

Motoréducteur à engrenages parallèles

Gear pair with parallel axes geared motors

MB / MB bis

CARACTÉRISTIQUES / CHARACTERISTICS

TRIPHASE 50Hz				MONOPHASE 50Hz				MONOPHASE 50Hz				COURANT CONTINU			
schéma N°20				schéma N°22				schéma N°24				schémas N°28 à 32			
Tension réalisable de 24 à 500V				Tension réalisable de 24 à 230V				Tension réalisable de 24 à 230V				Tension réalisable de 12 à 220V Sauf 8MBU 115 Volts maxi			
Symbole 4MB 1/x				Symbole 4MBNJ 1/x				Symbole 4MBKJ 1/x				Symbole 4MBU 1/x			
0,5A A en 230V				0,5A A en 230V				A 0,7A en 230V				0,4A A en 220V			
T/mn	Nm	Nm	Rapp 1/x	T/mn	Nm	Nm	Rapp 1/x	T/mn	Nm	Nm	Rapp 1/x	T/mn	Nm	Nm	Rapp 1/x
45	9		30	45	6		30	45	7		30	45	9		30
34	12		40	34	9		40	34	9		40	34	12		40
23	18		60	23	13		60	23	14		60	23	18		60
17	26		80	17	17		80	17	19		80	17	24		80
15	27		90	15	19		90	15	21		90	15	27		90
12	35		115	12	25		115	12	27		115	12	35		115
5,9	66		230	5,9	47		230	5,9	51		230	5,9	66		230
4,7	83		289	4,7	72		289	4,7	64		289	4,7	83		289
3,2	100		425	3,2	87		425	3,2	94		425	3,2	100		425
2,9	100		472	2,9	97		472	2,9	100		472	2,9	100		472
2,8	100		483	2,8	100		483	2,8	100		483	2,8	100		483
Symbole 6MB 1/x				Symbole 6MBNJ 1/x				Symbole 6MBKJ 1/x				Symbole 6MBU 1/x			
0,3A A en 230V				0,4A A en 230V				A 0,7A en 230V				0,3A A en 220V			
T/mn	Nm	Nm	Rapp 1/x	T/mn	Nm	Nm	Rapp 1/x	T/mn	Nm	Nm	Rapp 1/x	T/mn	Nm	Nm	Rapp 1/x
10	27		90	10	19		90	10	21		90	10	27		90
8	35		115	8	25		115	8	27		115	8	35		115
3,8	66		230	3,8	47		230	3,8	51		230	3,8	66		230
3	83		289	3	59		289	3	64		289	3	83		289
2	100		425	2	87		425	2	94		425	2	100		425
1,8	100		472	1,8	97		472	1,8	100		472	1,8	100		472
1,8	100		483	1,8	100		483	1,8	100		483	1,8	100		483
Symbole 8MB 1/x				Symbole 8MBNJ 1/x				Symbole 8MBKJ 1/x				Symbole 8MBU 1/x			
0,3A A en 230V				0,3A A en 230V				A 0,5A en 230V				0,6A A en 220V			
T/mn	Nm	Nm	Rapp 1/x	T/mn	Nm	Nm	Rapp 1/x	T/mn	Nm	Nm	Rapp 1/x	T/mn	Nm	Nm	Rapp 1/x
7	27		90	7	19		90	7	21		90	7	27		90
6	35		115	6	25		115	6	27		115	6	35		115
2,8	66		230	2,8	47		230	2,8	51		230	2,8	66		230
2,2	83		289	2,2	59		289	2,2	64		289	2,2	83		289
1,5	100		425	1,5	87		425	1,5	94		425	1,5	100		425
1,4	100		472	1,4	97		472	1,4	100		472	1,4	100		472
1,3	100		483	1,3	100		483	1,3	100		483	1,3	100		483

Ce qui différencie le motoréducteur MBbis du MB c'est son quatrième étages de réduction. L'encombrement du MBbis commence à partir de la valeur de réduction 230 jusqu'à la valeur 483

POSITIONS POSSIBLES / POSSIBLES POSITIONS

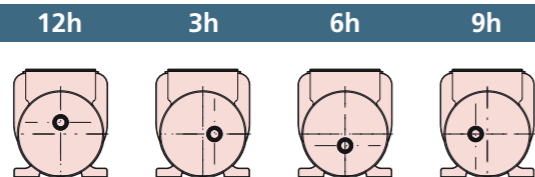

Sans précision particulière, les motoréducteurs sont livrés : En position -12h-
Without particular indication we delivery : In position -12h-

motralec
4 rue Lavoisier . ZA Lavoisier . 95223 HERBLAY CEDEX
Tel. : 01.39.97.65.10 / Fax. : 01.39.97.68.48
Demande de prix / e-mail : service-commercial@motralec.com
www.motralec.com



ENCOMBREMENTS / DIMENSIONS

Modèle à patte B3 / Feet model B3 - Standard

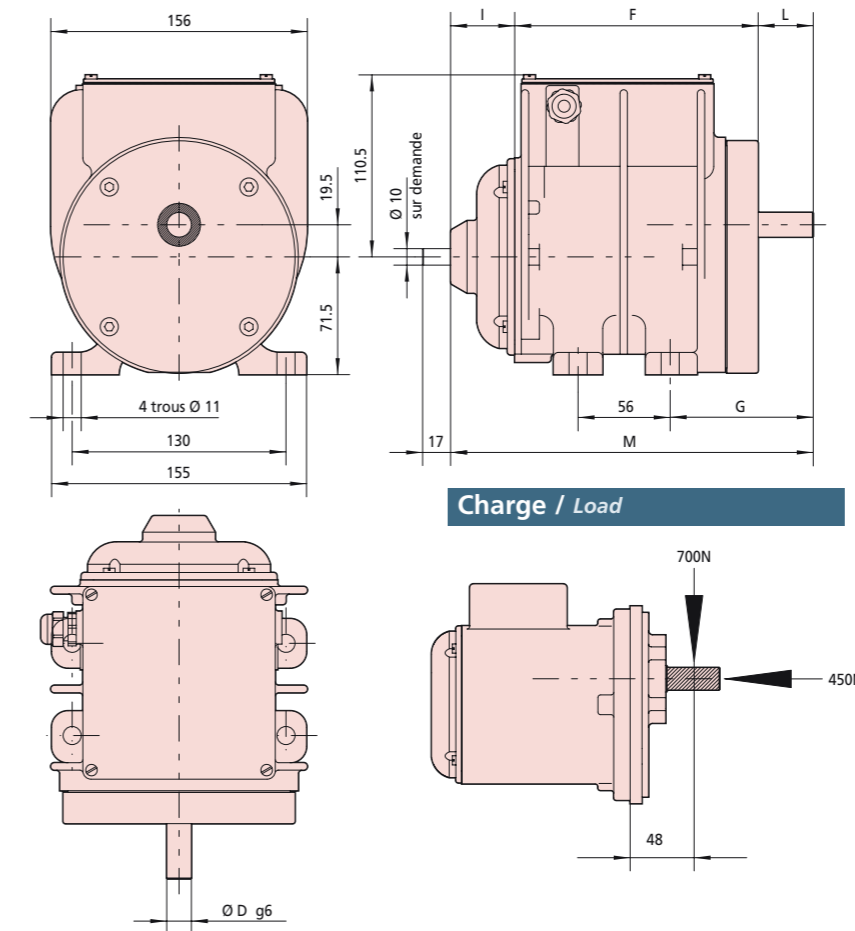

	Courant	D	D1	F	I	G	H	L	L1	P	M	⊠Kg	X	Y
MB	~	15	17	148	39	87	137	33,5	40	59	220,5	6,5	249,5	249,5
	=	15	17	148	56	87	137	33,5	40	59	237,5	6,5	267,5	273,5
MB bis	~	20	20	200,5	39	151,5	182,5	45,5	45,5	63,5	285	8	314	314
	=	20	20	200,5	56	151,5	182,5	45,5	45,5	63,5	302	8	332	338

Modèle à bride B5 / Flange model B5 - Symbole -T-

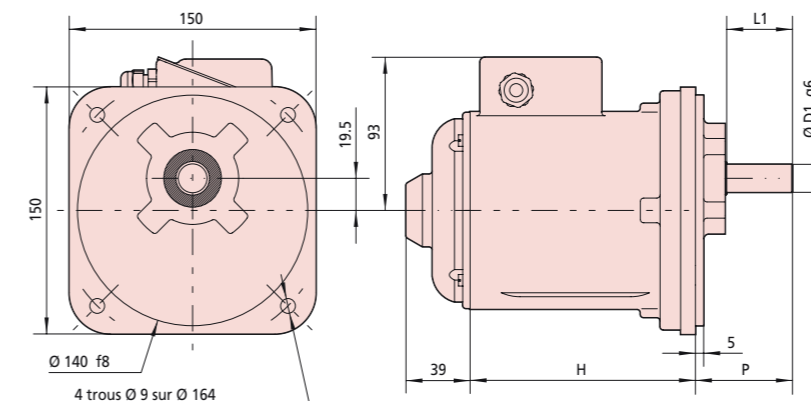

OPTIONS / OPTIONS

Frein à patin / Shoe brake

Symbole -E- ⊠0,5Kg

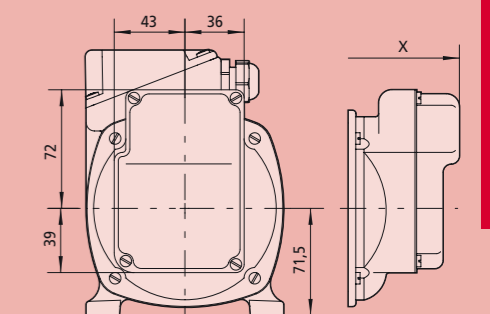

Frein à disque / Disk brake

Symbole -ES- Type 02 ⊠1,3Kg

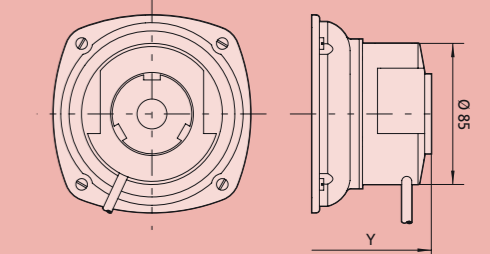

Pour frein étanche / arbre rapide dépassant / capotage (voir page 78)

Options / Options

- Arbre claveté / Key shaft
- Arbre moteur dépassant / Over driving shaft
- Arbres spéciaux (inox...) / Spécial shaft
- Dynamo tachymétrique / Tachogenerator
- Fixation bride spéciale / Special flange
- Adaptation codeur / Encoder adjustment
- Adaptation embrayage / Clutch adjustment
- Moteur synchronisé / Synchronous motors
- Câblages de commande / Driven cabling
- Envoi de plan / Draw send

Motoréducteur à engrenages parallèles

Gear pair with parallel axes geared motors

MC43 / MC68

CARACTÉRISTIQUES / CHARACTERISTICS

TRIPHASE 50Hz	MONOPHASE 50Hz	MONOPHASE 50Hz	COURANT CONTINU
schéma N°20	schéma N°22	schéma N°24	schémas N°31/32
Tension réalisable de 24 à 500V	Tension réalisable de 130 à 230V	Tension réalisable de 130 à 230V	Tension réalisable de 24 à 220V

Symbole 2MC43 1/x				Symbole 2MCU43 1/x			
1,5A 1,8A en 230V				2A 3A en 220V			
T/mn	Nm	Nm	Rapp 1/x	T/mn	Nm	Nm	Rapp 1/x
93	37	48	30	93	24	48	30
70	49	64	40	70	32	64	40
56	62	80	50	56	40	80	50
47	74	96	60	47	48	96	60

Symbole 4MC43 1/x				Symbole 4MC43NJ 1/x				Symbole 4MC43KJ 1/x				Symbole 4MCU43 1/x			
A 1,2A en 230V				A 1,5A en 230V				A 1,8A en 230V				1,4A 2A en 220V			
T/mn	Nm	Nm	Rapp 1/x	T/mn	Nm	Nm	Rapp 1/x	T/mn	Nm	Nm	Rapp 1/x	T/mn	Nm	Nm	Rapp 1/x
46	46	30		46	34	30		46	38	30		46	23	46	30
34	64	40		34	44	40		34	51	40		34	32	64	40
28	80	50		28	55	50		28	64	50		28	40	80	50
23	95	60		23	66	60		23	77	60		23	48	95	60
20	107	68		20	75	68		20	86	68		20	54	107	68
17	127	80		17	88	80		17	102	80		17	64	127	80
15	143	90		15	99	90		15	115	90		15	72	143	90
14	150	100		14	110	100		14	128	100		14	75	150	100
12	150	113		12	124	113		12	144	113		12	85	150	113

Symbole 6MC43 1/x				Symbole 6MC43NJ 1/x				Symbole 6MC43KJ 1/x				Symbole 6MCU43 1/x			
A 1A en 230V				A 1,2A en 230V				A 1,5A en 230V				0,8A 1,2A en 220V			
T/mn	Nm	Nm	Rapp 1/x	T/mn	Nm	Nm	Rapp 1/x	T/mn	Nm	Nm	Rapp 1/x	T/mn	Nm	Nm	Rapp 1/x
8	150	113		8	124	113		8	144	113		8	85	150	113

Symbole 8MC43 1/x				Symbole 8MC43NJ 1/x				Symbole 8MC43KJ 1/x				Symbole 8MCU43 1/x			
A 0,8A en 230V				A 1A en 230V				A 1,2A en 230V				0,7A 1A en 220V			
T/mn	Nm	Nm	Rapp 1/x	T/mn	Nm	Nm	Rapp 1/x	T/mn	Nm	Nm	Rapp 1/x	T/mn	Nm	Nm	Rapp 1/x
6	150	113		6	150	113		6	150	113		6	85	150	113

Symbole 2MC68 1/x				Symbole 2MCU68 1/x			
2,2A 2,8A en 230V				3A 4,2A en 220V			
T/mn	Nm	Nm	Rapp 1/x	T/mn	Nm	Nm	Rapp 1/x
95	59	76	30	95	38	76	30
71	79	102	40	71	51	102	40
57	99	128	50	57	64	128	50
48	116	150	60	48	75	150	60

Symbole 4MC68 1/x				Symbole 4MC68NJ 1/x				Symbole 4MC68KJ 1/x				Symbole 4MCU68 1/x			
A 1,8A en 230V				A 2,2A en 230V				A 2,5A en 230V				1,8A 2,5A en 220V			
T/mn	Nm	Nm	Rapp 1/x	T/mn	Nm	Nm	Rapp 1/x	T/mn	Nm	Nm	Rapp 1/x	T/mn	Nm	Nm	Rapp 1/x
47	76	30		47	54	30		47	60	30		47	38	76	30
35	102	40		35	72	40		35	80	40		35	51	102	40
28	128	50		28	90	50		28	101	50		28	64	128	50
23	150	60		23	108	60		23	122	60		23	75	150	60
21	150	68		21	122	68		21	137	68		21	80	150	68
18	150	80		18	145	80		18	150	80		18	90	150	80
16	150	90		16	150	90		16	150	90		16	100	150	90
14	150	100		14	150	100		14	150	100		14	115	150	100
12	150	113		12	150	113		12	150	113		12	130	150	113

Nous consulter pour définition et caractéristiques d'un motoréducteur type MC102 avec petite réduction

Exemple de définition :

- Motoréducteur 4MC43 60 : vitesse 23 Tr/min 95 Nm en finition IP40/IP55 service S1
- Motoréducteur 8MC43NJ113 : vitesse 6 Tr/min 150 Nm en finition IP40/IP55 service S1 ou S3
- Motoréducteur 2MCU68 50 : vitesse 57 Tr/min 128 Nm en finition IP40/IP55 service S3 UNIQUEMENT

POSITIONS POSSIBLES / POSSIBLE POSITIONS

Sans précision particulière, les motoréducteurs sont livrés : En position -I-

Without particular indication we delivery : In position -I-

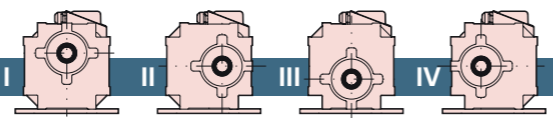

motralec
4 rue Lavoisier . ZA Lavoisier . 95223 HERBLAY CEDEX
Tel. : 01.39.97.65.10 / Fax. : 01.39.97.68.48
Demande de prix / e-mail : service-commercial@motralec.com
www.motralec.com



ENCOMBREMENTS / DIMENSIONS

Modèle à patte B3 / Feet model B3 - Standard

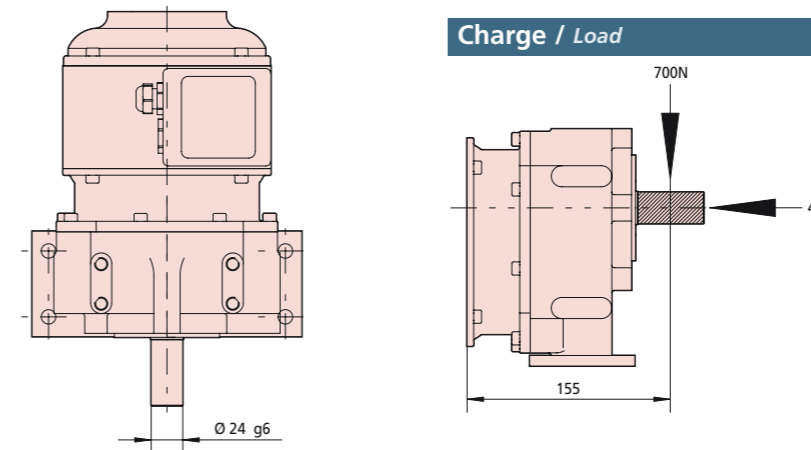
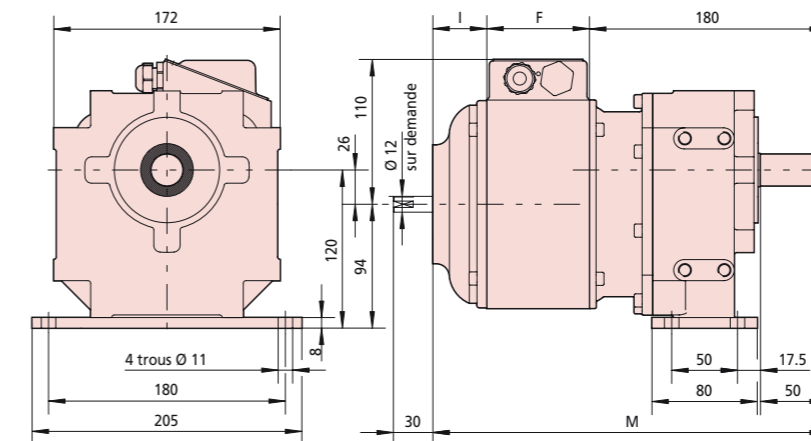

	Courant	F	I	M	ØKg	X	Y
MC43	~	78	41	299	17	333	344
	=	78	68	326	17		372
MC68	~	103	41	324	20	358	369
	=	103	68	351	20		397

Modèle à bride B5 / Flange model B5 - Symbole -T-

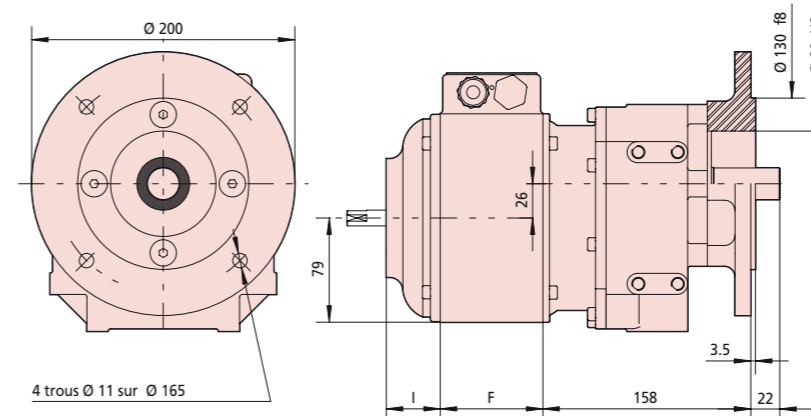

Fixation bride par 4 vis M10 / Ø 105

OPTIONS / OPTIONS

Frein à patin / Shoe brake

Symbole -E- Ø 1Kg

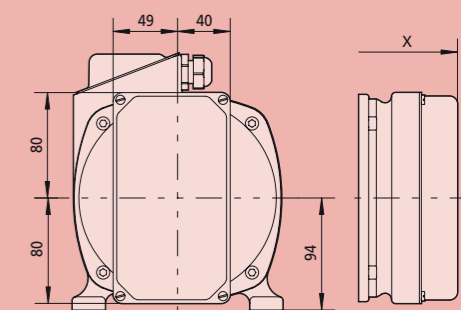

Frein à disque / Disk brake

Symbole -ES- Type 02 Ø 1,3Kg

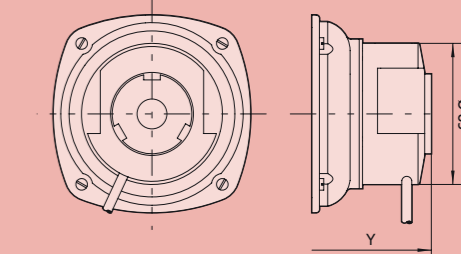

Pour frein étanche / arbre rapide dépassant / capotage (voir page 78)

Limiteur de couple / Torque limiters

Pièce montée en friction (Symbole : LP4/5) / Accouplement à friction (Symbole : LA4/5)

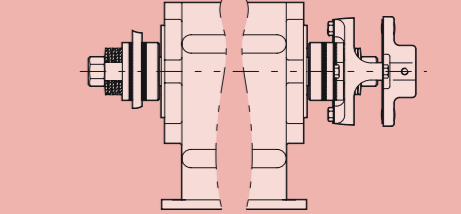

Cotations (voir page 79)

Options / Options

- Arbre claveté / Key shaft
- Arbre moteur dépassant / Over driving shaft
- Arbres spéciaux (inox...) / Spécial shaft
- Dynamo tachymétrique / Tachogenerator
- Fixation bride spéciale / Special flange
- Adaptation codeur / Encoder adjustment
- Adaptation embrayage / Clutch adjustment
- Moteur synchronisé / Synchronous motors
- Câblages de commande / Driven cabling
- Envoi de plan / Draw send

Clavetage / Keyway

