

# Gamme JUMBO

**motralec**

 4 rue Lavoisier . ZA Lavoisier . 95223 HERBLAY CEDEX  
 Tel. : 01.39.97.65.10 / Fax. : 01.39.97.68.48  
 Demande de prix / e-mail : service-commercial@motralec.com

[www.motralec.com](http://www.motralec.com)

## Chauffages air pulsé mobiles équipés de brûleurs fuel ou gaz à combustion indirecte.

*à combustion indirecte.*

Les chauffages mobiles de la gamme JUMBO sont des générateurs d'air chaud à combustion indirecte de grandes capacités, modulables en fonction des impératifs d'utilisation.

Ils peuvent être indifféremment équipés de brûleurs automatiques fuel, gaz propane ou gaz naturel, ou livrés sans brûleur.

Ils s'utilisent à l'intérieur ou à l'extérieur, raccordés sur des gaines de soufflage (souples ou rigides) ou en soufflage direct.

**JUMBO 105**

**JUMBO 135**

**JUMBO 220**

**JUMBO 175**

## Performants

Appareils de haut de gamme, tout dans leur conception et leur fabrication a été réalisé avec pour objectif une fonctionnalité, une efficacité et une fiabilité maximales.

Ils délivrent des puissances calorifiques très élevées permettant à leur utilisateur de faire face avec la plus grande efficacité à tous les problèmes posés par le froid, le gel ou l'humidité.

## Qualité/Fiabilité

La qualité de fabrication des JUMBO en fait des générateurs aptes à fonctionner dans les conditions les plus difficiles :

- Châssis rigide en acier les protégeant contre les chocs pendant les manipulations et les transports.
- Chambre de combustion en acier inoxydable, équipée d'un échangeur de chaleur à haut rendement.
- Panneaux de carrosserie doublés.
- Ventilateurs à grand débit d'air (hélicoïdes en série, centrifuges en option pour diminuer le niveau sonore ou permettre le raccordement sur de grands réseaux de gaines).
- Armoire électrique étanche...

## Sûrs

Les JUMBO offrent un niveau de sécurité maximum, permettant leur fonctionnement sans surveillance :

- Contrôle de flamme permanent.
- Sécurités de surchauffe.
- Refroidissement automatique...
- Protections électriques.

## Modulables

Les JUMBO s'adaptent à toutes les situations et disposent en option d'une vaste gamme d'accessoires :

- Brûleurs fuel, gaz propane ou gaz naturel.
- Soufflage par 1 sortie, 2 sorties, 4 sorties, par une manche haute ou un plénum de distribution d'air à 4 faces...
- Ventilateur hélicoïde pour le soufflage direct ou jusqu'à 10 M de gaine,
- Ventilateur centrifuge pour les réseaux plus importants (option).
- Réservoirs fuel intégrés en option.
- Caissons de filtration d'air...

## Économiques

• Simples à installer et à mettre en service, les JUMBO procurent une chaleur immédiate là où on le désire. Leur fonctionnement automatique, ainsi que le raccordement à un thermostat d'ambiance ou une horloge (options), permettent d'ajuster exactement la température désirée. Leur puissance et leur débit d'air autorisent des montées en température très rapides.

Type		JUMBO 105		JUMBO 135		JUMBO 175		JUMBO 220		
Type ventilateur		Hélicoïde	Centrifuge	Hélicoïde	Centrifuge	Hélicoïde	Centrifuge	Hélicoïde	Centrifuge	
Puissance calorifique maxi	KW	104,7	104,7	133,7	133,7	174,4	174,4	220,9	220,9	
	Kcal/H	90.000	90.000	115.000	115.000	150.000	150.000	190.000	190.000	
Rendement thermique	%	88,5	88,5	88,6	88,6	87,5	87,5	89,7	89,7	
Débit d'air utile	M <sup>3</sup> /H	6.000	6.000	8.000	8.000	10.500	10.500	12.500	12.500	
Pression d'air utile	mm.CE	10	20	10	20	10	20	10	20	
Élévation de température (ΔT)	°C	46	46	44	44	43	43	47	47	
Combustible	Type	Fuel ou gasoil ou gaz propane ou gaz naturel								
Alimentation électrique	V/Ph/Hz	230/1/50	230/1/50	230/1/50*	230/1/50*	230/1/50*	380/3/50+N	230/1/50*	380/3/50+N	
Puissance électrique totale	KW	1,24	1,76	1,69	2,60	2,12	2,60	2,85	4,33	
Consommation maxi en fonctionnement continu	Fuel	Kg/H	8,8	8,8	11,2	11,2	14,7	14,7	18,6	18,6
	Gaz propane	Kg/H	7,5	7,5	9,5	9,5	12,45	12,45	15,8	15,8
	Gaz naturel	M <sup>3</sup> /H	9,9	9,9	12,7	12,7	16,6	16,6	21,1	21,1
Diamètre de raccordement gaine de soufflage 1 sortie	mm	1 x 500	1 x 500	1 x 600	1 x 600	1 x 600	1 x 600	1 x 700	1 x 700	
Niveau sonore à 1 mètre	dB(A)	78,1	73,8	79,6	75	82	80	81,3	75,7	
Poids	Kg	160	165	195	200	250	255	360	370	

\*380 V TRI + N 50 Hz sur demande.

TARIF PAGES 107 ET 110







Réservoir intégré



Sortie haute circulaire



Départ 4 sorties



Plénum de soufflage à 4 faces



Gaine de soufflage souple M2 longueur 6 M



Départ 1 sortie (standard)



Départ 2 sorties



Brancard de protection spécial pour parcs location

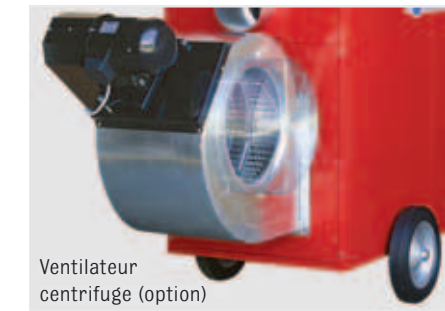

Ventilateur centrifuge (option)



Brûleur

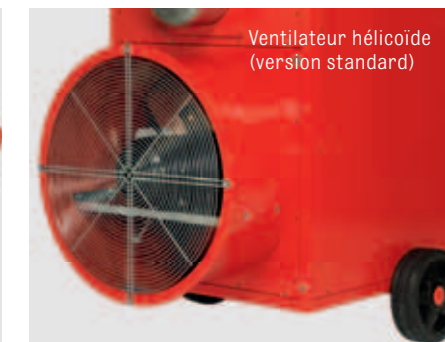

Ventilateur hélicoïde (version standard)

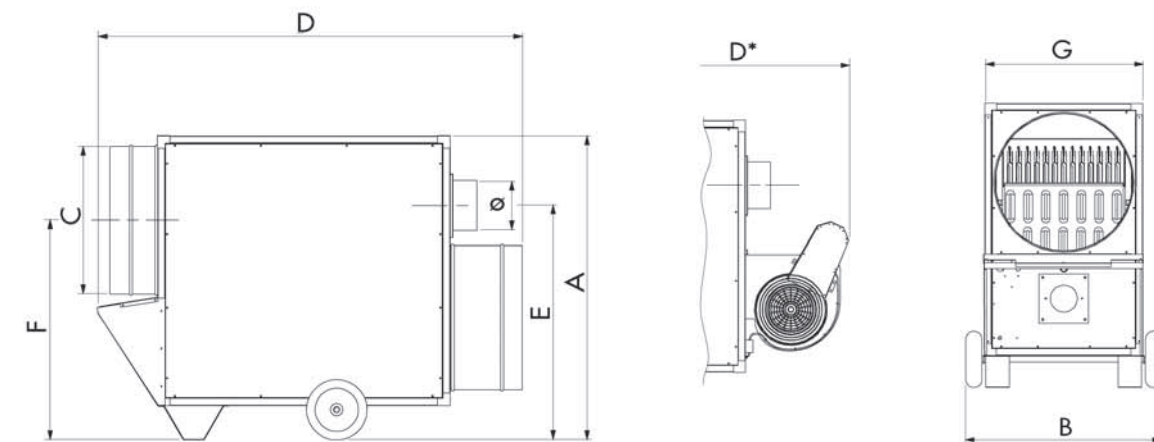

mm	A	B	C	D	D*	E	F	G	Ø
<b>JUMBO 105</b>	1078	765	494	1540	1795	854	791	600	153
<b>JUMBO 135</b>	1208	830	584	1780	2160	923	871	670	200
<b>JUMBO 175</b>	1330	905	594	1945	2380	1045	983	690	200
<b>JUMBO 220</b>	1500	985	684	2235	2700	1180	1133	770	200

D\* : cote pour versions avec ventilateur centrifuge.



OPTIONS POUR JUMBO	JUMBO 105	JUMBO 135	JUMBO 175	JUMBO 220
Ventilateur centrifuge	230 V mono	230 V mono	380 V-TRI + N	380 V-TRI + N
Brûleur gaz naturel	oui	oui	oui	oui
Brûleur gaz propane	oui	oui	oui	oui
Tête de soufflage 2 sorties	2 x 400	2 x 450	2 x 500	2 x 500
Tête de soufflage 4 sorties	4 x 250*	4 x 300	4 x 300	4 x 300
Gaine souple de soufflage M2	oui	oui	oui	oui
Gaine rigide de soufflage	oui	oui	oui	oui
Plénum de soufflage à 4 faces	oui	oui	oui	oui
Version 380 V TRI + N (Sur demande)	non	oui	oui	oui
Réservoir fuel intégré	114 L	139 L	156 L	208 L
Thermostat d'ambiance	oui	oui	oui	oui
Horloge	oui	oui	oui	oui
Filtre fuel réchauffeur	oui	oui	oui	oui
Caissons de reprise d'air*	oui	oui	oui	oui
Caissons de filtration d'air*	oui	oui	oui	oui
Kit de protections tubulaires supplémentaires	oui	oui	oui	oui
Crépine de pompage fuel avec flexibles	oui	oui	oui	oui
Éléments de cheminée	Ø 153	Ø 200	Ø 200	Ø 200
Raccord pour gaine de reprise d'air*	oui	oui	oui	oui

\* Acier galvanisé