

# CM-CMP

CMP-CMP76-CMP79-CM1-B-C

2850 1/min

### DIAGRAMMA DELLE CARATTERISTICHE IDRAULICHE

DIAGRAM OF THE HYDRAULIC FEATURES

DIAGRAMA DE LAS CARACTERISTICAS HIDRAULICAS

DIAGRAMME DES CHARACTERISTIQUES HYDRAULIQUES

TABELLE DER HYDRAULISCHEN EIGENSCHAFTEN

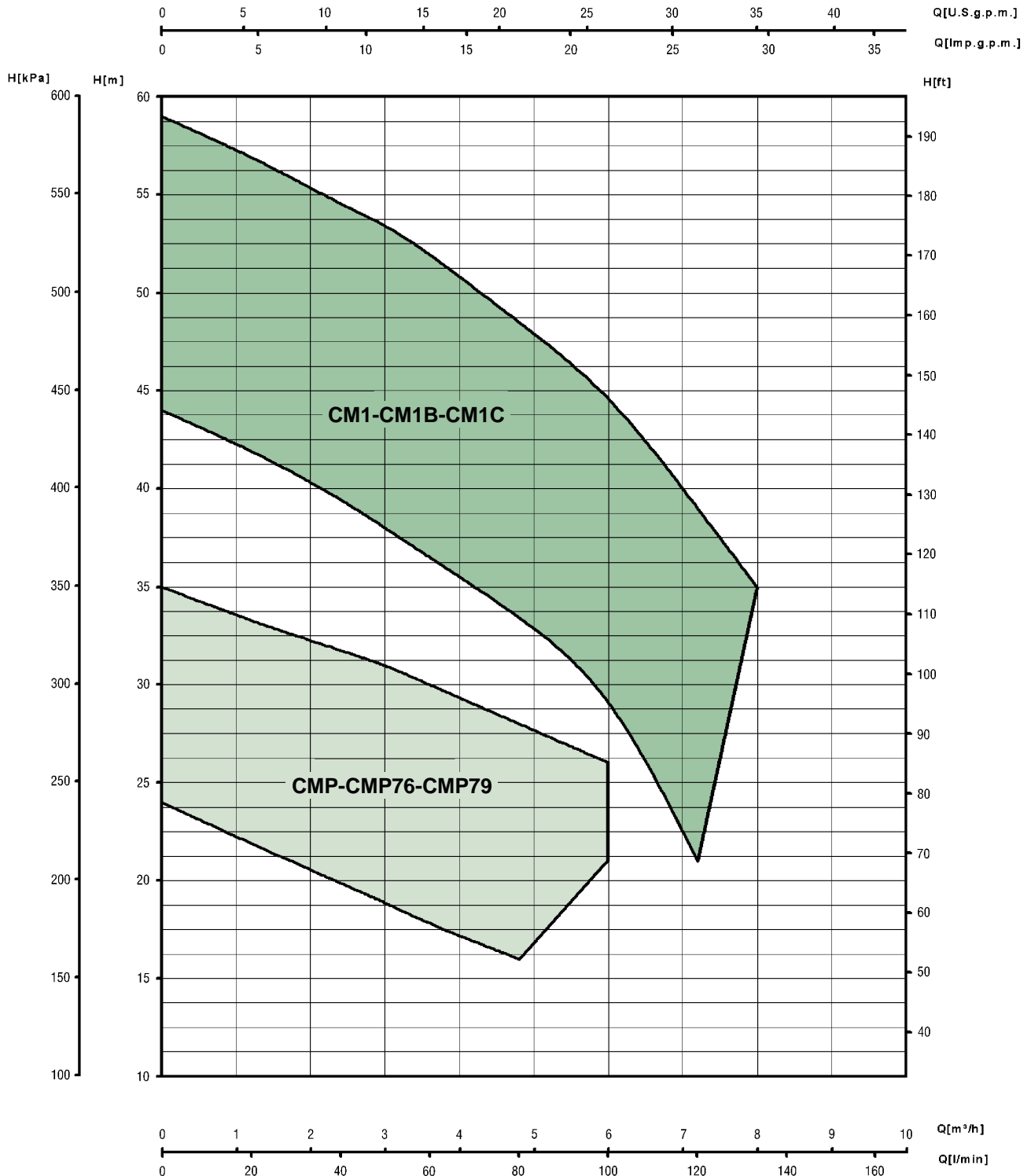

# CM-CMP

CMP-CMP76-CMP79-CM1-B-C

## ELETTROPOMPE CENTRIFUGHE MONOGIRANTI

*ELECTRIC SINGLE IMPELLER CENTRIFUGAL PUMPS  
ELECTROBOMBAS CENTRIFUGAS CON UNA TURBINA  
ELECTROPOMPES CENTRIFUGES MONOTURBINES  
EINSTUFIGE ELEKTRO-KREISEL PUMPEN*



### PRINCIPIO DI FUNZIONAMENTO

Questa serie di elettropompe centrifughe monogiranti ha la girante calettata direttamente a sbalzo sull'albero motore. La conformazione idrodinamica della girante con perdite idrauliche minime impone al liquido pompato tramite le pale ricavate all'interno del canale girante energia cinetica.

Il liquido pompato all'uscita dalla girante viene convogliato nella voluta a spirale del corpo pompa, il quale provvede a trasformare l'energia cinetica in energia di pressione.

### IMPIEGHI

Queste elettropompe trovano impiego negli impianti domestici, alimentazione idrica, piccolo giardinaggio, incremento di pressione in rete degli acquedotti. Inoltre funzionano con fluidi puliti e chimicamente non aggressivi.

### CARATTERISTICHE COSTRUTTIVE

Corpo pompa in ghisa, supporto motore in ghisa o lega di alluminio. Girante in ottone stampato o resina termoplastica. Tenuta meccanica in carbone/ceramica, motore elettrico del tipo chiuso a ventilazione esterna, rotore montato su cuscinetti a sfere prelubrificati.

A richiesta è possibile fornire l'elettropompa con una protezione termoamperometrica incorporata mentre il condensatore è permanentemente inserito nella versione monofase.

Grado di protezione del motore: IP 44, a richiesta IP 55.

Classe di isolamento: B (per motori grandezza 63)

F (per le altre grandezze).

Tensione di serie: monofase 230V/50Hz  
trifase 230-400V/50Hz

Esecuzioni speciali a richiesta.

### DATI CARATTERISTICI

Portate sino a 8 m<sup>3</sup>/h

Prevalenze fino a 59 m

Temperatura liquido pompato da -15°C a +70°C.

Pressione massima di esercizio: 9 bar

Temperatura massima ambiente: 40°C (oltre chiedere verifica)

Le caratteristiche di funzionamento e di catalogo si intendono per servizio continuo ed acqua pulita (peso specifico = 1000 Kg/m<sup>3</sup>).

Aspirazione manometrica fino ad un massimo di 8m con valvola di fondo, oltre i 5 m si consiglia l'installazione di un tubo aspirante di diametro interno maggiore della bocca di aspirazione.

Per le tolleranze delle caratteristiche idrauliche valgono le norme UNI/ISO 2548 - classe C - appendice B, mentre per le caratteristiche elettriche valgono le norme CEI.

### INSTALLAZIONE

Le elettropompe serie CM-CMP possono essere installate con l'albero motore sia in posizione orizzontale che verticale. Qualora l'installazione fosse verticale, il motore dovrà essere posizionato sempre sopra il corpo pompa.



### FUNCTIONING

This series of electric single impeller close coupled centrifugal pumps are fitted with the overhang impeller directly splined keyway on to the motor shaft.

The liquid pumped is conveyed into the spiral shaped volute of the pump body transforming the kinetic energy into dynamic pressure energy.

Pressure and flow is achieved with minimum loss by means of the hydrodynamic closed impeller design.

### APPLICATIONS

Industrial water supply, pressurized water using pressure vessels (autoclaves), horticultural and agricultural irrigation, civil and domestic water transfer applications.

### PUMP CONSTRUCTION

Pump body and motor support in cast iron or cast aluminium alloy. Pressed brass impeller or thermoplastic resin. Mechanical seal in carbon/ceramic.

Rotor shaft fitted with seal for life bearings.

Totally enclosed fan cooled motor (TEFC).

Single phase motors with a built in thermal overload protection on request, the capacitor is permanently in circuit.

Motor protection to IP44 (available in IP55 upon request).

Winding Insulation to class B (for motors of size 63),

F (for other sizes).

Standard Voltage: 230V-50Hz single phase,

230/400V- 50Hz three phase.

Other voltages and frequencies available upon request.

### PUMP PERFORMANCE DATA

Capacities up to 8 m<sup>3</sup>/hr

Heads up to 59 meters

Liquid quality required clean, free from solids or abrasive substances and chemically non aggressive

Maximum Temperature of pumped liquid -15°C to +70°C

Maximum ambient temperature 40°C.

For higher temperatures please contact the sales office.

Maximum working pressure 9 bar.

The tolerances of the hydraulic features are according to UNI / ISO 2548-Class C, Appendix B, electric features according to C.E.I.

The working features listed in the catalogue are based on continuous service for clear water with a specific weight of 1000 kg /m<sup>3</sup>.

Manometric suction lift of 8 meters with a foot valve, for

a suction lift of above 5 meters it is advisable to install the suction pipe with an internal diameter larger than the pump inlet.

Manometric suction lift of 8 meters with a foot valve, for a suction lift of above 5 meters it is advisable to install the suction pipe with an internal diameter larger than the pump inlet.

### INSTALLATION

Upon installation always prime the pump body first before start up.

Pump may be installed with the motor shaft in the horizontal or vertical position.

In the case of the pump being mounted in the vertical position the motor must be positioned above the pump body.





### PRINCIPIOS DE FUNCIONAMIENTO

Esta serie de electrobombas centrífugas con turbina está equipada con un impulsor estriado directamente en voladizo al eje motor.

La configuración hidrodinámica del impulsor, con pérdidas hidráulicas mínimas, envía energía cinética al líquido bombeado a través de los álabes situados en el interior del conducto impulsor.

Saliendo del impulsor el líquido bombeado se encana en el espiral del cuerpo bomba, el cual transforma la energía cinética en energía de presión.

### APLICACIONES

Estas electrobombas se utilizan en sistemas domésticos, abastecimiento de agua, jardinería, aumento de presión en red de las tuberías. Funcionan con fluidos limpios y químicamente no agresivos.

### CARACTERÍSTICAS DE CONSTRUCCIÓN

Cuerpo de bomba en fundición gris, soporte motor en fundición gris o aleación de aluminio. Impulsor en latón estampado o resina termoplástica. Cierre mecánico en carbón/cerámica.

Motor eléctrico de construcción cerrada con ventilación exterior. Rotor montado sobre rodamientos de bolas prelubricados.

Bajo demanda se suministra la electrobomba con una protección termoamperimétrica incorporada, mientras el condensador se suministra siempre insertado en la ejecución monofásica.

Protección del motor: IP 44, bajo demanda IP 55.

Aislamiento: clase B (para motores de tamaño mec 63), clase F (para todos los otros tamaños)

Tensión estándar: monofásica 230V - 50 Hz  
trifásica 230/400V - 50 Hz

Bajo demanda se suministran ejecuciones especiales.

### LIMITES DE EMPLEO

Caudal hasta 8 m<sup>3</sup>/h

Altura hasta 59 m

Temperatura del líquido bombeado: de -15° C a +70° C

Presión máxima de funcionamiento: 9 BAR

Temperatura ambiente máxima: +40° C (para valor superior consultar verificación).

Las características de funcionamiento indicadas en catálogo se refieren a un uso continuo y en agua limpia (peso específico = 1 000 Kg/m<sup>3</sup>).

Aspiración manométrica hasta máximo 8 m con válvula de pie, para aspiración superior a los 5 m se aconseja la instalación de un tubo de aspiración de diámetro interior mayor de la conexión de aspiración.

Para las tolerancias de las características hidráulicas valen las normas UNI/ISO 2548 - clase C - párrafo B, mientras para las características eléctricas valen las normas CEI.

### INSTALACION

Las electrobombas serie CM - CMP pueden montarse con el eje motor en posición horizontal o vertical.

En el caso de instalación en posición vertical, el motor siempre será situado en la parte superior.



### PRINCIPE DE FONCTIONNEMENT

Cette série d'électropompes centrifuges mono-turbines a la turbine caletée directement à encorbellement sur l'arbre moteur. La conformation hydrodynamique de la turbine avec pertes hydrauliques minimales impose une énergie cinétique au liquide pompé par les palettes qui se trouvent à l'intérieur du canal de la turbine. Le liquide pompé à la sortie par la turbine est canalisé dans la spire du corps de pompe, qui transforme l'énergie cinétique en énergie de pression.

### EMPLOI

Ces électropompes sont indiquées pour les installations domestiques, l'alimentation hydrique, le petit jardinage, l'augmentation de pression du réseau des aqueducs. Elles fonctionnent avec des fluides clairs et chimiquement non agressifs.

### CARACTERISTIQUES DE CONSTRUCTION

Corps de pompe et support moteur en fonte. Support moteur en fonte ou alliage d'aluminium. Turbine en laiton étampé ou résine thermoplastique. Garniture mécanique en charbon/céramique. Moteur électrique en exécution fermée à ventilation extérieure. Rotor monté sur roulements à billes pré-graissés. Sur demande, l'électropompe peut être équipée d'une protection thermo-amphérométrique incorporée, tandis que le condensateur est inséré en permanence en version monphasée.

Protection du moteur: IP 44 sur demande IP 55  
Classe d'isolation: B (pour moteurs grandeur MEC 63)

F (pour les autres grandeurs).

Tension de séries: monphasée 230V - 50Hz  
triphasee 230/400V - 50Hz

Exécutions spéciales sur demande.

### PLAGES D'UTILISATION

Débits jusqu'à 8 m<sup>3</sup>/h

Hauteurs jusqu'à 59 m

Température du liquide pompé: de -15° C à +70° C

Pressions maximum de service: 9 bars

Température ambiante maximum: +40° C (pour des températures supérieures demander vérification).

Les caractéristiques de fonctionnement et de catalogue concernent le service continu avec eau claire (poids spécifique = 1 000 Kg/m<sup>3</sup>).

Aspiration manométrique jusqu'à 8 m avec un clapet de fond, au-delà de 5 m il est conseillé de monter un tuyau d'aspiration ayant un diamètre supérieur au diamètre de l'orifice d'aspiration.

Pour les tolérances des caractéristiques hydrauliques les normes valables sont: UNI/ISO 2548 - classe C - appendice B; tandis que pour les caractéristiques électriques les normes valables sont: C.E.I.

### INSTALLATION

Les électropompes de la série CM - CMP peuvent être installées avec l'arbre moteur soit en position horizontale, soit en position verticale.

Avec l'installation verticale, le moteur doit toujours être placé au-dessus du corps de pompe.



### WIRKUNGSWEISE

Bei diesen einstufigen Elektro-Kreiselpumpen ist das Laufrad direkt auf der Motorwelle aufgeschraubt. Das Fördermedium wird durch das Einkanalrad direkt zum Druckanschluß der Pumpe gefördert.

Die hydrodynamische Gestaltung des Laufrades hat kleinste hydraulische Verluste und überträgt die Bewegungsenergie auf das Fördergut durch den inneren Schaufeln des Laufrades.

### EINSATZ

Diese Elektropumpen werden für Hauswasseranlagen, automatische Wasserversorgungsanlagen, im Gartenbau und in Druckerhöhungsanlagen eingesetzt.

Sie sind zur Förderung von nicht aggressivem Reinwasser geeignet.

### KONSTRUKTION

Pumpengehäuse aus Grauguß.

Motorlagerung aus Gußeisen oder aus Aluminiumlegierung.

Laufrad aus Messing oder Thermoplast.

Gleitringdichtung aus Kohle/Keramik.

Gekapselter Motor mit Eigenlüftung, Rotorlagerung in wartungsfreier Kugellagern.

Auf Anfrage Motorwicklung mit thermischen Wicklungsschutz.

Wechselstrommotor mit Betriebskondensator

Motor-Schutzart: IP44 auf Anfrage IP 55

Isolationsklasse: B (für Motoren der Größe MEC 63)

F (für andere Größen)

Nennspannung: Wechselstrom 1x230V - 50 Hz

Drehstrom 3x230V/400V - 50 Hz

Auf Anfrage stehen Sonderausführungen zur Verfügung.

### TECHNISCHE EIGENSCHAFTEN

max. Förderleistung 8 m<sup>3</sup>/h

max. Förderhöhe 59 m

Temperatur des Fördergutes: von -15° C bis +70° C

max. Betriebsdruck: 9 bar

max. Umgebungstemperatur 40° C (bei höherer Temperatur bitten wir um Rückfrage)

Die Betriebseigenschaften gelten für Dauerbetrieb mit reinem Wasser (Dichte: 1000 Kg/m<sup>3</sup>)

max. Saughöhe 8 m mit einem Fußventil.

Um die max. Saugleistung zu erreichen, ist die Nennweite der Saugleitung zu dimensionieren als die Nennweite des Saugstutzens der Pumpe.

Die Toleranzen der hydraulischen Eigenschaften entsprechen den Normen: UNI/ISO 2548 Klasse C Zusatz B.

Die elektrischen Eigenschaften entsprechen den C.E.I. Normen.

### INSTALLATION

Die Aufstellung der Elektropumpen CM-CMP kann in Horizontal- und Vertikallage erfolgen.

Bei Vertikalaufstellung muß der Motor auf der Kreiselpumpe stehen.

# CM-CMP

CMP-CMP76-CMP79-CM1-B-C

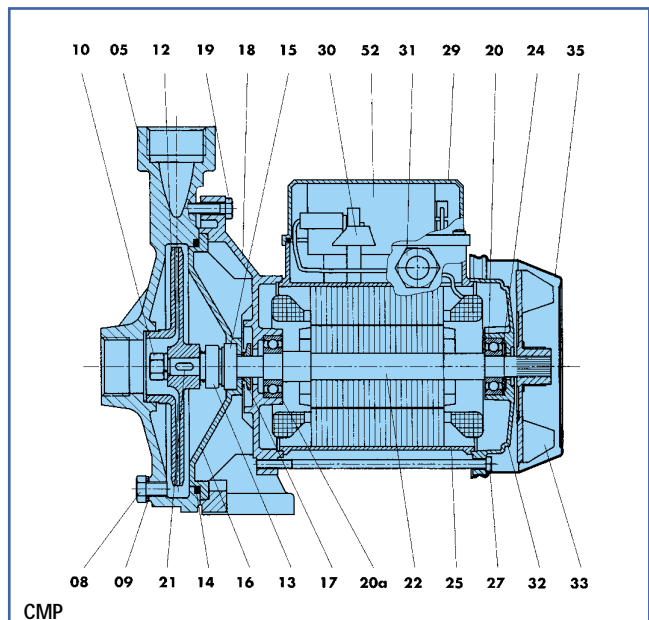

## NOMENCLATURA PARTI DI RICAMBIO

*SPARE PARTS LIST  
NOMENCLATURA REPUESTOS  
NOMENCLATURE PIECES DE RECHANGE  
ERSATZTEILLISTE*

COMPONENTE	MATERIALI	
	STANDARD	A RICHIESTA
05 Corpo pompa	Ghisa G20	Ghisa G20
08 Tappo	Ottone	Ottone
09 Guarnizione	Alluminio	Alluminio
10 Dado	Ottone	Acciaio inox, AISI 304
12 Girante	Resina termoplastica Ottone (solo per CM1)	Ottone
13 Parte rotante tenuta meccanica	Grafite	Carburo di tungsteno
14 Anello OR	Gomma NBR	Gomma EPDM
15 Parte fissa tenuta meccanica	Ceramica	Carburo di tungsteno
17 Paragoccia	Gomma	Gomma
18 Supporto	Alluminio	Alluminio
19 Vite	Acciaio zincato	Acciaio zincato
20 Cuscinetto	Commerciale	Commerciale
20a Cuscinetto	Commerciale	Commerciale
21 Linguetta	Acciaio inox, AISI 304	Acciaio inox, AISI 304
22 Albero rotante	Acciaio inox, AISI 431	Acciaio inox, AISI 431
24 Anello elastico	Acciaio	Acciaio
25 Carcassa statore avvolto	Alluminio	Alluminio
26 Piede	Resina termoplastica	Resina termoplastica
27 Tirante	Acciaio zincato	Acciaio zincato
29 Coperchio morsettiera	Resina termoplastica	Resina termoplastica
30 Morsettiera	Resina termoindurente	Resina termoindurente
31 Pressacavo	Resina termoplastica	Resina termoplastica
32 Calotta motore	Alluminio	Alluminio
33 Ventola	Resina termoplastica	Resina termoplastica
35 Copriventola	Acciaio	Acciaio
52 Condensatore	Commerciale	Commerciale

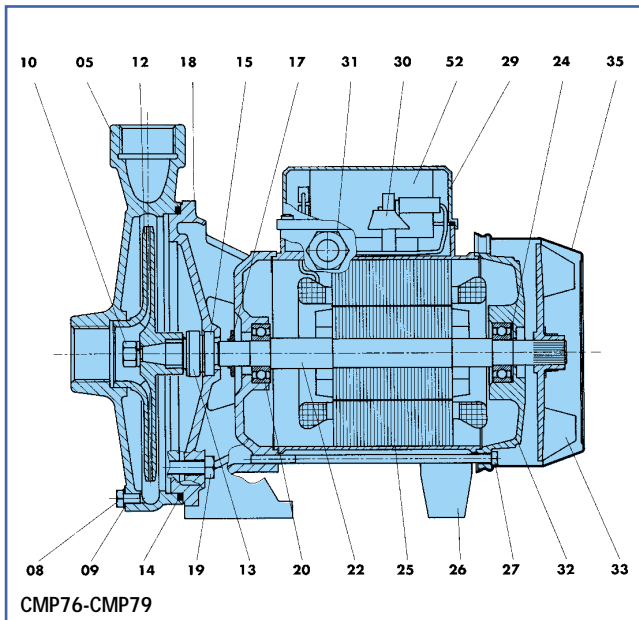

COMPONENT		MATERIAL	
		STANDARD	ON REQUEST
05	Pump body	Cast iron G20	Cast iron G20
08	Plug	Brass	Brass
09	Gasket	Aluminium	Aluminium
10	Nut	Brass	Stainless steel, AISI 304
12	Impeller	Thermoplastic resin Brass (only for CM1)	Brass
13	Rotating mechanical seal	Graphite	Tungsten carbide
14	O-Ring	Rubber NBR	Rubber EPDM
15	Fixed mechanical seal	Ceramic	Tungsten carbide
17	Drop guard	Rubber	Rubber
18	Support	Aluminium	Aluminium
19	Screw	Galvanized steel	Galvanized steel
20	Bearing	Commercial	Commercial
20a	Bearing	Commercial	Commercial
21	Key	Stainless steel, AISI 304	Stainless steel, AISI 304
22	Rotating shaft	Stainless steel, AISI 431	Stainless steel, AISI 431
24	Circlip	Steel	Steel
25	Casing with wound stator	Aluminium	Aluminium
26	Foot	Thermoplastic resin	Thermoplastic resin
27	Tie-rod	Galvanized steel	Galvanized steel
29	Terminal board cover	Thermoplastic resin	Thermoplastic resin
30	Terminal board	Thermosetting resin	Thermosetting resin
31	Fairlead	Thermoplastic resin	Thermoplastic resin
32	Driving cap	Aluminium	Aluminium
33	Fan	Thermoplastic resin	Thermoplastic resin
35	Fan cover	Steel	Steel
52	Capacitor	Commercial	Commercial

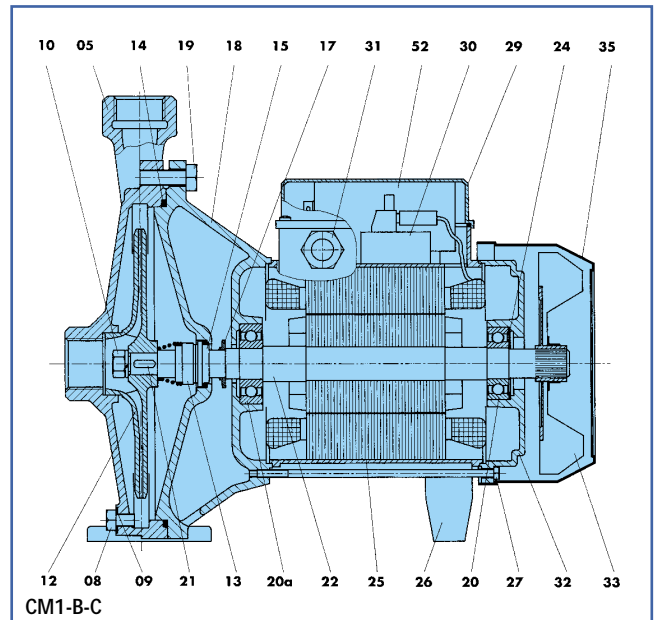

COMPONENTE		MATERIAL	
		ESTÁNDAR	PETICIÓN
05	Cuerpo de bomba	Fundición gris G20	Fundición gris G20
08	Tapon	Latón	Latón
09	Empaquetadura	Aluminio	Aluminio
10	Tuerca	Latón	Acero inox, AISI 304
12	Impulsor	Resina termoplastica Latón (solo para CM1)	Latón
13	Cierre mecanico parte girante	Grafito	Carburo de tungsteno
14	Anillo OR	Goma NBR	Goma EPDM
15	Cierre mecanico parte fija	Ceramica	Carburo de tungsteno
17	Paragotas	Goma	Goma
18	Soporte	Aluminio	Aluminio
19	Tornillo	Acero cincado	Acero cincado
20	Cojinete	Comercial	Comercial
20a	Cojinete	Comercial	Comercial
21	Chaveta	Acero inox, AISI 304	Acero inox, AISI 304
22	Eje rotatorio	Acero inox, AISI 431	Acero inox, AISI 431
24	Anillo elastico	Acero	Acero
25	Carcasa estator envuelto	Aluminio	Aluminio
26	Pie	Resina termoplastica	Resina termoplastica
27	Tirante	Acero cincado	Acero cincado
29	Tapa de bornes	Resina termoplastica	Resina termoplastica
30	Bornes	Resina de endurecimiento termico	Resina de endurecimiento termico
31	Guía	Resina termoplastica	Resina termoplastica
32	Tapa motor	Aluminio	Aluminio
33	Ventilador	Resina termoplastica	Resina termoplastica
35	Tapa ventilador	Acero	Acero
52	Condensador	Comercial	Comercial

# CM-CMP

CMP-CMP76-CMP79-CM1-B-C

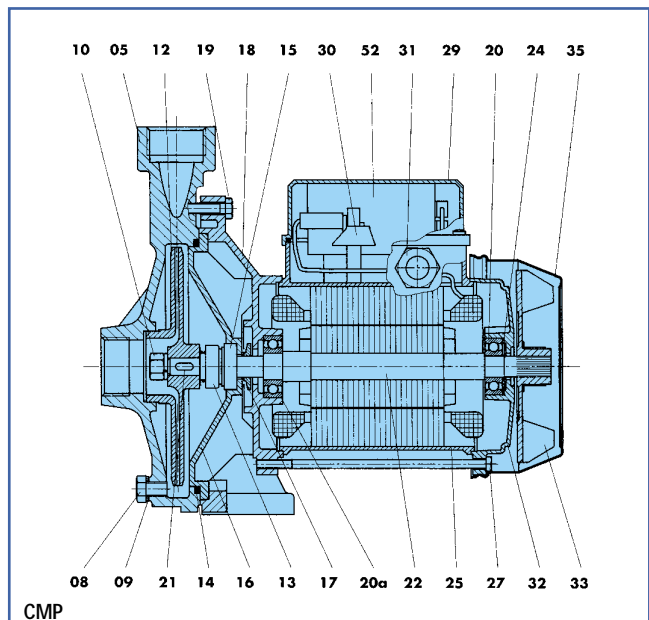

## NOMENCLATURA PARTI DI RICAMBIO

SPARE PARTS LIST

NOMENCLATURA REPUESTOS

NOMENCLATURE PIECES DE RECHANGE

ERSATZTEILLISTE

COMPOSANT	MATÉRIAUX	
	STANDARD	SUR DEMANDE
05 Corps de pompe	Fonte G20	Fonte G20
08 Bouchon	Laiton	Laiton
09 Joint	Aluminium	Aluminium
10 Ecrou	Laiton	Acier inox, AISI 304
12 Turbine	Résine thermoplastique Laiton (seulement pour CM1)	Laiton
13 Garniture mécanique roulante	Graphite	Carbure de tungstène
14 Bague OR	Caoutchouc NBR	Caoutchouc EPDM
15 Garniture mécanique fixe	Céramique	Carbure de tungstène
17 Pare-goutte	Caoutchouc	Caoutchouc
18 Support	Aluminium	Aluminium
19 Vis	Acier zingué	Acier zingué
20 Roulement	Commerciale	Commerciale
20a Roulement	Commerciale	Commerciale
21 Clavette	Acier inox, AISI 304	Acier inox, AISI 304
22 Arbre roulant	Acier inox, AISI 431	Acier inox, AISI 431
24 Bague élastique	Acier	Acier
25 Carcasse stator enroulé	Aluminium	Aluminium
26 Pied	Résine thermoplastique	Résine thermoplastique
27 Tirant	Acier zingué	Acier zingué
29 Couvercle plaque à borne	Résine thermoplastique	Résine thermoplastique
30 Plaque à borne	Resine thermo-endurci	Resine thermo-endurci
31 Presse-câble	Résine thermoplastique	Résine thermoplastique
32 Calotte moteur	Aluminium	Aluminium
33 Ventilateur	Résine thermoplastique	Résine thermoplastique
35 Couvercle ventilateur	Acier	Acier
52 Condensateur	Commerciale	Commerciale

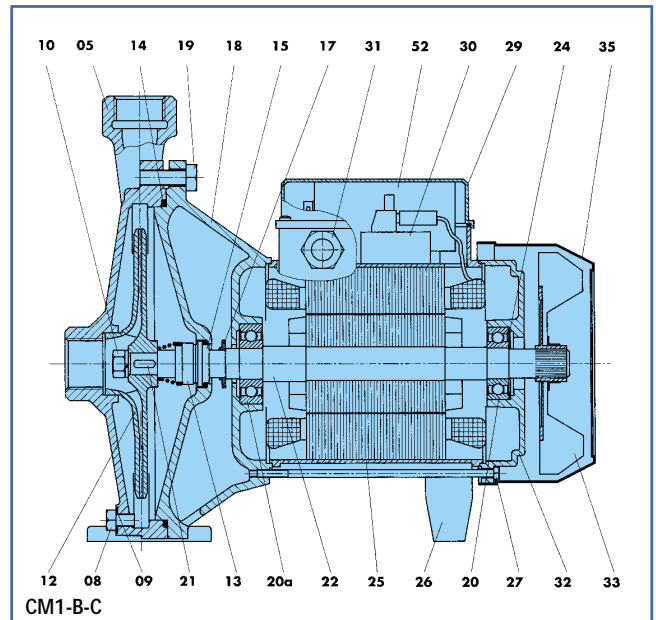
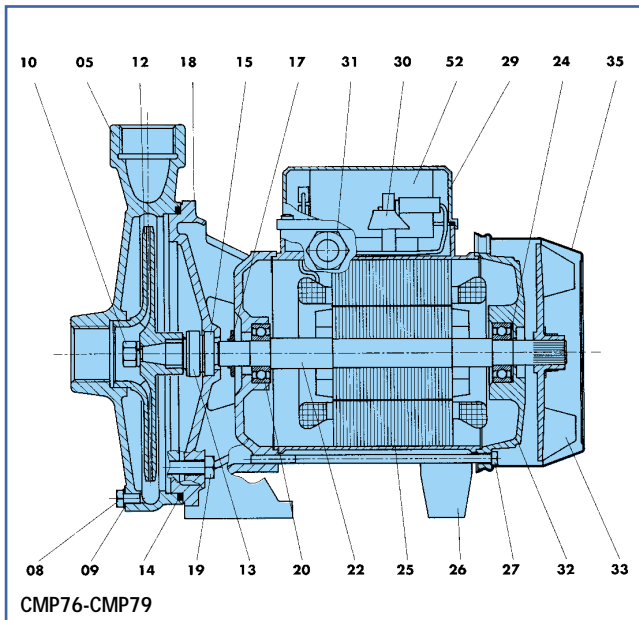

BAUTEIL		WERKSTOFFE	
		STANDARD	AUF ANFRAGE
05	Pumpengehäuse	Gusseisen G20	Gusseisen G20
08	Stopfen	Messing	Messing
09	Dichtung	Aluminium	Aluminium
10	Mutter	Messing	Rostfreier Stahl, AISI 304
12	Laufgrad	Thermoplast	Messing
		Messing (nur für Cm1)	
13	Gleitringdichtung-Rotierendes element	Graphit	Wolframkarbid
14	O-Ring	Gummi NBR	Gummi EPDM
15	Gleitringdichtung-Festes element	Keramik	Wolframkarbid
17	Tropfenabdichtung	Gummi	Gummi
18	Lager	Aluminium	Aluminium
19	Schraube	Verzinkter Stahl	Verzinkter Stahl
20	Lagerbuchse	Handelsüblich	Handelsüblich
20a	Lagerbuchse	Handelsüblich	Handelsüblich
21	Passfeder	Rostfreier Stahl, AISI 304	Rostfreier Stahl, AISI 304
22	Rotierende Welle	Rostfreier Stahl, AISI 431	Rostfreier Stahl, AISI 431
24	Spannring	Stahl	Stahl
25	Motorgehäuse mit Wickelstator	Aluminium	Aluminium
26	Fuss	Thermoplast	Thermoplast
27	Verbindungsschraube	Verzinkter Stahl	Verzinkter Stahl
29	Klemmenplattendeckel	Thermoplast	Thermoplast
30	Klemmenplatte	Härtbares Kunstharz	Härtbares Kunstharz
31	Kabeldruck	Thermoplast	Thermoplast
32	Motorkappe	Aluminium	Aluminium
33	Lüfterrad	Thermoplast	Thermoplast
35	Lüfterradabdeckung	Stahl	Stahl
52	Kondensator	Handelsüblich	Handelsüblich

# CM-CMP

≈ 2850 1/min

## CMP-CMP76-CMP79-CM1-B-C

### CARATTERISTICHE IDRAULICHE

HYDRAULIC FEATURES / CARACTERISTICAS HIDRAULICAS / CARACTERISTIQUES HYDRAULIQUES / HYDRAULISCHE EINGESCHAFTEN

Tipo Type Typ	Alimentazione Feeding - Alimentación Alimentation - Speisung 50 Hz	P1 Max kW	P2 Nominale P2 Nominal		Corrente assorbita - A Absorbed current - A Corriente absorbida - A Courant absorbe - A Abgenommener Strom - A	— —		U.S. g.p.m.										
			kW	HP		μF	V		H (m)									
									0	5,3	10,5	13,2	15,8	21,1	26,4	31,7	35,2	
CMP	1 x 230 V	0,65	0,37	0,5	3	10	450	m <sup>3</sup> /h	0	1,2	2,4	3	3,6	4,8	6	7,2	8	
CMP	3 x 230-400 V	0,55	0,37	0,5	2,5/1,4			l/min	0	20	40	50	60	80	100	120	133	
CMP 76	1 x 230 V	1	0,55	0,75	4,5	16	450		24	22	20	19	17	16				
CMP 76	3 x 230-400 V	0,76	0,55	0,75	3,2/1,8				24	22	20	19	17	16				
CMP 79	1 x 230 V	1,25	0,75	1	6	20	450		30	29	28	27	26	23,7	21			
CMP 79	3 x 230-400 V	1,05	0,75	1	4,7/2,7				30	29	28	27	26	23,7	21			
CM 1	1 x 230 V	1,9	1,1	1,5	9	31,5	450		35	33	32	31	30	28	26			
CM 1	3 x 230-400 V	1,87	1,1	1,5	6/3,5				35	33	32	31	30	28	26			
CM 1B	1 x 230 V	2,5	1,6	2,2	10,6	40	450		44	42	39,5	38	36,5	33,5	30	21		
CM 1B	3 x 230-400 V	2,1	1,6	2,2	8,3/4,8				44	42	39,5	38	36,5	33,5	30	21		
CM 1C	1 x 230 V	3,08	2,2	3	13,7	50	450		52	50	47	46	44,5	41	37	32		
CM 1C	3 x 230-400 V	2,8	2,2	3	9,7/5,6				52	50	47	46	44,5	41	37	32		
									59	57	54,5	53,5	52	48,5	45	39	35	
									59	57	54,5	53,5	52	48,5	45	39	35	

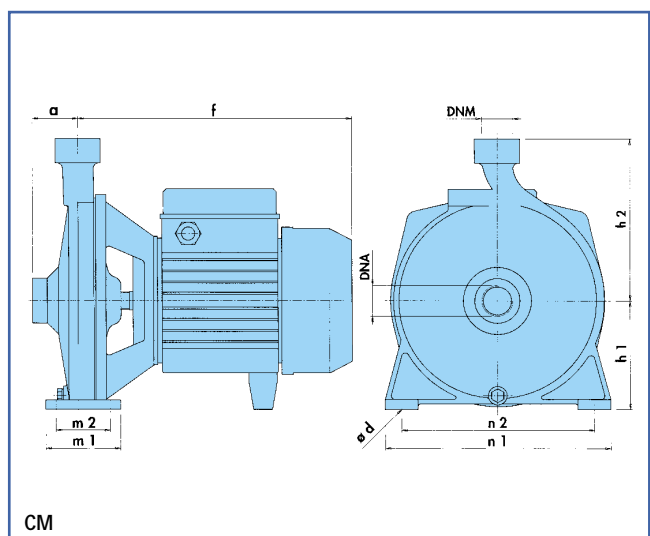
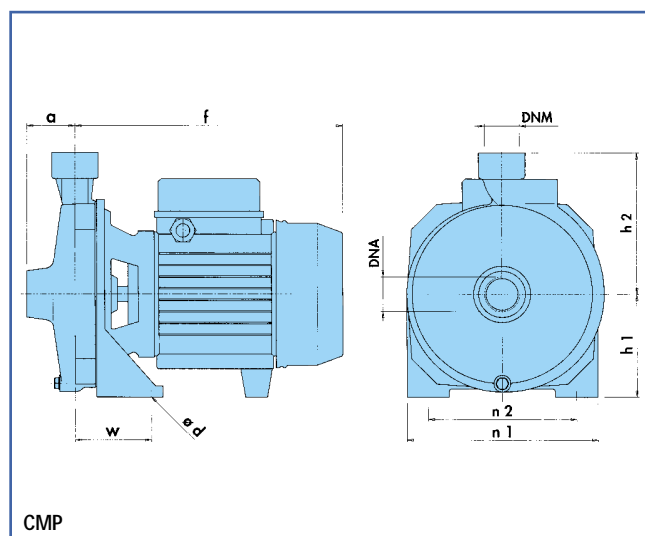

### DIMENSIONI E PESI

DIMENSIONS AND WEIGHTS / DIMENSIONES Y PESOS / DIMENSIONS ET POIDS / ABMESSUNGEN UND GEWICHTE

TIPO TYPE TYP	DNA	DNM	f	a	m1	m2	n1	n2	h1	h2	w	Ø d	Kg
CMP	G 1"	G 1"	216	43			150	110	83	135	58	11	10
CMP 76	G 1"	G 1"	254	46			180	140	98	135	72	9	12
CMP 79	G 1"	G 1"	254	46			180	140	98	135	72	9	15
CM 1	G 1"	G 1"	293	49	80	58	240	205	116	174		11	22,2
CM 1B	G 1"	G 1"	293	49	80	58	240	205	116	174		11	24,3
CM 1C	G 1"	G 1"	293	49	80	58	240	205	116	174		11	27



# CMP

≅ 2850 1/min

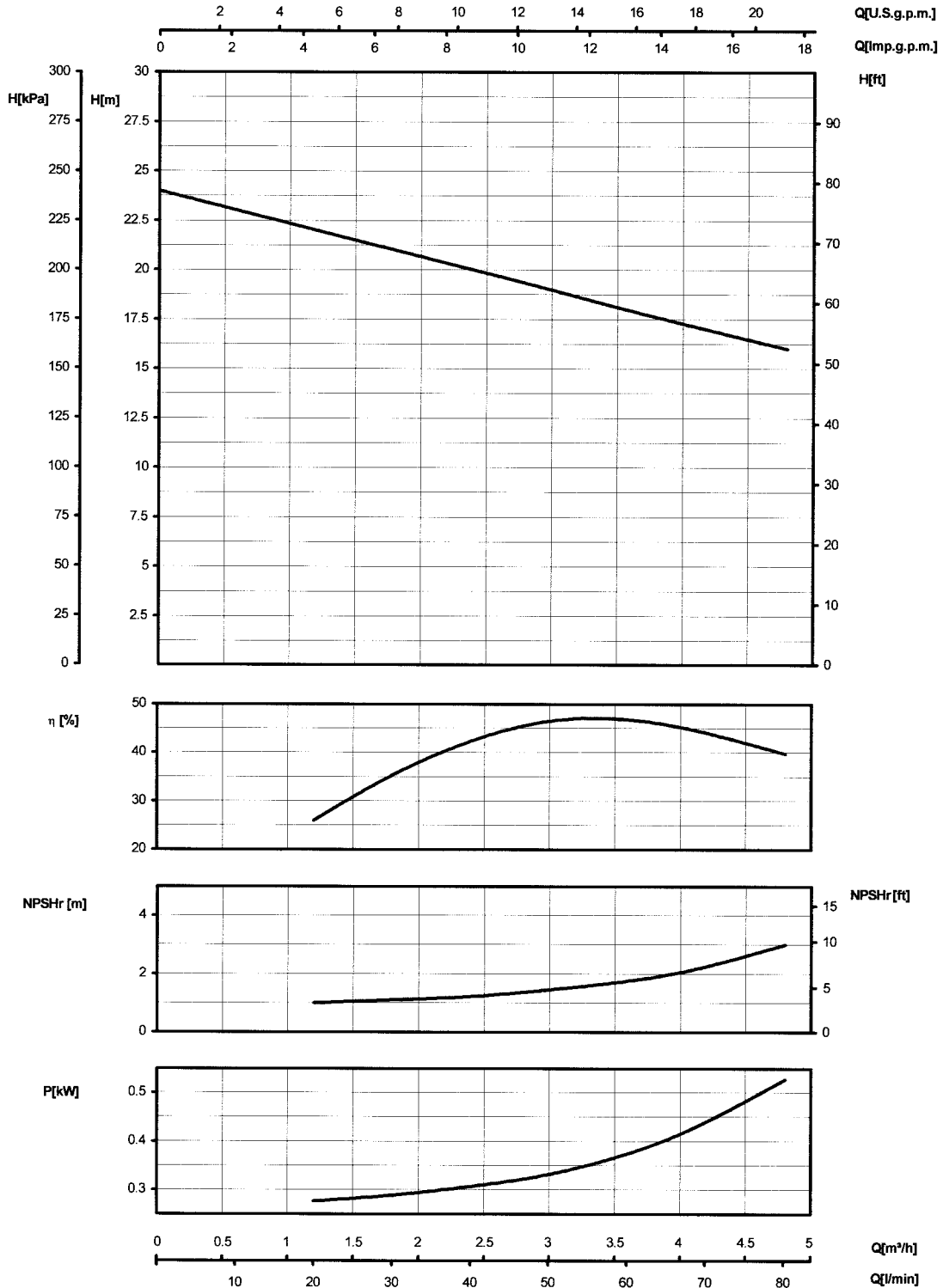

La potenza nominale ha un coefficiente di sovraccarico del 45%

• The nominal power has an overload coefficient of 45% • La potencia nominal tiene un coeficiente de sobrecarga de 45%

• La puissance nominale a un coefficient de surcharge de 45% • Die Nennungsleistung hat einen Überlastkoeffizient von 45%

Le curve di prestazione sono basate su valori di viscosità cinematica = 1 mm²/s e densità pari a 1000 kg/m³. Tolleranza e curve secondo UNI/ISO 2548 - Classe C - Appendice B • The performance curves are based on the kinematic viscosity values = 1 mm²/s and density equal to 1000 kg/m³. Curve tolerance according to UNI/ISO 2548 - Class C - Appendix B • Las curvas de rendimiento se refieren a valores de viscosidad cinemática = 1 mm²/s y densidad de 1000 Kg/m³. Tolerancia de las curvas de acuerdo con UNI/ISO 2548 - Clase C - Apéndice B • Les courbes de performances sont basées sur des valeurs de viscosité cinématique égale à 1 mm²/s et une densité égale à 1000 kg/m³. Tolérance et courbes conformes aux normes UNI/ISO 2548 - Classe C - Appendice B. • Die Leistungskurven beruhen auf einer kinematischen Zähflüssigkeit von 1 mm²/s und einer Dichte von 1000 kg/m³. Abweichung und Kurven gemäß UNI/ISO 2548 - Klasse C - Anhang B.

# CMP76

≅ 2850 1/min

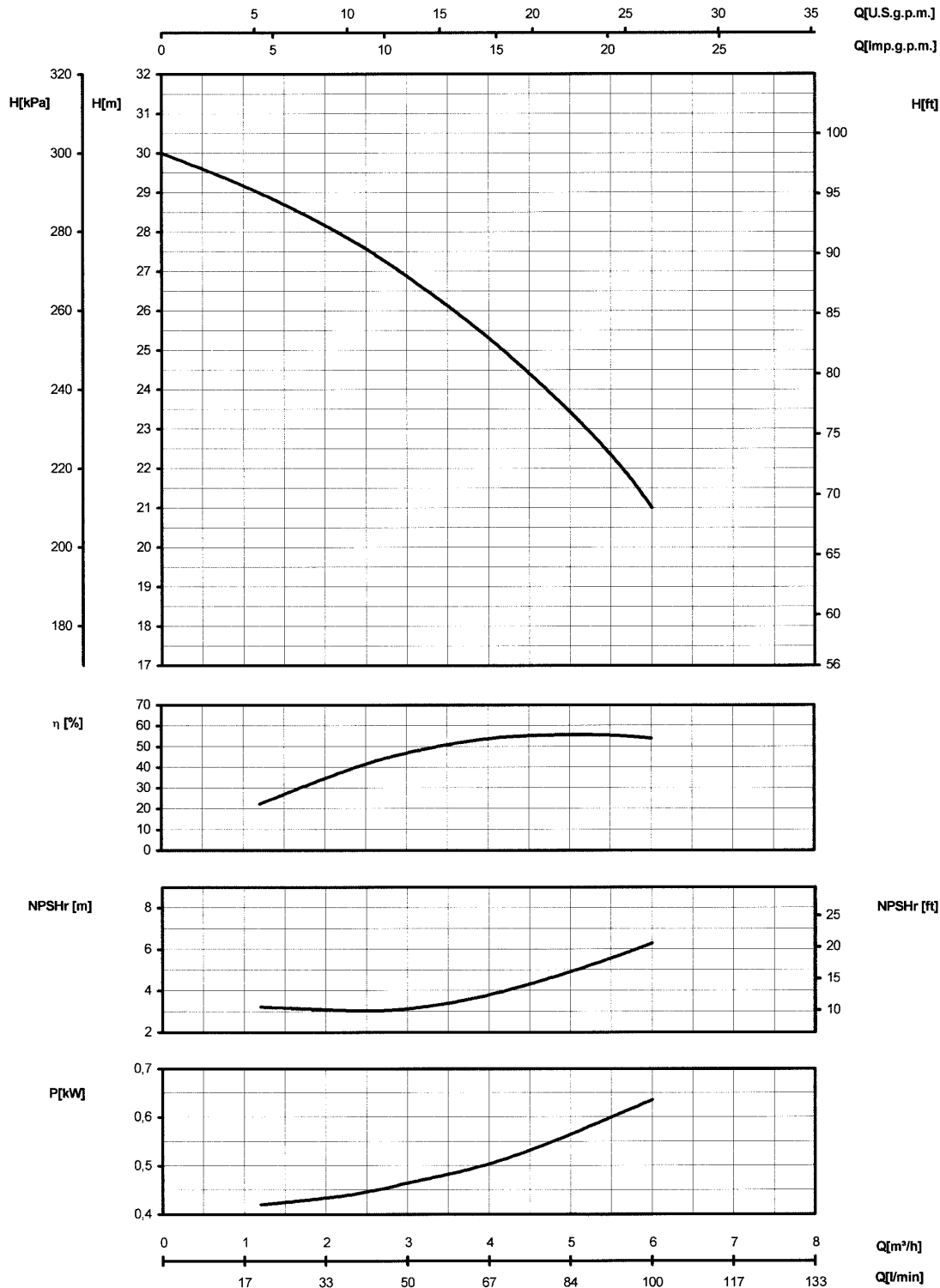

La potenza nominale ha un coefficiente di sovraccarico del 20%  
 • The nominal power has an overload coefficient of 20% • La potencia nominal tiene un coeficiente de sobrecarga de 20%  
 • La puissance nominale a un coefficient de surcharge de 20% • Die Nennungsleistung hat einen Überlastkoeffizient von 20%

Le curve di prestazione sono basate su valori di viscosità cinematica = 1 mm²/s e densità pari a 1000 kg/m³. Tolleranza e curve secondo UNI/ISO 2548 - Classe C - Appendice B • The performance curves are based on the kinematic viscosity values = 1 mm²/s and density equal to 1000 kg/m³. Curve tolerance according to UNI/ISO 2548 - Class C - Appendix B • Las curvas de rendimiento se refieren a valores de viscosidad cinemática = 1 mm²/s y densidad de 1000 Kg/m³. Tolerancia de las curvas de acuerdo con UNI/ISO 2548 - Clase C - Apéndice B • Les courbes de performances sont basées sur des valeurs de viscosité cinématique égale à 1 mm²/s et une densité égale à 1000 kg/m³. Tolérance et courbes conformes aux normes UNI/ISO 2548 - Classe C - Appendice B • Die Leistungskurven beruhen auf einer kinematischen Zähflüssigkeit von 1 mm²/s und einer Dichte von 1000 kg/m³. Abweichung und Kurven gemäß UNI/ISO 2548 - Klasse C - Anhang B.

## CMP79

≅ 2850 1/min

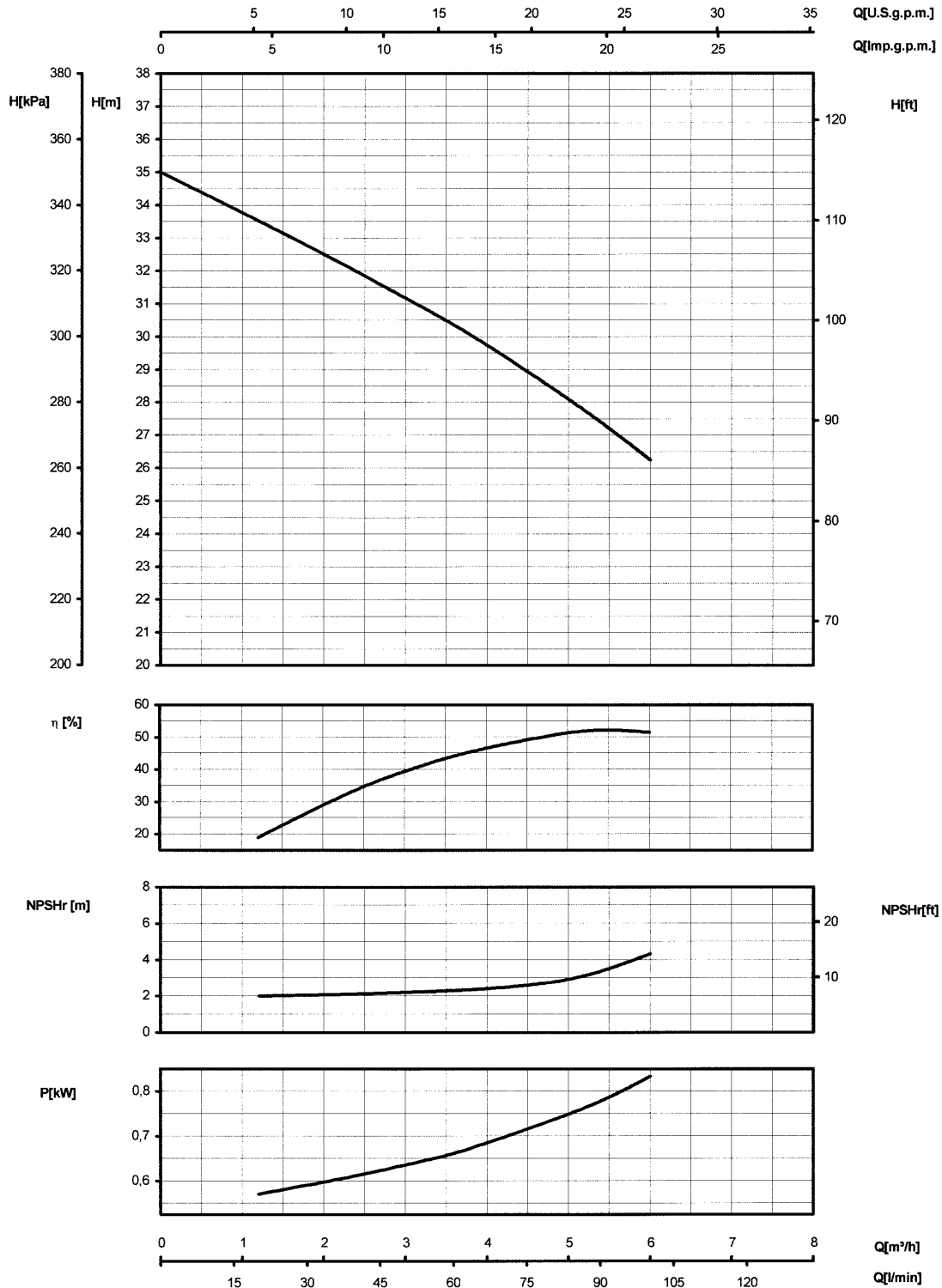

La potenza nominale ha un coefficiente di sovraccarico del 15%  
 • The nominal power has an overload coefficient of 15% • La potencia nominal tiene un coeficiente de sobrecarga de 15%  
 • La puissance nominale a un coefficient de surcharge de 15% • Die Nennungsleistung hat einen Überlastkoeffizient von 15%

Le curve di prestazione sono basate su valori di viscosità cinematica = 1 mm<sup>2</sup>/s e densità pari a 1000 kg/m<sup>3</sup>. Tolleranza e curve secondo UNI/ISO 2548 - Classe C - Appendice B • The performance curves are based on the kinematic viscosity values = 1 mm<sup>2</sup>/s and density equal to 1000 kg/m<sup>3</sup>. Curve tolerance according to UNI/ISO 2548 - Class C - Appendix B • Las curvas de rendimiento se refieren a valores de viscosidad cinemática = 1 mm<sup>2</sup>/s y densidad de 1000 Kg/m<sup>3</sup>. Tolerancia de las curvas de acuerdo con UNI/ISO 2548 - Clase C - Apéndice B • Les courbes de performances sont basées sur des valeurs de viscosité cinématique égale à 1 mm<sup>2</sup>/s et une densité égale à 1000 kg/m<sup>3</sup>. Tolérance et courbes conformes aux normes UNI/ISO 2548 - Classe C - Appendice B. • Die Leistungskurven beruhen auf einer kinematischen Zähflüssigkeit von 1 mm<sup>2</sup>/s und einer Dichte von 1000 kg/m<sup>3</sup>. Abweichung und Kurven gemäß UNI/ISO 2548 - Klasse C - Anhang B.

# CM1

≅ 2850 1/min

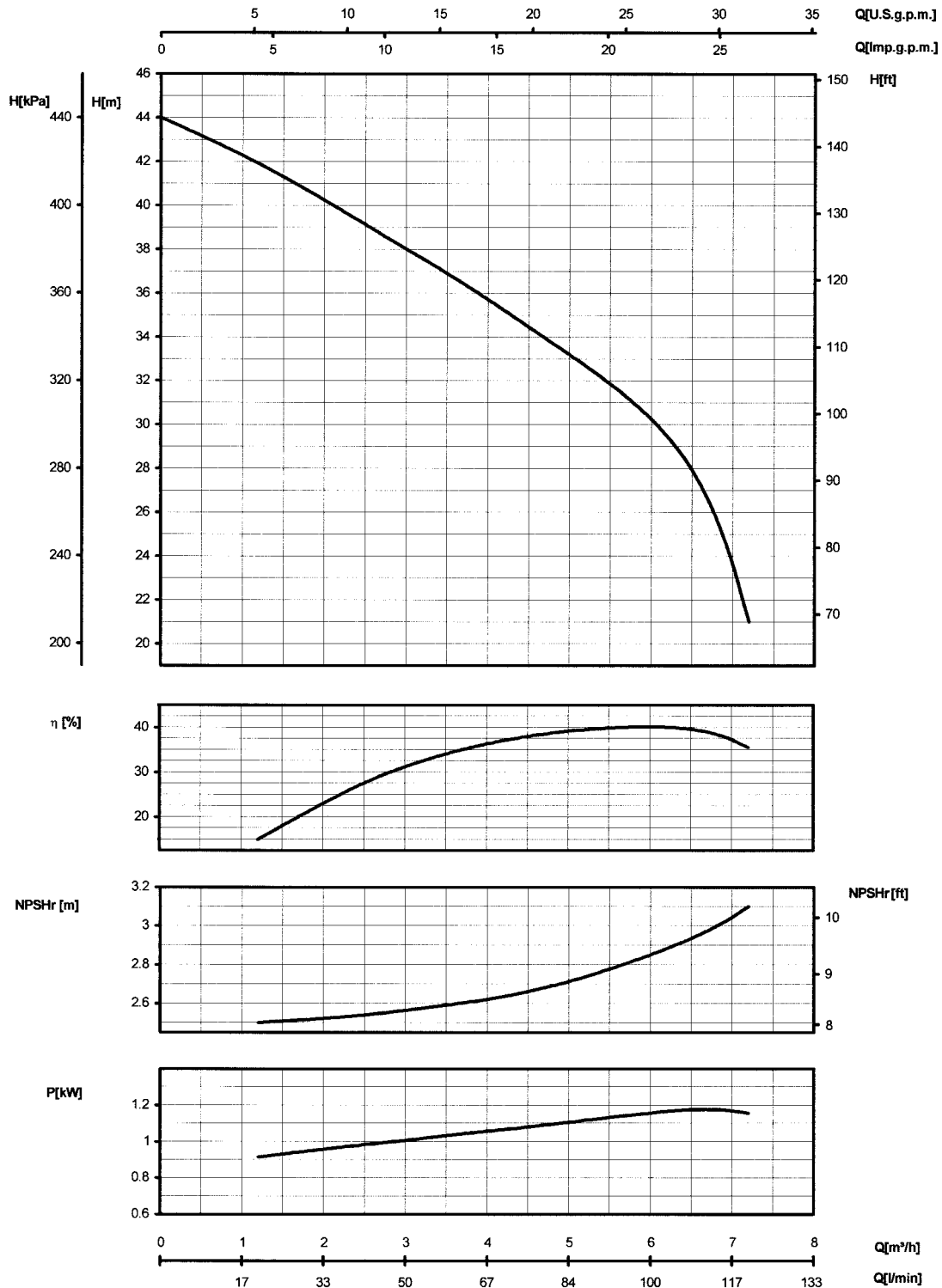

La potenza nominale ha un coefficiente di sovraccarico del 10%  
 • The nominal power has an overload coefficient of 10% • La potencia nominal tiene un coeficiente de sobrecarga de 10%  
 • La puissance nominale a un coefficient de surcharge de 10% • Die Nennungsleistung hat einen Überlastkoeffizient von 10%

Le curve di prestazione sono basate su valori di viscosità cinematica = 1 mm²/s e densità pari a 1000 kg/m³. Tolleranza e curve secondo UNI/ISO 2548 - Classe C - Appendice B • The performance curves are based on the kinematic viscosity values = 1 mm²/s and density equal to 1000 kg/m³. Curve tolerance according to UNI/ISO 2548 - Class C - Appendix B • Las curvas de rendimiento se refieren a valores de viscosidad cinemática = 1 mm²/s y densidad de 1000 Kg/m³. Tolerancia de las curvas de acuerdo con UNI/ISO 2548 - Clase C - Apéndice B • Les courbes de performances sont basées sur des valeurs de viscosité cinématique égale à 1 mm²/s et une densité égale à 1000 kg/m³. Tolérance et courbes conformes aux normes UNI/ISO 2548 - Classe C - Appendice B • Die Leistungskurven beruhen auf einer kinematischen Zähflüssigkeit von 1 mm²/s und einer Dichte von 1000 kg/m³. Abweichung und Kurven gemäß UNI/ISO 2548 - Klasse C - Anhang B.

# CM1B

≅ 2850 1/min

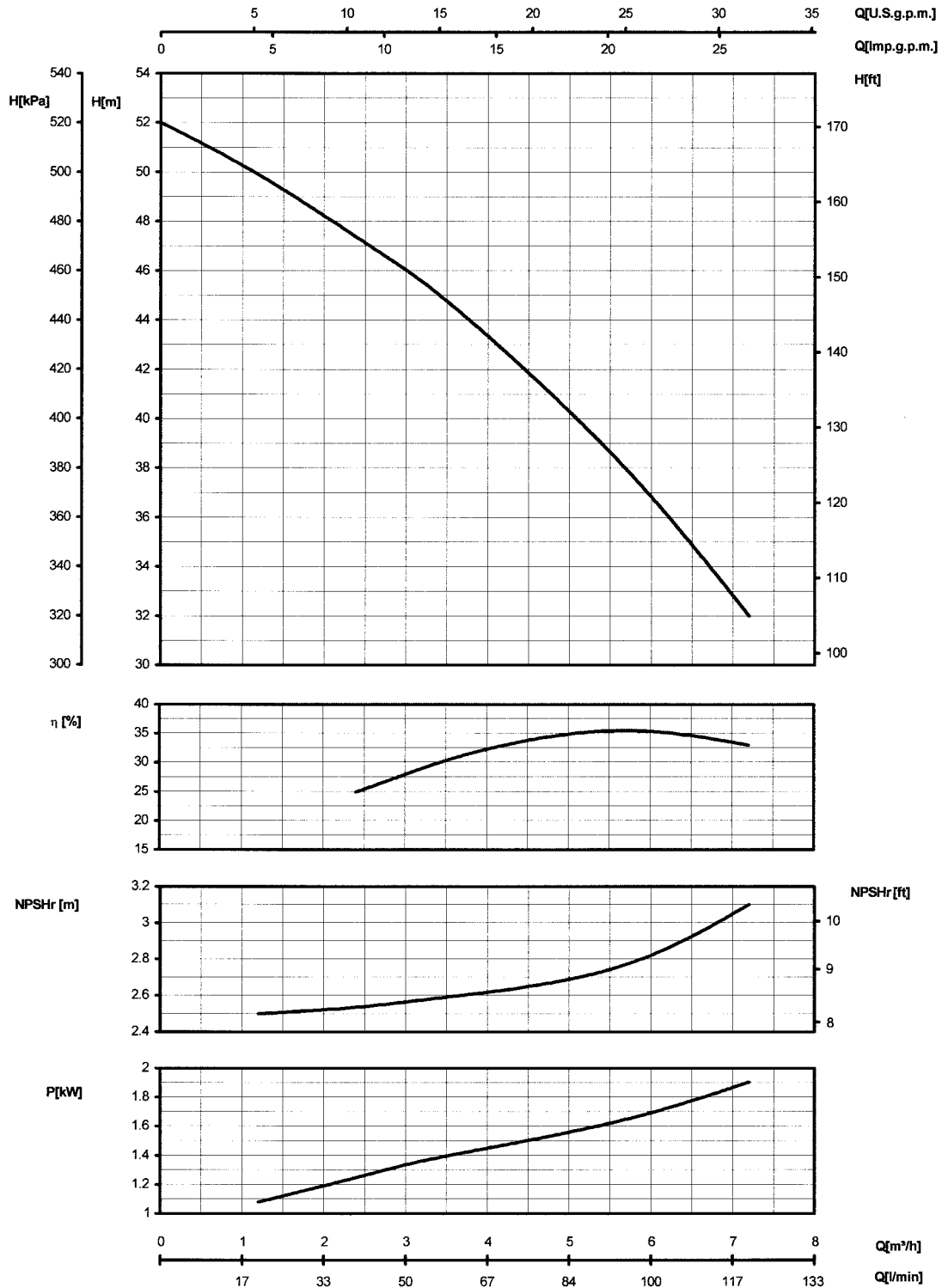

La potenza nominale ha un coefficiente di sovraccarico del 20%  
 • The nominal power has an overload coefficient of 20% • La potencia nominal tiene un coeficiente de sobrecarga de 20%  
 • La puissance nominale a un coefficient de surcharge de 20% • Die Nennungsleistung hat einen Überlastkoeffizient von 20%

Le curve di prestazione sono basate su valori di viscosità cinematica = 1 mm<sup>2</sup>/s e densità pari a 1000 kg/m<sup>3</sup>. Tolleranza e curve secondo UNI/ISO 2548 - Classe C - Appendice B • The performance curves are based on the kinematic viscosity values = 1 mm<sup>2</sup>/s and density equal to 1000 kg/m<sup>3</sup>. Curve tolerance according to UNI/ISO 2548 - Class C - Appendix B • Las curvas de rendimiento se refieren a valores de viscosidad cinemática = 1 mm<sup>2</sup>/s y densidad de 1000 Kg/m<sup>3</sup>. Tolerancia de las curvas de acuerdo con UNI/ISO 2548 - Clase C - Apéndice B • Les courbes de performances sont basées sur des valeurs de viscosité cinématique égale à 1 mm<sup>2</sup>/s et une densité égale à 1000 kg/m<sup>3</sup>. Tolérance et courbes conformes aux normes UNI/ISO 2548 - Classe C - Appendice B. • Die Leistungskurven beruhen auf einer kinematischen Zähflüssigkeit von 1 mm<sup>2</sup>/s und einer Dichte von 1000 kg/m<sup>3</sup>. Abweichung und Kurven gemäß UNI/ISO 2548 - Klasse C - Anhang B.

# CM1C

≅ 2850 1/min

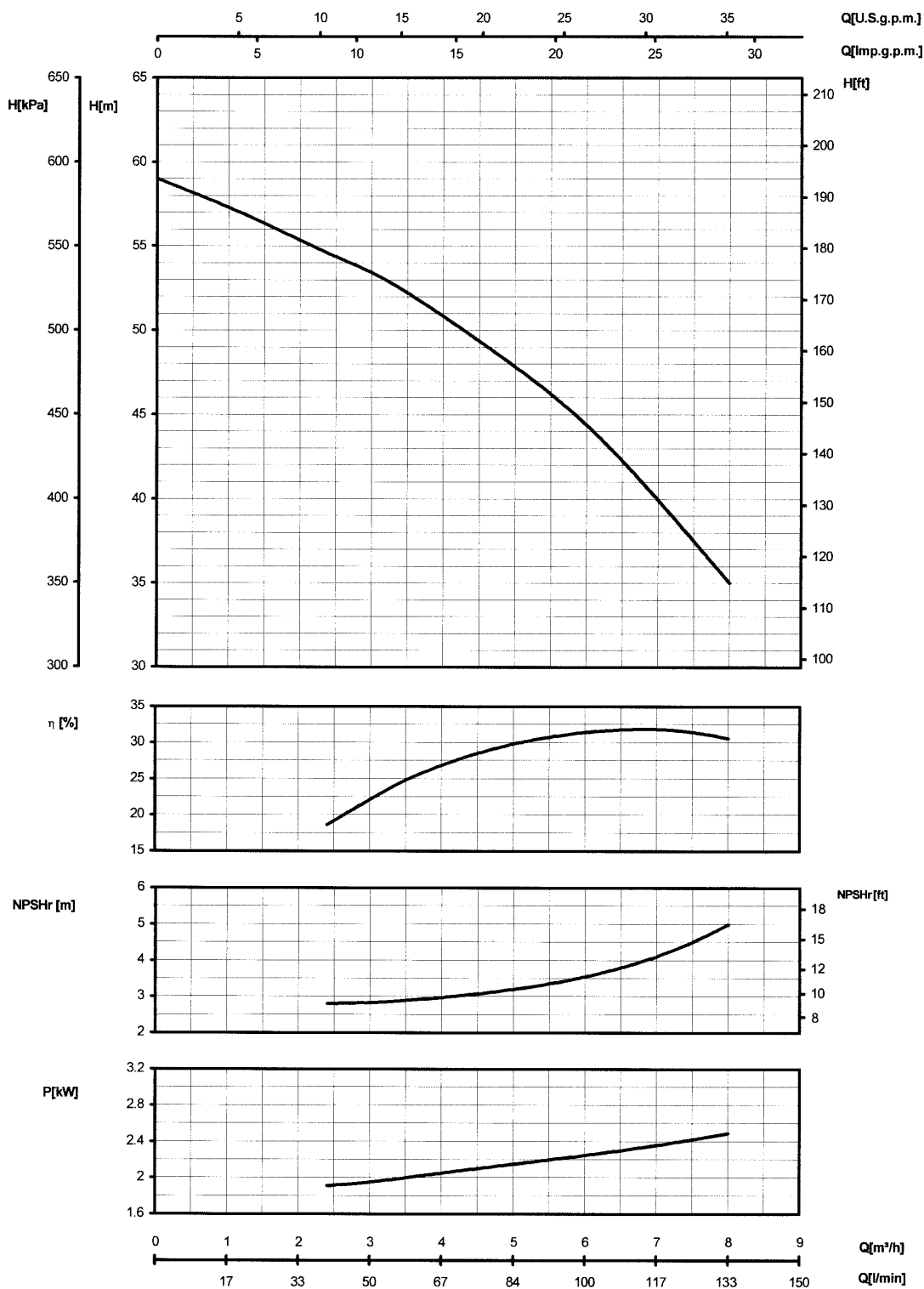

La potenza nominale ha un coefficiente di sovraccarico del 15%  
 • The nominal power has an overload coefficient of 15% • La potencia nominal tiene un coeficiente de sobrecarga de 15%  
 • La puissance nominale a un coefficient de surcharge de 15% • Die Nennungsleistung hat einen Überlastskoeffizient von 15%

**motralec**

4 rue Lavoisier . ZA Lavoisier . 95223 HERBLAY CEDEX

Tel. : 01.39.97.65.10 / Fax. : 01.39.97.68.48

Demande de prix / e-mail : [service-commercial@motralec.com](mailto:service-commercial@motralec.com)

[www.motralec.com](http://www.motralec.com)