

Pompe à boues submersible

SP 30

50 Hz

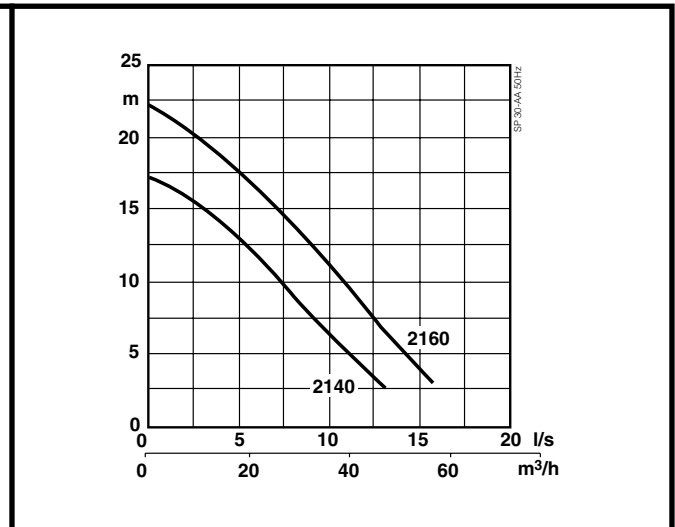
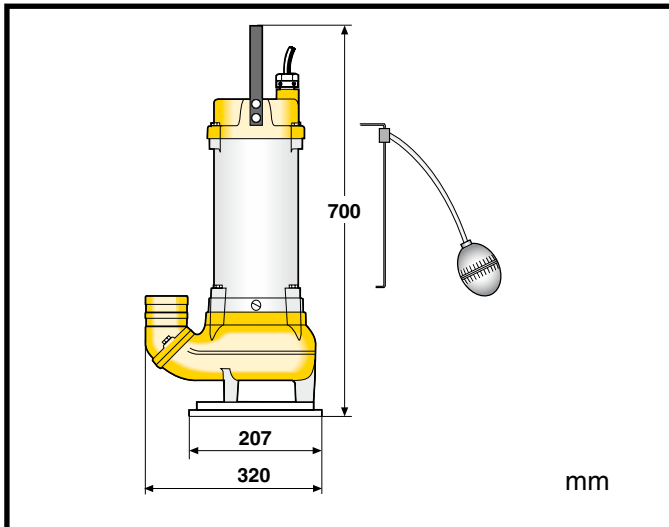

Spécification

Pompe électrique submersible.
 Profondeur d'immersion maxi : 20 m. Protection IP 68.
 Température max. du liquide pompé 40°C.
 Densité max. du liquide 1100 kg/m³. pH du liquide pompé : 5-8
 Volute avec orifice d'entrée Ø 60 mm.
 Nombre de démarrages max. 30/heure.
 Le diamètre de roue maximal exige que la moitié du moteur ou davantage soit immergé en fonctionnement continu.

Versions

SP 30-2140*/-2160 triphasée
 SP 30A-2140*/-2160 triphasée (régulateur de niveau intégré, excl. 500V)

* Diamètre de roue pour un fonctionnement avec un faible niveau d'eau ou en fonctionnement intermittent en fosse sèche.

Moteur électrique

Type asynchrone, triphasé, rotor à cage d'écureuil, 50 Hz.
 Indice service 1.1. Classe F d'isolation.
 Max. absorbée P₁ : 3,9 kW. Nominale moteur P₂ : 3,3 kW.
 Vitesse de rotation : 2870 tr/mn
 Démarrage direct (D.O.L.) avec contacteur incorporé

Tension, V	230	400	500
Intensité nominale, A	12	6,9	5,5

Câble électrique

20 m type S1BN8-F:
 4 x 2,5 mm²
 20 m NSSHÖU.../3E :
 3x1.5+3x1.5/3E (230-500V)

Protection du moteur

Thermo-sondes incorporées dans les bobinages du stator (140°C, ±5).

Etanchéité d'arbre

Double garniture mécanique lubrifiée à l'huile.
 Etanchéité primaire : Carbure de silicium sur carbure de silicium.
 Etanchéité secondaire : Acier inoxydable sur carbone traité anti-moine.

Roulements à billes

Roulement supérieur : Roulement à simple rangée de billes.
 Roulement inférieur : Roulement à deux rangées de billes..

Matériaux

	EN	ASTM
Carcasse moteur : Aluminium	EN 1706: AC-43100	ASTM AISi10mg
Pognée, visserie : Acier inoxydable	10088: X5CrNi18-10 (1.4301)	AISI 304
Arbre du rotor : Acier inoxydable	10088: X20Cr13 (1.4021)	AISI 420
Volute et roue : Fonte nodulaire	1563:ENGJS-HB150	ASTM A536-80: 60-40-18
Joints toriques :	Nitrile	

Refoulement

2 1/2", 3" (standard), 4"
 2 1/2", 3", 4" fileté G/B.S.P.

Poids (sans câble)

31 kg

Options et accessoires

Anodes en zinc. Revêtement de protection.
 Relais électronique. Démarreur et unités de contrôle.
 Capteur de niveau. PumpFloater. Jeu de service.
 Accessoires de refoulement et le tuyau.

SP30.02.1008.Fre50 Hz
 Le constructeur se réserve le droit de modifier sans préavis spécifications et caractéristiques.



motralec

4 rue Lavoisier . ZA Lavoisier . 95223 HERBLAY CEDEX
 Tel. : 01.39.97.65.10 / Fax. : 01.39.97.68.48
 Demande de prix / e-mail : service-commercial@motralec.com
www.motralec.com