

Pompe submersible d'épuisement

P 401

50 Hz

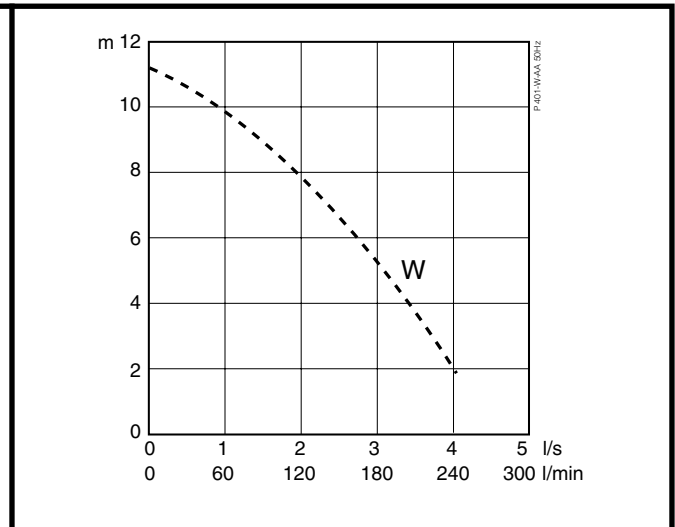
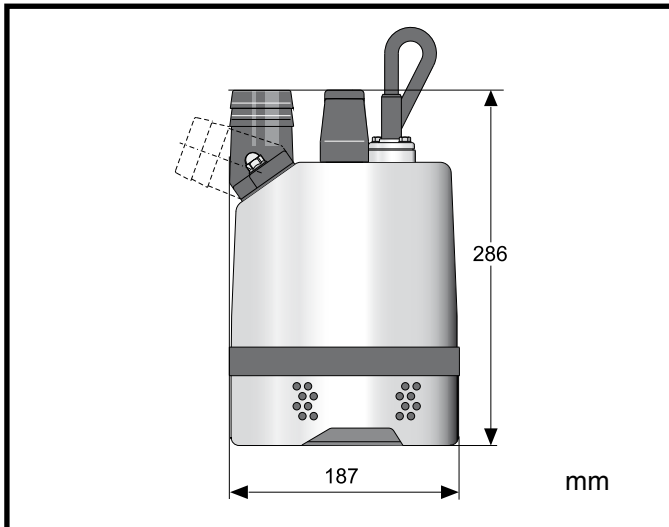

P 401.02.1008.Fre.50Hz
Le constructeur se réserve le droit de modifier sans préavis spécifications et caractéristiques.

Matériaux

Fonte : Aluminium
Corps de pompe : Acier inoxydable
Arbre : Acier inoxydable
Roue : Polyurethane
Pièces en caoutchouc : Caoutchouc éthylène propylène
Joints toriques : Nitrile

Refoulement

2"
2" fileté G/B.S.P.

Poids (sans câble)

9,5 kg

Options et accessoires

Flotteur de régulation de niveau.
Accessoires de refoulement et le tuyau.

Tension, V	230
Intensité nominale, A	2.9

Câble électrique

10 m type HO7RN-F 3 x 10 mm²

Protection du moteur

La protection du moteur comprend de thermo-sonde incorporée.

Étanchéité d'arbre

Double garniture mécanique lubrifiée à l'huile.

Étanchéité primaire: Carbone de silicium sur carbone de silicium

Étanchéité secondaire: Carbone de silicium sur carbone de silicium

Roulements à billes

Roulement à billes à gorges.

