

Pompe submersible d'épuisement

PC 2001 50 Hz

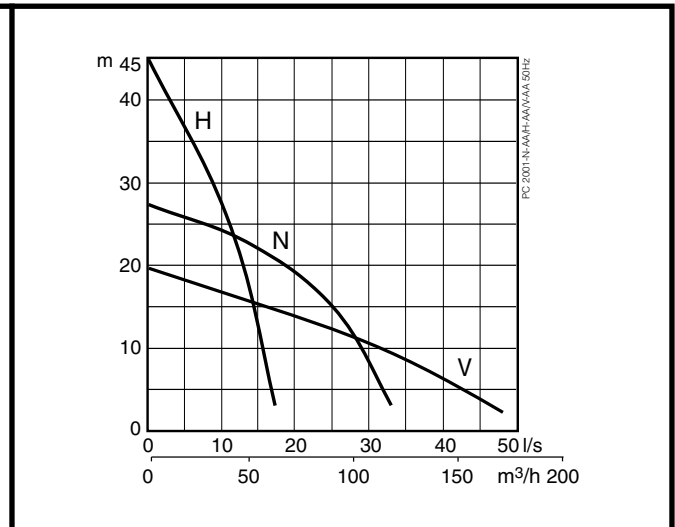
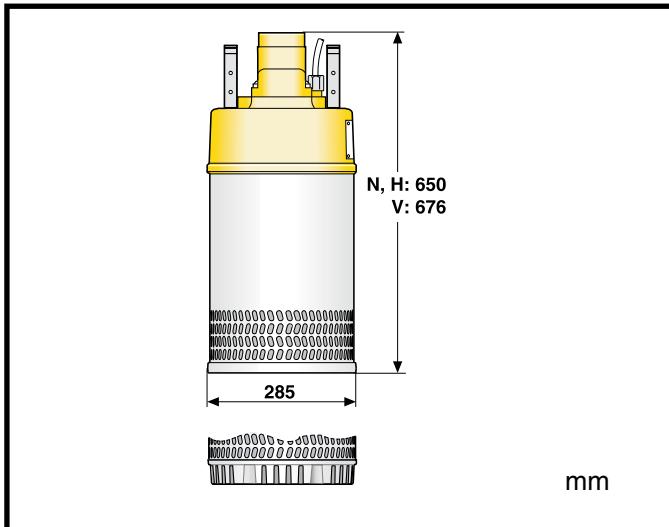

Spécification PC 2001 V

Pompe électrique submersible.
 Profondeur d'immersion maxi : 20 m. Protection IP 68.
 Température max. du liquide pompé 40°C.
 Densité max. du liquide 1100 kg/m³. pH du liquide pompé : 5-8.
 Section de passage 7,5 x 16,5 mm.
 Nombre de démarrages max. 30/heure.

Versions

PC 2001 N Moyenne pression
 PC 2001 H Haute pression
 PC 2001 V Basse pression

Moteur électrique

Type asynchrone, triphasé, rotor à cage d'écureuil, 50 Hz.
 Indice service 1.1. Classe F d'isolation.
 Max. absorbée P₁ : 6,8 kW. Nominale moteur P₂ : 5,8 kW.
 Vitesse de rotation : 2850 tr/mn

Tension, V	230	400	500
Intensité nominale, A	21	12	9,2

Méthode de démarrage

Démarrage direct (D.O.L.) avec contacteur incorporé.
 Démarrage direct (D.O.L.) avec SoftDrive incorporé (400-460V).
 Lorsqu'elle est utilisée avec un variateur de fréquence, la pompe doit être équipée d'un bloc terminal au lieu d'un contacteur.

Câble électrique

20 m type S1BN8-F (câble standard) :
 4 x 2,5 mm² (230-500V)

20 m type NSSHÖU.../3E :
 3x1.5+3x1.5/3E (230-500V)

Protection du moteur

Thermo-sondes incorporées dans les bobinages du stator (140°C, ±5), connectées à un contacteur.

Etanchéité d'arbre

Double garniture mécanique lubrifiée à l'huile.
 Etanchéité primaire : Carbone de silicium sur carbure de silicium.
 Etanchéité secondaire : Acier inoxydable sur carbone traité anti-moine.

Roulements à billes

Roulement supérieur : Roulement à simple rangée de billes.
 Roulement inférieur : Roulement à deux rangées de billes.

Matériaux

		EN	ASTM
Carcasse :	Aluminium	EN 1706: AC-43100	ASTM AISI10mg
Corps de pompe, visserie :	Acier inoxydable	10088: X5CrNi18-10 (1.4301)	AISI 304
Arbre :	Acier inoxydable	10088: X20Cr13 (1.4021)	AISI 420
Roue V :	Acier chrome endurci	10088: X30Cr13 (1.4028)	AISI 420
Roue N, H :	Fonte blanche	EN1695G-X260Cr27	ASTM A 532: Alloy III A
Pièce d'usure, joints toriques :	Nitrile		

Refolement

3" (standard H), 4" (standard N, V) fileté G/B.S.P.

Poids (sans câble)

50 kg

Options et accessoires

Anodes en zinc. Revêtement de protection.
 Diffuseur en polyurethane (N+H). Relais électronique.
 Raccordement en serie. Démarreur et unités de contrôle.
 Capteur de niveau. PumpFloater. Jeu de service.
 Accessoires de refolement et le tuyau.

PC2001.02.1008.Fre50Hz
 Le constructeur se réserve le droit de modifier sans préavis spécifications et caractéristiques.



motralec

4 rue Lavoisier . ZA Lavoisier . 95223 HERBLAY CEDEX
 Tel. : 01.39.97.65.10 / Fax. : 01.39.97.68.48
 Demande de prix / e-mail : service-commercial@motralec.com

www.motralec.com