

Pompe submersible d'épuisement

P 601

P 601 W

50 Hz

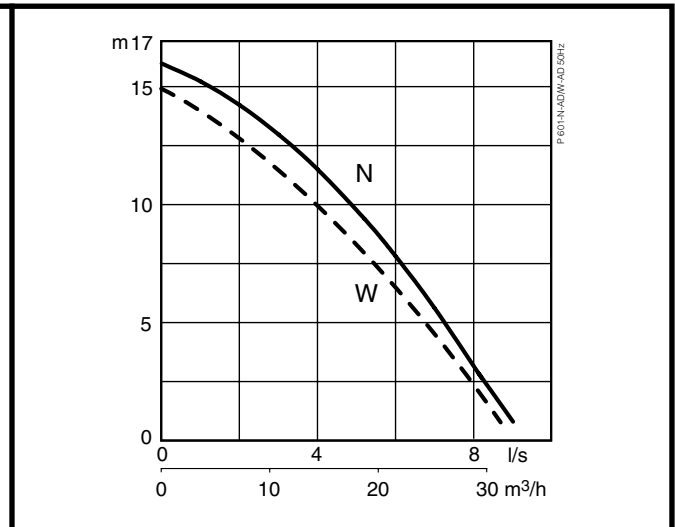
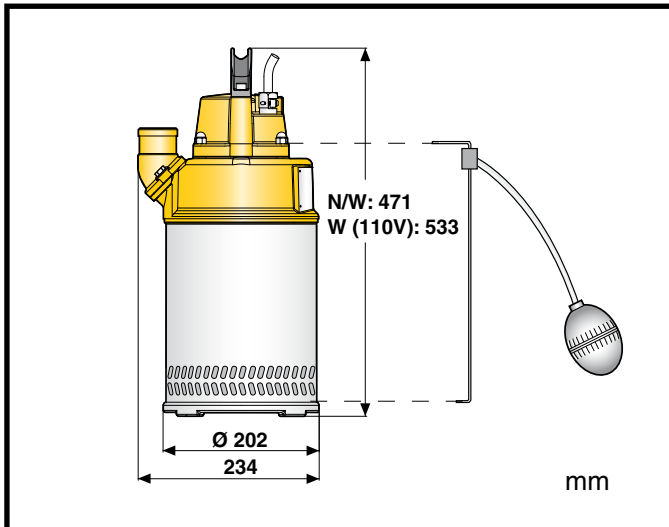

Tension, V	110	230
Intensité nominale, A	10,4	5,2

Type asynchrone, triphasé, rotor à cage d'écurueil, 50 Hz.
Indice service 1.1. Classe F d'isolation.
Max. absorbée P_1 : 1,3 kW. Nominale moteur P_2 : 1,0 kW.
Vitesse de rotation : 2800 tr/mn
Démarrage direct (D.O.L.) avec contacteur incorporé

Tension, V	230	400	500
Intensité nominale, A	4,0	2,3	1,9

Câble électrique

20 m type S1BN8-F:
4 x 1,5 mm² (triphasée)
3 x 1,5 mm² (monophasée)

Protection du moteur

Thermo-sondes incorporées dans les bobinages du stator
(140°C, ±5).

Etanchéité d'arbre

Double garniture mécanique lubrifiée à l'huile.

Etanchéité primaire : Carbure de silicium sur carbure de silicium.
Etanchéité secondaire : Carbure de silicium sur carbure de silicium.

Roulements à billes

Roulement supérieur : Roulement à simple rangée de billes.
Roulement inférieur : Roulement à simple rangée de billes.

Matériaux

		EN	ASTM
Carcasse moteur :	Aluminium	EN 1706: AC-43100	ASTM AISI10mg
Corps de pompe, visserie :	Acier inoxydable	10088: X5CrNi18-10 (1.4301)	AISI 304
Arbre :	Acier inoxydable	10088: X20Cr13 (1.4021)	AISI 420
Roue :	Fonte blanche	EN1695G-X260Cr27	ASTM A 532: Alloy III A
Pièce d'usure, joints toriques :	Nitrile		

Refolement

1 ½", 2" (standard), 2 ½", 3"
2", 2 ½", 3" fileté G/B.S.P.

Poids (sans câble)

16,0 kg

Options et accessoires

Anodes en zinc. Revêtement de protection
Adaptateur d'aspiration de fond. Raccordement en serie.
Démarreur et unités de contrôle. PumpFloater. Jeu de service.
Accessoires de refolement et le tuyau.

P601.02.1008.F.re50Hz
Le constructeur se réserve le droit de modifier sans préavis spécifications et caractéristiques.

