

## Pompe a membrane

## DP3

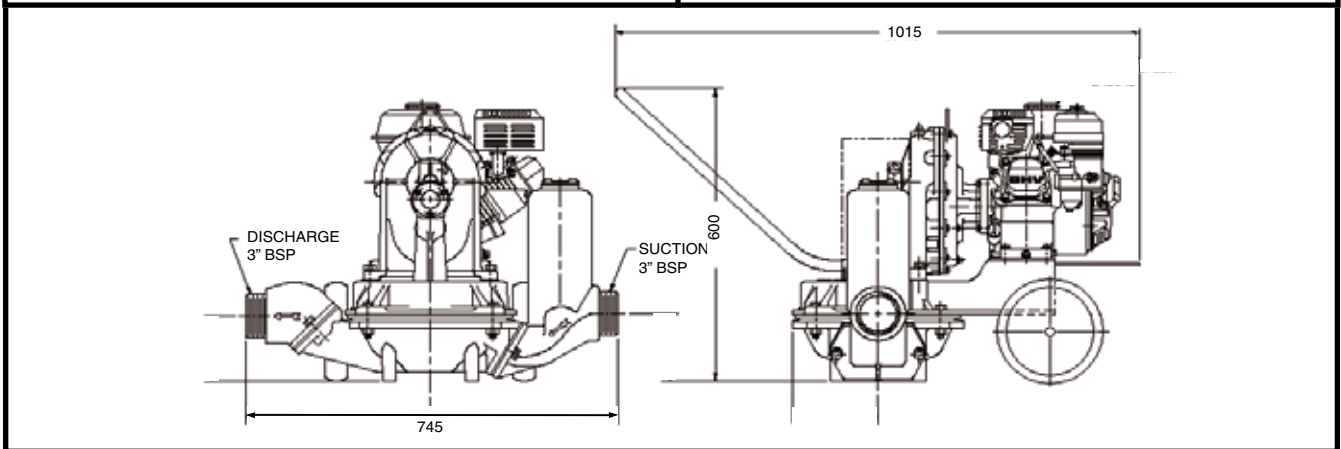
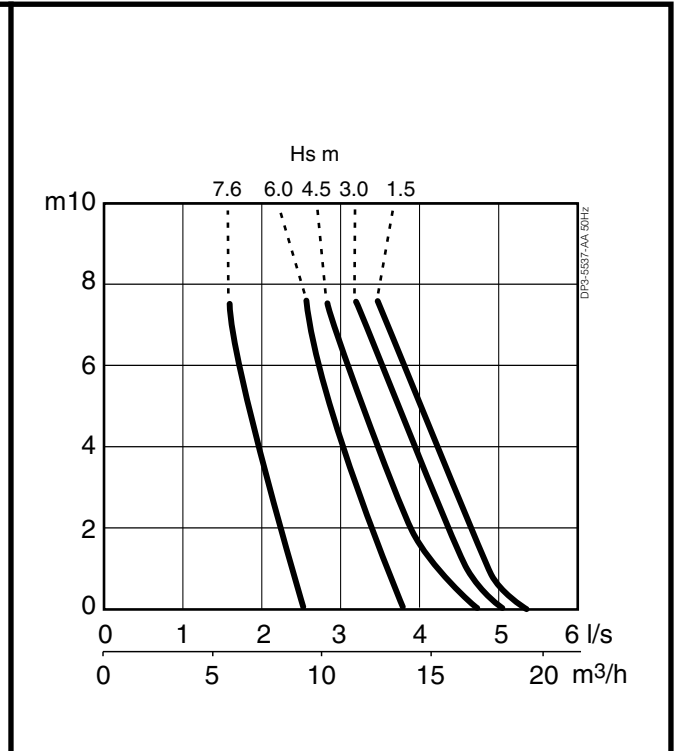

### Applications

Eaux troubles : sablonneuse - boueuse - sale  
 Hauteur d'aspiration élevée  
 Nettoyage des fosses septiques  
 Applications industrielles  
 Pompage de cales

### Caractéristiques

Pièces en contact avec le fluide en aluminium.  
 Large ouverture de clapet.  
 Rapide, amorçage automatique (amorçage à sec à 7,6 m).  
 Nettoyage automatique.  
 Engrenages dans bain d'huile.  
 Membrane et clapets en néoprène

### Données techniques

Raccords d'aspiration et de refoulement : Raccord G 3"  
 Hauteur d'aspiration maximum (Hs) : 7,6 m  
 Refoulement maximum : 7,6 m  
 Motorisation : Honda GX120  
 3 kW (4 Hp), 3600 tr/mn  
 Capacité réservoir à carburant : 2.5 l  
 Fonctionnement continu : 3 heures  
 Méthode de démarrage : Lanceur  
 Section à passage libre : 44 mm  
 Poids : 59 kg

