

WATERPRESS INOX 50 L

GROUPES DE SURPRESSION AVEC RESERVOIR HORIZONTAL DE 50 LT

Le WATERPRESS INOX 50 L est un groupe de surpression réalisé avec la pompe centrifuge multicellulaire auto-amorçante de la série MAX.

Le groupe de surpression est entièrement monté avec réservoir 50 litres, câblé et prêt pour l'installation et l'utilisation.



WP INOX 80 / 48 - 50 Lt
avec pressostat
électromécanique

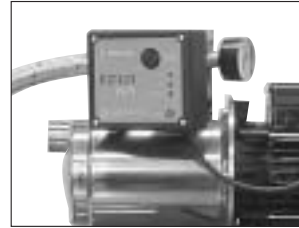

WP INOX 120 / 60 - 50 Lt
avec pressostat électronique
AQUA TROL

Applications

- Alimentation en eau à usage domestique
- Surpression
- Lavages et petite irrigation

Moteur

- Ventilé, carcasse alpac
- Indice de protection IP 44
- Classe d'isolation F
- Bobinage monophasé protection thermique et condensateur incorporés
- Vitesse de rotation 2850 trs/mn
- Fonctionnement continu

Limites d'utilisation

- Liquide : eau claire sans particules solides en suspension, non abrasives
- Plage de température maxi de l'eau 50°C
- Hauteur d'aspiration maxi conseillée 7 m avec clapet de pied crépine
- Pression de service maxi 7 bar

Conception

WP INOX 80/48 - 50 L : pressostat électromécanique (max 6 bar) réglé de min. 2 ÷ max 3 bar

WP INOX 120/60 - 50 L : pressostat électronique de commande et de protection AQUA TROL.

Pression de démarrage de la pompe réglable de 1,5 à 3 bar

- Manomètre 6 bar
- Raccord 5 voies en laiton moulé, chromé
- Réservoir 50 litres à vessie interchangeable qualité alimentaire
- Flexible de raccordement
- Câble d'alimentation 1,5 m H05 RN-F avec prise normalisée

MATERIAUX

Eléments	Matière
Corps de pompe	Acier Inox X5 CrNi 1810 (Aisi 304)
Support moteur	Fusion d'aluminium
Roue	Technopolymère avec insert en acier Inox
Diffuseurs	Technopolymère
Arbre (partie hydraulique)	Acier Inox X5 CrNi 1810 (Aisi 304)
Joint tournant	Graphite
Contreface	Céramique
Support garniture	Technopolymère
Joints	NBR 70 Shore

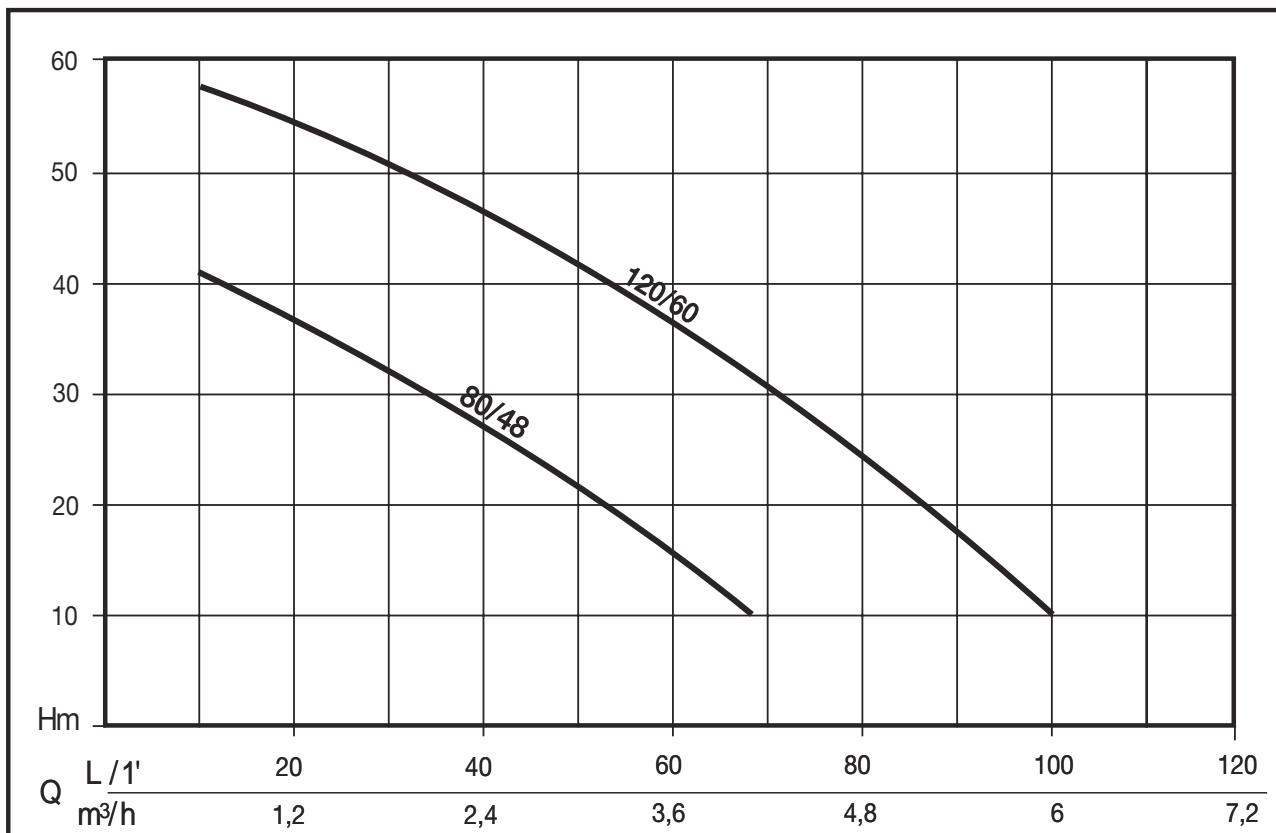

CARACTERISTIQUES

CODE	MODELE	Puissance Nom.		Puissance Abs.		TENSION	Amp.	μF.	Q	Hauteur manométrique en m CE				
		HP	kW	HP	kW					0	20	40	60	80
N5301140*	WP INOX 80/48	0,75	0,55	1,1	0,8	1 ~ 230 V	4	12,5	0	0	1,2	2,4	3,6	4,8
N5301130*	WP INOX 120 /60	1,2	0,9	1,7	1,25	1 ~ 230 ÷ 240 V	5,8	20	0	0	1,2	2,4	3,6	4,8
									45	36	28	17	1	
									60	55	48	36	26	

* Produit certifié ACS

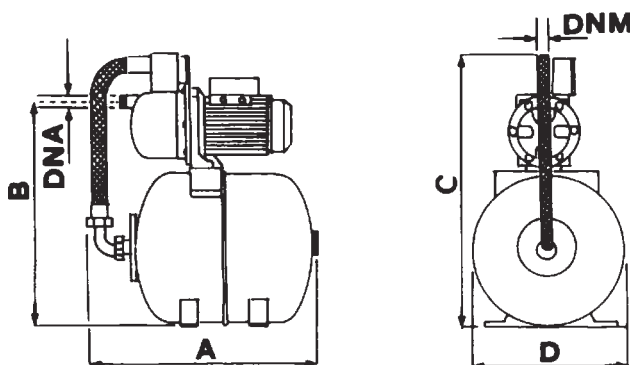

ENCOMBREMENTS ET POIDS

Modèle	Dimensions (mm)						Poids
	A	B	C	D	DNA	DNM	kg
WATERPRESS 80/48	640	520	640	370	1" F	1" F	18
WATERPRESS 120/60	640	520	640	370	1" F	1" F	21