

I Application

La pompe TLS est une pompe lobulaire rotative à déplacement positif et de conception sanitaire permettant des hautes prestations et une extrême fiabilité avec des dimensions réduites.

C'est une pompe idéale pour manier tout type de fluides aussi bien de basse que de haute viscosité de l'industrie alimentaire, laitière, cosmétique et pour couvrir les besoins de filtrage et de mise en bouteille. Les produits contenant des solides délicats, comme le cas des caillés, peuvent être pompés sans être endommagés grâce aux lobes de conception spéciale.

I Principe de fonctionnement

La pompe TLS se compose essentiellement de deux rotors de forme lobulaire en dedans d'un corps où ils tournent synchronisés sans se toucher entre eux.

En tournant les rotors, les espaces entre lobe et corps se remplissent consécutivement et le produit est transporté vers le côté d'impulsion en déplaçant un volume fixe. Un sceau continu de produit est maintenu grâce aux tolérances entre les lobes et le corps en assurant un pompage efficace.

I Conception et caractéristiques

Exécution monobloc.

Corps et couvercle en acier inoxydable de microfusion.

Rotors de forme trilobulaire.

Fixation rotors de conception sanitaire.

Connexions DIN.

Garniture mécanique sanitaire.

Nettoyage et maintenance faciles.



I Matériaux

Pièces en contact avec le produit

D'autres pièces

Support

Joints

Garniture mécanique

Finition interne

Finition externe

AISI 316L

AISI 304L

GG-15

EPDM selon FDA

C/SiC/EPDM

Ra < 0.8 µm

Poli brillant



motralec

4 rue Lavoisier . ZA Lavoisier . 95223 HERBLAY CEDEX
 Tel. : 01.39.97.65.10 / Fax. : 01.39.97.68.48
 Demande de prix / e-mail : service-commercial@motralec.com

www.motralec.com

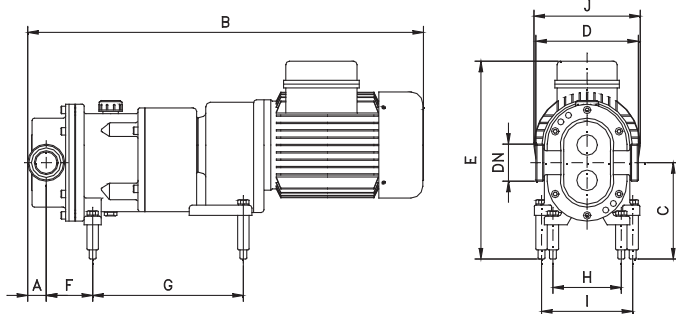
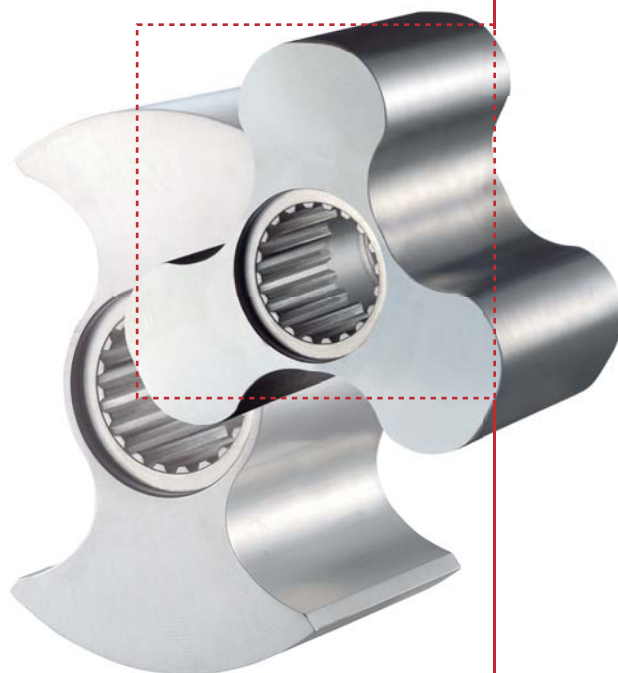

TYPE	Reducer		DN	A	B	C	D (*)	E	F	G	H	I	J
	kW	Taille											
TLS 1-25	0,55 - 0,75	SK 01/80	25	26	600	150	158	295	71	275	105	105	181
	1,1 - 1,5	SK 01/90	1"		650			300					
TLS 1-40	0,75	SK 01/80	40	33	615	170	166	295	77	265	120	160	203
	1,1 - 1,5	SK 01/90			1 1/2"			665					
TLS 2-40	1,1 - 1,5	SK 20/90	50	39	695	227	190	325	82	427	160	175	266
	2,2	SK 20/100			725			355					
TLS 2-50	1,5	SK 20/90	80	55	705	256	194	325	87	348	185	228	266
	2,2	SK20/100			735			355					
TLS 3-50	2,2 - 3	SK25/100	3"	80	840	277	239	435	97	413	175	266	266
	4	SK25/112			863			445					
TLS 3-51	5,5	SK33/132	80	55	920	277	239	470	97	413	175	266	266
TLS 3-80	3	SK30/100			865			435					
TLS 3-80	4	SK30/112	3"	80	890	277	256	445	108	348	185	228	266
	5,5 - 7,5	SK33/132			945			470					

(*) Dimensions pour connexions DIN 11851



motralec
 4 rue Lavoisier . ZA Lavoisier . 95223 HERBLAY CEDEX
 Tel. : 01.39.97.65.10 / Fax. : 01.39.97.68.48
 Demande de prix / e-mail : service-commercial@motralec.com
www.motralec.com

