

Drainex 200

Pompes submersibles de relevage



Pompes Guinard Bâtiment

Relevage



+ Corps de pompe en fonte

+ Version avec flotteur disponible



Application

Relevage d'eaux usées et chargées.

Conception

Corps de pompe
Fonte.
Turbine à effet VORTEX
Fonte.
Pied de pompe amovible
Inox AISI 304.
Double étanchéité
Garniture mécanique en graphite et stéatite.
Joint à lèvres en NBR.

Moteur

Isolément classe F.
Protection IP 68.
Service continu.
Protection à prévoir par l'utilisateur.

Limites d'utilisation

Section de passage maximum : 45 mm.

Equipements

Coude de refoulement taraudé.
Drainex M A : flotteur de niveau inclus.

Option

Kit DRI : Kit d'installation fixe pour barre de guidage.

TEF2317 - 06/08

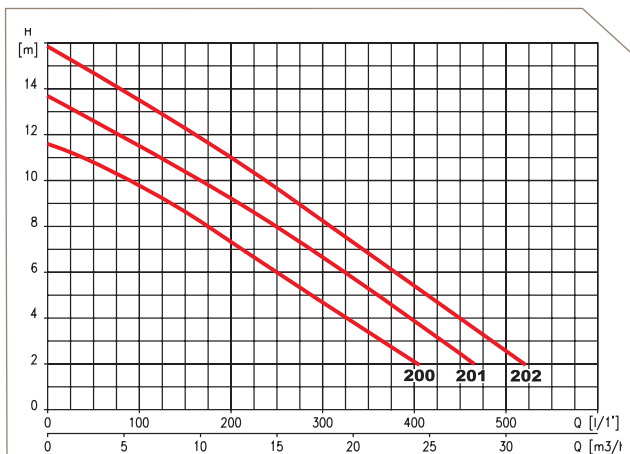

Courbes hydrauliques

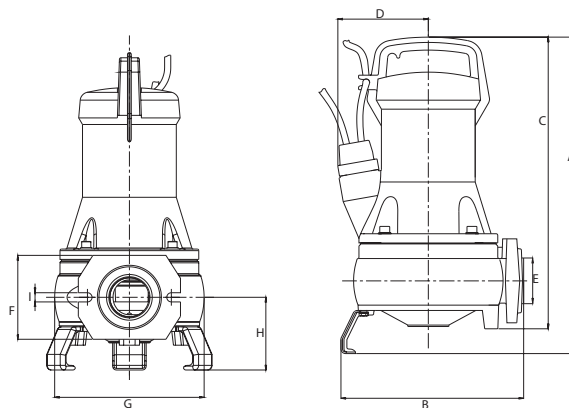

	A	B	C	D	E	F	G	H	I	Kg
Drainex 200	415	239,5	383	118,7	2"	110	196	95	12	25
Drainex 201	415	239,5	383	118,7	2"	110	196	95	12	25
Drainex 202	415	239,5	383	118,7	2"	110	196	95	12	25

TYPE MONOPHASÉ	TYPE TRIPHASÉ	A		P1 (kw)		kw	HP	µF	kg	I/I'	H [m]					
		1- 230 V	3- 400 V	1-	3-						50 m/h	100	150	200	300	400
Drainex 200 M	Drainex 200 T	5,2	2,3	1,1	1,1	1,1	1,5	16	25	H [m]	3	6	9	12	18	24
Drainex 200 M A											11	10	9	7	5	2
Drainex 201 M	Drainex 201 T	6,2	2,6	1,4	1,4	1,1	1,5	16	25	H [m]	3	6	9	12	18	24
Drainex 201 M A											15	13	12	11	8	5
Drainex 202 M	Drainex 202 T	7,4	2,8	1,6	1,6	1,1	1,5	16	25	H [m]	3	6	9	12	18	24
Drainex 202 M A											15	13	12	11	8	5