

▼ De gauche à droite: 11-100, P-2282



- Le modèle P-2282 à deux vitesses permet un remplissage plus rapide, réduisant ainsi la durée du cycle de l'essai dans de nombreuses applications
- Construites en acier inoxydable 303, les modèles 11-100 et 11-400 permettent l'utilisation avec de nombreux fluides tels que l'eau distillée, les diesters, les silicones, les huiles solubles et le pétrole
- Gros robinet de décharge pour un meilleur contrôle du relâchement de la pression
- Orifices 3/4" -16 étanchéité sur cône pour une pression nominale de 2800 bar.

Étanchéité sur cône

Les raccords haute pression en acier inoxydable assurent l'étanchéité au moyen d'une surface conique. L'écrou de serrage maintient serré la bague et le tube lequel assure l'étanchéité sur la surface du cône pour des pressions de l'ordre de 2800 bar.

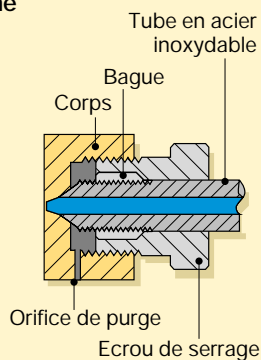

Très haute pression, jusqu'à 2800 bar



Robinet coupe-circuit 72-750 à 2 voies en inox

La solution idéale pour les applications 2800 bar, nécessitant un robinet coupe-circuit ou une valve de protection du manomètre.



Manomètres pour circuits d'essais

Pour le contrôle de la pression hydraulique. Ces manomètres, comme le T6010L, sont disponibles avec filetage à cône d'étanchéité ou avec filetage NPT dans une grande gamme de pression.

Page: 134

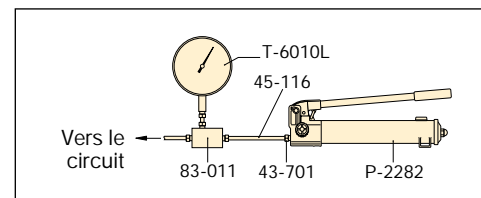

▲ Circuit d'essai type

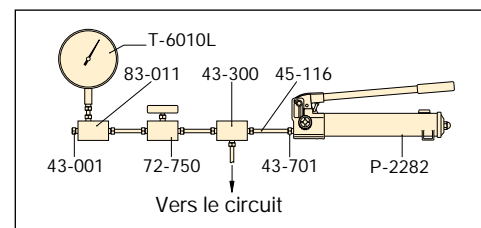

▲ Circuit d'essai avec valve de protection de manomètre.

Type de pompe	Capacité d'huile utile (cm ³)	Référence	Pression nominale* (bar)		Débit par course (cm ³)		Effort maximal sur levier (kg)
			1 ^{er} étage	2 ^e étage	1 ^{er} étage	2 ^e étage	
2 vitesses	983	P-2282	13	2800	16,22	0,61	48,1
1 vitesse	737	11-100	-	700	-	2,49	54,4
	737	11-400	-	2800	-	0,62	54,4

* Contacter Enerpac pour les applications dans lesquelles la pression de travail est inférieure à 10 % de la pression nominale.

Pompes à main très haute pression

▼ Raccords et tubes très haute pression

Description	Connexion	Référence
2800 bar		
Bouchon écrou de serrage	Cône 0,38"	43-001
Coude	Cône 0,38"	43-200
Té	Cône 0,38"	43-300
Té mano-mètre	Cône 0,38" / Orifice manomètre cône 0,25"	43-301
Adaptateur mano-mètre	Cône 0,38" side/ Orifice manomètre cône 0,25"	83-011
Raccord union	Cône 0,38"	43-400
Croix	Cône 0,38"	43-600
Ecrou de serrage avec bague	Cône 0,38"	43-701
Tube	100mm tube * Ø ext. 0,38" 200mm tube * Ø ext. 0,38" 300mm tube * Ø ext. 0,38"	45-116 45-126 45-136
Uniquement 700 bar		
Adaptateur	Cône 0,38" F - 1/4" M NPTF	41-146
	Cône 0,38" F - 3/8" M NPTF	41-166
Adaptateur	Cône 0,38" F - 1/4" F NPTF	41-246
	Cône 0,38" F - 3/8" F NPTF	41-266

Note : Les raccords à cône 0,25" ont un filetage 9/16"-18 UNF ; à cône 0,38" un filetage 3/4" - 16 UNF.

* La longueur réelle des tubes est 19 mm plus courte que la longueur nominale indiquée. Ces dimensions font que la distance, de centre à centre, entre les valves et les raccords est un multiple de 100 mm.

Série
**P
11**



Capacité du réservoir:

737-983 cm³

Débit à pression nominale :

0,61-2,49 cm³/course

Pression de travail:

700-2800 bar

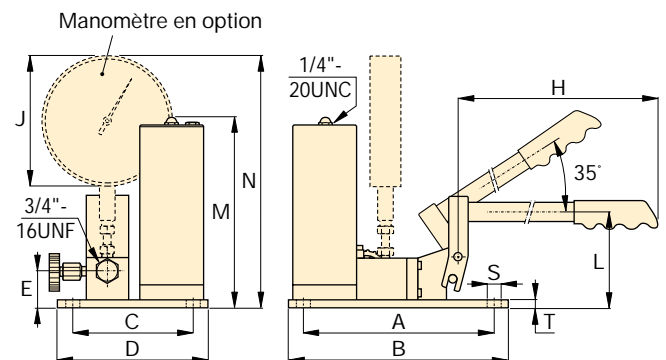

11-100, 11-400

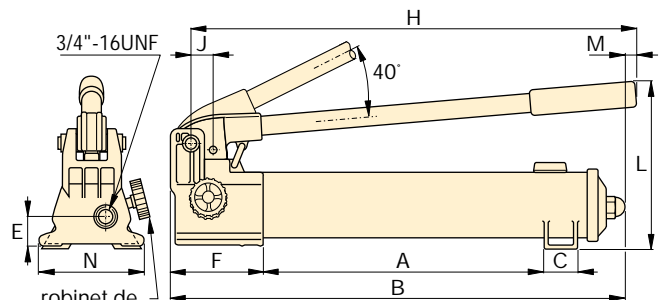

P-2282

Course du piston (mm)	Dimensions (mm)													Réf-érence	
	A	B	C	D	E	F	H	J	L	M	N	S	T		
25,4	344	558	35	-	31	133	527	29	228	7	120	-	-	6,4	P-2282
19,8	240	266	151	177	45	-	635	162	114	237	314	7	9	10,0	11-100
19,8	240	266	151	177	45	-	635	162	114	237	314	7	9	10,0	11-400