

# Gamme *eaux claires*

Surpression - Régulation - Protection anti-bélier

## Hydrochoc

type CAR\* - 500 à 2000 L

Le réservoir anti-bélier **Hydrochoc** est un accumulateur hydropneumatique à vessie qui amortit les coups de bélier des régimes transitoires.

FABRICATION SELON CODAP



### PEINTURE

**Interne.** Primaire antirouille glycérophthalique, couleur ocre rouge, épaisseur 30 microns.  
**Externe.** Laque monocouche résine uréthane, acrylique couleur orange, épaisseur 30 microns.



### VESSIE

Butyl interchangeable qualité alimentaire avec ACS (Attestation Conformité Sanitaire).



### GARANTIE

"Hors pièces d'usure et sous réserve des conditions normales d'utilisation."



### EMBALLAGE

Bull-pack pour les réservoirs. Carton pour les différents équipements et/ou pièces détachées.

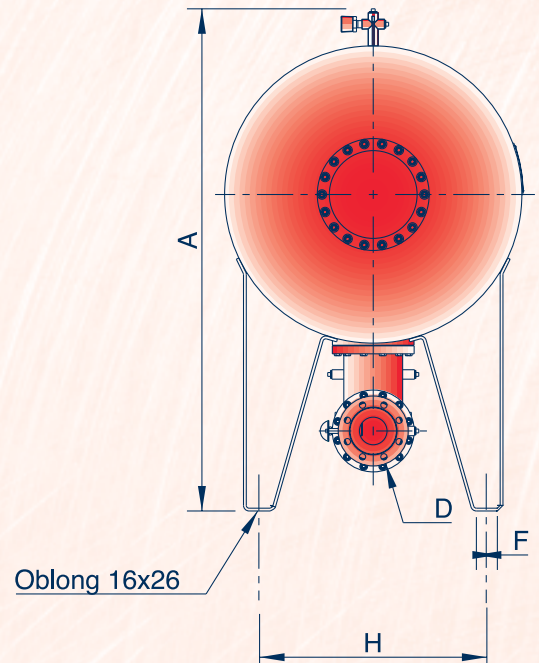
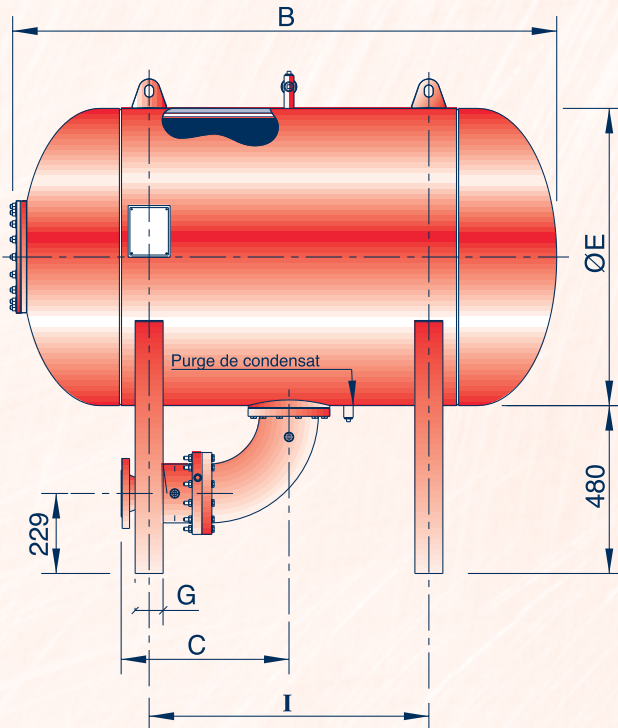

Vue de gauche

Sortie D	C	Pds sortie (KG)
DN50	476	32
DN80	480	35
DN100	460	34
DN125	450	35
DN150	457	37

## Gamme 16/24 bars

Ces cotes sont données à titre indicatif et peuvent être modifiées sans préavis.

Code	Vol.	A (mm)	B	Ø E	F (mm)	G	H	I	Poids sans sortie (kg)
HC-500-16/24-H	500	1195	1771	630	60	80	490	1000	228
HC-750-16/24-H	750	1415	1591	850	60	80	650	800	351
HC-1000-16/24-H	1000	1415	2091	850	60	80	650	1100	440
HC-1500-16/24-H	1500	1565	2173	1000	80	100	750	1200	621
HC-2000-16/24-H	2000	1565	2873	1000	80	100	750	1800	802

\*CAR : Clapet Anti-Retour avec shunt incorporé réglable