

Gamme *eaux claires*

Surpression - Régulation - Protection anti-bélier

Hydrochoc

type CAR* - 500 à 2000 L

Le réservoir anti-bélier **Hydrochoc** est un accumulateur hydropneumatique à vessie qui amortit les coups de bélier des régimes transitoires.

FABRICATION SELON CODAP



PEINTURE

Interne. Primaire antirouille glycérophthalique, couleur ocre rouge, épaisseur 30 microns.
Externe. Laque monocouche résine uréthane, acrylique couleur orange, épaisseur 30 microns.



VESSIE

Butyl interchangeable qualité alimentaire avec ACS (Attestation Conformité Sanitaire).



GARANTIE

"Hors pièces d'usure et sous réserve des conditions normales d'utilisation."



EMBALLAGE

Bull-pack pour les réservoirs. Carton pour les différents équipements et/ou pièces détachées.

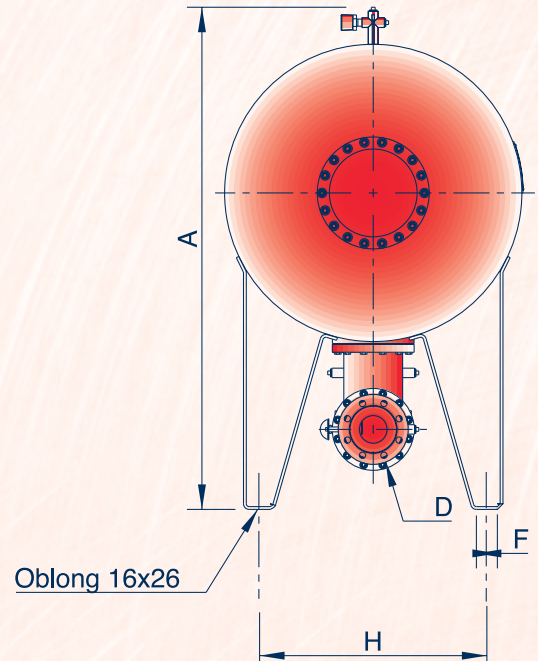
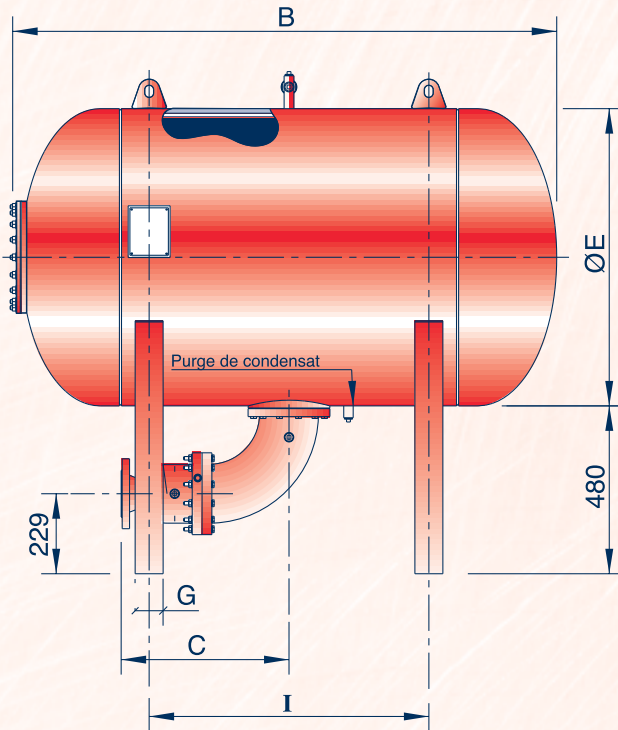

Vue de gauche

Sortie D	C	Pds sortie (KG)
DN50	476	32
DN80	480	35
DN100	460	34
DN125	450	35
DN150	457	37

Gamme 10/15 bars

Ces cotes sont données à titre indicatif et peuvent être modifiées sans préavis.

Code	Vol.	A (mm)	B	Ø E	F (mm)	G	H	I	Poids sans sortie (kg)
HC-500-10/15-H	500	1195	1762	630	60	80	490	1000	169
HC-750-10/15-H	750	1415	1563	850	60	80	650	800	249
HC-1000-10/15-H	1000	1415	2063	850	60	80	650	1100	318
HC-1500-10/15-H	1500	1565	2115	1000	80	100	750	1200	429
HC-2000-10/15-H	2000	1565	2815	1000	80	100	750	1800	546

*CAR : Clapet Anti-Retour avec shunt incorporé réglable