

# Gamme *eaux claires*

Surpression - Régulation - Protection anti-bélier

## Hydrochoc

type CAR\* - 100 à 2000 L

Le réservoir anti-bélier **Hydrochoc** est un accumulateur hydropneumatique à vessie qui amortit les coups de bélier des régimes transitoires.

FABRICATION SELON CODAP



### PEINTURE

**Interne.** Primaire antirouille glycérophthalique, couleur ocre rouge, épaisseur 30 microns.

**Externe.** Laque monocouche résine uréthane, acrylique couleur orange, épaisseur 30 microns.



### VESSIE

Butyl interchangeable qualité alimentaire avec ACS (Attestation Conformité Sanitaire).



### GARANTIE

"Hors pièces d'usure et sous réserve des conditions normales d'utilisation."



### EMBALLAGE

Bull-pack pour les réservoirs. Carton pour les différents équipements et/ou pièces détachées.

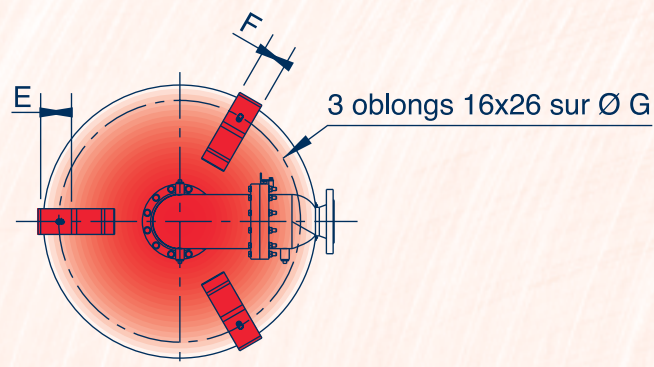
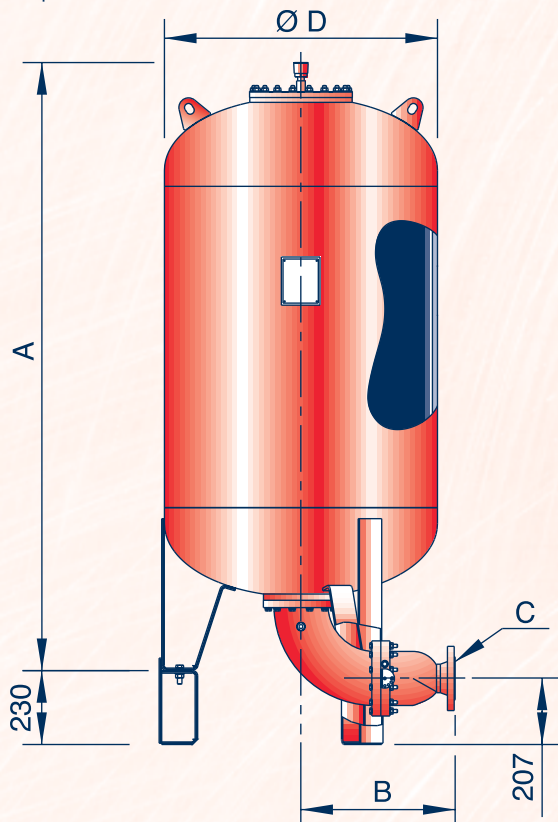

Vue de dessous

Sortie C	B	Pds sortie (KG)
DN50	476	32
DN80	480	35
DN100	460	34
DN125	450	35
DN150	457	37

Ces cotes sont données à titre indicatif et peuvent être modifiées sans préavis.

## Gamme 10/15 bars

Code	Vol.	A (mm)	Ø D (mm)	E	F	G	Poids sans sortie (kg)
HC-100-10/15-VF	100	783	630	54	50	560	71
HC-200-10/15-VF	200	1093	630	54	50	560	93
HC-300-10/15-VF	300	1418	630	54	50	560	116
HC-500-10/15-VF	500	2068	630	54	50	560	163
HC-750-10/15-VF	750	1863	850	80	80	755	261
HC-1000-10/15-VF	1000	2363	850	80	80	755	330
HC-1500-10/15-VF	1500	2414	1000	80	100	905	444
HC-2000-10/15-VF	2000	3114	1000	80	100	905	557

\*CAR : Clapet Anti-Retour avec shunt incorporé réglable

**CHARLOTTE**  
réservoirs  
FAYAT GROUP

**motralec**

4 rue Lavoisier . ZA Lavoisier . 95223 HERBLAY CEDEX  
Tel. : 01.39.97.65.10 / Fax. : 01.39.97.68.48

Demande de prix / e-mail : service-commercial@motralec.com

www.motralec.com