

ABS Pompe à boues submersible JS 15

Spécification

Pompe électrique submersible munie d'une roue Vortex particulièrement utilisée pour des eaux fortement boueuses. Section à passage libre 45 x 40 mm. Protection IP 68. Classe F d'isolation. Profondeur d'immersion maxi 20 m.

JS 15 D/DKS* -114 triphasé.

JS 15 D/DKS* -126 triphasé.

*option: régulateur de niveau intégré, excl. 500 V

Moteur

Cage d'écureuil, triphasée, 50 Hz.
Puissance nominale P_2 : 1,3 kW
Vitesse: 2850 tr/mn
Démarrage direct (D.O.L.)

Tension, V	230	400	500
Intensité nominale, A	4.5	2.6	2.1

Câble électrique

20 mètres type H07RN-F 4 x 1,5 mm².

Protection du moteur

La protection du moteur comprend un contacteur et trois thermo-sondes incorporées, une dans chaque bobinage du stator.

Étanchéité d'arbre

Double garniture mécanique lubrifiée à l'huile.
Garniture primaire: Carbure de silicium sur carbure de silicium.
Garniture secondaire: Carbure de silicium sur carbure de silicium.

Roulements à billes

Roulement supérieur: Roulement à simple rangée de billes.
Roulement inférieur: Roulement à simple rangée de billes.

Refoulement

2", 2 1/2", 3" (standard)
2", 2 1/2", 3" fileté B.S.P.

Poids (sans câble)

18 kg

FR 50 Hz

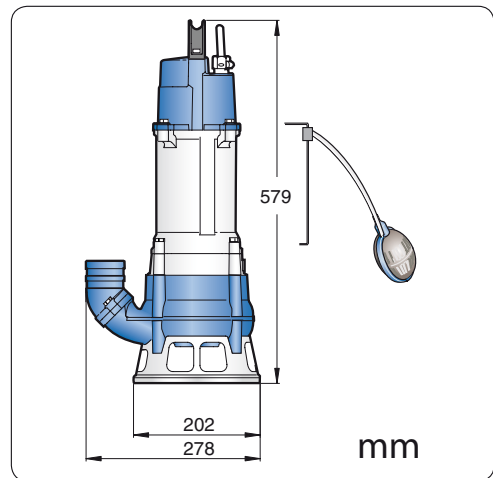
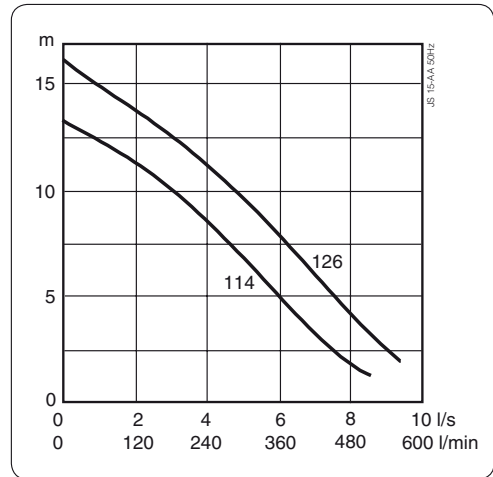

Options et accessoires

Capteur de niveau.
Revêtement de protection.
Anodes en zinc.
Kit de réparation.

Matériaux		EN	ASTM
Carcasse moteur	Aluminium	EN 1706: AC-43100	ASTM AlSi10mg
Visserie	Acier inoxydable	10088:X5CrNi18-10 [1.4301]	AISI 304
Arbre du rotor	Acier inoxydable	10088:X20Cr13 [1.4021]	AISI 420
Volute et roue	Fonte nodulaire	1563:ENGJS-HB150	ASTMA A 563-80: 60-40-18
O-rings	Nitrile rubber		

SULZER

abs