

# Sanigrease SU 1/1.5/2/3/4

Les Sanigrease SU 1/1.5/2/3/4 sont des séparateurs de graisses conçus pour être enterrés. Disponibles en plusieurs formats avec une Taille Nominale de 1 à 4 (TN), ils sont en polyéthylène recyclable réalisés par rotomoulage. Ce sont des modèles avec déboureur pour récupérer les matières lourdes et sont munis de dispositifs d'entrée et de sortie en PVC. Enfin le couvercle avec joint étanchéité pour passage piéton est verrouillé par une visserie inox et est en composite armé.



Voir p. 11

Fiche produit

## AVANTAGES PRODUIT

- Entrées et sorties en PV DN 110
- Cuve rotomoulée en polyéthylène recyclable
- Joint d'étanchéité avec couvercle piéton
- Visserie inox
- Crochet inox de fixation pour l'alarme inclus
- Alarme en option

## EN OPTION

Alarme graisse 230 V sonde/coffret



HYDRO-00056  
3308815082653

## DIMENSIONS

### Sanigrease SU 1

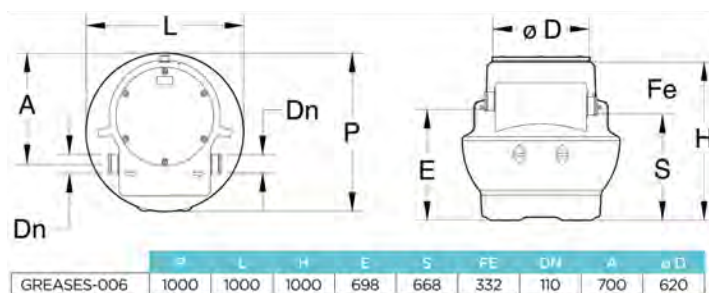

### Sanigrease SU 1.5/2/3/4

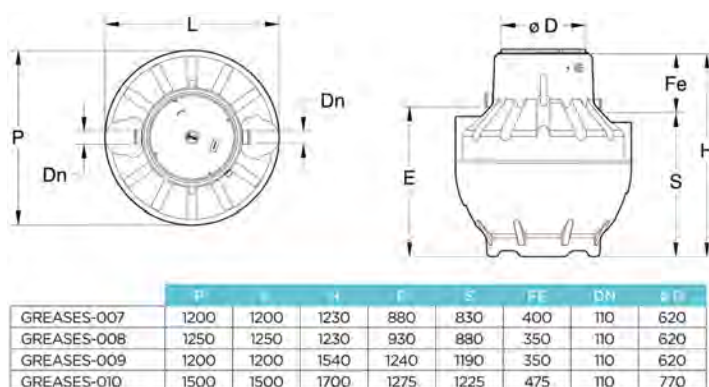

	Sanigrease SU 1	Sanigrease SU 1.5	Sanigrease SU 2	Sanigrease SU 3	Sanigrease SU 4
<b>Taille nominale (TN)</b>	1	1.5	2	3	4
<b>Matériaux</b>					
Cuve	PE	PE	PE	PE	PE
<b>Hydraulique</b>					
Volume du déboureur (L)	100	150	200	300	400
Volume du compartiment séparateur (L)	240	510	490	730	1100
Volume total (L)	340	660	690	1030	1500
Diamètre de l'entrée DN	110	110	110	110	110
Diamètre de refoulement DN	110	110	110	110	110
Diamètre passe-câble DN	50	50	50	50	50
<b>Identification et logistique</b>					
Poids du colis (kg)	27	37	37	52	69
Code EAN	3308815084893	3308815084909	3308815084916	3308815084923	3308815084930
Code usine	GREASES-006	GREASES-007	GREASES-008	GREASES-009	GREASES-010