

Sanigrease S ST



Les Sanigrease S 2/4/7/10/15 ST sont des séparateurs de graisses, conçus pour une installation posé au sol en intérieur et disponibles en 5 tailles. Leur cuve en polyéthylène (PEHD) rotomoulé, légère et robuste, intègre un débourbeur et un fond incliné pour une vidange complète. Deux couvercles étanches et verrouillés empêchent la diffusion des odeurs et permettent la vidange et la maintenance.



Voir p. 11

Fiche produit

AVANTAGES PRODUIT

- Largeur de cuve 700 mm (passage de portes)
- Cuve rotomoulée en polyéthylène avec débourbeur intégré
- Fond incliné pour vidange complète
- Couvercles étanches anti-odeurs

EN OPTION

Alarme graisse 230 V sonde/coffret



HYDRO-00056
3308815082653

Dispositif de prélèvement DN 100



HYDRO-00099
3308815090740
Compatible avec les tailles 2 et 4

Dispositif de prélèvement DN 150



HYDRO-00100
3308815090757
Compatible avec les tailles 7, 10 et 15

DIMENSIONS

Sanigrease S 15ST

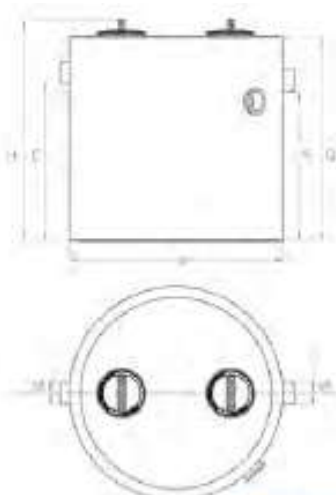

Sanigrease S 2/4/7/10ST

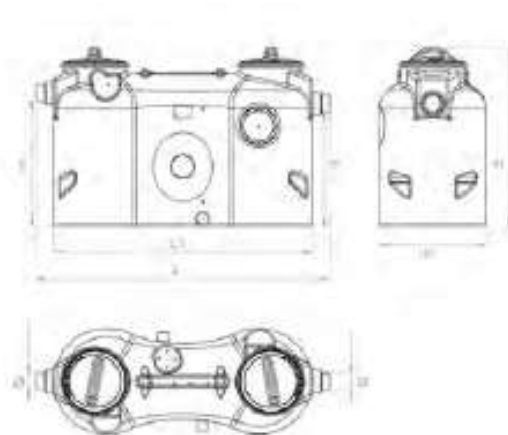

| | L1 | L2 | B | H | H1 | H2 | H3 |
|-------------------|------|------|------|------|------|-----|-----|
| Sanigrease S 2ST | 1790 | 1840 | 768 | 830 | 1100 | 700 | 110 |
| Sanigrease S 4ST | 1790 | 1840 | 1000 | 1270 | 1460 | 700 | 110 |
| Sanigrease S 7ST | 1790 | 1870 | 1270 | 1540 | 1760 | 660 | 160 |
| Sanigrease S 10ST | 1366 | 2468 | 1270 | 1340 | 1750 | 680 | 160 |

| | B | H | E | D | F | G |
|-------------------|------|------|------|------|------|-----|
| Sanigrease S 10ST | 1430 | 2710 | 1060 | 1850 | 1858 | 330 |

| | Sanigrease S 2ST | Sanigrease S 4ST | Sanigrease S 7ST | Sanigrease S 10ST | Sanigrease S 15ST |
|---------------------------------------|---------------------|---------------------|---------------------|----------------------|----------------------|
| Taille nominale | 2 | 4 | 7 | 10 | 15 |
| Matériaux | | | | | |
| Cuve | PE HD | PE HD | PE HD | PE HD | PE HD |
| Hydraulique | | | | | |
| Volume du débourbeur (L) | 200 | 400 | 700 | 1000 | 1500 |
| Volume du compartiment séparateur (L) | 450 | 450 | 960 | 1076 | 1800 |
| Volume de graisses (L) | 80 | 160 | 280 | 400 | 600 |
| Volume total (L) | 650 | 850 | 1660 | 2076 | 3300 |
| Diamètre des entrées DN | 110 | 110 | 160 | 160 | 200 |
| Diamètre de refoulement DN | 110 | 110 | 160 | 160 | 200 |
| Identification et logistique | | | | | |
| Poids du colis (kg) | 99 | 112 | 157 | 194 | 427 |
| Code EAN | 3308815103181 | 3308815103198 | 3308815103204 | 3308815103211 | 3308815103228 |
| Code usine | GREASES-019 | GREASES-020 | GREASES-021 | GREASES-022 | GREASES-023 |