

# Sanigrease S PM



Les Sanigrease S 2/4/7/10/15 PM sont des séparateurs de graisses conçus pour une installation en intérieur et proposés en 5 tailles. Fabriqués en polyéthylène rotomoulé, ils sont légers, solides et durables. Cette version dispose d'un panneau de commande, d'un hublot avec essuie-glace, d'une unité de remplissage manuelle, d'une pompe à roue monocanale et d'une vanne trois voies. Ces équipements permettent de réduire les graisses solides, et de les évacuer automatiquement vers un camion de pompage via la colonne de vidange. Un système performant qui réduit le temps d'entretien et limite les manipulations.



Voir p. 11

Fiche produit

## AVANTAGES PRODUIT

- Largeur de cuve 700 mm (passage de portes)
- Cuve rotomoulée en polyéthylène avec débourbeur intégré
- Fond incliné pour vidange complète
- Couvercles étanches anti-odeurs
- Hublot avec essuie-glace pour contrôle
- Pompe à roue monocanale pour mélange et évacuation
- Panneau de commande
- Vanne trois voies pour contrôle du flux
- Unité de remplissage manuelle
- Entrées/sorties modifiables sur demande

## LIVRÉ(S) DE SÉRIE

Fenêtre d'inspection



Tuyau d'extraction



Unité de remplissage manuelle



Vanne manuelle à 3 voies



Panneau de commande



Pompe monocanale



## EN OPTION

Alarme graisse 230 V sonde/coffret



HYDRO-00056  
3308815082653

Dispositif de prélèvement DN 100



HYDRO-00099  
3308815090740  
Compatible avec les tailles 2 et 4

Dispositif de prélèvement DN 150



HYDRO-00100  
3308815090757  
Compatible avec les tailles 7, 10 et 15

## DIMENSIONS

Sanigrease S 15PM

Sanigrease S 2/4/7/10PM

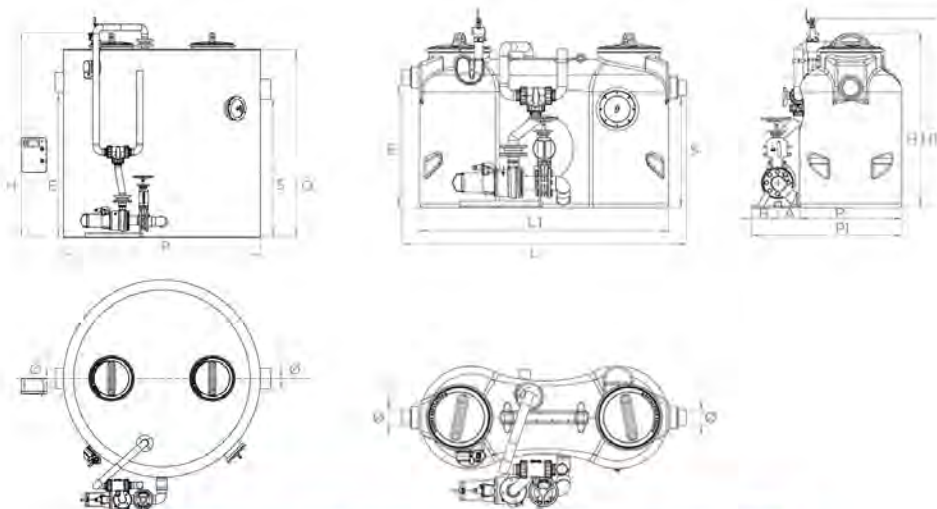

	L1	L	S	E	H	H1	P	P1	A	B	Ø
Sanigrease S 2PM	1700	1940	780	830	1189	1287	700	1027	140	327	110
Sanigrease S 4PM	1700	1940	1000	1070	1429	1527	700	1027	140	327	110
Sanigrease S 7PM	1776	1870	1270	1340	1750	1816	980	1300			160
Sanigrease S 10PM	2356	2485	1270	1340	1750	1816	980	1300			160

	E	H	S	Q	P	Ø
Sanigrease S 15PM	1430	2015	1380	1860	1950	200

	Sanigrease S 2PM	Sanigrease S 4PM	Sanigrease S 7PM	Sanigrease S 10PM	Sanigrease S 15PM
Taille nominale	2	4	7	10	15
<b>Matériaux</b>					
Cuve	PE HD	PE HD	PE HD	PE HD	PE HD
<b>Hydraulique</b>					
Volume du déboureur (L)	200	400	700	1000	1500
Volume du compartiment séparateur (L)	450	450	960	1076	1800
Volume de graisses (L)	80	160	280	400	600
Volume total (L)	650	850	1660	2076	3300
Diamètre des entrées DN	110	110	160	160	200
Diamètre de refoulement DN	110	110	160	160	200
<b>Identification et logistique</b>					
Poids du colis (kg)	207	220	285	319	576
Code EAN	3308815103327	3308815103334	3308815103341	3308815103358	3308815103365
Code usine	GREASES-034	GREASES-035	GREASES-036	GREASES-037	GREASES-038

## COURBE DE DÉBIT

