

Sanigrease S MX



Les Sanigrease S 2/4/7/10/15 MX sont des séparateurs de graisses, conçus pour une installation en intérieur et disponibles en 5 tailles. Leur cuve en polyéthylène rotomoulé, à la fois légère et résistante, intègre un débourbeur et un fond incliné pour faciliter la vidange complète. Deux couvercles étanches empêchent les mauvaises odeurs, tandis qu'un hublot avec essuie-glace permet de contrôler le niveau sans ouvrir la cuve. La version MX se distingue par une alarme de détection du niveau des graisses, un panneau de commande, un mélangeur intégré et une unité de remplissage d'eau manuelle. L'aspiration par colonne de vidange rend les opérations de maintenance plus simples et plus propres.



Voir p. 11



Fiche produit

AVANTAGES PRODUIT

- Largeur de cuve 700 mm (passage de portes)
- Cuve rotomoulée en polyéthylène avec débourbeur intégré
- Fond incliné pour vidange complète
- Couvercles étanches anti-odeurs
- Hublot avec essuie-glace pour contrôle
- Alarme de détection du niveau des graisses
- Mélangeur intégré
- Panneau de commande
- Unité de remplissage manuelle
- Aspiration des graisses par colonne de vidange

LIVRÉ(S) DE SÉRIE

Fenêtre d'inspection



Tuyau d'extraction



Unité de remplissage manuelle



Mélangeur



Panneau de commande



Alarme graisse 230 V sonde/coffret



EN OPTION

Dispositif de prélèvement DN 100



HYDRO-00099
3308815090740

Compatible avec les tailles 2 et 4

Dispositif de prélèvement DN 150



HYDRO-00100
3308815090757

Compatible avec les tailles 7, 10 et 15

DIMENSIONS

Sanigrease S 15MX

Sanigrease S 2/4/7/10MX

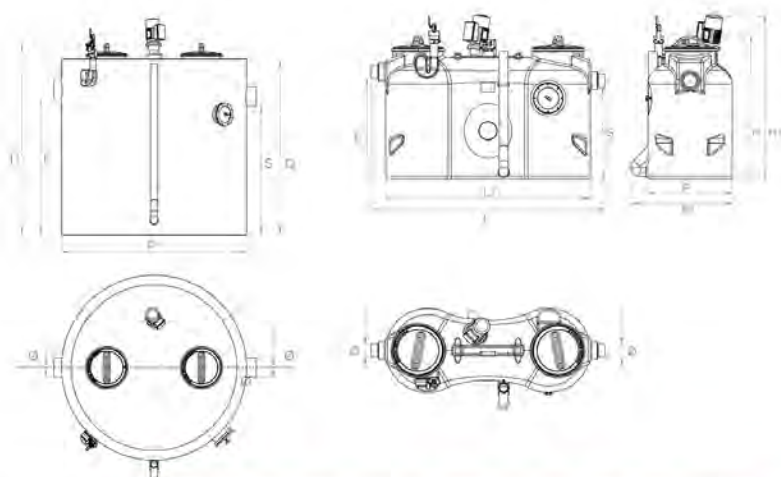

	L1	L	S	E	H	H1	P	P1	Ø
Sanigrease S 2MX	1700	1940	760	830	1190	1352	700	842	110
Sanigrease S 4MX	1700	1940	1000	1070	1430	1950	700	842	110
Sanigrease S 7MX	1776	1870	1270	1340	1750	1892	980	1080	160
Sanigrease S 10MX	2396	2485	1270	1340	1750	1891	980	1080	160

	E	H	S	Ø	P	Ø
Sanigrease S 15MX	1430	2019	1380	1850	1953	200

	Sanigrease S 2MX	Sanigrease S 4MX	Sanigrease S 7MX	Sanigrease S 10MX	Sanigrease S 15MX
Taille nominale	2	4	7	10	15
Matériaux					
Cuve	PE HD	PE HD	PE HD	PE HD	PE HD
Hydraulique					
Volume du débourbeur (L)	200	400	700	1000	1500
Volume du compartiment séparateur (L)	450	450	960	1076	1800
Volume de graisses (L)	80	160	280	400	600
Volume total (L)	650	850	1660	2076	3300
Diamètre des entrées DN	110	110	160	160	200
Diamètre de refoulement DN	110	110	160	160	200
Identification et logistique					
Poids du colis (kg)	140	153	192	229	462
Code EAN	3308815103426	3308815103280	3308815103297	3308815103303	3308815103310
Code usine	GREASES-029	GREASES-030	GREASES-031	GREASES-032	GREASES-033