

Sanicubic 2 VX KB

eaux grises, eaux-vannes



Sanicubic 2 VX KB est une station de relevage compacte équipée de deux moteurs, parfaitement adaptée pour le relevage des eaux provenant des maisons individuelles, d'immeubles résidentiels, de petits collectifs ou d'espaces commerciaux. La station est dotée de deux pompes à roue vortex offrant un passage libre de 50 mm, et ses 5 entrées permettent de connecter plusieurs installations sanitaires. Elle peut également être installée en sortie d'un séparateur de graisses. Sanicubic 2 VX KB est livrée de série avec un coffret de commande pneumatique intégrant une alarme sonore et visuelle.



Roue vortex

PERFORMANCES

- HMT max. : 15 m
- Débit max. : 49 m³/h

AVANTAGES PRODUIT

- Installation facile : station à poser directement au sol
- Accessibilité en cas de maintenance
- Roue vortex
- Passage libre de 50 mm
- Dimensions compactes 5 entrées
- Cuve de 150 litres
- 4 versions : 1 monophasée et 3 triphasées
- Raccordement et clapet anti-retour intégrés (sauf pour Sanicubic 2 VX KB 3.0 T)



Voir p. 11



Fiche produit

LIVRÉ(S) DE SÉRIE

Coffret de commande ZPS 2



DIMENSIONS

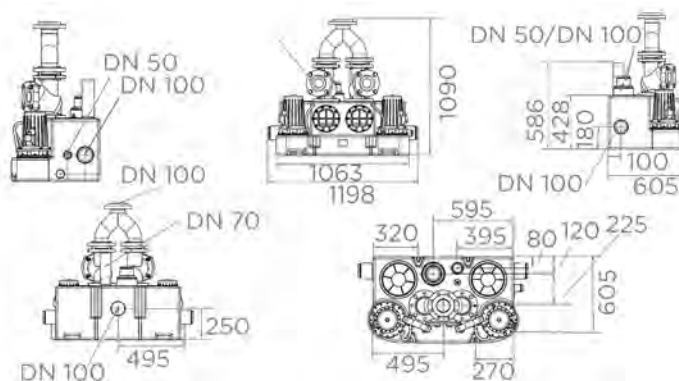

COURBE DE DÉBIT

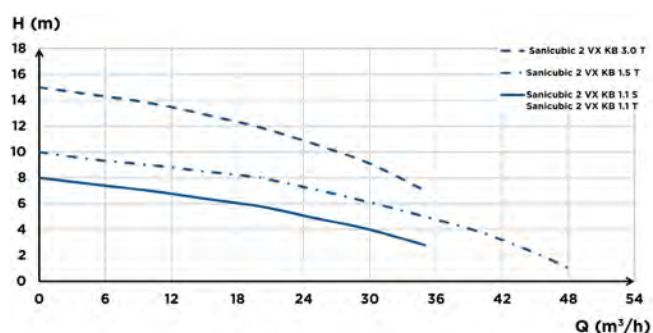

RACCORDEMENTS

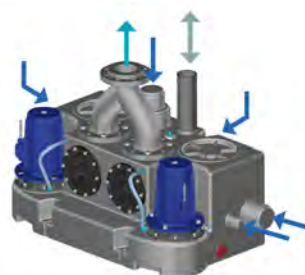

- Diamètre des entrées DN : 50/100
- Diamètre de refoulement DN : 100
- Diamètre de ventilation DN : 70

	Sanicubic 2 VX KB 1.1 S	Sanicubic 2 VX KB 1.1 T	Sanicubic 2 VX KB 1.5 T	Sanicubic 2 VX KB 3.0 T
Type d'enclenchement	Pneumatique	Pneumatique	Pneumatique	Pneumatique
Type de commande	Coffret ZPS 2	Coffret ZPS 2	Coffret ZPS 2	Coffret ZPS 2
Matériaux				
Cuve	PE LD	PE LD	PE LD	PE LD
Corps de pompe	PE LD	PE LD	PE LD	PE LD
Corps moteur	Aluminium	Aluminium	Aluminium	Aluminium
Roue	Polyuréthane (PUR)	Polyuréthane (PUR)	Polyuréthane (PUR)	Polyuréthane (PUR)
Caractéristiques électriques				
Tension (V)	230	400	400	400
Fréquence (Hz)	50-60	50-60	50-60	50-60
Puissance absorbée P1 (W)	1700	1400	1800	3800
Puissance restituée P2 (W)	1100	1100	1500	3000
Type de service non immergé	S3 25 %	S3 25 %	S3 25 %	S3 25 %
Indice de protection	IP68	IP68	IP68	IP68
Hydraulique				
HMT max. (m)	8,1	8,1	9,9	15
Débit max. (m³/h)	41	41	49	35
Diamètre des entrées DN	50/100	50/100	50/100	50/100
Diamètre de refoulement DN	100	100	100	100
Diamètre de ventilation DN	70	70	70	70
Volume total (L)	150	150	150	150
Volume utile (L)	80	80	80	80
Passage libre (mm)	50	50	50	50
T° max. admissible du liquide pompé (5 min)	55 °C	55 °C	55 °C	55 °C
Type de roue/couteaux	Roue vortex	Roue vortex	Roue vortex	Roue vortex
Identification et logistique				
Poids du colis (kg)	76	76	98	126
Code EAN	3308815100678	3308815100685	3308815100692	3308815100708
Code usine	CUBIC2VXKB1-1S	CUBIC2VXKB1-1T	CUBIC2VXKB1-5T	CUBIC2VXKB3-0T