

## POSTE DE RELEVAGE

**2** Garantie  
**ANS**  
Sauf pièces d'usure



POSTE RELEVAGE

TRAITEMENT



### APPLICATIONS

Nos poste de relevage compacts sont rapides à installer et facile à entretenir, ils sont la solution idéale pour les dépendances, les extensions, les caves, WC extérieurs. Ils peuvent être utilisés pour les effluents ou les eaux usées, en fonction de la pompe, la distance et de la hauteur.

### CARACTÉRISTIQUES TECHNIQUES

- Solution livrée complète prêt à l'installation
- Fonctionnement automatisé.
- Convient pour les eaux chargées et les eaux de surface.
- Profondeurs d'entrée de 1,0 m et 1,8 m.
- Raccords de sortie à branchement rapide.
- Capots verrouillables.

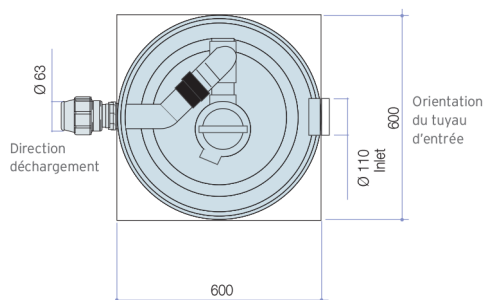
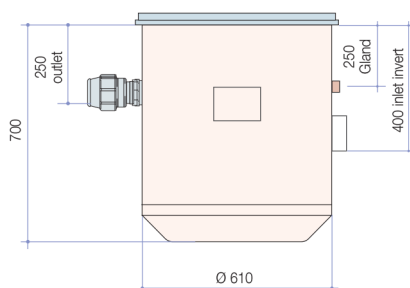

Code Article	Capacité en litres	Diamètre en mm	Hauteur en mm	Hauteur entre entrée et couvercle	Hauteur entre sortie et couvercle	Diam. Tuyau en mm
171040	200	610	700	250	250	110
171041	400	560	1650	1500	250	110