

GROUPES DE SURPRESSION 300 ET 500 L

2 Garantie
ANS
Sauf pièces d'usure



USAGE
INTENSIF

APPLICATIONS

- Distribution d'eau et maintien sous pression des réseaux
- Usage domestique
- Exploitation agricole
- Arrosage, lavage.

CARACTÉRISTIQUES TECHNIQUES

Construction

- 1 châssis en acier peint
- Réservoir 200 L : 1 pompe multicellulaire triphasée 104997
- Réservoir 300 L et 500 L : 1 pompe monocellulaire triphasée 980019
 - 1 réservoir à vessie 200 ou 300 L
- 1 coffret de commande ou 1 coffret manque d'eau
- 1 contacteur manométrique + 1 manomètre
- 1 ensemble vanne + raccords

LE + PRODUIT

- Pompe réversible en fonction du positionnement du groupe de surpression

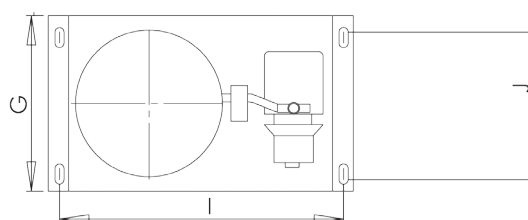
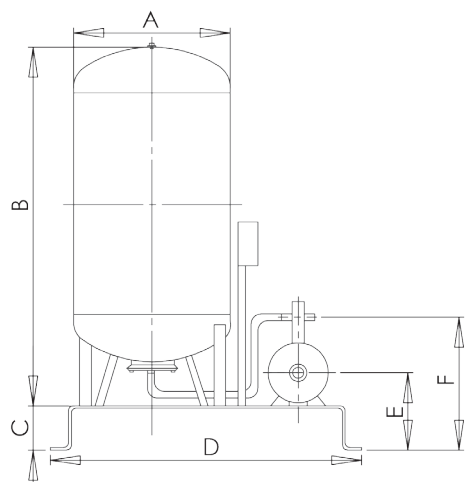

ACCESSOIRES FOURNIS AVEC LE GROUPE DE SURPRESSION



Vanne 110207



Crépine 141071

Code	Dimensions en mm								
	A	B	C	D	E	F	G	I	J
980167	600	1085	125	1000	223	423	650	960	450
980168	600	1085	125	1000	223	423	650	960	450
980169	650	1240	125	1000	300	445	650	960	450
980170	650	1240	125	1000	300	445	650	960	450

Code	Moteur			Ø d'aspiration	Ø de Refoulement	Débit max (l/min)	Pression max (bar)	Réservoir à membranes 10 bar CE	Pompe utilisée	L/ min										
	Tension	KW	Amp.								0	40	60	80	100	120	140	160	170	
Coffret de commande																				
980169	380	2,2	4,8	1"1/2	1"	120	6,3	300 L	980021	HMT	64,5	60	56	51	45	39	32	-	-	
162168	380	2,2	4,8	1"1/2	1"	120	6,3	500 L	980021	HMT	64,5	60	56	51	45	39	32	-	-	
Coffret manque d'eau																				
980170	380	2,2	4,8	1"1/2	1"	120	6,3	300 L	980021	HMT	64,5	60	56	51	45	39	32	-	-	
162169	380	2,2	4,8	1"1/2	1"	120	6,3	500 L	980021	HMT	64,5	60	56	51	45	39	32	-	-	