

# GASOIL

## ELECTROPOMPES ET ACCESSOIRES

Désignation	Code	Prix HT €	kW	Tension	Descriptif	
<b>1 ELECTROPOMPES SUR BATTERIE 12V ET 24V COURANT CONTINU</b>						
BY-PASS 3000/12	C1A0011	235	0.26	12 Volts CC	Auto amorçante à palettes, sans pincés batterie, orifices : Ø20/27F DEBIT : 3 m3/h maxi. PRESSION : 1.5 bars maxi.	
BY-PASS 3000/24	C1A0021	235	0.31	24 Volts CC	Livrée sans raccords spéciaux (●)	
KIT PINCES ET CABLE	C2A0010	29		12/24Volts CC	Pour By-pass 3000	
BATTERY-KIT 3000/12	C1A0031	362	0.26	12 Volts CC	Pompe BY-PASS 3000 équipée : 4 m de tuyau diam. 20 mm + 1 pistolet + pincés batterie + crépine d'aspiration + raccords + colliers.	
BATTERY-KIT 3000/24	C1A0041	362	0.31	24 Volts CC		
KIT PINCES + BOITIER M/A	C9A011	75		12 Volts CC	Pour By-pass 3000/12 Volts	
KIT PINCES + BOITIER M/A	C9A012	75		24 Volts CC	Pour By-pass 3000/24 Volts	
KIT RACCORDS SPECIAUX	C9A013	43		(●)	Indispensable pour BP 3000 (corps de pompe non taraudé) Raccords cannelés pour tuyau diam. 20 mm.	
<b>2 ELECTROPOMPES SUR SECTEUR 230V ET 400V COURANT ALTERNATIF</b>						
* PQm60	A1B0040	158	0.37	Mono 230	Périphérique sans by-pass, orifices : Ø26/34F, moteur IPX 4, service continu. DEBIT : 2.4 m3/h maxi. PRESSION : 4 bars maxi. Courbes : voir page 1.02	
PQ 60	A1B0050	163	0.37	Tri 230/400		
* CKm 50 BP	A2C0030	270	0.25	Mono 230	Auto-amorçante avec by-pass, orifices : Ø20/27F, moteur IPX 4, service continu. DEBIT : 2.4 m3/h maxi. PRESSION : 2 bars maxi. Courbes : voir page 1.05	
CK 50 BP	A2C0040	275	0.25	Tri 230/400		
* KIT COMPLET CKm 50 BP KIT	C2A000A	375	0.25	Mono 230	Pompe Auto-amorçante avec by-pass + pistolet SELF2000 +5 m tuyau gasoil + raccords + crépine + colliers. DEBIT : 2.4 m3/h maxi. PRESSION : 2 bars maxi.	
<b>3 ELECTROPOMPES A PALETTES - MOTEUR 1400 tr/min</b>						
* Em 120	C1A0050	763	0.75	Mono 230	Auto-amorçante avec by-pass, orifices : Ø26/34F, moteur IPX 5, service continu. DEBIT : 6 m3/h maxi. PRESSION : 2 bars maxi.	 Equipée d'un interrupteur + prise, en mono 230V.
E 120	C1A0060	763	0.75	Tri 230/400		
<b>4 ACCESSOIRES POUR POMPAGE DE GASOIL</b>						
PISTOLET SELF 2000	C2A0020	35			Orifice : Ø26/34 - 1" femelle, débit maxi : 3.6 m3/h.	
PISTOLET PA 60	C2A0030	159			Orifice : Ø26/34 - 1" femelle, débit maxi : 3.6 m3/h à arrêt automatique.	
VOLUCOMPTEUR MT1 PEDROLLO	C2A0045	262			Compteur avec totalisation, remise à zéro - Ø26/34 - 1" F débit de 1.2 à 7.2 m3/h, avec précision +/-1.5%. adapté au Gasoil, liquide anti-gel, huiles légères (viscosité maxi 300 cSt) - non compatible avec eau, acides, essence.	
TUYAU GASOIL	C2A0050	le m. 9			Vendu par multiple de 5 m. Ø intérieur 20 mm.	

# GASOIL

## DISTRIBUTEUR

Désignation	Code	Prix HT €	kW	Descriptif
<b>CUBE - DISTRIBUTEUR DE DIESEL A USAGE PRIVE</b>				
* CUBE FUEL N°5 56/33 M Mono 230V (50Hz)	C1A0250	930	0.37	<p>DEBIT : 56 l/mn. Fonctionnement continu.</p> <p>Ensemble comprenant :</p> <ul style="list-style-type: none"> <li>- une pompe à amorçage automatique à palettes, équipée de by-pass (protection thermique incorporée en mono).</li> <li>- Volucompteur journalier 3 chiffres avec remise à zéro (disque mécanique).</li> <li>- Pistolet automatique. Marche-Arrêt commandé par décrochage ou raccrochage du pistolet.</li> <li>- Tuyau de refoulement Ø 20 mm. Longueur 4 m.</li> <li>- Kit crépine d'aspiration 1".</li> <li>- Raccord d'aspiration 1" F.</li> <li>- Kit raccord 2" pour adaptation sur fût.</li> <li>- Emballage : 400 x 400 x 460 mm - poids 21 kg.</li> <li>- Tuyau d'aspiration non fourni (à prévoir).</li> </ul>
Structure auto-porteuse en tôle, traitée anti-corrosion avec peinture de finition ; porte pistolet aménagé dans la structure et équipé d'un levier marche/arrêt de la pompe.				
PIED SUPPORT pour CUBE	C1A0252	344		<p>Pied métallique, possibilité d'ancrage au sol.</p> <p>Dimensions : 1027 x 281 x 336 mm - poids 18 kg.</p>
KIT FILTRE GASOIL CFD 70/30	X8F1000	158		<p>Filtre et absorbe l'eau contenue dans le gasoil. Filtration : 30 µ. Débit : 70 l/min. Pression maxi : 3.5 bars. Raccords 1" F. KIT composé d'un support + 2 cartouches.</p>



\* éco-participation 0.42€ HT en sus

# HUILE

## ELECTROPOMPES

Désignation	Code	Prix HT €	kW	Descriptif
<b>ELECTROPOMPES A PALETTES AVEC BY-PASS (transfert d'huile propre).</b>				
* VISCOMAT 70 Mono 230V (50 Hz)	C1B1010	490	1.20	<p>Auto amorçante à palettes. Orifices : 26/34F, moteur IPX5, 1400 tr/mn. DEBIT : 1.8 m3/h maxi selon viscosité. PRESSION : 6 bars maxi. Viscosité maxi : 500 cst. Température maximum du liquide : + 40°C. Poids : 15 kg</p>
VISCOMAT 70 Tri 400V (50 Hz)	C1B1020	490	0.65	
KIT REPARATION	C9A0010	51	le kit	



\* éco-participation 0.42€ HT en sus

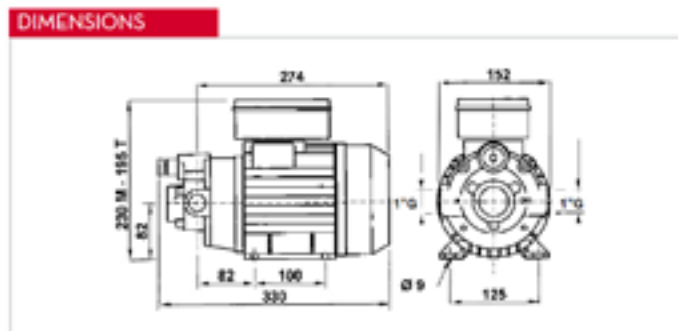

VISCOMAT