

Pompe auto-amorçante

# Etaprime GBN

**Les plus**

- Sécurité de fonctionnement assurée par la garniture mécanique sans entretien.
- Démontage facile grâce à la construction process, grâce à laquelle le corps de pompe peut rester solidaire de la tuyauterie.
- Bonnes capacités d'aspiration, pompe auto-amorçante jusqu'à 9 m et fonctionnant même dans des conditions d'alimentation relativement défavorables, adaptée au pompage de fluides contenant du gaz.

Plus d'informations, livret technique : 2745.5

## Applications principales

- Installations d'arrosage
- Installations d'eau chaude sanitaire
- Drainage
- Systèmes d'assainissement
- Systèmes anti-incendie
- Rabattement de nappe
- Systèmes de climatisation
- Circuits de refroidissement
- Piscines

## Liquides pompés

- Eau de piscine  
Teneur en chlore : 0,4 à 1,4 mg/l de chlore actif et 0,6 mg/l max. de chlore combiné, pH compris entre 6,9 et 7,7 ; TH compris entre 10° et 30° ; traitement au sel jusqu'à une concentration de 7 g/l
- Eau incendie
- Eau de mer
- Eau de rivière, lacustre et souterraine
- Eau saumâtre
- Condensat
- Saumure
- Huile
- Eau chaude / Eau industrielle
- Détergents
- Eau de refroidissement

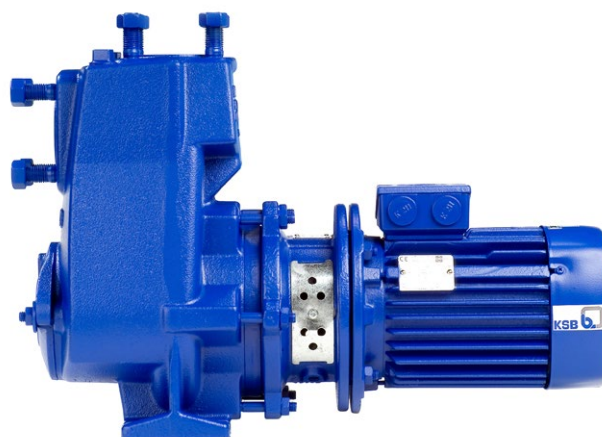

## Caractéristiques de service

Caractéristiques

Paramètre	Valeur	
Débit	Q	Jusqu'à 130 m³/h [36 l/s]
Hauteur manométrique	H	Jusqu'à 70 m
Température de service	t	-30 °C à +90 °C
Pression de service	p	Jusqu'à 10 bar
Hauteur géométrique	H <sub>Geo</sub>	Jusqu'à 9 m

## Désignation

### Exemple : Etaprime G BN 80-200 /1102 GB10

Explication concernant la désignation

Abréviation	Signification	
Etaprime	Gamme de produits	
G	Matériau du corps	
G	Fonte grise JL 1040 <sup>1)</sup>	
BN	Variante à faux nez avec moteur normalisé	
80	Diamètre nominal de l'orifice de refoulement [mm] codé	
200	Diamètre nominal de la roue [mm] codé	
110	Puissance moteur [kW x 10]	
110	11 kW	
2	Nombre de paires de pôles du moteur	
GB10	Code d'étanchéité garniture mécanique	
GB10	Q1Q1X4GG	

1) Selon EN 1561 = GJL-250

## Conception

### Construction

- Pompe à volute
- Construction « process » (à partir de taille 40-140)
- Installation horizontale
- Auto-amorçante
- Monocellulaire
- Monoflux
- Pompe et moteur avec faux nez

**Corps de pompe**

- Volute à plan de joint radial
- Volute avec pieds de pompe moulés (à partir de taille 40-140)

**Forme de roue**

- Roue multicanaux ouverte

**Paliers**

- Roulement à billes dans la carcasse moteur
- Lubrification à la graisse

**Garniture d'étanchéité d'arbre**

- Arbre avec chemise d'arbre remplaçable au niveau de la garniture d'étanchéité d'arbre (à partir de taille 40-140)
- Garniture mécanique normalisée suivant EN 12756

**Entraînement**

- Moteur KSB normalisé IEC avec IE3 (à partir de 0,75 kW)
- Construction : B34 jusqu'à 1,1 kW / V1 jusqu'à 4 kW / V15 au-dessus de 4 kW
- 400 V
- Classe de protection IP 55
- Classe d'isolation F
- 3 thermistances PTC

**Matériaux**

Tableau des matériaux disponibles

Composant	Matériaux
Volute	Fonte grise JL 1040 <sup>1)</sup>
Couvercle de corps	Fonte grise JL 1040 <sup>1)</sup>
Arbre	Acier traité C45+N <sup>2)</sup>
Roue	Fonte grise JL 1040 <sup>1)</sup>
Lanterne d'entraînement	Fonte grise JL 1040 <sup>1)</sup>
Chemise d'arbre	Acier au chrome-nickel-molybdène 1.4571

1) Selon EN 1561 = GJL-250  
2) Pour diamètre d'arbre 17 = acier au chrome-nickel-molybdène 1.4571

**Temps d'amorçage**

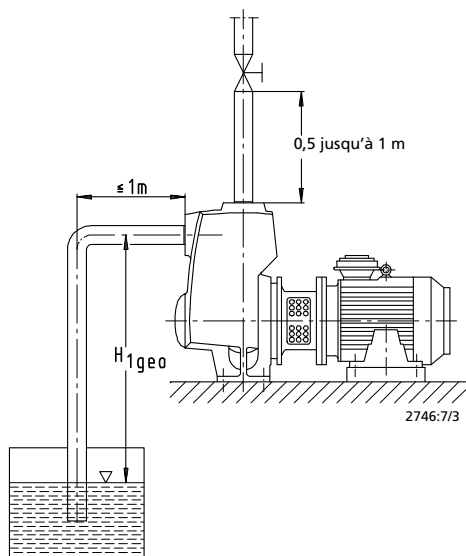

Pour une longueur horizontale de la tuyauterie d'aspiration de 1 mètre et pour un DN de la tuyauterie d'aspiration égal au DN de la pompe, les temps d'amorçage sont les suivants :

Si le liquide pompé tend à dégazer ou à mousser et dans le cas de températures de l'eau de T > 60 °C, la pompe n'est pas auto-amorçante.

Dans ces cas, monter un dispositif de non-retour sur la tuyauterie d'aspiration.

Taille *)	Diamètre d'arbre	Temps d'amorçage [sec]					
		à une vitesse de rotation n = 2900 t/min avec hauteur d'aspiration H <sub>1geo</sub> de ... m					
		2 m	4 m	5 m	6 m	7 m	8 m
25-100	17	40	145	415	-	-	-
32-120		30	90	135	190	255	360
40-110		60	100	215	420	-	-
40-140	25	30	70	125	220	355	600
50-130		50	120	195	260	345	440
50-160		30	70	105	170	265	430
65-150		60	120	165	260	375	570
65-180		30	50	75	100	145	200
80-170	35	50	100	135	180	225	310
80-190		40	70	105	160	185	240
80-200		30	50	75	105	155	200
100-240.1		30	70	95	120	150	190
100-240		35	70	85	110	160	-
125-260		35	80	105	130	160	190

Taille *)	Diamètre d'arbre	Temps d'amorçage [sec]							
		à une vitesse de rotation n = 1450 t/min avec hauteur d'aspiration H <sub>1geo</sub> de ... m							
		1 m	2 m	3 m	4 m	5 m	6 m	7 m	8 m
25-100	17	130	-	-	-	-	-	-	-
32-120		100	210	-	-	-	-	-	-
40-110		120	-	-	-	-	-	-	-
40-140	25	130	-	-	-	-	-	-	-
50-130		210	410	-	-	-	-	-	-
50-160		210	430	-	-	-	-	-	-
65-150		190	350	540	-	-	-	-	-
65-180		90	140	220	370	-	-	-	-
80-170	35	110	180	280	480	-	-	-	-
80-190		100	110	200	310	-	-	-	-
80-200		70	110	190	270	320	420	-	-
100-240.1		130	150	220	300	440	-	-	-
100-240		110	160	270	480	-	-	-	-
125-260		60	70	110	160	200	330	430	610

\*) Toutes les tailles ne sont pas disponibles en version acier inoxydable

**Prix****Etaprime GBN10/GBN11, n = 2900 min<sup>-1</sup>**

Matériau de la pompe G : fonte grise JL 1040

Garniture mécanique GBN10 : Q1Q1X4GG

Garniture mécanique GBN11 : BQ1EGG

Groupe de prix d'article ME

n = 2900 min. <sup>-1</sup> Size	PN [kW]	I <sub>N</sub> [A]	Motor	[kg]	GBN 10		GBN 11	
					N° article	PRIX H.T.	N° article	PRIX H.T.
025-100	1,10	2,25	080M	28,0	48 238 517	1 953,97	48 238 518	1 953,97
032-120	1,10	2,25	080M	31,0	48 238 521	2 110,65	48 238 522	2 110,65
040-110	1,10	2,25	080M	35,0	48 238 525	2 253,37	48 238 526	2 253,37
040-140	2,20	4,20	090L	51,0	48 238 529	2 480,62	48 238 530	2 480,62
040-140	3,00	5,60	100L	56,5	48 238 533	2 613,90	48 238 534	2 613,90
050-130	2,20	4,20	090L	57,0	48 238 537	2 616,39	48 238 538	2 616,39
050-130	3,00	5,60	100L	62,5	48 238 541	2 750,08	48 238 542	2 750,08
050-160	4,00	7,40	112M	70,0	48 238 545	2 901,00	48 238 546	2 901,00
050-160	5,50	9,90	132S	89,0	48 238 549	3 250,67	48 238 550	3 250,67
065-150	4,00	7,40	112M	79,0	48 238 553	3 104,21	48 238 554	3 104,21
065-150	5,50	9,90	132S	98,0	48 238 557	3 453,88	48 238 558	3 453,88
065-180	5,50	9,90	132S	104,0	48 238 561	3 652,43	48 238 562	3 652,43
065-180	7,50	13,10	132S	113,0	48 238 565	3 946,04	48 238 566	3 946,04
080-170	7,50	13,10	132S	127,0	48 238 569	4 599,10	48 238 570	4 599,10
080-190	11,00	19,60	160M	158,0	48 238 573	5 324,74	48 238 574	5 324,74
080-200	11,00	19,60	160M	186,0	48 238 577	5 921,20	48 238 578	5 921,20
100-240.1	15,00	27,00	160M	209,0	48 238 581	6 563,21	48 238 582	6 563,21
100-240.1	18,50	32,00	160L	242,0	48 238 585	6 975,10	48 238 586	6 975,10

**Prix****Etaprime GBN10/GBN11, n = 1450 min<sup>-1</sup>**

Matériau de la pompe G : fonte grise JL 1040

Garniture mécanique GBN10 : Q1Q1X4GG

Garniture mécanique GBN11 : BQ1EGG

Groupe de prix d'article ME

n = 1450 min. <sup>-1</sup> Size	PN [kW]	I <sub>N</sub> [A]	Motor	[kg]	GBN 10		GBN 11	
					N° article	PRIX H.T.	N° article	PRIX H.T.
025-100	0,55	1,46	080M	26,8	48 238 641	1 793,39	48 238 642	1 793,39
032-120	0,55	1,46	080M	29,8	48 238 645	1 950,06	48 238 646	1 950,06
040-110	0,55	1,46	080M	33,8	48 238 649	2 092,79	48 238 650	2 092,79
040-140	0,55	1,46	080M	43,8	48 238 653	2 057,80	48 238 654	2 057,80
040-140	1,50	3,15	090L	50,5	48 238 657	2 379,92	48 238 658	2 379,92
050-130	0,55	1,46	080M	49,8	48 238 661	2 251,01	48 238 662	2 251,01
050-130	1,50	3,15	090L	56,5	48 238 665	2 515,69	48 238 666	2 515,69
050-160	0,55	1,46	080M	48,8	48 238 669	2 179,65	48 238 670	2 179,65
050-160	1,50	3,15	090L	65,5	48 238 673	2 476,13	48 238 674	2 476,13
065-150	0,55	1,46	080M	57,8	48 238 677	2 383,64	48 238 678	2 383,64
065-150	1,50	3,15	090L	74,5	48 238 681	2 704,97	48 238 682	2 704,97
065-180	2,20	4,50	100L	86,0	48 238 685	2 927,53	48 238 686	2 927,53
080-170	2,20	4,50	100L	99,0	48 238 689	3 624,90	48 238 690	3 624,90
080-190	2,20	4,50	100L	95,0	48 238 693	3 811,06	48 238 694	3 811,06
080-200	2,20	4,50	100L	123,0	48 238 697	4 406,74	48 238 698	4 406,74
100-240.1	2,20	4,50	100L	134,0	48 238 701	4 488,10	48 238 702	4 488,10
100-240.1	3,00	5,90	100L	153,0	48 238 705	4 570,47	48 238 706	4 570,47
100-240.1	4,00	7,90	112M	159,5	48 238 709	4 763,22	48 238 710	4 763,22

**Grilles de sélection**

**Etaprime L/BN, n = 2900 min<sup>-1</sup>**

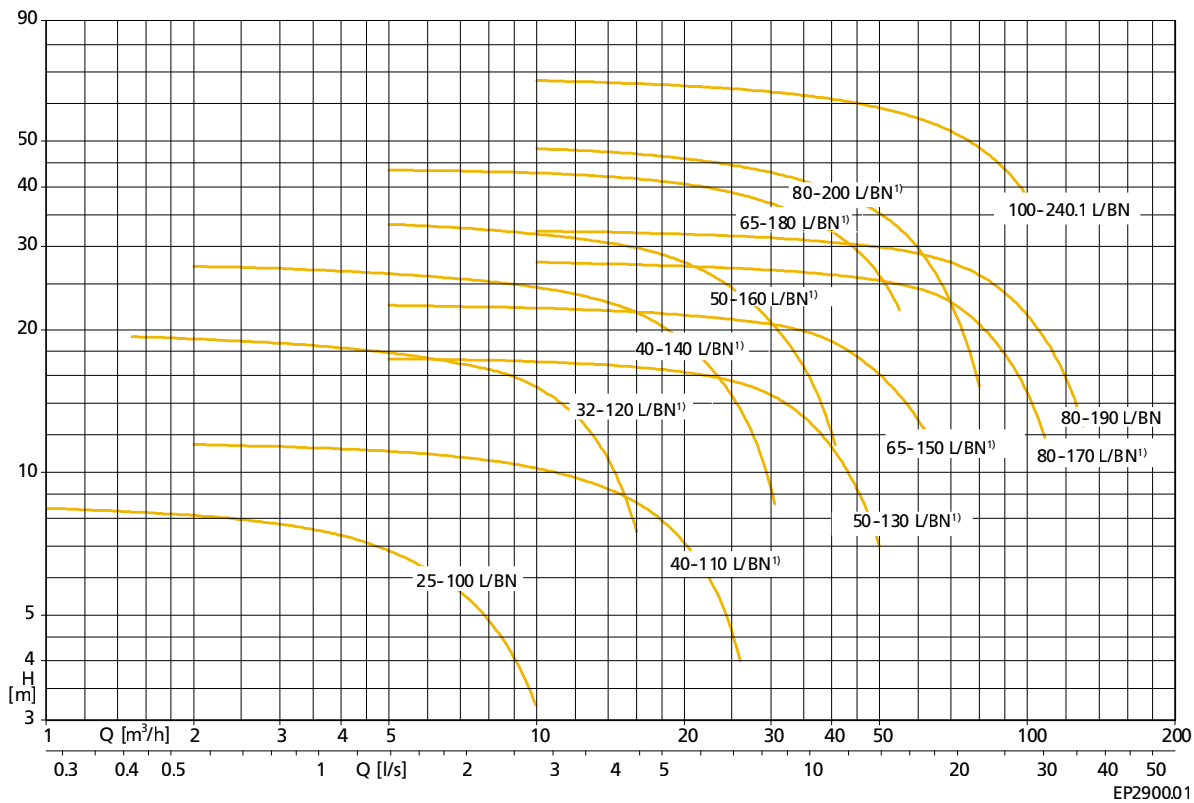

1) Également disponible en acier moulé au chrome nickel-molybdène

**Etaprime L/BN, n = 1450 min<sup>-1</sup>**

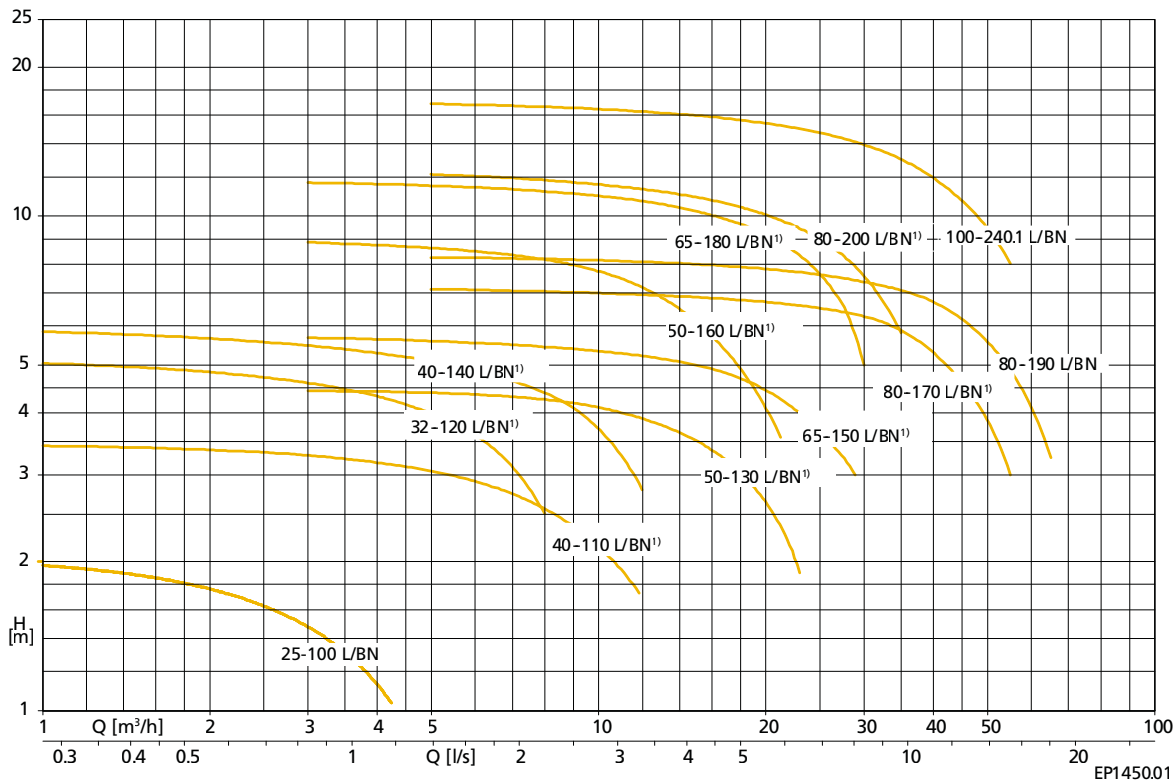

1) Également disponible en acier moulé au chrome nickel-molybdène

**Courbes caractéristiques**

**Etaprime 25-100, n = 2900 min<sup>-1</sup>**

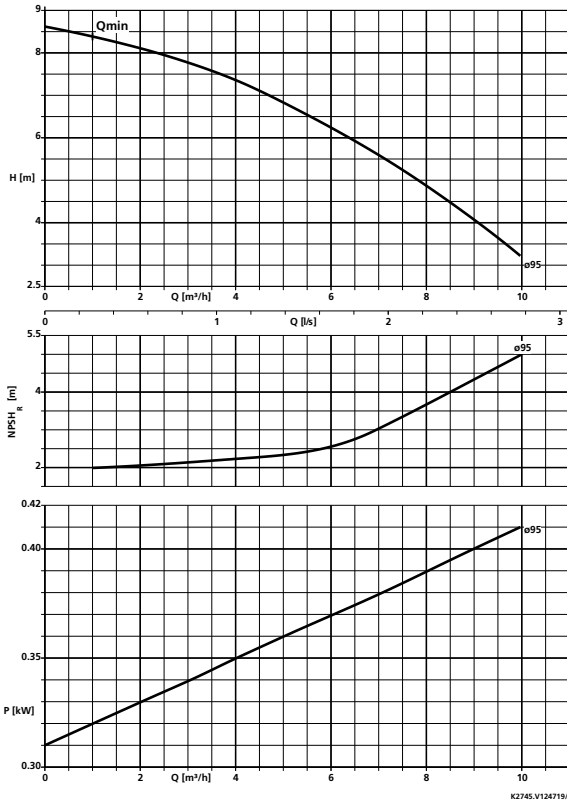

Vitesse [min <sup>-1</sup> ]	Diamètre de roue [mm]	Largeur de sortie de la roue [mm]
2900	95	15

**Etaprime 32-120, n = 2900 min<sup>-1</sup>**

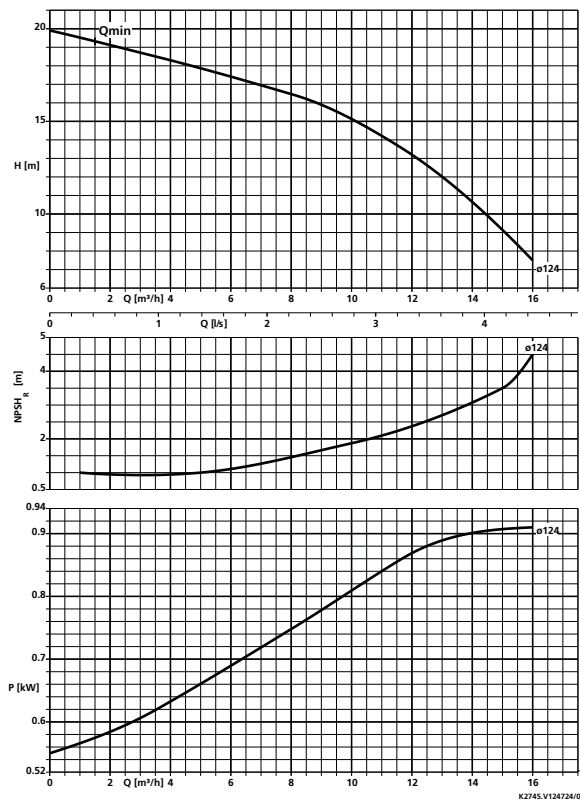

Vitesse [min <sup>-1</sup> ]	Diamètre de roue [mm]	Largeur de sortie de la roue [mm]
2900	124	9,4

**Etaprime 40-110, n = 2900 min<sup>-1</sup>**

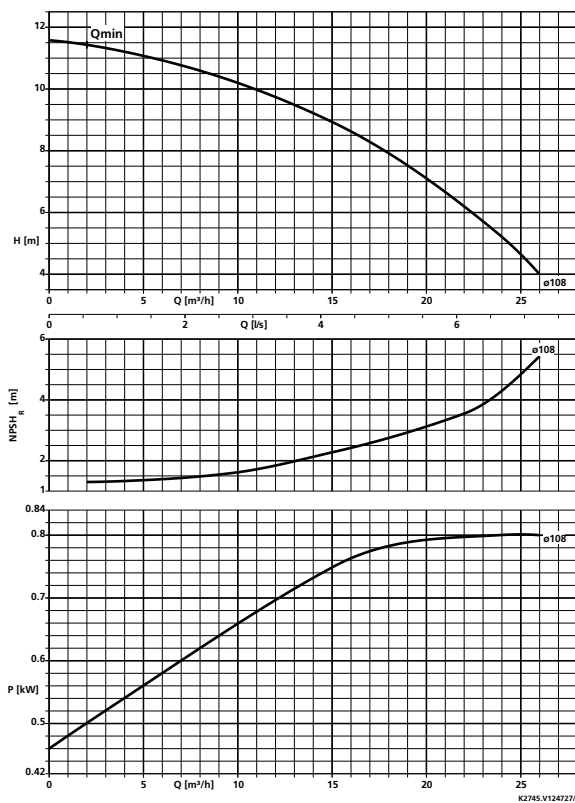

Vitesse [min <sup>-1</sup> ]	Diamètre de roue [mm]	Largeur de sortie de la roue [mm]
2900	108	17,4

**Etaprime 40-140, n = 2900 min<sup>-1</sup>**

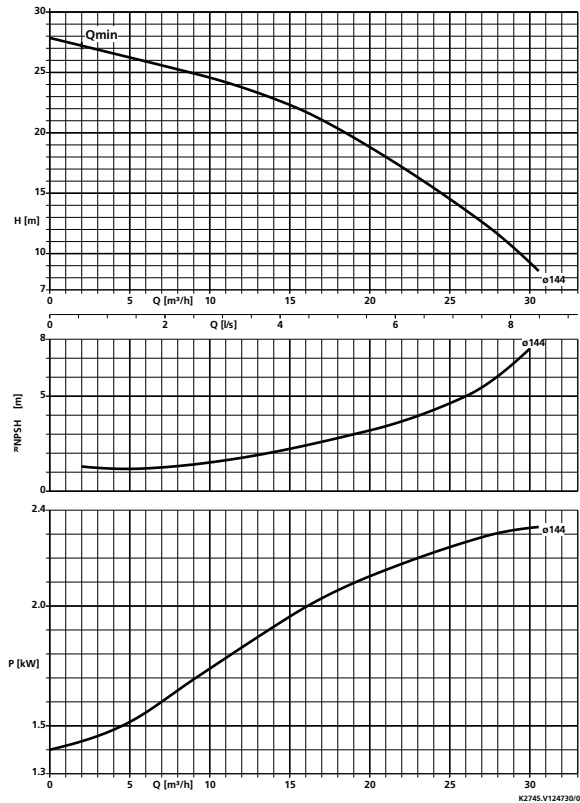

Vitesse [min <sup>-1</sup> ]	Diamètre de roue [mm]	Largeur de sortie de la roue [mm]
2900	144	11

### Courbes caractéristiques

**Etaprime 50-130, n = 2900 min<sup>-1</sup>**

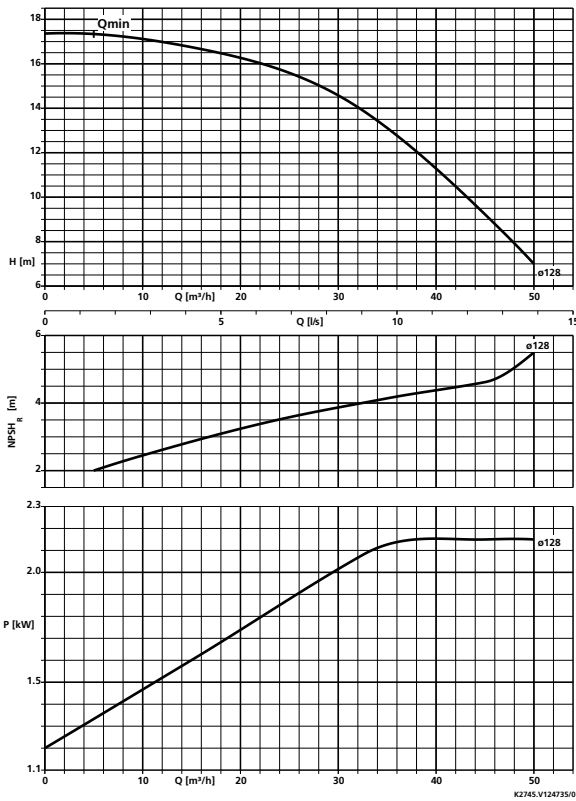

Vitesse [min <sup>-1</sup> ]	Diamètre de roue [mm]	Largeur de sortie de la roue [mm]
2900	128	21

**Etaprime 50-160, n = 2900 min<sup>-1</sup>**

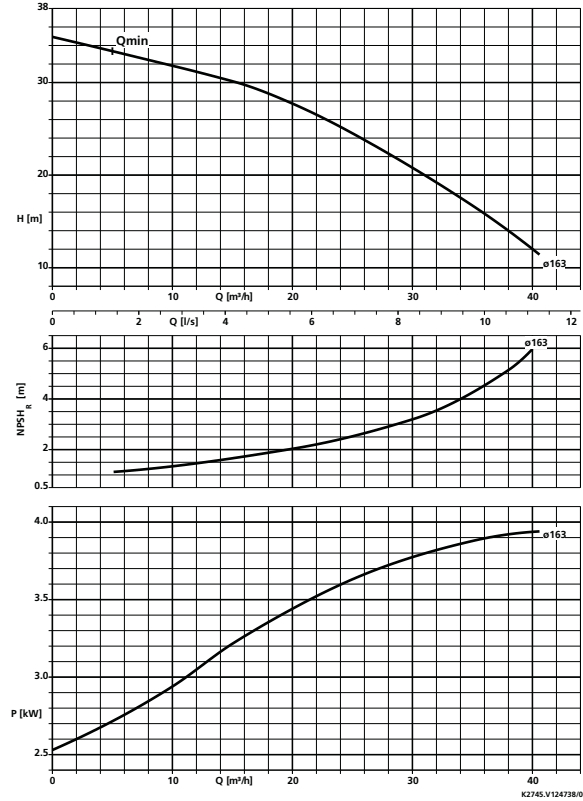

Vitesse [min <sup>-1</sup> ]	Diamètre de roue [mm]	Largeur de sortie de la roue [mm]
2900	163	12,5

**Etaprime 65-150, n = 2900 min<sup>-1</sup>**

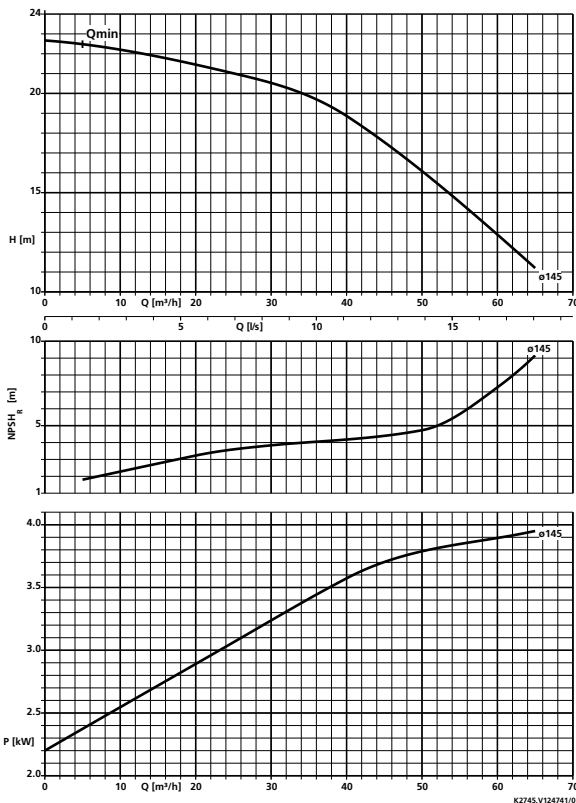

Vitesse [min <sup>-1</sup> ]	Diamètre de roue [mm]	Largeur de sortie de la roue [mm]
2900	145	24

**Etaprime 65-180, n = 2900 min<sup>-1</sup>**

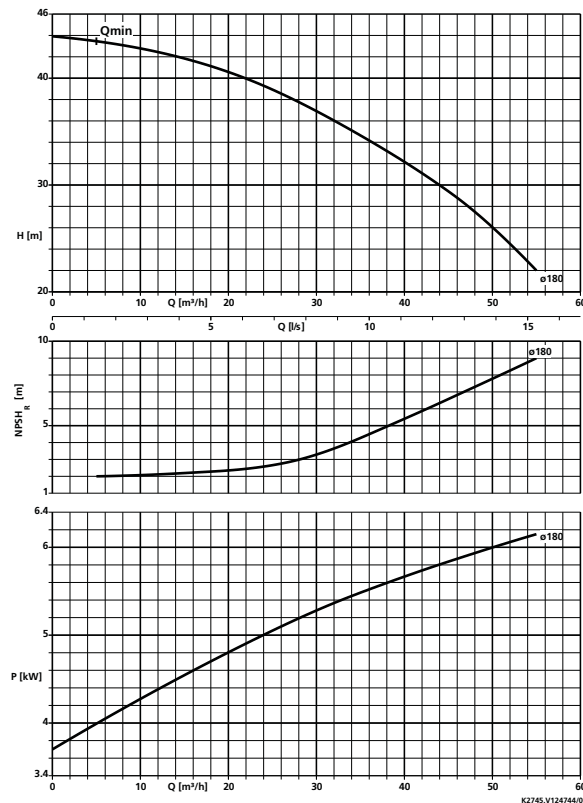

Vitesse [min <sup>-1</sup> ]	Diamètre de roue [mm]	Largeur de sortie de la roue [mm]
2900	180	14,5

**Courbes caractéristiques**

**Etaprime 80-170, n = 2900 min<sup>-1</sup>**

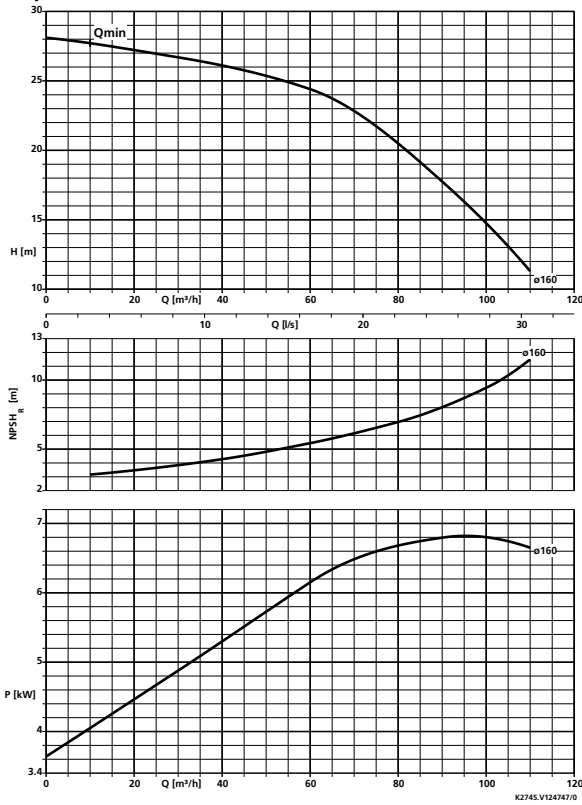

Vitesse [min <sup>-1</sup> ]	Diamètre de roue [mm]	Largeur de sortie de la roue [mm]
2900	160	27

**Etaprime 80-190, n = 2900 min<sup>-1</sup>**

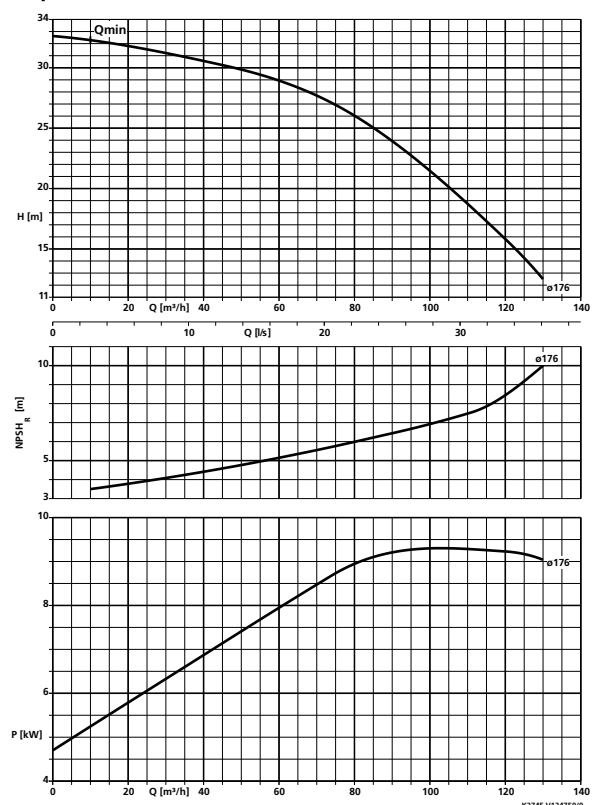

Vitesse [min <sup>-1</sup> ]	Diamètre de roue [mm]	Largeur de sortie de la roue [mm]
2900	176	29

**Etaprime 80-200, n = 2900 min<sup>-1</sup>**

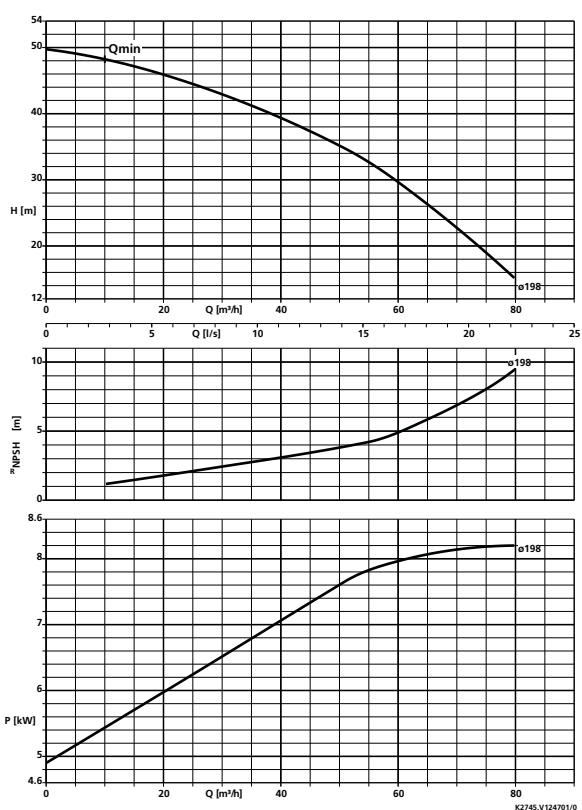

Vitesse [min <sup>-1</sup> ]	Diamètre de roue [mm]	Largeur de sortie de la roue [mm]
2900	198	15

**Etaprime 100-240.1, n = 2900 min<sup>-1</sup>**

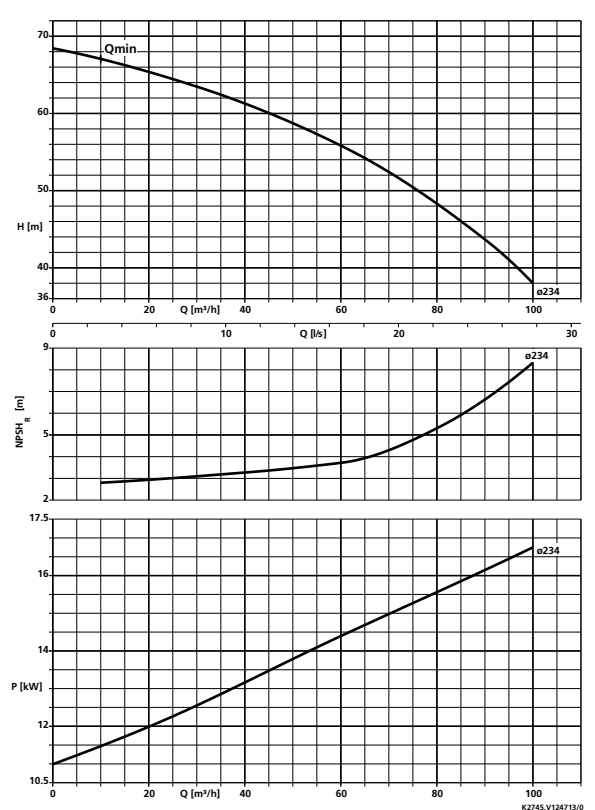

Vitesse [min <sup>-1</sup> ]	Diamètre de roue [mm]	Largeur de sortie de la roue [mm]
2900	234	18

**Courbes caractéristiques**

**Etaprime 25-100, n = 1450 min<sup>-1</sup>**

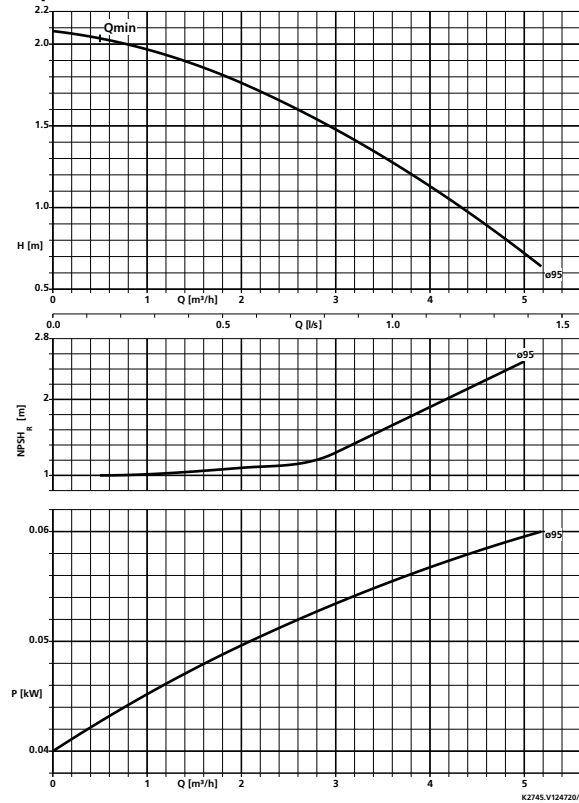

Vitesse [min <sup>-1</sup> ]	Diamètre de roue [mm]	Largeur de sortie de la roue [mm]
1450	95	15

**Etaprime 32-120, n = 1450 min<sup>-1</sup>**

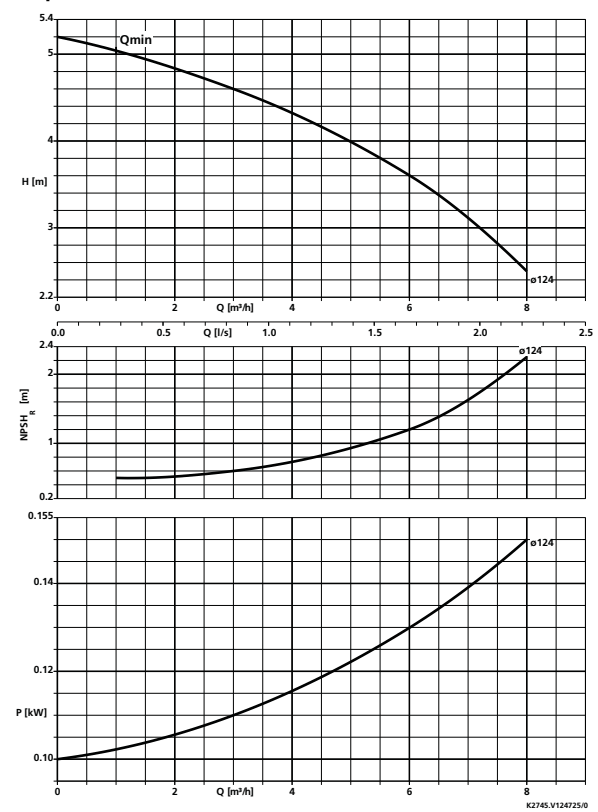

Vitesse [min <sup>-1</sup> ]	Diamètre de roue [mm]	Largeur de sortie de la roue [mm]
1450	124	9,4

**Etaprime 40-110, n = 1450 min<sup>-1</sup>**

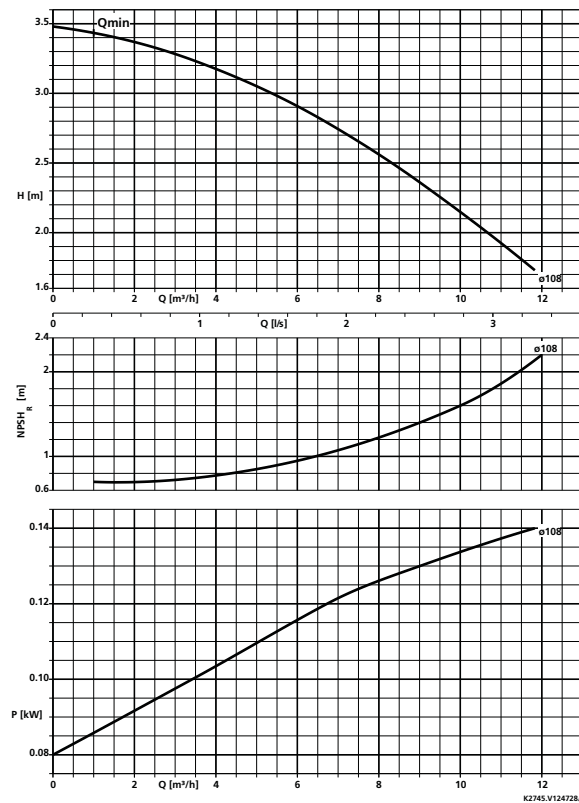

Vitesse [min <sup>-1</sup> ]	Diamètre de roue [mm]	Largeur de sortie de la roue [mm]
1450	108	17,4

**Etaprime 40-140, n = 1450 min<sup>-1</sup>**

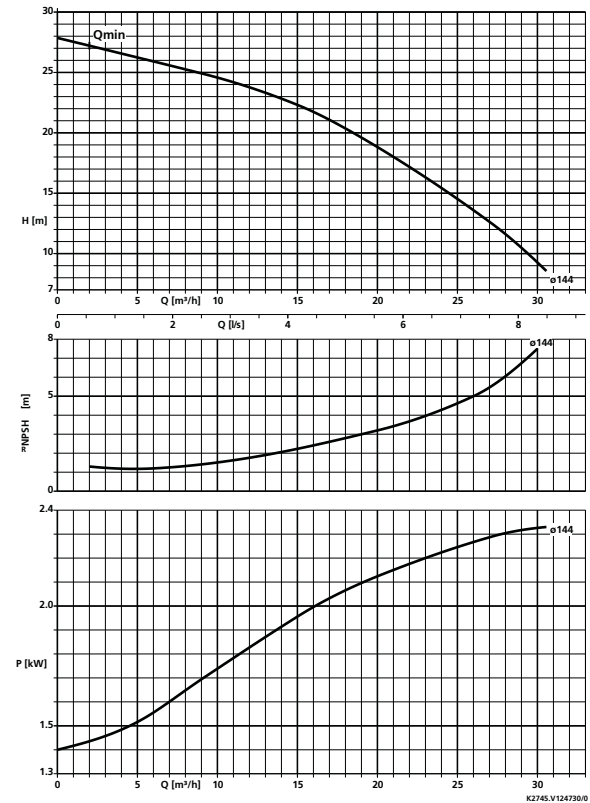

Vitesse [min <sup>-1</sup> ]	Diamètre de roue [mm]	Largeur de sortie de la roue [mm]
1450	144	11



**Courbes caractéristiques**

**Etaprime 50-130, n = 1450 min<sup>-1</sup>**

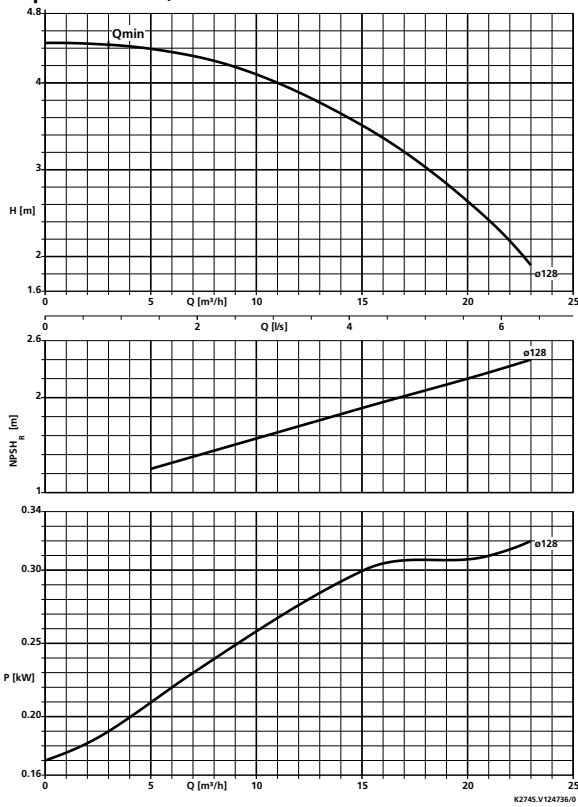

Vitesse [min <sup>-1</sup> ]	Diamètre de roue [mm]	Largeur de sortie de la roue [mm]
1450	128	21

**Etaprime 50-160, n = 1450 min<sup>-1</sup>**

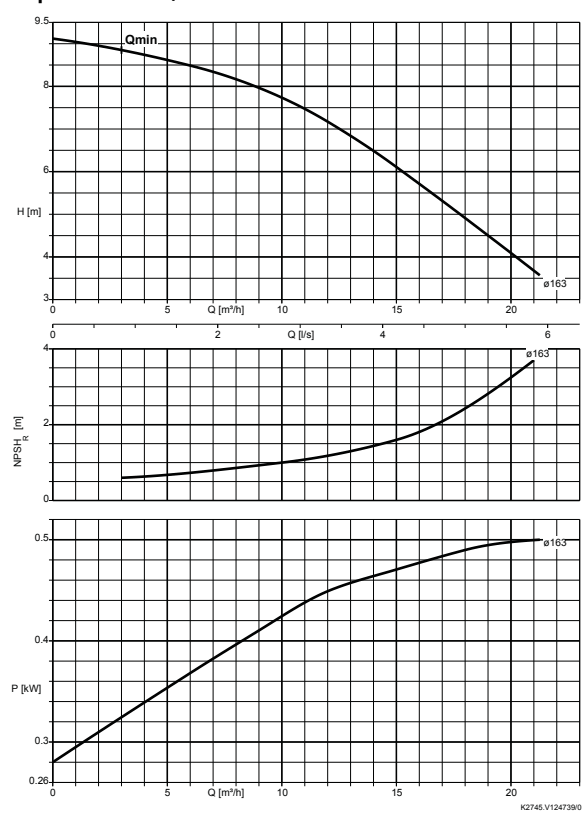

Vitesse [min <sup>-1</sup> ]	Diamètre de roue [mm]	Largeur de sortie de la roue [mm]
1450	163	12,5

**Etaprime 65-150, n = 1450 min<sup>-1</sup>**

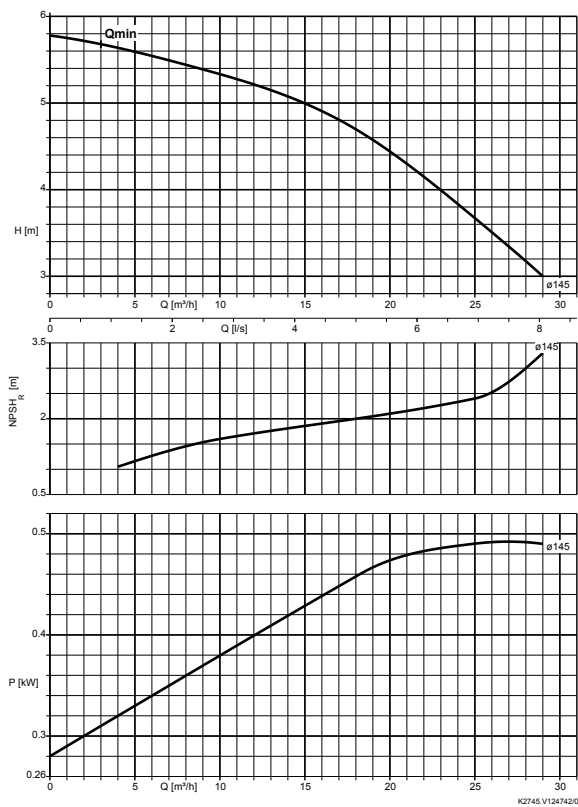

Vitesse [min <sup>-1</sup> ]	Diamètre de roue [mm]	Largeur de sortie de la roue [mm]
1450	145	24

**Etaprime 65-180, n = 1450 min<sup>-1</sup>**

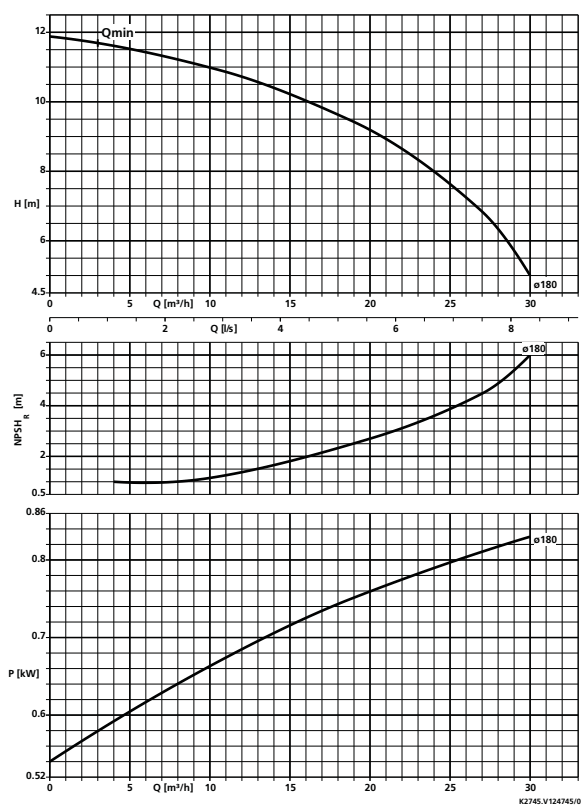

Vitesse [min <sup>-1</sup> ]	Diamètre de roue [mm]	Largeur de sortie de la roue [mm]
1450	180	14,5

**Courbes caractéristiques**

**Etaprime 80-170, n = 1450 min<sup>-1</sup>**

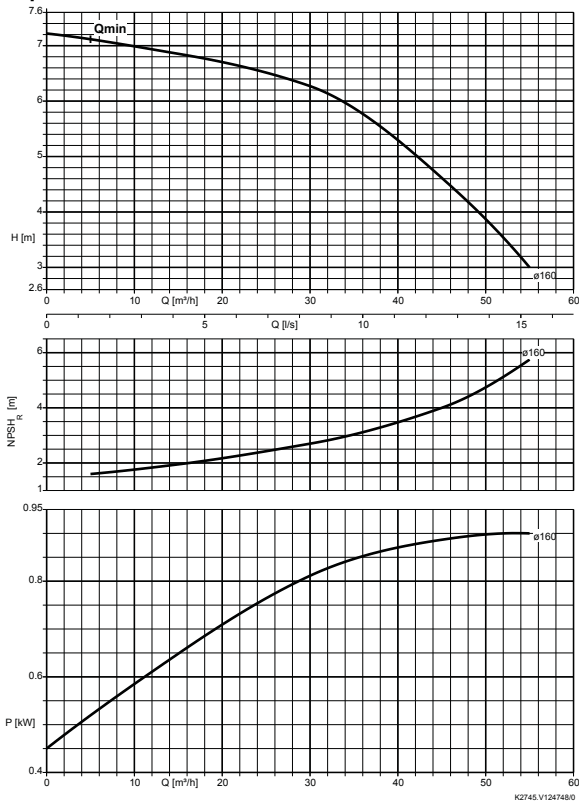

Vitesse [min <sup>-1</sup> ]	Diamètre de roue [mm]	Largeur de sortie de la roue [mm]
1450	160	27

**Etaprime 80-190, n = 1450 min<sup>-1</sup>**

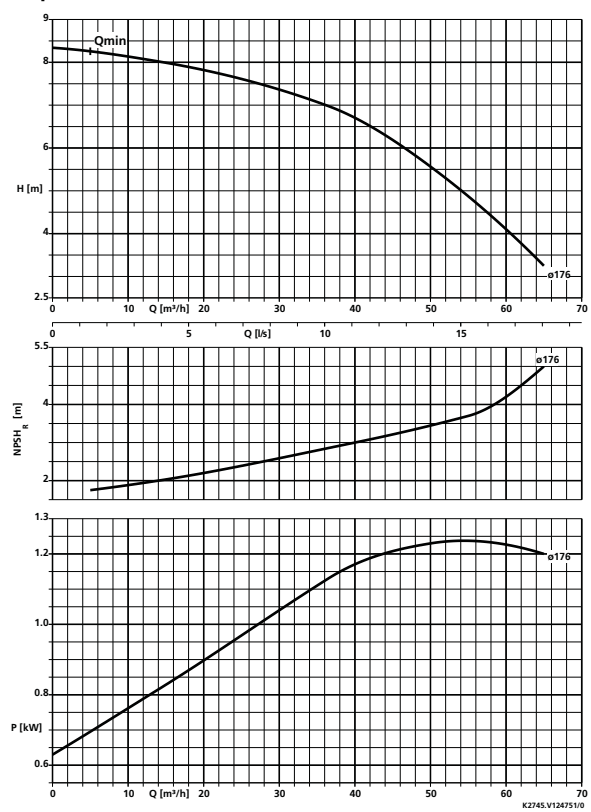

Vitesse [min <sup>-1</sup> ]	Diamètre de roue [mm]	Largeur de sortie de la roue [mm]
1450	176	79

**Etaprime 80-200, n = 1450 min<sup>-1</sup>**

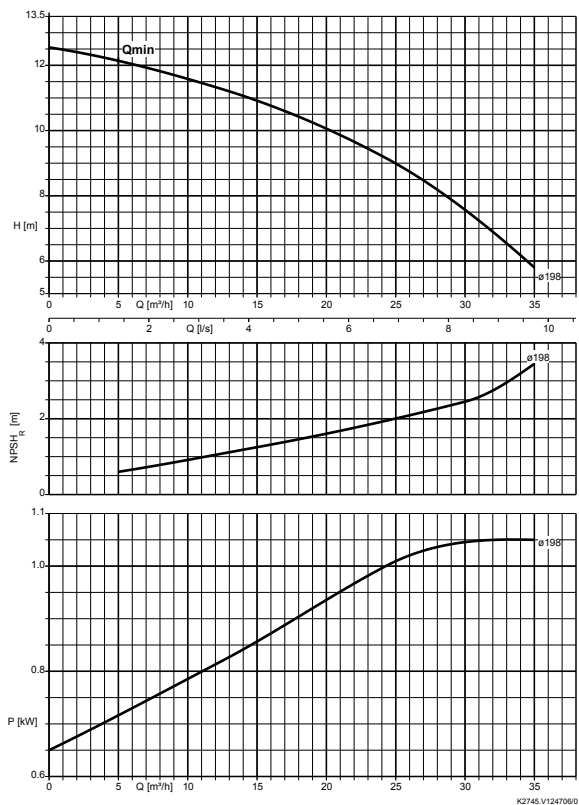

Vitesse [min <sup>-1</sup> ]	Diamètre de roue [mm]	Largeur de sortie de la roue [mm]
1450	198	15

**Etaprime 100-240.1, n = 1450 min<sup>-1</sup>**

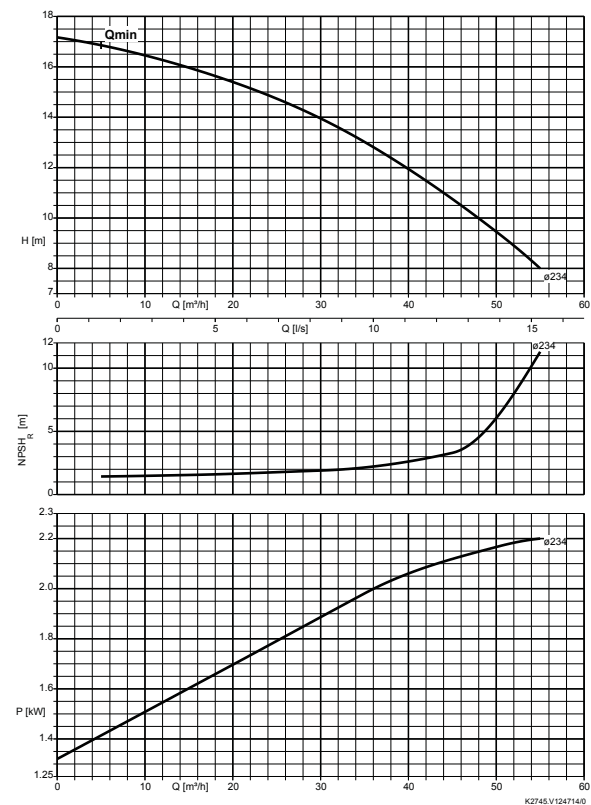

Vitesse [min <sup>-1</sup> ]	Diamètre de roue [mm]	Largeur de sortie de la roue [mm]
1450	234	18

## Dimensions

### Etaprime BN 25-100 ... 40-110, avec pied de moteur

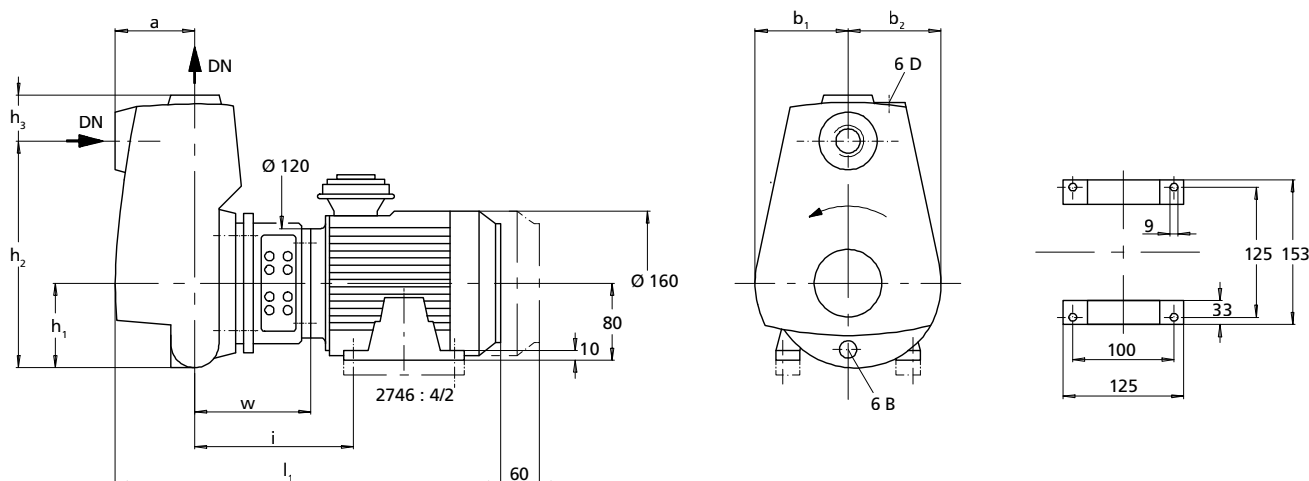

### Etaprime BN avec pied de moteur

6 B	Vidange liquide pompé	6 D	Remplissage et purge d'air liquide pompé
-----	-----------------------	-----	--

### Dimensions raccord fileté [°]

Taille	6 B <sup>1)</sup>	6 D <sup>1)</sup>
25-100/...	Rc 1/8	G 3/8"
32-120/...	Rc 1/8	G 3/8"
40-110/...	Rc 1/8	G 3/8"

1) Rc = ISO 7/1

### Dimensions

Taille <sup>1)</sup>	1450 min <sup>-1</sup>	2900 min <sup>-1</sup>	Raccord		a	b <sub>1</sub>	b <sub>2</sub>	h <sub>1</sub>	h <sub>2</sub>	h <sub>3</sub>	i	l <sub>1</sub> (env.)	w
			Standard DN <sup>2)</sup>	Spécial DN <sup>3)</sup>									
	[kW]		[°]		Tolérances des cotes de raccordement suivant EN 735 [mm]								
25-100	0,55	-	Rp 1	NPT 1	70	104	95	87	227	38	152	427	102
25-100	-	1,10	Rp 1	NPT 1	70	104	95	87	227	38	152	441	102
32-120	0,55	-	Rp 1 1/4	NPT 1 1/4	95	118	95	90	239	46	149	449	99
32-120	-	1,10	Rp 1 1/4	NPT 1 1/4	95	118	95	90	239	46	149	463	99
40-110	0,55	-	Rp 1 1/2	NPT 1 1/2	105	118	110	101	256	55	154	464	104
40-110	-	1,10	Rp 1 1/2	NPT 1 1/2	105	118	110	101	256	55	154	478	104

1) Sur ces tailles de pompe il est nécessaire de caler les pieds de moteur de 30 mm.

2) Raccord standard suivant ISO 7/1

3) Raccord spécial suivant ASME B1.20.1

### Dimensions

Etaprime BN 40-140 ... 100-240.1, avec pied de pompe (jusqu'à 4 kW)

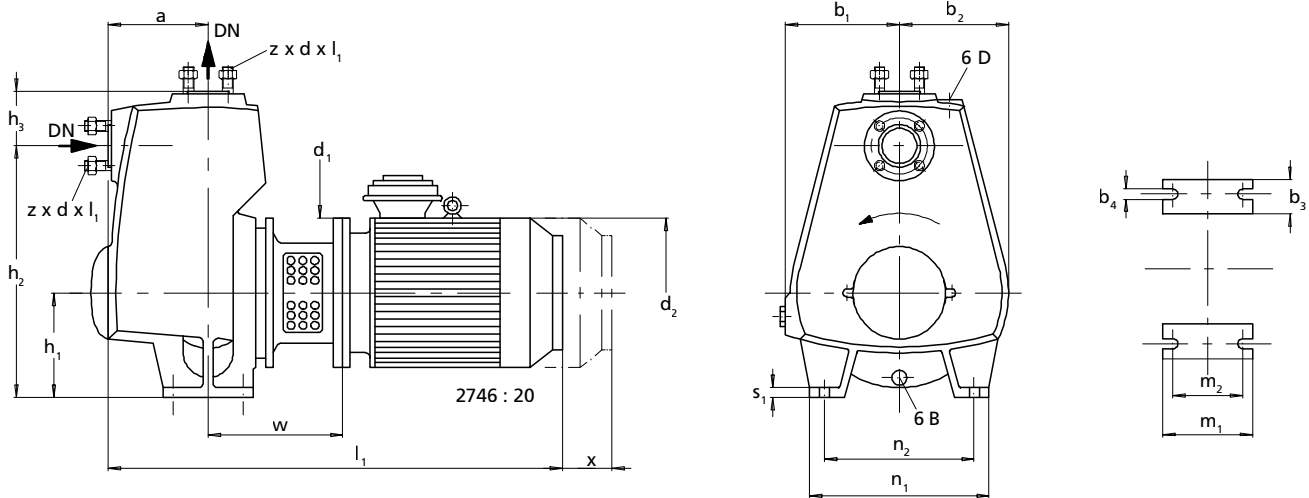

Etaprime BN avec pied de pompe

6 B	Vidange liquide pompé	6 D	Remplissage et purge d'air liquide pompé
-----	-----------------------	-----	--

Dimensions raccord fileté ["]

Taille	6 B <sup>1)</sup>	6 D <sup>1)</sup>
40-140/...	G 3/8"	G 3/4"
50-130/...	G 1/2"	G 3/4"
50-160/...	G 1/2"	G 3/4"
65-150/...	G 1/2"	G 3/4"
65-180/...	G 1/2"	G 3/4"
80-170/...	G 3/4"	G 3/4"
80-190/...	G 3/8"	G 3/4"
80-200/...	G 1/2"	G 3/4"
100-240.1/...	G 3/4"	G 3/4"

1) Rc = ISO 7/1

Dimensions bride [mm]

Raccord bride	DN	Ø cercle de perçage	z	d	$l_1$
<b>Standard</b> EN 1092-1 EN 1092-2	40	110	4	M16	40
	50	125	4	M16	40
	65	145	4	M16	40
	80	160	8	M16	45
	100	180	8	M16	45
<b>Spécial</b> ASME BE 16.1 Class 125 (ZN 2606)	40	98,6	4	UNC 1/2-13	40
	50	120,7	4	UNC 5/8-11	40
	65	139,7	4	UNC 5/8-11	40
	80	152,4	4	UNC 5/8-11	40
	100	190,5	8	UNC 5/8-11	45

**Dimensions**

Etaprime BN 40-140 ... 100-240.1, avec pied de pompe (jusqu'à 4 kW)

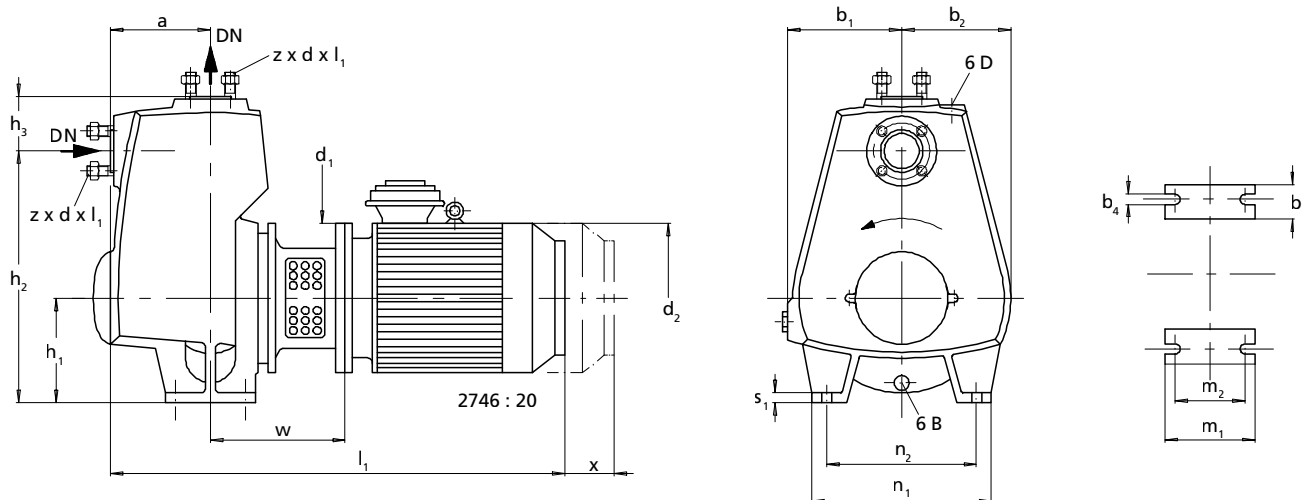

Etaprime BN avec pied de moteur

6 B	Vidange liquide pompé	6 D	Remplissage et purge d'air liquide pompé
-----	-----------------------	-----	--

Dimensions [mm]

Taille	1450	2900	DN	a	b <sub>1</sub>	b <sub>2</sub>	b <sub>3</sub>	b <sub>4</sub>	d <sub>1</sub>	d <sub>2</sub>	h <sub>1</sub>	h <sub>2</sub>	h <sub>3</sub>	l <sub>1</sub> (env.)	m <sub>1</sub>	m <sub>2</sub>	n <sub>1</sub>	n <sub>2</sub>	s <sub>1</sub>	w	x
	min <sup>-1</sup>	min <sup>-1</sup>																			
	[kW]		Tolérances des cotes de raccordement suivant EN 735 [mm]																		
40-140	0,55	-	40	115	128	115	57	16	200	170	112	284	73	493	100	70	220	160	16	123	100
40-140	-	2,20	40	115	128	115	57	16	200	190	112	284	73	589	100	70	220	160	16	166	100
40-140	-	3,00	40	115	128	115	57	16	250	213	112	284	73	642	100	70	220	160	16	180	100
50-130	0,55	-	50	130	138	128	55	16	200	170	132	317	78	508	100	70	250	190	20	123	100
50-130	-	2,20	50	130	138	128	55	16	200	190	132	317	78	604	100	70	250	190	20	166	100
50-130	-	3,00	50	130	138	128	55	16	250	213	132	317	78	657	100	70	250	190	20	180	100
50-160	0,55	-	50	130	145	126	55	16	200	170	132	327	75	508	100	70	250	190	20	123	100
50-160	-	4,00	50	130	145	126	55	16	250	234	132	327	75	681	100	70	250	190	20	180	100
65-150	0,55	-	65	140	155	149	55	16	200	170	160	370	85	518	125	95	270	212	23	123	100
65-150	-	4,00	65	140	155	149	55	16	250	234	160	370	85	691	125	95	270	212	23	180	100
65-180	2,20	-	65	140	158	138	55	16	250	213	160	376	89	667	125	95	270	212	23	180	140
80-170	2,20	-	80	156	173	168	65	18	250	213	160	380	104	683	140	106	310	240	21	180	140
80-190	2,20	-	80	170	188	181	65	20	250	213	180	420	107	697	160	120	345	280	25	180	140
80-200	2,20	-	80	154	172	152	65	20	250	213	160	378	107	681	140	100	285	220	25	180	140
100-240.1	2,20	-	100	182	203	178	65	20	250	213	200	457	127	709	140	100	330	260	21	180	140
100-240.1	3,00	-	100	182	203	178	65	20	250	213	200	457	127	744	140	100	330	260	21	180	140

## Dimensions

Etaprime BN 40-140 ... 100-240.1, avec pied de moteur (à partir de 5,5 kW)

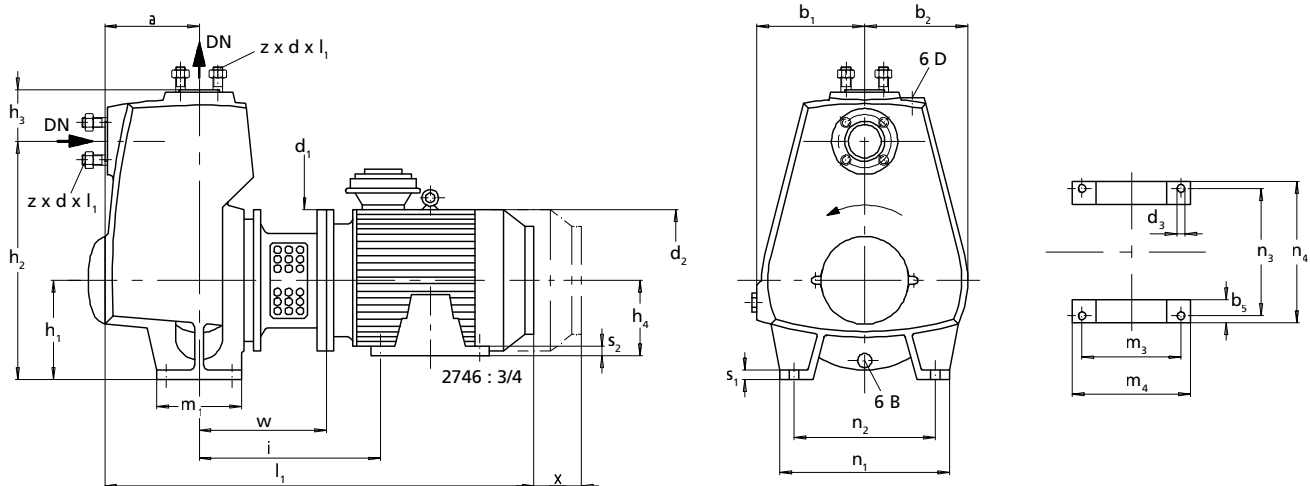

Etaprime BN avec pied de moteur

6 B	Vidange liquide pompé	6 D	Remplissage et purge d'air liquide pompé
-----	-----------------------	-----	--

Dimensions raccord fileté ["]

Taille	6 B <sup>1)</sup>	6 D <sup>1)</sup>
40-140/...	G 3/8"	G 3/4"
50-130/...	G 1/2"	G 3/4"
50-160/...	G 1/2"	G 3/4"
65-150/...	G 1/2"	G 3/4"
65-180/...	G 1/2"	G 3/4"
80-170/...	G 3/4"	G 3/4"
80-190/...	G 3/8"	G 3/4"
80-200/...	G 1/2"	G 3/4"
100-240.1/...	G 3/4"	G 3/4"

1) Rc = ISO 7/1

Dimensions bride [mm]

Raccord bride	DN	Ø cercle de perçage	z	d	l <sub>1</sub>
<b>Standard</b> EN 1092-1 EN 1092-2	40	110	4	M16	40
	50	125	4	M16	40
	65	145	4	M16	40
	80	160	8	M16	45
	100	180	8	M16	45
<b>Spécial</b> ASME BE 16.1 Class 125 (ZN 2606)	40	98,6	4	UNC 1/2-13	40
	50	120,7	4	UNC 5/8-11	40
	65	139,7	4	UNC 5/8-11	40
	80	152,4	4	UNC 5/8-11	40
	100	190,5	8	UNC 5/8-11	45

### Dimensions

Etaprime BN 40-140 ... 100-240.1, avec pied de moteur (à partir de 5,5 kW)

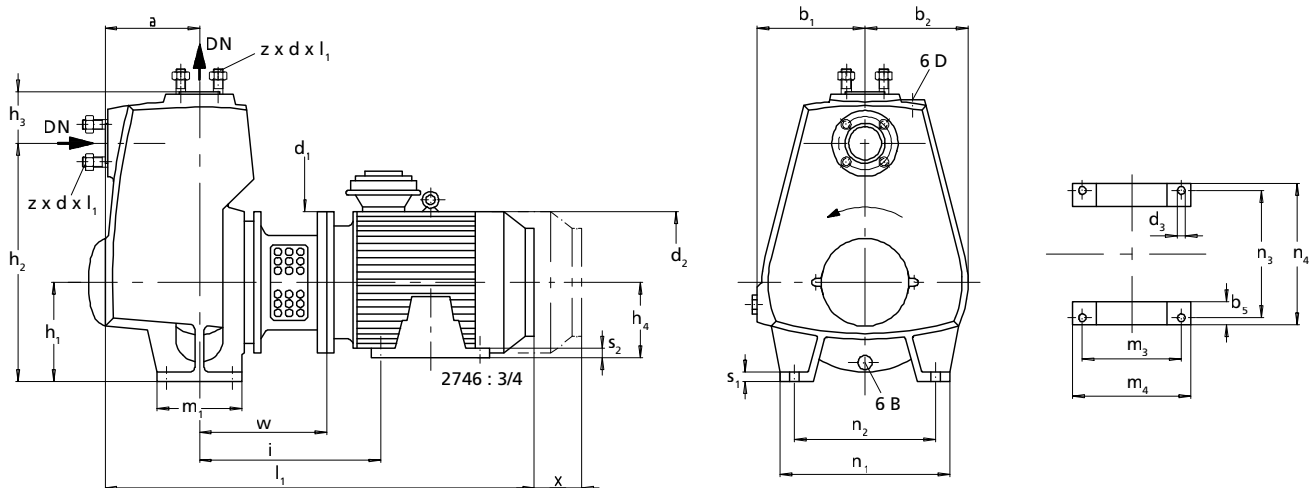

Etaprime BN avec pied de moteur

#### Dimensions (a - I1)

Taille	2900 min <sup>-1</sup>	DN	a	b <sub>1</sub>	b <sub>2</sub>	b <sub>3</sub>	b <sub>4</sub>	b <sub>5</sub>	d <sub>1</sub>	d <sub>2</sub>	d <sub>3</sub>	h <sub>1</sub>	h <sub>2</sub>	h <sub>3</sub>	h <sub>4</sub>	i	l <sub>1</sub> (env.)
	[kW]																
Tolérances des cotes de raccordement suivant EN 735 [mm]																	
50-160 <sup>2)</sup>	5,50	50	130	145	126	55	16	43	300	266	12	132	327	75	132	292	746
65-150 <sup>1)2)</sup>	5,50	65	140	155	149	55	16	43	300	266	12	160	370	85	132	292	756
65-180 <sup>1)2)</sup>	5,50	65	140	158	138	55	16	43	300	266	12	160	376	89	132	322	786
65-180 <sup>1)2)</sup>	7,50	65	140	158	138	55	16	43	300	266	12	160	376	89	132	322	786
80-170 <sup>1)2)</sup>	7,50	80	156	173	168	65	18	43	300	266	12	160	380	104	132	322	802
80-190 <sup>1)2)</sup>	15,00	80	170	188	181	65	20	70	350	325	14	180	420	107	160	374	982
80-200 <sup>2)</sup>	11,00	80	154	172	152	65	20	70	350	325	14	160	378	107	160	374	966
100-240.1 <sup>1)2)</sup>	15,00	100	182	203	178	65	20	70	350	325	14	200	457	127	160	362	982
100-240.1 <sup>1)2)</sup>	18,50	100	182	203	178	65	20	70	350	325	14	200	457	127	160	362	988

1) Caler les pieds de moteur sur cette taille.

2) h<sub>1</sub> ≥ h<sub>4</sub>

### Dimensions

Etaprime BN 40-140 ... 100-240.1, avec pied de moteur (à partir de 5,5 kW)

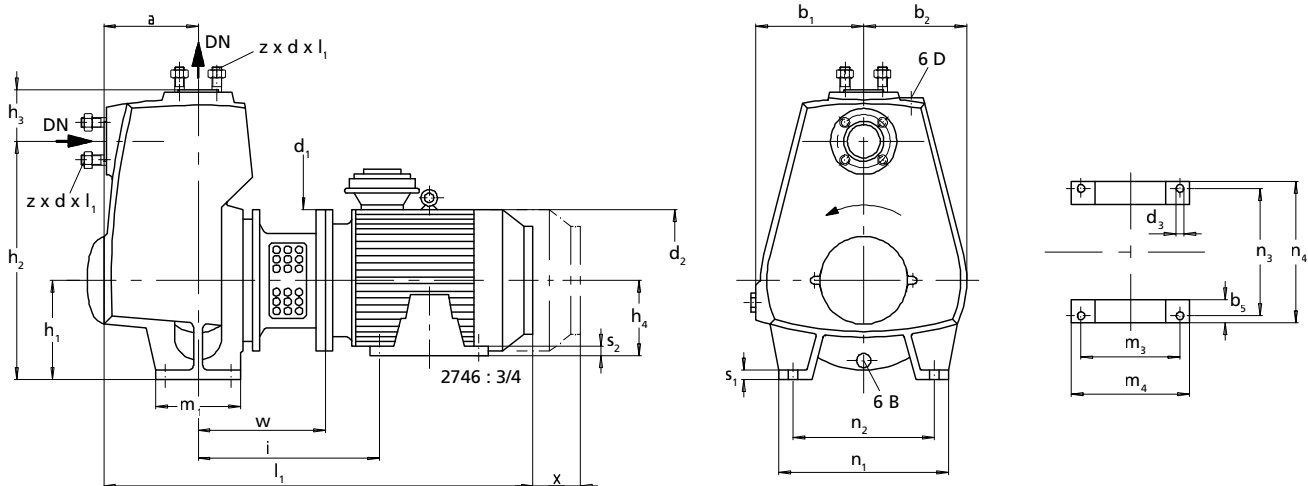

Etaprime BN avec pied de moteur

#### Dimensions (m1 - x)

Taille	2900 min <sup>-1</sup>	DN	m <sub>1</sub>	m <sub>2</sub>	m <sub>3</sub>	m <sub>4</sub>	n <sub>1</sub>	n <sub>2</sub>	n <sub>3</sub>	n <sub>4</sub>	s <sub>1</sub>	s <sub>2</sub>	w	x
	[kW]													
Tolérances des cotes de raccordement suivant EN 735 [mm]														
50-160 <sup>2)</sup>	5,50	50	100	70	140	220	250	190	216	270	20	15	203	100
65-150 <sup>1)2)</sup>	5,50	65	125	95	140	220	270	212	216	270	23	15	203	100
65-180 <sup>1)2)</sup>	5,50	65	125	95	140	220	270	212	216	270	23	15	233	140
65-180 <sup>1)2)</sup>	7,50	65	125	95	140	220	270	212	216	270	23	15	233	140
80-170 <sup>1)2)</sup>	7,50	80	140	106	140	220	310	240	216	270	21	15	233	140
80-190 <sup>1)2)</sup>	15,00	80	160	120	210	300	345	280	254	320	25	21	266	140
80-200 <sup>2)</sup>	11,00	80	140	100	210	300	285	220	254	320	25	21	266	140
100-240.1 <sup>1)2)</sup>	15,00	100	140	100	210	300	330	260	254	320	21	21	254	140
100-240.1 <sup>1)2)</sup>	18,50	100	140	100	254	314	330	260	254	320	21	21	254	140

1) Caler les pieds de moteur sur cette taille.

2) h<sub>1</sub> ≥ h<sub>4</sub>