

Pompe submersible à aspiration basse pour eaux claires et peu chargées.

Chromatic C240W Flat

Utilisation

Pompe de refoulement des eaux claires ou peu chargées. Pour aspiration basse jusqu'à une hauteur résiduelle d'env. 2 mm. Drainage de cave, maintien au sec de fosses, puits et locaux. Evacuation des eaux usées en sous-sol (ex. : lavabo, douche, lave-linge). Vidange de bacs collecteurs. Pompe de secours en cas d'inondations. L'enveloppe de refroidissement avec refoulement vertical assure un refroidissement suffisant du moteur lorsque le niveau d'eau est bas (fonctionnement par aspiration).

Installation: Fixe ou mobile.

Fluide à pomper: Eaux claires ou chargées en particules solides jusqu'à une granulométrie de 3 mm. Température max. du fluide à pomper : 35 °C, jusqu'à 60 °C brièvement.

Mode de fonctionnement: Fonctionnement continu (S1), avec fluide à une température de 36 - 60 °C : fonctionnement intermittent (S3 30%).

Capacité de refoulement

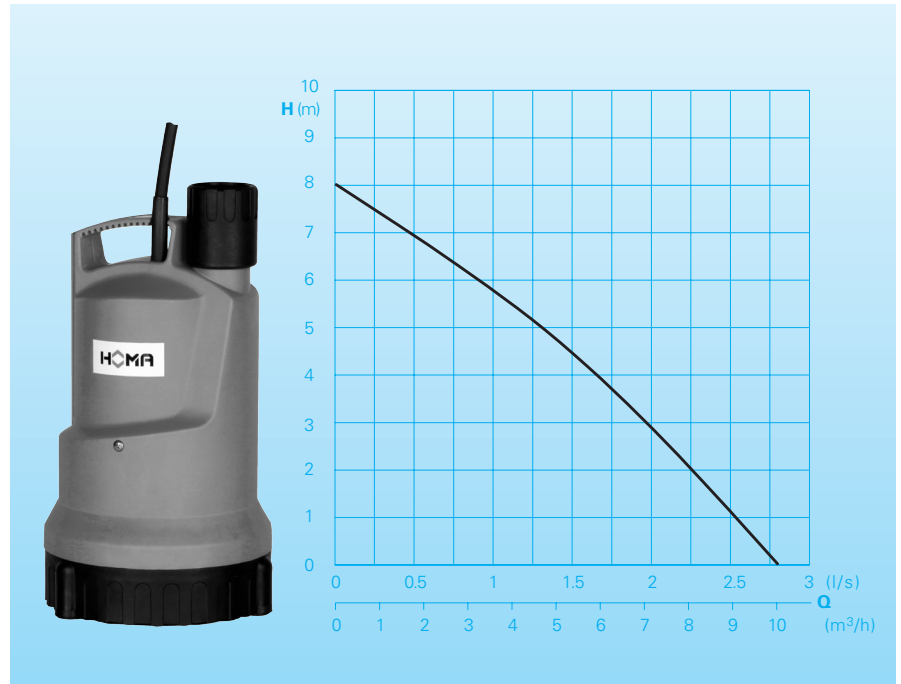

Construction

Pompe submersible à moteur encapsulé comportant:

Pompe: Pompe centrifuge monocellulaire avec raccord de pression vertical.

Roue: Roue multicanaux ouverte, section de passage 3 mm.

Moteur: Moteur submersible encapsulé. Carcasse moteur en acier inoxydable. Classe d'isolation B, indice de protection IPX8. Capteur thermique pour surveiller la température dans le bobinage. Câble de raccordement : H07RN8-F 3G1.

Arbre/palier: Arbre de moteur en acier chromé surdimensionné, roulement lubrifié à vie.

Étanchéité: Étanchéité de l'arbre avec joint à lèvres triple et surface d'étanchéité à revêtement céramique.

Caractéristiques techniques

Type de pompe	Puissance du moteur		Tension 50 Hz (V)	Courant nominal (A)	Poids (kg)
	P ₁ (kW)	P ₂ (kW)			
C240 W Flat	0,50	0,25	230/1Ph	2,2	5,0

Vitesse de rotation: 2850 tr/min

Refoulement: G 1¼

Matériaux

Carcasse moteur, arbre moteur, visserie	Acier inoxydable
Crépine d'aspiration, enveloppe extérieure, roue, fond d'aspiration	Matériaux de synthèse résistant
Joints	NBR

Fourniture

Pompe avec manchon double G 1¼ avec joints d'étanchéité et raccord cannelé, câble de raccordement de 10 m et fiche secteur.

Encombrement et exemple d'installation (toutes les cotes en mm)

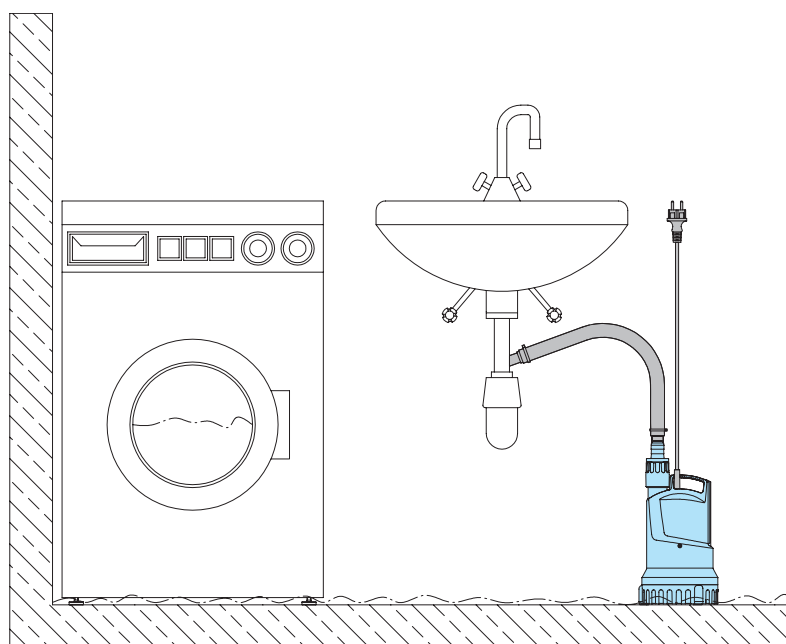
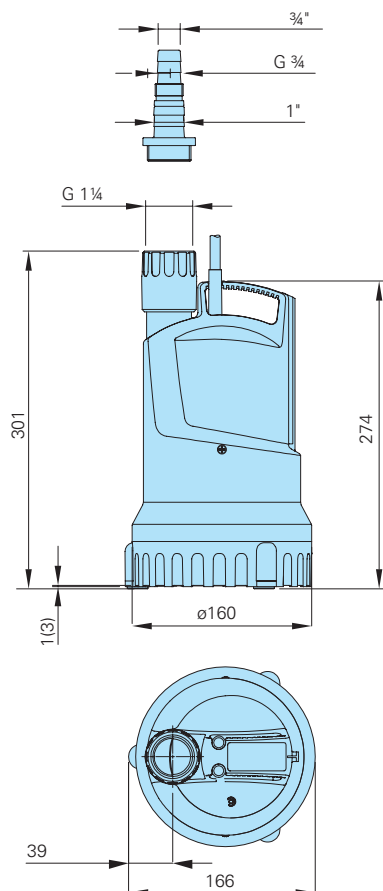

Accessoires

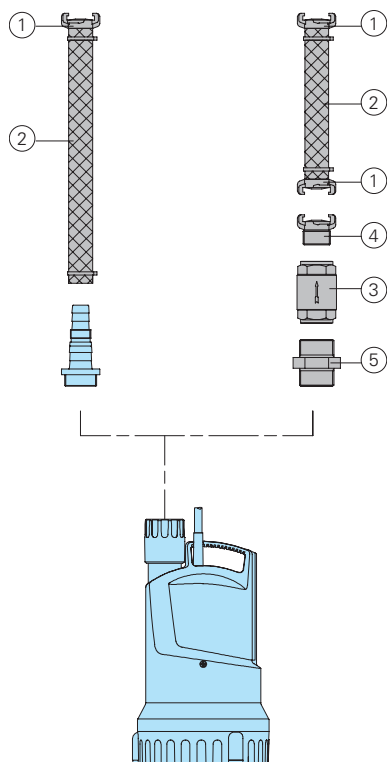

Désignation	Taille	Réf. art.
① Demi raccord, cannelé, laiton	1"	2003313
	3/4"	2003213
② Tuyau flexible en PVC, au ml	1" Ø 25 mm	2621000
	3/4" Ø 19 mm	2620700
Tuyau flexible spiralé en matière synthétique, au ml	1" Ø 25 mm	2632025
	3/4" Ø 19 mm	2632019
Collier de tuyau	3/4" - 1"	2302330
③ Clapet anti-retour, laiton	R1 1/4"	2009027
④ Demi raccord, laiton	R1 1/4"	2005413
⑤ Mamelon double, laiton	R1 1/4"	2009019
○ Disjoncteur différentiel, 2 pôles, FI 16/0,03 A		1561160



HOMA France
 Parc d'entreprises de l'Esplanade
 20 rue Paul-Henri Spaak
 77400 ST THIBAULT DES VIGNES
 Tel. 0033 / 160073546, Fax 0033 / 160072112
 info@homa.fr - www.homa.fr