

FN - Gamme Industrie

Pompe centrifuge monobloc en fonte à aspiration axiale et refoulement radial

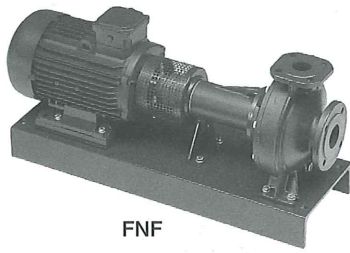

FNF



FN



FNS

AVANTAGES

- > Spécial industrie.
- > Fonte.

DESCRIPTION

La pompe FN est une pompe centrifuge monobloc normalisée selon la norme EN 733 (ex DIN 24255).

DONNÉES TECHNIQUES

- Débit : jusqu'à 650 m³/h à 2 pôles et 700 m³/h à 4 pôles.
- Hauteur : supérieure à 100 m à 2 pôles et 60 m à 4 pôles.
- Température du liquide pompé : de -20°C à +85°C pour FN32, 40, 50, 65, 80 version standard de -30°C à +120°C pour FN100, 125, 150 version standard (inclus 65-315, 80-315 et 80-400). Sur demande, jusqu'à +140°C pour FN100, 125, 150.
- Pression maximum de fonctionnement : 12 bars (PN 12) pour FN80. Pour FN100, 125, 150 bride PN 16.
- Pression maximum du corps de pompe : 12 bars pour une température de 120°C, 10 bars pour des températures comprises entre 120°C et 140°C.
- Anneaux d'usure en acier inoxydable AISI 316L pour régulation du jeu axial à l'avant et à l'arrière de la roue jusqu'à FN80 (excepté 65-315, 80-315 et 80-400).
- Garniture mécanique selon la norme EN12756 (ex DIN 24960).
- Garniture mécanique lubrifiée par canal de circulation entre le refoulement et le logement de la garniture pour FN32, 40, 50, 65, 80 (excepté 65-315, 80-315 et 80-400).

- Logement pour goupille de blocage de la garniture mécanique pour FN32, 40, 50, 65, 80 (excepté 65-315, 80-315 et 80-400).
- Rotation dans le sens contraire des aiguilles d'une montre avec la pompe vue du côté de l'aspiration.
- Roue : En acier inox AISI 316L soudée avec technologie laser, pour tailles 32, 40, 50, 65-125, en fonte pour tailles 65-160, 65-200, 65-250, 65-315, 80, 100, 125, 150.
- Roue en bronze sur demande (pour les modèles prévoyant normalement la roue en fonte).

CARACTERISTIQUES ÉLECTRIQUES DES MOTEURS

- Moteur à rotor à cage en court-circuit, carcasse en aluminium, de type fermée à ventilation externe.
- Tous les moteurs ont des valeurs de rendement rentrant dans la plage de valeurs généralement indiquée comme eff2.
- Niveau de protection IP55.
- Isolation classe F.
- Performances conformes aux normes EN 60034-1.
- Service continu.
- Température ambiante maximum : +40°C.
- Tension standard:
 - Version monophasée 220-240 V 50 Hz.
 - Version triphasée 230/400 V 50 Hz pour les puissances jusqu'à 4 kW ; 400/690 V 50 Hz pour des puissances supérieures à 4 kW.

Plages de performances

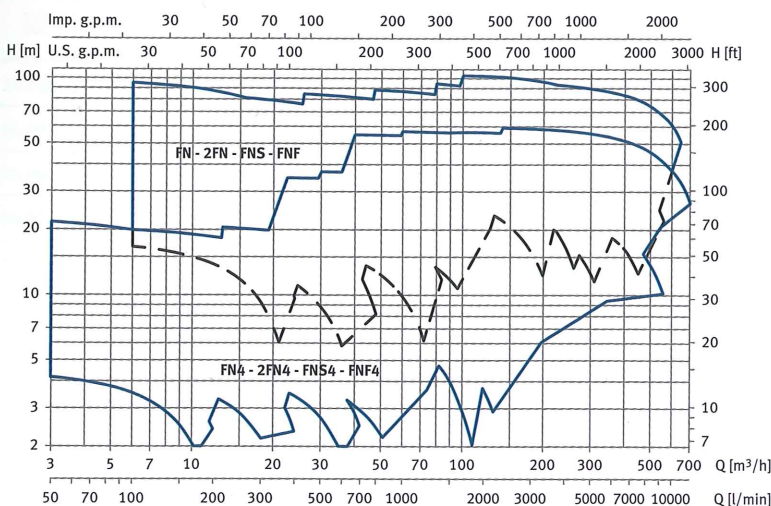

Plage de performance à 2900 rpm - Courbes répondant à la norme ISO 9906

Secteurs d'application

BÂTIMENT, AGRICOLE, INDUSTRIE.

- > Transfert d'eau et de liquides non agressifs sur le plan chimique et mécanique.
- > Approvisionnement en eau et surpression.
- > Irrigation.
- > Circulation d'eau dans les installations de climatisation.
- > Installations de lavage.
- > Industrie.
- > Agriculture.
- > Piscines.

CONSULTEZ-NOUS

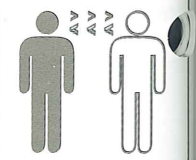

Une partie de la gamme est présentée dans ce catalogue, versions FNS et FNF également disponibles.



Série FN > Code d'identification des pompes et données nominales

Code d'identification série FN

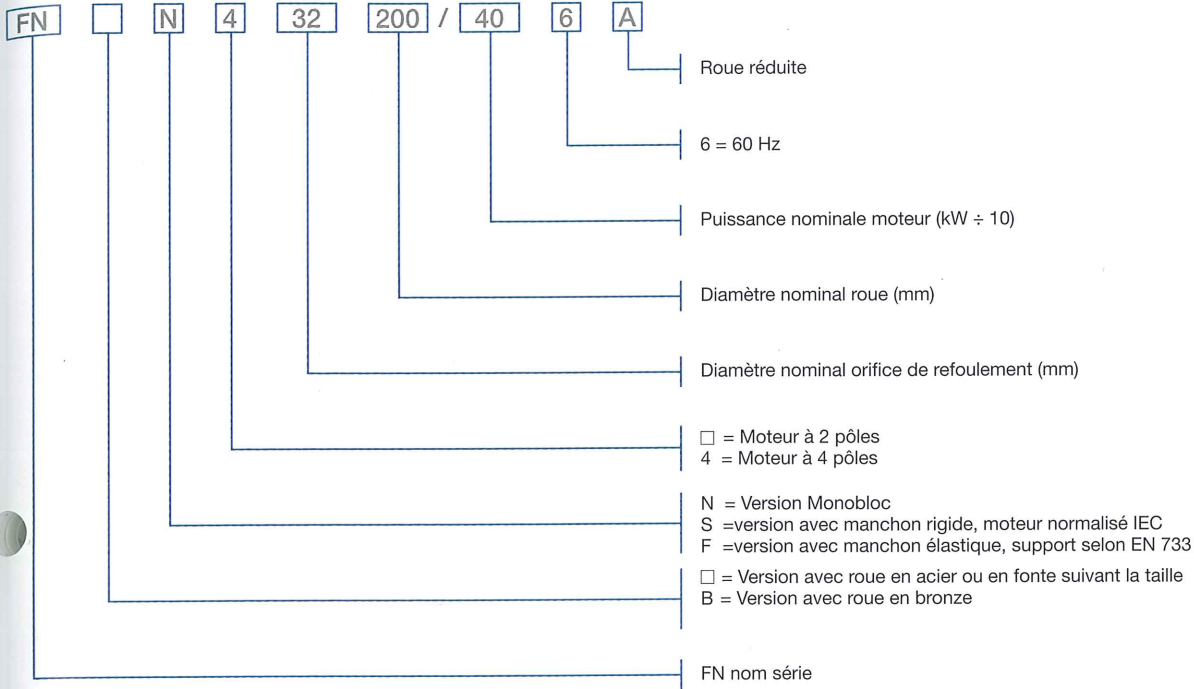

Données nominales

Plaque de la pompe arbre nu

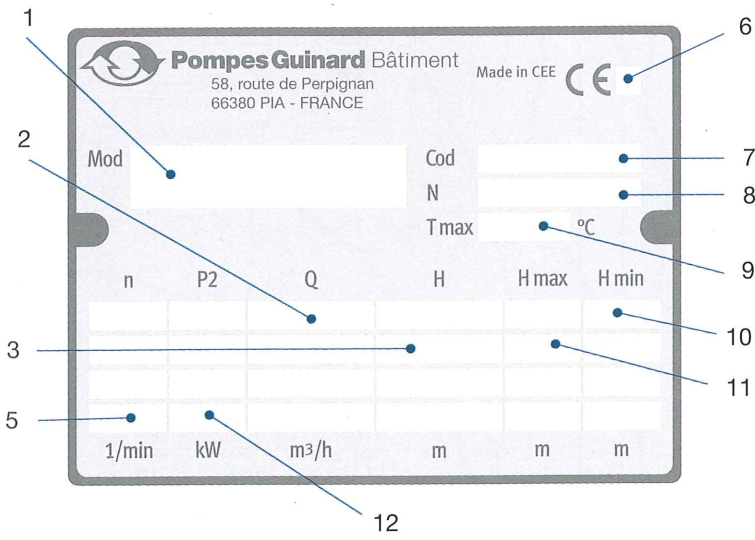

Légende

- 1. Type de pompe
- 2. Plage de débit
- 3. Hauteur
- 4. Type moteur
- 5. Rendement
- 6. Année de fabrication
- 7. Code
- 8. Numéro de série
- 9. Température maximum de fonctionnement
- 10. Hauteur minimum
- 11. Hauteur maximum
- 12. Puissance nominale
- 13. Profondeur

Plaque de l'électropompe

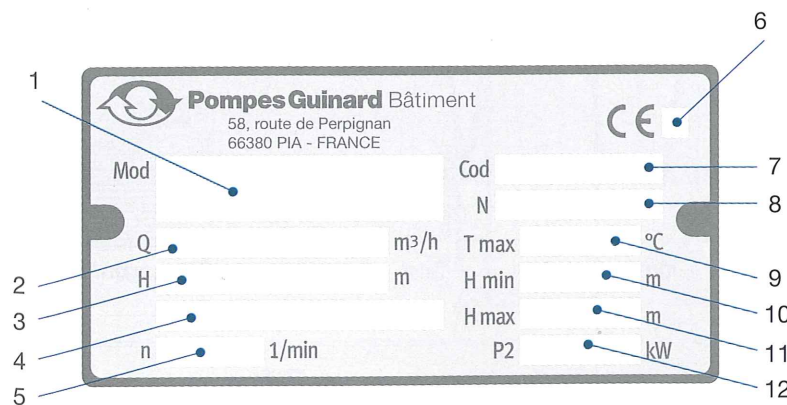

SURFACE
GAMME INDUSTRIE

RELEVAGE

IMMERGÉE

RÉSÉROIRS

RENSEIGNEMENTS

FN - Gamme Industrie

Pompe centrifuge monobloc en fonte à aspiration axiale et refoulement radial

Caractéristiques techniques

CARACTÉRISTIQUES DE LA CONSTRUCTION

- Pompe centrifuge en fonte à aspiration axiale et refoulement radial.
- Tailles hydrauliques et DN des orifices d'aspiration et de refoulement conformes à la norme EN 733 (ex DIN 24255).
- Brides aux normes EN 1092-2 et DIN 2532.

ACCOUPLLEMENT POMPE MOTEUR

Il existe trois types différents d'accouplement moteur-pompe :

- FN monobloc par lanterne avec roue fixée directement sur l'extrémité de l'arbre moteur.
- FNS par lanterne, adaptateur et manchon rigide fixés sur l'extrémité de l'arbre du moteur normalisé.
- FNF par lanterne, support, manchon élastique et socle d'alignement et d'ancrage.
- Version sans moteur et version avec manchon accouplement avec entretoise.

PEINTURE

- Type de peinture : Epoxy adaptée au contact avec de l'eau potable (BS 6920) pour 32, 40, 50, 65, 80 (excepté 80-315 et 80-400).
- Procédé d'application: cataphorèse par immersion dans bain colloïdal et polymérisation autour à 180 °C.
- Epaisseur de couche : $20 \pm 2 \mu\text{m}$.

ACCESSOIRES SUR DEMANDE

- Contre-brides en acier inoxydable AISI 316 ou en acier zingué.
- Bride intermédiaire avec raccord pour manomètre.
- Cales pour pompe et moteur.

FABRICATION SUR DEMANDE

- Autres tensions et fréquences.
- Matériaux spéciaux pour la garniture mécanique et pour les joints.
- Version avec soupape de purge d'air.
- Version avec fluxage externe de la garniture mécanique.
- Version avec refroidissement extérieur de la garniture mécanique.
- Moteurs tropicalisés.
- Version avec système de variation de vitesse.
- FNF avec manchon d'accouplement élastique et entretoise.
- Moteurs diesel.
- Version avec roue en bronze.

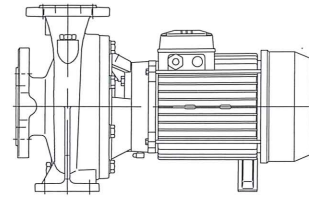

FN - FN4

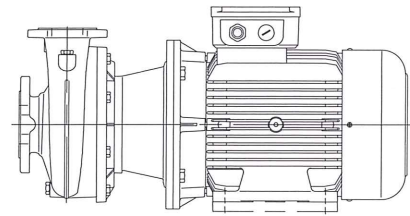

FNS

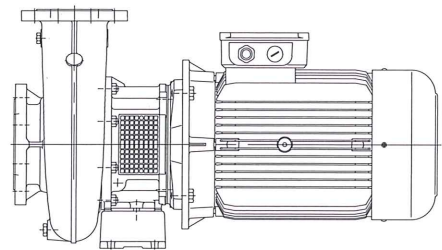

FNS4

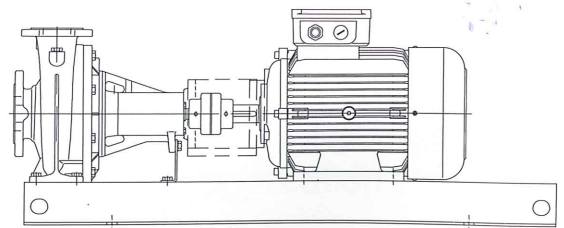

FNF

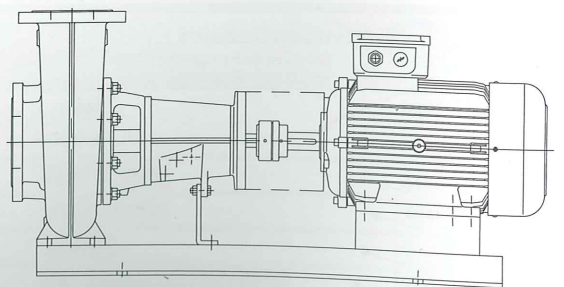

FNF4

SÉRIES FN, 2FN, FNS ET FNF

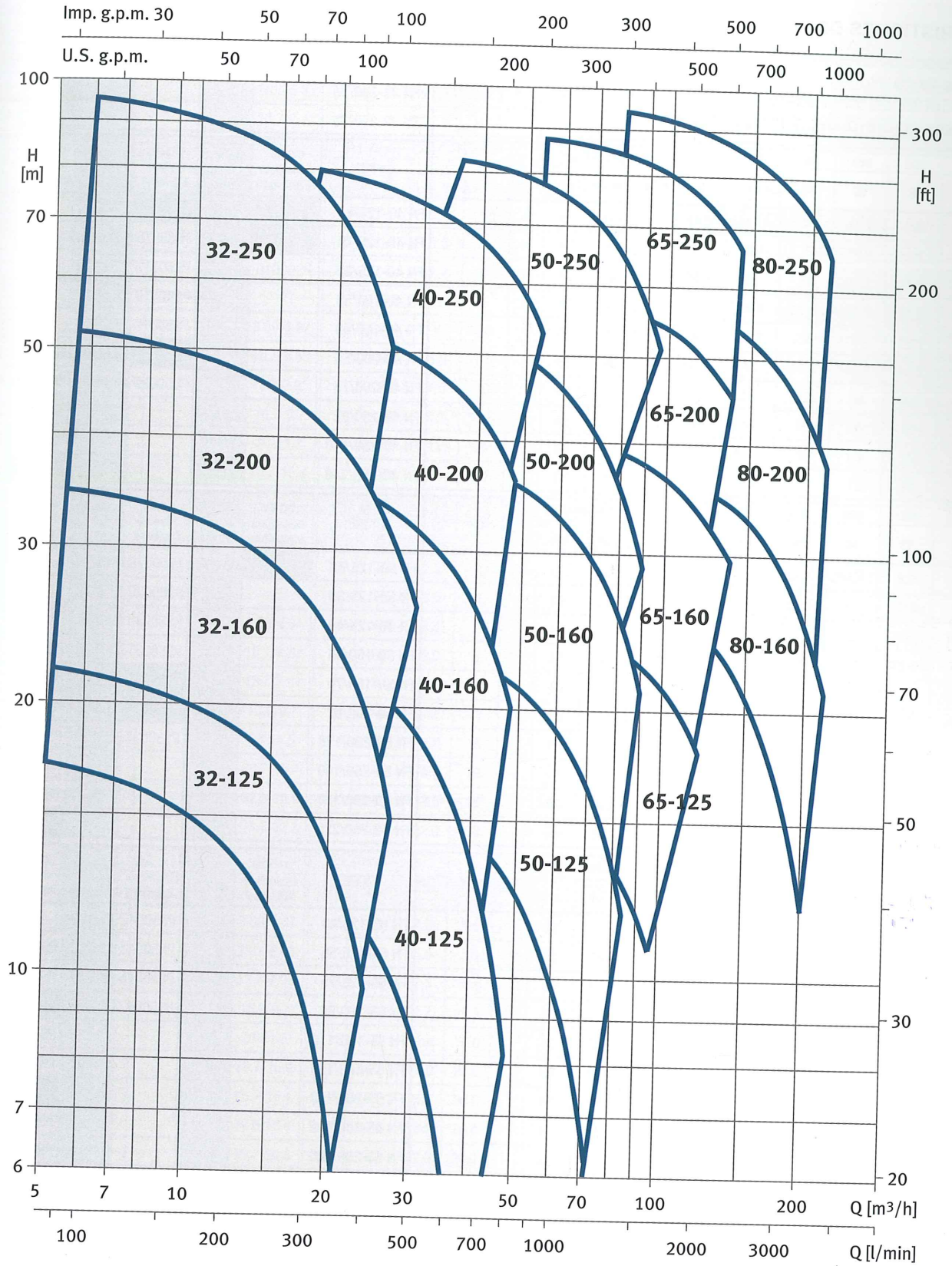

FN - Pompes monoblocs normalisées EN 733 - 2 900 Tr/mn

Tableaux des prestations hydrauliques et tarif

	Disponibles sur stock
	Délai sur consultation

CARACTÉRISTIQUES DE LA CONSTRUCTION

- Version monobloc avec moteur arbre long et corps de pompe fonte. Roues en acier inoxydable AISI 316 jusqu'à 65-125, en fonte au-delà.
- Livrées sans contre-bride, ni joint, ni boulon.

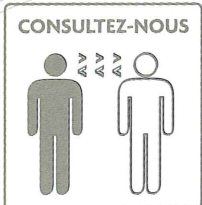
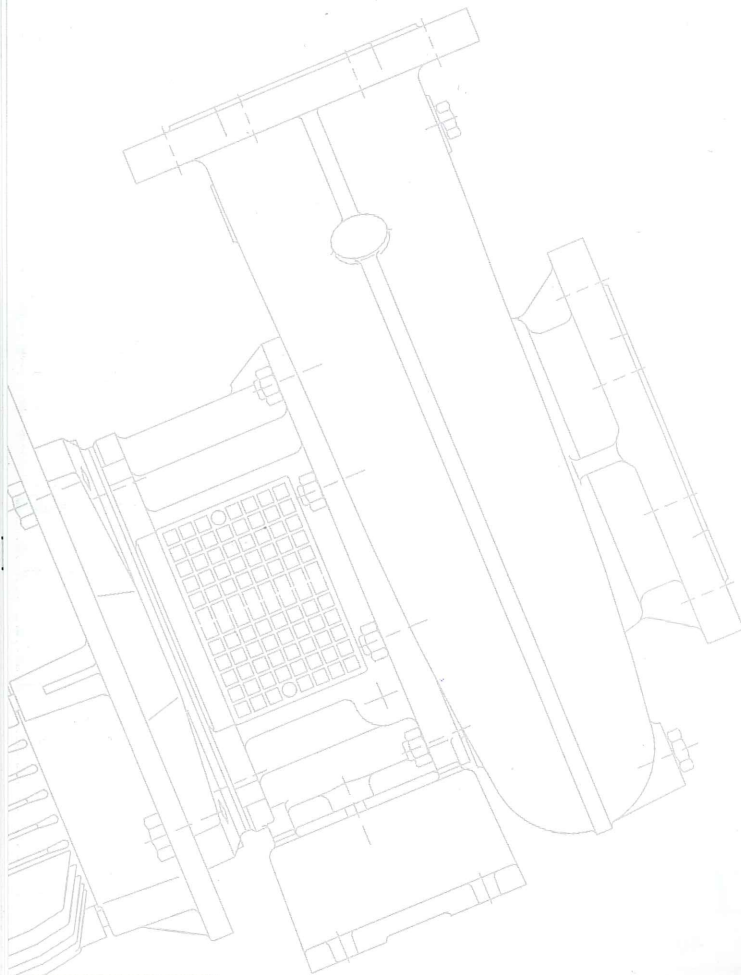

TYPE	code Monophasé 220/240 V	PRIX H.T €	code Triphasé 230/400 V	PRIX H.T €	code Triphasé 400/692 V	PRIX H.T €
FN 32-125/07	PS50000	840	PS50001	818		
FN 32-125/11	PS50002	840	PS50003	818		
FN 32-160/15	PS50004	926	PS50005	883		
FN 32-160/22	PS50006	1.119	PS50007	904		
FN 32-200/30			PS50008	1.205		
FN 32-200/40			PS50009	1.335		
2FN 32-250/55					PS50010	1.937
2FN 32-250/75					PS50011	2.023

TYPE	code Monophasé 220/240 V	PRIX H.T €	code Triphasé 230/400 V	PRIX H.T €	code Triphasé 400/692 V	PRIX H.T €
FN 40-125/11	PS50012	861	PS50013	840		
FN 40-125/15	PS50014	904	PS50015	861		
FN 40-125/22	PS50016	1 076	PS50017	883		
FN 40-160/30			PS50018	1.141		
FN 40-160/40			PS50019	1.271		
FN 40-200/55			PS50020	1.980	PS50021	1.572
FN 40-200/75			PS50022	1.658	PS50023	1.658
FN 40-250/92					PS50024	2.540
FN 40-250/110					PS50025	2.626
FN 40-250/150					PS50026	3.509

TYPE	code Monophasé 220/240 V	PRIX H.T €	code Triphasé 230/400 V	PRIX H.T €	code Triphasé 400/692 V	PRIX H.T €
FN 50-125/22	PS50027	1.184	PS50028	969		
FN 50-125/30			PS50029	1.162		
FN 50-125/40			PS50030	1.292		
FN 50-160/55			PS50031	1.636	PS50032	1.636
FN 50-160/75			PS50033	1.722	PS50034	1.701
FN 50-200/92			PS50035	2.347	PS50036	2.325
FN 50-200/110			PS50037	2.454	PS50038	2.433
FN 50-250/150					PS50039	3.509
FN 50-250/185					PS50040	3.745
FN 50-250/220					PS50041	3.942

TYPE	code Monophasé 220/240 V	PRIX H.T €	code Triphasé 230/400 V	PRIX H.T €	code Triphasé 400/692 V	PRIX H.T €
FN 65-125/40			PS50042	1.486		
FN 65-125/55			PS50043	1.701	PS50044	1.679
FN 65-125/75			PS50045	1.787	PS50046	1.765
FN 65-160/92			PS50047	1.636	PS50048	2.562
FN 65-160/110					PS50049	2.777
FN 65-160/150					PS50050	3.616
FN 65-200/150					PS50051	3.659
FN 65-200/185					PS50052	3.854
FN 65-200/220					PS50053	4.026
FN 65-250/220					PS50054	4.176

TYPE	code Monophasé 220/240 V	PRIX H.T €	code Triphasé 230/400 V	PRIX H.T €	code Triphasé 400/692 V	PRIX H.T €
FN 80-160/110					PS50055	2 900
FN 80-160/150			PS50056	3.810	PS50057	3 767
FN 80-160/185			PS50058	4.026	PS50059	3 983
FN 80-200/220					PS50060	4 262



TYPE	A			P1 (kw)		kw	HP	µF	Orifices		l/1'	0	100	150	250	300	400	450	
	1~	3~	3~	1~	3~				Asp.	Ref.									
	220-240 V	230-400 V	400-692 V	1~	3~														
FN 32-125/07	5.02-5.39	3.74-2.16		1	0.9	0.75	1	30	50	32	H [m]	16.9		14.6	11	8.7			
FN 32-125/11	7.07-6.81	4.52-2.61		1.5	1.4	1.1	1.5	30	50	32		21.9		19.6	16.3	14.2	9		
FN 32-160/15	9.32-8.63	5.98-3.45		2	1.8	1.5	2	40	50	32		27.3		24.5	20.5	17.8	11		
FN 32-160/22	13.3-12.6	8.71-5.03		2.8	2.7	2.2	3	50	50	32		34.7		32	28	25.3	18.8	15	
FN 32-200/30		10.4-6.01			3.5	3	4		50	32		44.2		39.8	35.2	32.2	24.6	19.8	
FN 32-200/40			8.09-4.67		4.7	4	5.5		50	32		54.4		50	45	41.9	34.6	30.3	
2FN 32-250/55			10.1-5.83		6.3	5.5	7.5		50	32		79	74.7	71	62	56	37		
2FN 32-250/75			13.7-7.91		8.5	7.5	10		50	32		99	95.3	92	83	76	58		

TYPE	A			P1 (kw)		kw	HP	µF	Orifices		l/1'	0	300	400	450	600	700	800	
	1~	3~	3~	1~	3~				Asp.	Ref.									
	220-240 V	230-400 V	400-692 V	1~	3~														
FN 40-125/11	7.07-6.81	4.52-2.61		1.5		1.1	1.5	30	65	40	H [m]	14.5	13	11.3	10.1	5.8			
FN 40-125/15	9.32-8.63	5.98-3.45		2		1.5	2	40	65	40		18.1	16.7	15	13.9	9.6	6		
FN 40-125/22	13.3-12.6	8.71-5.03		2.8		2.2	3	50	65	40		24.5	23	21	20.1	15.8	12.3	8.2	
FN 40-160/30		10.4-6.01			3.5	3	4		65	40		31.5	29.4	27.5	26.1	21.5	17.4		
FN 40-160/40			8.09-4.67		4.7	4	5.5		65	40		38	36.2	34	33	28.5	24.5	20.1	
FN 40-200/55			10.1-5.83		6.3	5.5	7.5		65	40		46.5	44	41.5	40.2	34.5	29.5		
FN 40-200/75			13.7-7.91		8.5	7.5	10		65	40		57	54	52	50	45.5	41	36.1	
FN 40-250/92			16.8-9.7		10	9.2	12.5		65	40		64	59	56	55	49	45	39.5	
FN 40-250/110			20-11.5		12	11	15		65	40		72	67.5	65	63	57	52	47	
FN 40-250/150			26.7-15.4		16.6	15	20		65	40		85	80	77	75	70	65	60	

TYPE	A			P1 (kw)		kw	HP	µF	Orifices		l/1'	0	700	800	900	1200	1400	1500
	1~	3~	3~	1~	3~				Asp.	Ref.								
	220-240 V	230-400 V	400-692 V	1~	3~													
FN 50-125/22	13.3-12.6	8.71-5.03		2.8	2.7	2.2	3	50	65	50	H [m]	17	14	12.8	11.4	6.2		
FN 50-125/30		10.4-6.01			3.5	3.0	4		65	50		20	18	16.9	15.6	10.5		
FN 50-125/40			8.09-4.67		4.7	4.0	6		65	50		24	22.5	21.5	20.3	15.8	11.8	
FN 50-160/55			10.1-5.83		6.3	5.5	8		65	50		32	29.5	28	26.6	20.5	14.8	
FN 50-160/75			13.7-7.91		8.5	7.5	10		65	50		40	37	36	34.4	29	24	21
FN 50-200/92			16.8-9.7		10	9.2	13		65	50		50.5	45	43	40.9	32.5	25.7	
FN 50-200/110			20-11.5		12	11.0	15		65	50		58	53	50	48.3	40	33	29
FN 50-250/150			26.7-15.4		16.6	15.0	20		65	50		68	63	61	59	50	41	
FN 50-250/185			32.8-18.9		20.4	18.5	25		65	50		77	72	70	68	60	52	47
FN 50-250/220			38.7-22.3		24	22.0	30		65	50		86	81	80	78	70	61	57

TYPE	A			P1 (kw)		kw	HP	µF	Orifices		l/1'	0	900	1200	1400	1500	1800	2000	
	1~	3~	3~	1~	3~				Asp.	Ref.									
	220-240 V	230-400 V	400-692 V	1~	3~														
FN 65-125/40			8.09-4.67		4.7	4.0	5.5		80	65	H [m]	23	16.8	14.5	13	11.8			
FN 65-125/55			10.1-5.83		6.3	5.5	7.5		80	65		27	20.9	19	17.5	16.7	13.7		
FN 65-125/75			13.7-7.91		8.5	7.5	10.0		80	65		33	25.6	24.5	23	22.5	20		
FN 65-160/92			16.8-9.7		10	9.2	12.5		80	65		36	31.5	30	28	27.1	24		
FN 65-160/110			20-11.5		12	11.0	15.0		80	65		42	34.5	33	31.5	30.8	28	25.5	
FN 65-160/150			26.7-15.4		16.6	15.0	20.0		80	65		45	41	40	38.5	37.8	35	33	
FN 65-200/150			26.7-15.4		16.6	15.0	20.0		80	65		52	45.5	43	41	40.2	36.5		
FN 65-200/185			32.8-18.9		20.4	18.5	25.0		80	65		59	52	51	49	48	44.5	42	
FN 65-200/220			38.7-22.3		24	22.0	30.0		80	65		62	59.5	58	56	55	52	49.5	
FN 65-250/220			38.7-22.3		24	22.0	30.0		80	65		76	61	58	56	54	48.5	44	

TYPE	A			P1 (kw)		kw	HP	µF	Orifices		l/1'	0	1500	1800	2000	2300	3000	3000	
	1~	3~	3~	1~	3~				Asp.	Ref.									
	220-240 V	230-400 V	400-692 V	1~	3~														
FN 80-160/110			20-11.5		3.5	11.0	15.0		100	80	H [m]	27	27.3	26	24.5	22.5	16		
FN 80-160/150			26.7-15.4		16.6	15.0	20.0		100	80		33	32.5	31	30	28	22	16.5	
FN 80-160/185			32.8-18.9		20	18.5	25.0		100	80		39	38	36.5	35.5	34	28.5	23.3	
FN 80-200/220			38.7-22.3		24	22.0	30.0		100	80		48	47	45	43.5	41	32.5	24.5	

SURFACE
GAMME INDUSTRIE

RELEVAGE

IMMERGÉE

RÉSÉROIRS

RENSEIGNEMENTS

FN - Gamme Industrie

Dimensions et poids

TYPE DE POMPE	DIMENSIONS (mm)																		B	H max	L	K	POIDS kg
	POMPE						PATES DE FIXATION																
	DNM	DNA	A	H2	W	X	B1	C	C1	H1	M	M1	N	N1	S	S1							
FN 32-125/07	32	50	80	140	235	137	50	12		112	100	70	190	140	14		233	252	467	86	26.1		
FN 32-125/11	32	50	80	140	235	137	50	12		112	100	70	190	140	14		233	252	430	86	27.7		
FN 32-160/15	32	50	80	160	235	181	50	12		132	100	70	240	190	14		235	292	440	86	27		
FN 32-160/22	32	50	80	160	235	181	50	12		132	100	70	240	190	14		235	292	495	86	32		
FN 32-200/30	32	50	80	180	283	152	50	12		160	100	70	240	190	14		285	340	485	86	43.3		
FN 32-200/40	32	50	80	180	290	152	50	12		160	100	70	240	190	14		285	340	515	86	37.7		
FN 40-125/11	40	65	80	140	235	137	50	12		112	100	70	210	160	14		233	252	430	88	29.7		
FN 40-125/15	40	65	80	140	235	181	50	12		112	100	70	210	160	14		233	252	440	88	27		
FN 40-125/22	40	65	80	140	235	181	50	12		112	100	70	210	160	14		233	252	495	88	31		
FN 40-160/30	40	65	80	160	283	152	50	12		132	100	70	240	190	14		250	292	484	88	36.3		
FN 40-160/40	40	65	80	160	290	180	50	12		132	100	70	240	190	14		250	292	515	88	30.7		
FN 40-200/55	40	65	100	180	311	193	50	12		160	100	70	265	212	14		285	340	535	88	51.5		
FN 40-200/75	40	65	100	180	311	193	50	12		160	100	70	265	212	14		285	340	599	88	56		
FN 40-250/92	40	65	100	225	278	194	65	14		180	125	95	320	250	14		335	405	604	107	91		
FN 40-250/110	40	65	100	225	278	230	65	14		180	125	95	320	250	14		335	405	707	107	89		
FN 40-250/150	40	65	100	225	208	230	50	22	20	180	260	210	318	254	13	23	335	424	730	107	123		
FN 50-125/22	50	65	100	160	235	181	50	12		132	100	70	240	190	14		255	292	515	92	35		
FN 50-125/30	50	65	100	160	285	152	50	12		132	100	70	240	190	14		255	292	504	92	39.3		
FN 50-125/40	50	65	100	160	292	180	50	12		132	100	70	240	190	14		255	292	535	92	33.7		
FN 50-160/55	50	65	100	180	313	193	50	12		160	100	70	265	212	14		285	340	535	92	60.5		
FN 50-160/75	50	65	100	180	313	193	50	12		160	100	70	265	212	14		285	340	599	92	64		
FN 50-200/92	50	65	100	200	280	194	50	12		160	100	70	265	212	14		305	360	604	92	81		
FN 50-200/110	50	65	100	200	280	230	50	12		160	100	70	265	212	14		305	360	707	92	76		
FN 50-250/150	50	65	100	225	208	230	50	22		180	260	210	318	254	13	23	340	424	730	107	119		
FN 50-250/185	50	65	100	225	208	230	50	22	20	180	304	254	318	254	13	23	340	424	730	107	118		
FN 50-250/220	50	65	100	225	208	280	50	22	20	180	304	254	318	254	13	23	340	424	790	107	193		
FN 65-125/40	65	80	100	180	292	180	65	14		160	125	95	280	212	14		285	340	535	105	52.7		
FN 65-125/55	65	80	100	180	313	193	65	14		160	125	95	280	212	14		285	340	535	105	64.5		
FN 65-125/75	65	80	100	180	313	193	65	14		160	125	95	280	212	14		285	340	599	105	68		
FN 65-160/92	65	80	100	200	278	194	65	14		160	125	95	280	212	14		331	360	604	112	95		
FN 65-160/110	65	80	100	200	278	230	65	14		160	125	95	280	212	14		331	360	491	112	93		
FN 65-160/150	65	80	100	200	208	230	50	22		160	260	210	318	254	13	23	331	404	514	112	121		
FN 65-200/150	65	80	100	225	208	230	50	22	20	180	260	210	318	254	13	23	335	424	514	112	123		
FN 65-200/185	65	80	100	225	208	230	50	22	20	180	304	254	318	254	13	23	335	424	730	112	122		
FN 65-200/220	65	80	100	225	208	280	50	22	20	180	304	254	318	254	13	23	335	424	790	112	197		
FN 65-250/220	65	80	100	250	208	280	50	22	40	200	304	254	318	254	13	23	332	450	790	112	203		
FN 80-160/110	80	100	125	225	278	230	65	14		180	125	95	320	250	14		332	405	516	129	99		
FN 80-160/150	80	100	125	225	208	230	50	22	20	180	260	210	318	254	13	23	332	424	539	129	129		
FN 80-160/185	80	100	125	225	208	230	50	22	20	180	304	254	318	254	13	23	332	424	755	129	128		
FN 80-200/220	80	100	125	250	208	280	50	22	20	180	304	254	318	254	13	23	332	430	815	129	203		

DIMENSIONS DES CONTREBRIDES RONDES FILETÉES RÉPONDANT À LA NORME EN 1092-1

DN	Ø C	DIMENSIONS (mm)				ORIFICE			PN
		Ø A	B	Ø D	H	Ø F	N°		
32	Rp 1 ^{1/4}	100	13	140	16	18	4	16	
40	Rp 1 ^{1/2}	110	14	150	19	18	4	16	
50	Rp 2	125	16	165	24	18	4	16	
65	Rp 2 ^{1/2}	145	16	185	23	18	4	16	
80	Rp 3	160	17	200	27	18	8	16	
100	Rp 4	180	18	220	31	18	8	16	

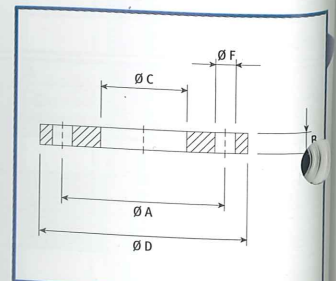
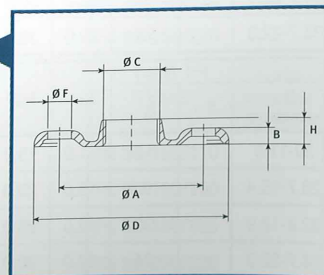



FN avec pattes de fixation sous le moteur jusqu'à 11kW

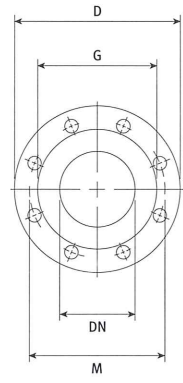
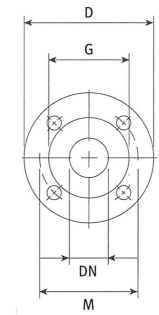
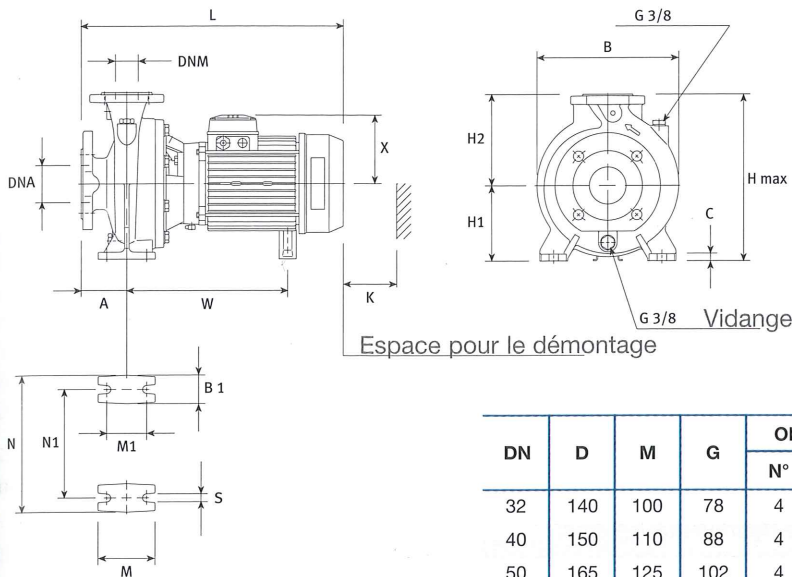

DN	D	M	G	ORIFICE		Épaisseur MAX.
				N°	Ø	
32	140	100	78	4	18	18
40	150	110	88	4	18	18
50	165	125	102	4	18	20
65	185	145	122	4	18	20
80	200	160	138	8	18	22
100	220	180	158	8	18	22

Moteurs de 15 à 22 kW

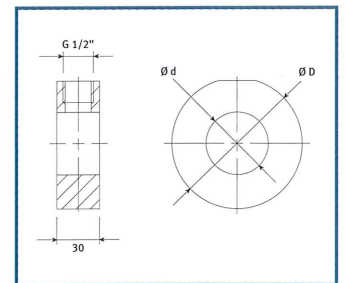
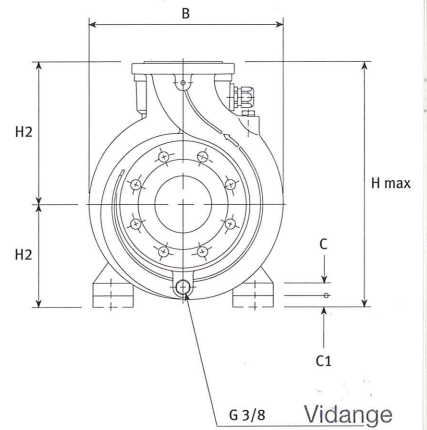
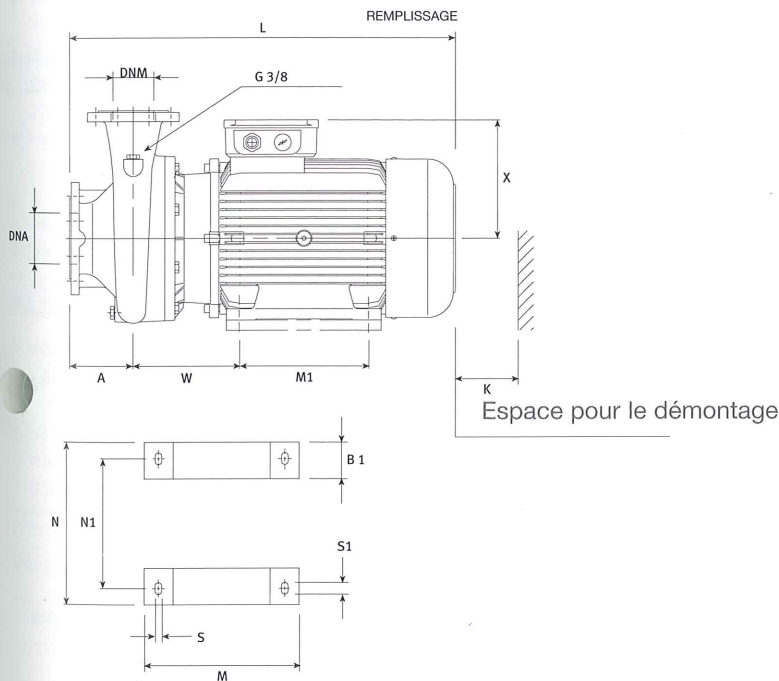

DIMENSIONS DES CONTREBRIDES RONDÉS À SOUDER RÉPONDANT À LA NORME EN 1092-1

DN	DIMENSIONS (mm)				ORIFICE			PN
	Ø C	Ø A	B	Ø D	Ø F	N°		
65	77	145	18	185	18	4	16	
80	90	160	20	200	18	8	16	
100	115.5	180	22	220	18	8	16	
125	141.5	210	22	250	18	8	16	
150	170.5	240	24	285	22	8	16	
200	221.5	295	24	340	22	8	10	

BRIDES EN AISI 304 AVEC CONNEXION POUR MANOMÈTRE

DENOMINATION	DIMENSIONS (mm)	
	d	D
25	29	70
32	36	82
40	44	92
50	54	107
65	69	127
80	85	142
100	105	162