

CALIFOSSE

POSTES DE RELEVAGE SORTIE DE FOSSE TOUTES EAUX
POUR EAUX CLAIRES OU LÉGÈREMENT CHARGÉES



 **calpeda**[®]

Eaux claires ou légèrement chargées

Livrés montés prêts à poser. Conforme à la norme européenne EN12050-2 

Volume de bûchée du poste = 95 litres
(Avec réglage usine du flotteur)



option KTF



Couvercle étanche avec joint torique et fermeture 3 points à clé.



C-CLE

Composition

- 1 1 cuve enterrable en polyéthylène très résistant.
 - 2 1 vanne d'arrêt (avec raccord union) en PVC Ø 40 pour la maintenance.
 - 3 1 clapet à boule spécial eaux usées en PVC Ø 80.
 - 4 1 corde de soutien en nylon Ø 8.
 - 5 1 tuyauterie rigide (intérieur).
 - 6 1 pompe de relevage en inox spéciale pour eaux légèrement chargées (passage 10 mm) livrée avec 20 m de câble + 1 flotteur réglable pour marche/arrêt.
 - 7 2 presse-étoupes intégrés dans une niche pour l'alimentation et le trop-plein.
- Livrés séparés :**
- 8 1 kit de sortie de poste Ø 40 comprenant :
1 raccord PVC et 1 tuyauterie souple + 2 raccords à compression. Adaptable sur une canalisation PVC ou PEHD.
 - 9 1 coude à 45° mâle/femelle pour PVC Ø 100.
 - 10 1 joint à lèvres pour monter le tuyau d'arrivée en Ø 100.
Perçage à réaliser en Ø 108.
 - 11 1 joint à lèvres et un raccord pour effectuer une ventilation en Ø 50.
Perçage à réaliser en Ø 60.
 - 12 1 fiche mâle 230V.
 - 13 1 kit de connexion RST3 (milieu humide).

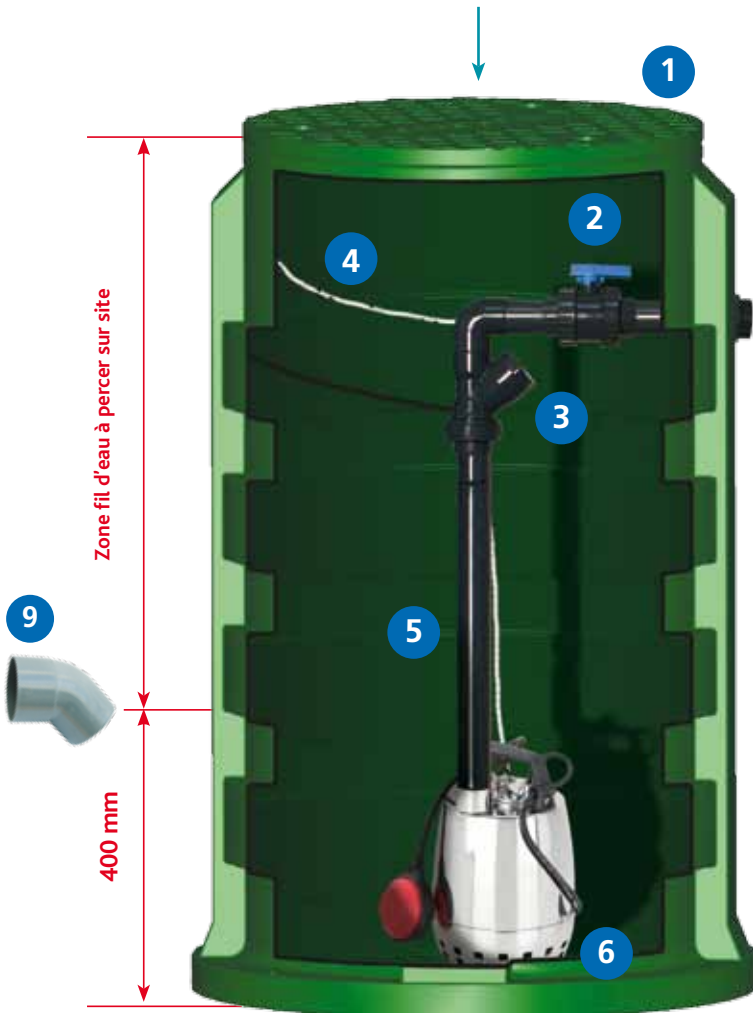

8



10



11



12



13

Encombremments

Cuve seule	Poids de la cuve seule (kg)	Volume (en litres)	Poste livré avec la pompe inox GXR9	Poids du poste équipé (kg)	Dimensions en mm							
					H	FEA	D1	D2	G	H1	H2	
CS 900	23	315	CALIFOSSE 900	30	900	0 à -500						550
CS 1200	28	420	CALIFOSSE 1200	37	1200	0 à -800						850
CS 1600	38	570	CALIFOSSE 1600	51	1600	0 à -1200	650	800	400	350		1250
CS 2000	48	720	CALIFOSSE 2000	58	2000	0 à -1600						1650
CS 2400	58	870	CALIFOSSE 2400	70	2400	0 à -2000						2050

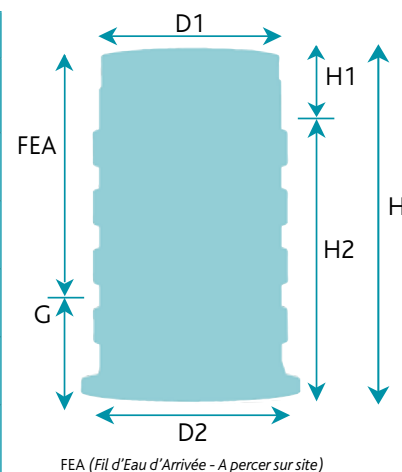

Pompe



Pompe de drainage à roue multi-canaux ouverte.
 Pour eau propre ou légèrement chargée.
 Corps de pompe et turbine en inox 304 - Arbre en inox 303.
 1 garniture mécanique en oxyde d'alumine/carbone dur (Côté turbine).
 Chambre à huile intermédiaire. 1 joint à lèvres (Côté moteur).
 Moteur à sec 2900 tours/minute (Service continu) - Bobinage à double imprégnation résistant à l'humidité - Isolation classe F - Protection IP X8 - Protection thermique et condensateur incorporés.
 Température du liquide jusqu'à + 50°C.
 Profondeur d'immersion : Mini : 15 mm / Maxi : 5 mètres.
 Livrée avec câble d'alimentation HO5RNF - 3G0,75 mm² longueur 10 mètres*.
 Livrée avec flotteur réglable + fiche mâle*.
 *Pompe livrée seule.

Type de pompe	MOTEUR				Réf. F	Passage en mm	Kg	m ³ /h l/min	0	3	6	9	10.2
	Tension	kW	A	uf					0	50	100	150	170
GXR9	230	0.25	2.3	8	1"1/4 V	10	5.2	H m	9	7	4.8	2.5	1.7

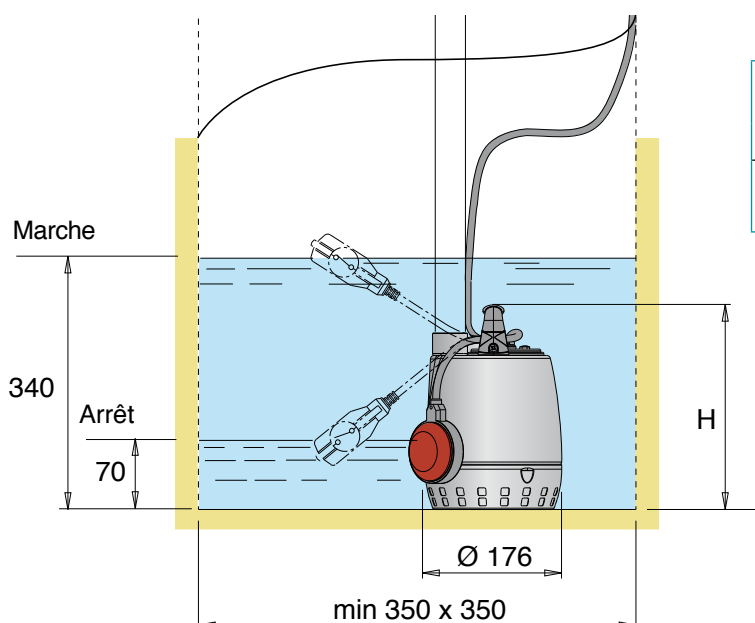

Type de pompe	Dimensions (mm)		Poids (Kg)
	H	H1	
GXR9	265	230	5.2

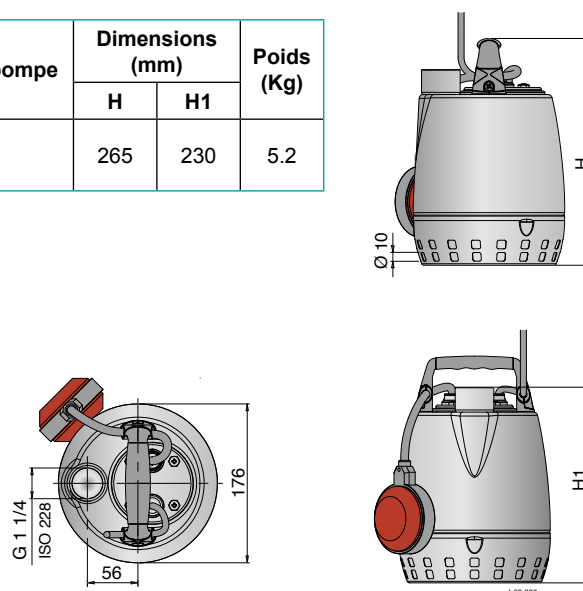

*ASSAINISSEMENT NON COLLECTIF

Options



ALARME

Comprenant 1 coffret alarme trop plein 9 volts **CATP 9V** ou 230 volts **CATP 230V** + 1 flotteur à bille avec 2, 10, 20 ou 30 m de câble.



RÉHAUSSES

Réhausse hauteur 250 mm : **RH-FI 250**
Réhausse hauteur 250 mm : **RH-FD 250**



COUVERCLE + ENTRETOISE + CLE

Spécial installation sous dalle béton et tampon fonte **KTF**
Ouverture facile du poste grâce à l'entretoise. Clé pour couvercle étanche **C-CLE**

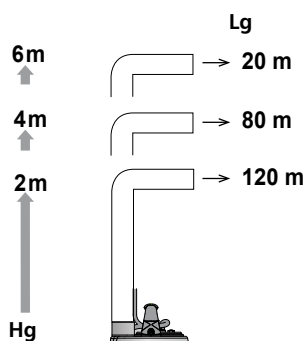

Longueur maxi du refoulement (Lg) Ø 40 en fonction du dénivelé du terrain (Hg) pour un débit de 3m³/h.

Exemple d'installation

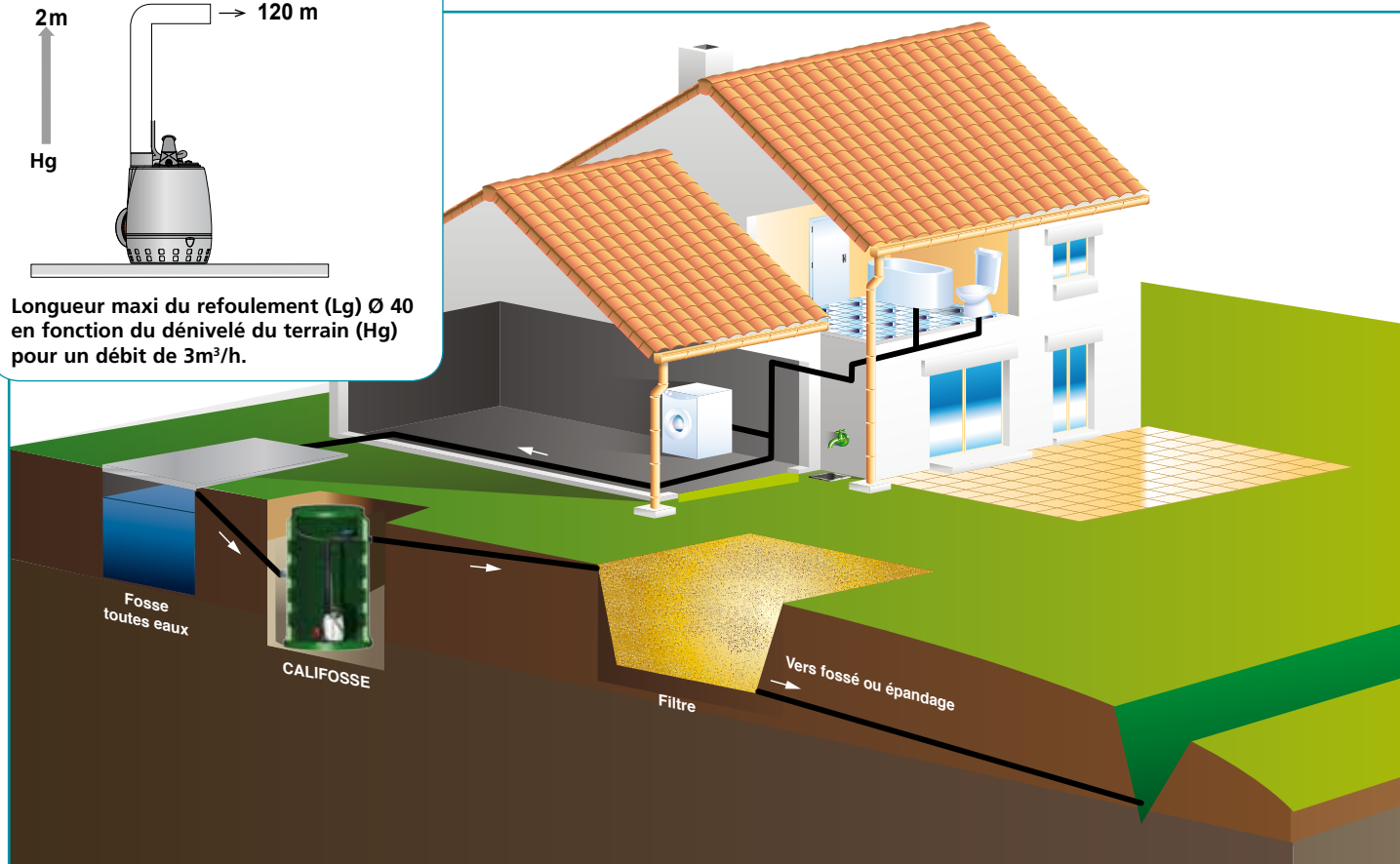

Distributeur