

Collecte et transport des eaux usées

Stations de relevage pour eaux usées

Description de la série Wilo-DrainLift Box



Construction

Station de relevage pour eaux claires et usées (installation enterrée)

Dénomination

Exemple : **Wilo-DrainLift Box 32/8**

Box	Station de relevage pour eaux claires et usées (installation enterrée)
32	Diamètre nominal du raccord côté refoulement (DN 32, Ø 40)
8	Hauteur manométrique max. [m]

Domaine d'application

- Pour l'installation enterrée, utilisable pour le drainage des
- pièces risquant d'être inondées
 - entrées de garage
 - descentes de cave
 - douches, lavabos, machines à laver le linge/la vaisselle

Particularités/Avantages du produit

- Montage facile grâce à une pompe et à un clapet anti-retour intégrés
- Grand volume de la cuve
- Entretien facile
- Pompes avec conduite de refoulement ductile
- Regard en carreaux en acier inoxydable avec siphon
- Avec raccordement d'extension pour une deuxième cuve

Caractéristiques techniques

- Alimentation réseau 1~230 V, 50 Hz
- Câble d'alimentation réseau 10 m (5 m pour 40/10), avec fiche à contact de protection
- Mode de fonctionnement S3-25 %
- Température du fluide véhiculé max. 35 °C, avec 32/8 et 32/11 brièvement (3 minutes) 90 °C
- Raccordement Ø 40 mm
- Raccord d'alimentation 100 mm
- Raccord de purge 100 mm
- Classe de protection IP 67
- Volume brut de la cuve 85 l
- Volume de commutation 22 l, avec 40/10 30 l

Matériaux

- Cuve souterraine : plastique PE
- Moteur : Acier inoxydable
- Corps de l'hydraulique : plastique PP-GF30 avec Box 32..., fonte grise EN-GJL-200 avec Box 40

Équipement/Fonction

- Prête à être branchée
- Réservoir en plastique avec pompe pour eaux claires et usées pré-montée, conduite de refoulement et clapet anti-retour intégré
- Surveillance thermique du moteur
- Pilotage du niveau avec interrupteur à flotteur

Description/construction

Station de relevage à commutation automatique avec pompe submersible intégrée et clapet anti-retour. Prête à être montée pour l'installation enterrée. Flexible grâce à deux possibilités de raccordement DN 100 et une connexion (DN 100) avec une deuxième cuve.

Étendue de la fourniture

Pompe prête à être branchée avec interrupteur à flotteur monté dans un réservoir en plastique résistant aux chocs pour l'installation enterrée. Prête à être utilisée avec conduite de refoulement installée et clapet anti-retour. Câble de pompe (5 m ou 10 m de long) avec fiche à contact de protection intégrée. Notice de montage et de mise en service.

Collecte et transport des eaux usées

Stations de relevage pour eaux usées

Performances hydrauliques, informations de commande Wilo-DrainLift Box

Performances hydrauliques Wilo-DrainLift Box – 50 Hz – 2900 tr/min

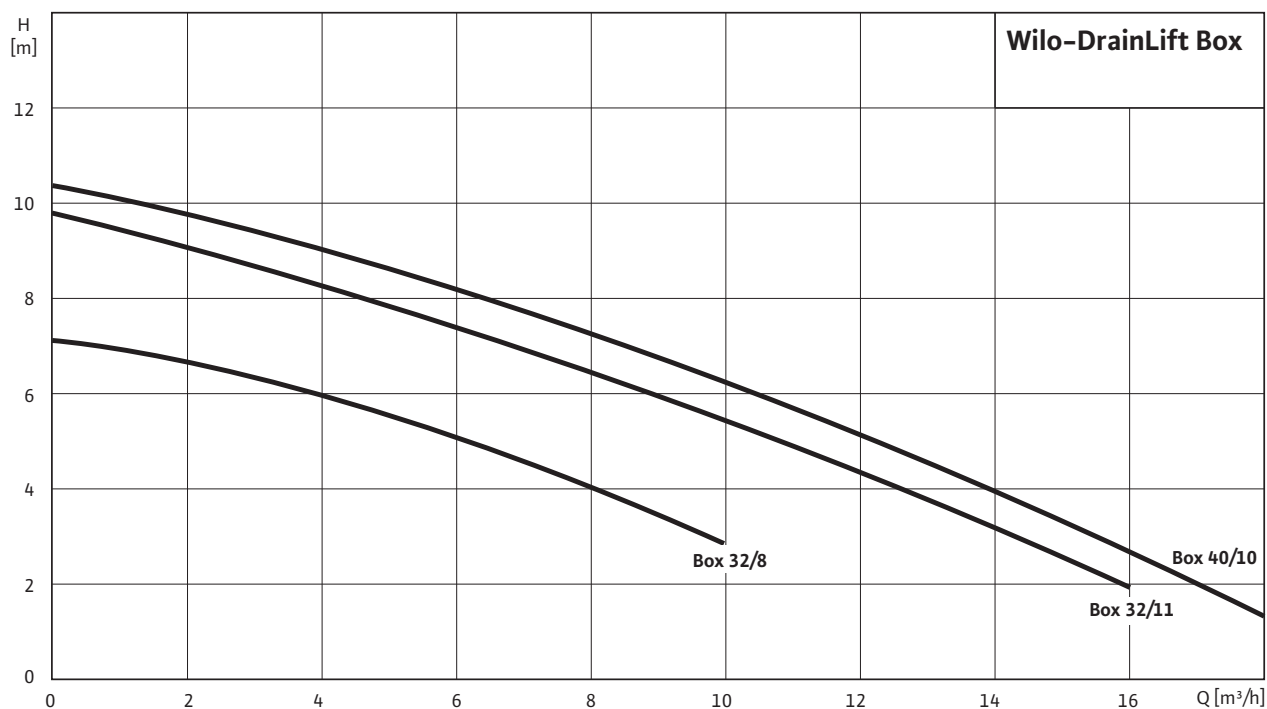

Conformément à EN 12056-4,6.1, respecter une vitesse d'écoulement (dans la conduite de refoulement) entre 0,7 et 2,3 m/s. Les valeurs Q_{\min} indiquées se rapportent au diamètre intérieur des tuyaux en acier à paroi normale.

Informations de commande

Wilo-DrainLift ...	Alimentation réseau		N° de réf.
Box 32/8	1~230 V, 50 Hz	L	2521820
Box 32/11	1~230 V, 50 Hz	L	2521821
Box 40/10	1~230 V, 50 Hz	L	2521822

= disponible, L = en stock, C = fabrication sur commande env. 2 semaines, K = fabrication sur commande env. 4 semaines, A = délai de livraison sur demande

Caractéristiques techniques Wilo-DrainLift Box

	Box 32/8	Box 32/11	Box 40/10
	1~230 V, 50 Hz	1~230 V, 50 Hz	1~230 V, 50 Hz
Moteur			
Puissance absorbée P_1/W	450	750	940
Courant nominal I_N/A	2,1	3,6	4,4
Type de branchement	direct	direct	direct
Classe d'isolation	F	F	F
Indice de protection	IP 68	IP 68	IP 68
Nombre de démarrages max. par pompe 1/h	60	60	30
Câble			
Longueur du câble de raccordement m	10	10	5
Prise électrique	Schuko	Schuko	Schuko
Type de câble électrique	non déconnectable	non déconnectable	non déconnectable
Domaine d'application admissible			
Alimentation max./h lors du fonctionnement S3 V/l	max. 1320	max. 1320	max. 900
Mode de fonctionnement par pompe	S3-15%	S3-15%	S3-25%
Pression max. admissible dans la conduite de refoulement p/bar	1,1	1,1	1,1
Température du fluide $T/^\circ\text{C}$	+3 ... +35	+3 ... +35	+3 ... +35
Température du fluide max., sur une courte période jusqu'à 3 minutes $T/^\circ\text{C}$	90	90	-
Température ambiante max. $T/^\circ\text{C}$	35	35	35
Raccordements			
Raccord côté refoulement	DN 40	DN 40	DN 40
Raccord d'alimentation	DN 100	DN 100	DN 100
Purge	DN 100	DN 100	DN 100
Dimensions/poids			
Volume brut V/l	85	85	85
Volume max. de commutation V/l	22	22	30
Dimensions <i>Largeur x hauteur x profondeur</i> /mm	720 x 880 x 710	720 x 880 x 710	720 x 880 x 710
Cotes diagonales mm	730	730	730
Poids env. M/kg	30	32	38
Matériaux			
Carter du moteur	1.4301	1.4301	1.4301
Garniture mécanique	carbone/céramique	carbone/céramique	carbone/céramique
Corps de pompe	PP	PP	PP-GF30
Matériau du réservoir	PE	PE	PE

P_1 se rapporte à la puissance absorbée max. Toutes les données sont valables pour 1~230 V, 50 Hz et une densité de 1 kg/dm³.

Collecte et transport des eaux usées

Stations de relevage pour eaux usées

Plan d'encombrement Wilo-DrainLift Box

Plan d'encombrement

Wilo-DrainLift Box 32

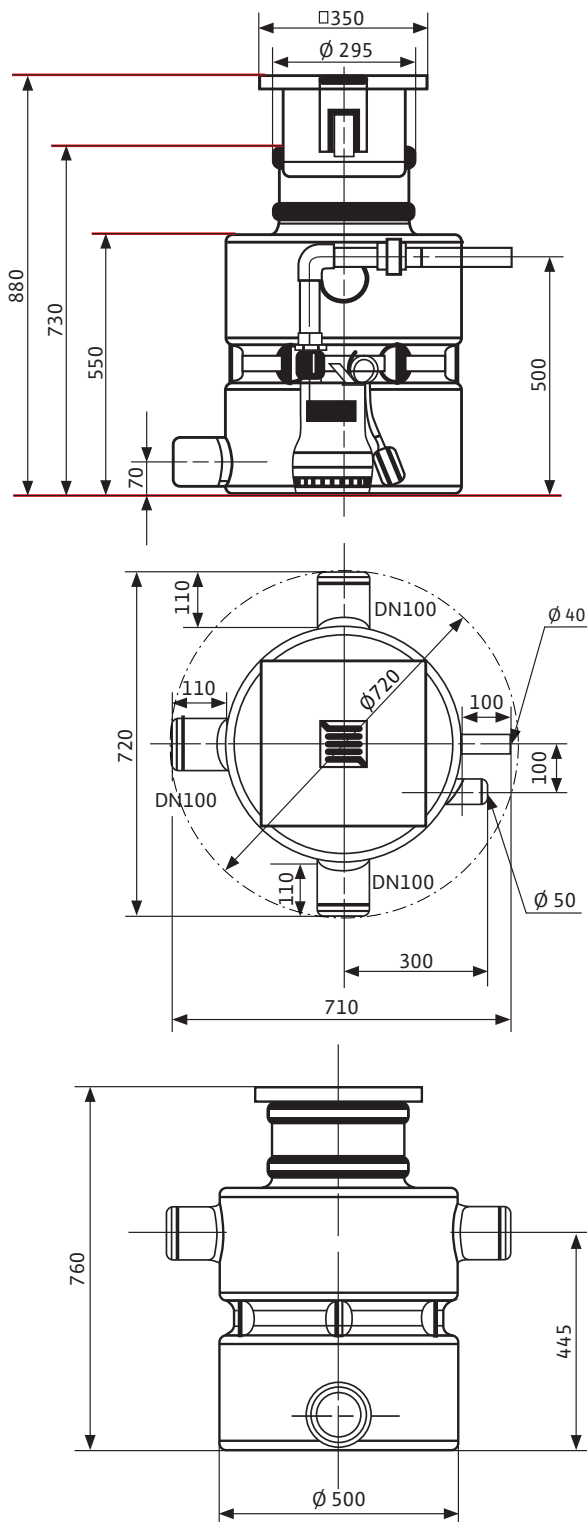

Plan d'encombrement

Wilo-DrainLift Box 40

