

PILOT PARC

COFFRET PARKING

- Gestion de l'utilisation confort et désenfumage des parkings
- Pilote le soufflage et/ou l'extraction
- Conforme aux réglementations incendie ne nécessitant pas de coffret PILOT'AIR
- Installation simple et rapide
- Interrupteur-sectionneur intégré
- IP 55

Application

- Parc de stationnement couvert.
- Gère les modes confort et désenfumage du ventilateur de soufflage et/ou d'extraction.
- Compatible avec les centrales CO/NO2 du marché.
- Possibilité de fonctionnement par horloge interne (optionnel).

Gamme

- Fonctionnement en confort PV/GV et désenfumage GV.
- Pilotage de moteur(s) tri 400V 2 vitesses (Dahlander ou bobines indépendantes) - moteur(s) 1 vitesse nous consulter.
- 3 tailles de coffrets.
- 7 Calibres : 9 / 17 / 26 / 32 / 50 / 65 et 75A par moteur.
- Coffret pour pilotage 1 moteur 2 vitesses de 9 à 75A.
- Coffret pour pilotage 2 moteurs 2 vitesses de 9 à 26A.
- 2 versions :
 - Coffret «Maître» pour la gestion Confort/Désenfumage avec ou sans horloge.
 - Coffret «Esclave» (pilotage soufflage ou extraction) pour un asservissement au «Maître» (sauf modèle 1 moteur 9 à 26A : dans ce cas, utiliser 1 coffret pour 2 moteurs).
- Alimentation triphasée 400V 50/60Hz + Terre.

Description

- Coffret étanche IP55, couleur RAL 7035.
- Livré avec presse-étoupes.
- Interrupteur-sectionneur intégré en façade (cadenassable 3 points).
- Protections magnétiques intégrées :
 - Version 1 moteur de 32 à 75A.
 - Version 2 moteurs.
- Protections thermiques intégrées (prise en compte uniquement en mode confort).

Encombrement

PILOT'PARC

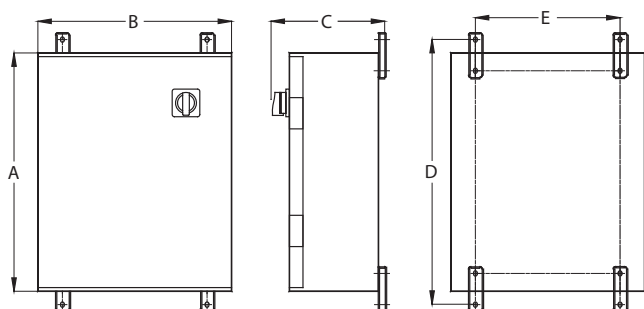

Nouveau

- Prise en compte des priorités de fonctionnement : confort PV/GV, désenfumage, arrêt pompier.
- Entrée confort pour raccordement de tout type de centrale CO/NO2 ou commande 2 vitesses.
- Dispositifs de commandes et voyants de visualisation de l'état de fonctionnement du coffret en façade (version «Maître»).
- 24V TBT fourni pour alimentation des boîtiers de commandes externes (version «Maître»).

Installation

Implantation

- Coffret Pilot'parc hors zone à désenfumer.
- Ventilateur d'extraction F400-120 ou F200-120.
- Ventilateur de soufflage standard.
- Boîtier de commande sécurité à rupture (BDRA) à chaque niveau et au niveau de référence à chaque accès des véhicules.
- Boîtier de commande arrêt pompier (BAPA) au niveau de référence à chaque accès des véhicules.
- Boîtier de réarmement (BREA) dans la zone à désenfumer.
- Boîtier de commande confort 2 vitesses (BCCA 2V) dans le parc de stationnement.

Type de câbles

- Alimentation venant du TGBT : résistant au feu CR1-C1.
- Liaison coffret-ventilateur : résistant au feu CR1-C1.
- Commande de sécurité et arrêt pompier : résistant au feu CR1-C1.
- Commande confort et réarmement : câble conventionnel.

Accessoires/Options

- Horloge intégrée au coffret «Maître» pour passage automatique arrêt/PV/GV quand aucun autre ordre n'est donné.
- Boîtier de commande sécurité à rupture : BDRA.
- Boîtier d'arrêt pompier : BAPA.
- Boîtier de réarmement : BREA.
- Boîtier de commande confort 2 vitesses : BCCA 2V.

PILOT'PARC	A	B	C	D	E
Taille 1	254	180	200	239	165
Taille 2	570	380	175	600	355
Taille 3	600	300	235	550	216

motralec

4 rue Lavoisier . ZA Lavoisier . 95223 HERBLAY CEDEX
 Tel. : 01.39.97.65.10 / Fax. : 01.39.97.68.48
 Demande de prix / e-mail : service-commercial@motralec.com

www.motralec.com

PILOT PARC

COFFRET PARKING

Encombrement

Accessoires électriques

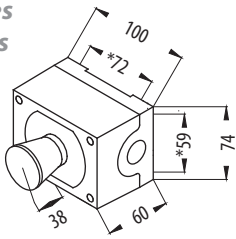

BDRA

Boîtier de commande sécurité à rupture

* Cotes de fixation

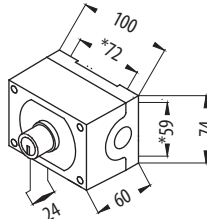

BAPA et BREA

Boîtier de commande arrêt pompier et

boîtier de réarmement

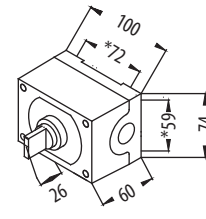

BCCA 2V

Boîtier de commande confort 2 vitesses

Synoptique

Cas d'un fonctionnement Maître 2 moteurs

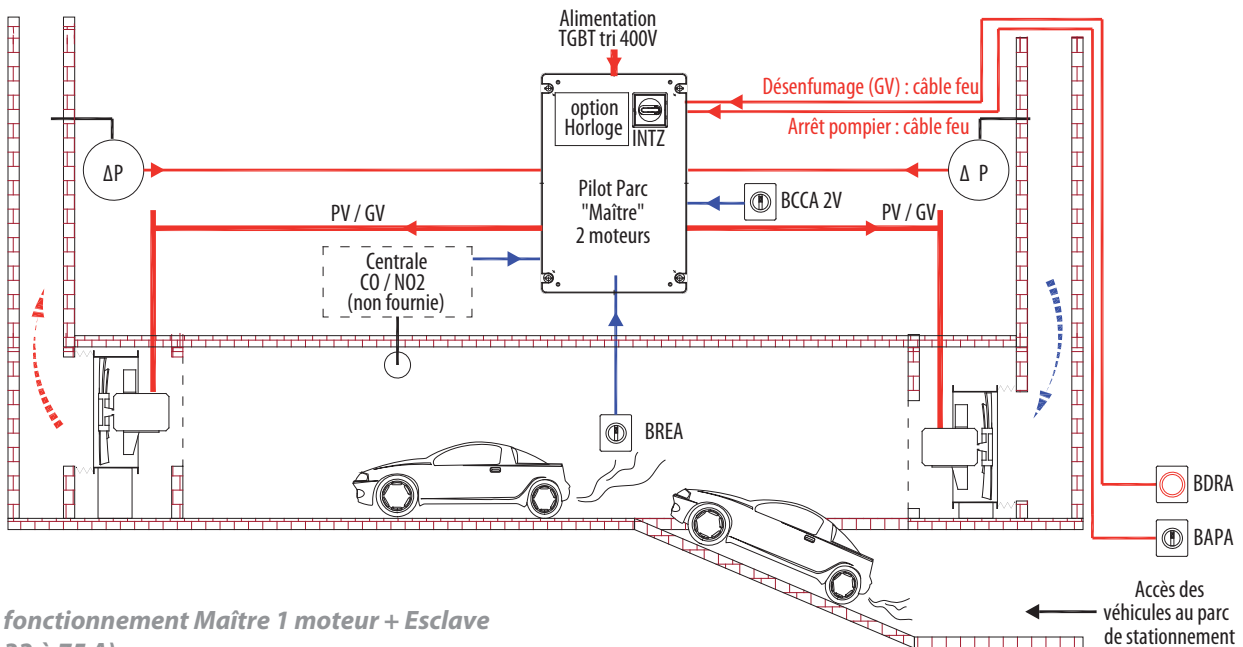

Cas d'un fonctionnement Maître 1 moteur + Esclave (calibres 32 à 75 A)

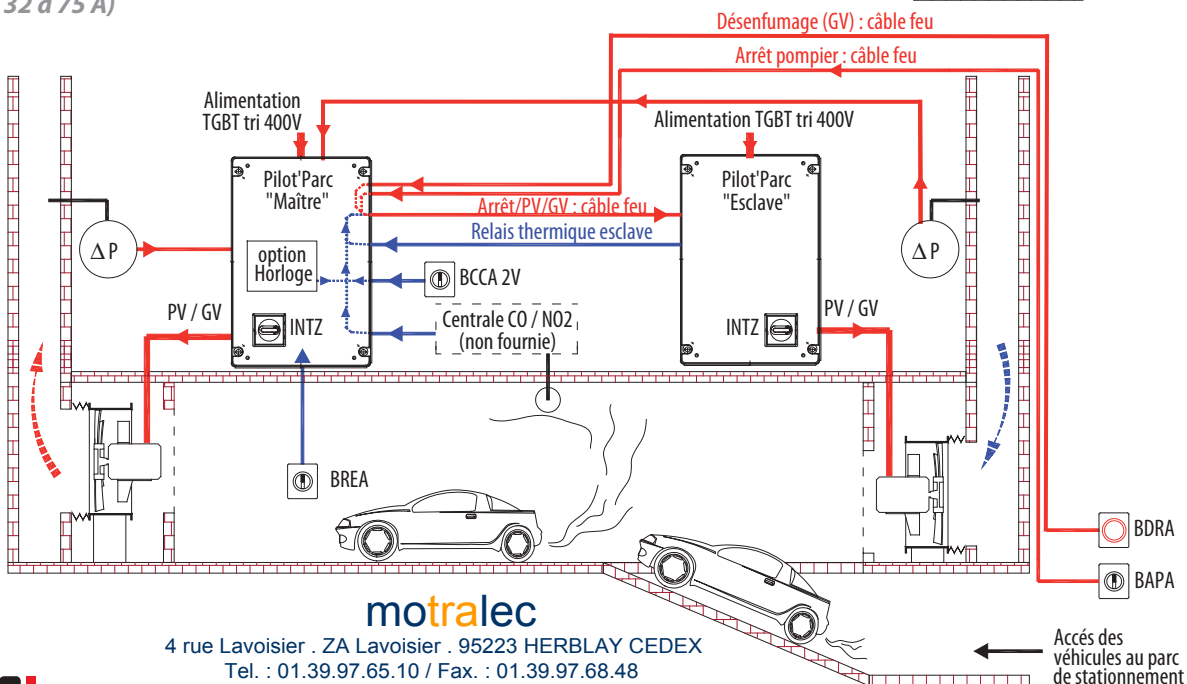

motralec

4 rue Lavoisier . ZA Lavoisier . 95223 HERBLAY CEDEX

Tel. : 01.39.97.65.10 / Fax : 01.39.97.68.48

Demande de prix / e-mail : service-commercial@motralec.com

www.motralec.com