

CAISSONS DE TRAITEMENT D'AIR

KSTA - KSTV

CAISSONS AÉROTHERMES À TRANSMISSION

- Débits de 400 à 23 000 m³/h
- Option double peau 25 mm
- Version pression constante et régulée
- Transmission par poulies courroies
- Rejet vertical ou horizontal



Application

- Locaux tertiaires
- Locaux industriels
- Cuisines professionnelles

- Introduction d'air neuf, chauffage, climatisation.
- Installation à l'intérieur ou à l'extérieur des bâtiments.
- Température d'air traité : -20°C à +40°C.

Gamme

- **KSTA** : Module principal comprenant en standard un filtre G4, une batterie eau, un groupe de ventilation.
- **KSTV** : Module principal comprenant un filtre, un groupe de ventilation.
- **Modules complémentaires** : chauffage, rafraîchissement, mélange, filtration, acoustique...
- 6 tailles de roues : 7 / 9 / 10 / 12 / 15 / 18.
- Rejet horizontal ou vertical.
- 2 versions : nu ou isolé double peau 25 mm.
- 5 fonctionnements pour le KSTA-KSTV : (*Version isolée)
 - Standard.
 - Pression constante sans régulation sur l'eau : ECO*.
 - Régulation sur l'eau et 1 vitesse : CORRIGO KSTA-KSTV*.
 - Régulation sur l'eau et débit d'air variable : CORRIGO VAV KSTA-KSTV*.
 - Régulation sur l'eau et pression constante : CORRIGO COP KSTA-KSTV*.

Description

Construction

- Caisson en tôle galvanisé, structure autoportante avec compartiment filtre et filtre G4.
- Batterie à eau chaude ou eau réversible tubes cuivre, ailettes aluminium, bac de condensats Inox.
- Ventilateur double ouïe avec turbine à action en acier galvanisé.
- Ensemble moto-ventilateur monté sur amortisseurs, refoulement du caisson désolidarisé du ventilateur par joint souple.
- **Servitudes à gauche dans le sens de l'air en standard, à droite sur demande.**
- Livré avec 4 pieds longitudinaux de fixation.
- Raccordement des modules par fixations type sauterelles.
- Isolation 25 mm laine de verre M0.

Motorisation

- Moteur à pattes B3, IP55, classe F, avec protection thermique intégrée à contact fermé au repos (PTO). Moteur à choisir selon le point de fonctionnement du ventilateur dans la gamme de moteurs MOT :
 - 1 vitesse triphasé 230/400 V, 50Hz IE1, IE2 ou IE3.
 - 2 vitesses triphasé 400 V, 50Hz.
- Moteur monophasé classe F 230 V, 50Hz possible : nous consulter.

Régulation

- Les unités KSTA peuvent être équipées d'un système de régulation CORRIGO KSTA monté/câblé (voir tableau page suivante).
- Cette régulation n'est disponible que sur les unités version isolée.

KSTA avec toiture ▶ TARIFS page 356



KSTA régulé CORRIGO COP



Option peinture et batterie eau réversible



KSTV + modules complémentaires



Options

► TARIFS page 355

- Isolation double peau 25 mm.
- Rejet vertical
- Poulie variable.
- Montage et câblage interrupteurs (INTZ) et dépressostat (BDEZ).
- Montage et câblage de VFTM PR : fonctionnement ECO (Option isolation double peau 25 mm impératif).
- Finition peinture polyester RAL 7040.
- Enveloppe uniquement, 2 faces. Dégraissage + phosphatation au zinc + 60 µm peinture.

Options

► TARIFS page 356

- Montage et câblage régulation sur eau CORRIGO KSTA-KSTV - fonctionnement marche/arrêt 1 vitesse de ventilation (option isolation double peau 25 mm impératif)
- Montage et câblage régulation sur eau CORRIGO VAV KSTA-KSTV - fonctionnement à débit d'air variable (option isolation double peau 25 mm impératif)
- Montage et câblage régulation sur eau CORRIGO COP KSTA-KSTV - fonctionnement à pression constante (option isolation double peau 25 mm impératif)
- Batterie eau chaude 4 rangs
- Batterie eau réversible 4 rangs

Modules complémentaires

► TARIFS page 357



KSTA-CMI
Caisson de mélange isolé 2 voies avec tringlerie



KSTA-SIL
Caisson acoustique



KSTA-FCI
Caisson filtre isolé avec filtre à poches M5/F7



KSTA-BECF
Caisson batterie à eau chaude + eau glacée



KSTA-FCA
Caisson filtre nu F7 + charbon actif



Filtre charbon actif de rechange



KSTV EL
Caisson batterie électrique 400 V, isolé

Accessoires

► TARIFS page 359



Filtre G4 de rechange



MSSZ/MSDZ/MSDR
Manchettes souples circulaires



Filtre poche M5/F7 de rechange



MSCZ/ MSCC
Manchettes souples rectangulaires



KSTA BCC/BCV
Raccordement circulaire



CDR
Registre motorisable antigel ou incendie



KSTA BRC/BRV
Raccordement rectangulaire



MANZ
Manomètre à tube incliné



KSTA CH
Capot pare-pluie horizontal avec grillage anti-volatile

Accessoires électriques

► TARIFS page 360



BDEZ
Dépressostat



PULSER/D/TTC
Régulateur de batterie monophasé / triphasé



BCCA 2V
Boîtier de commande 2 vitesses



TBI
Potentiomètre externe



DEMZ
Démarreur 2 vitesses



TGK/TGR/TGA
Sonde de Gaine, d'ambiance, antigel



DIJ
Disjoncteur pour moteur 1 vitesse



VTVS
Vanne 3 voies motorisée



INTZ
Interrupteur cadencé avec renvoi de position



TRAFO 230/24V
Transformateur de tension pour moteur de vannes



LF/AF
Moteur pour registre antigel et caisson de mélange



DEMZ
Coffret de commande pour moteur 2 vitesses



OPTIGO
Régulateur de batterie à eau



PILOT CTA DAD
Système de pilotage incendie CTA
Voir page 1045

CAISSONS DE TRAITEMENT D'AIR

KSTA - KSTV

CAISSONS AÉROTHERMES À TRANSMISSION

DESCRIPTION FONCTIONS	RÉGULATION		RÉGULATION CORRIGO			SANS RÉGULATION	
	ACCESSOIRES montés d'usine	KSTA-KSTV Régulation sur l'eau et 1 vitesse	KSTA-KSTV VAV Régulation sur l'eau et débit d'air variable	KSTA-KSTV COP Régulation sur l'eau et pression constante	KSTA-KSTV ECO Pression constante sans régulation sur l'eau	KSTA-KSTV	
FONCTIONNALITÉS							
Commande ventilateur							
- Interrupteur sectionneur	INTZ	●	●	●	●	●	
- Fonctionnement à débit variable	VFTM	●	●	●	●	A	
- Fonctionnement à pression constante	VFTM-PR	●	●	●	●	A	
- Protection thermique moteur	PTO	●	●	●	●	●	
Régulation / Programmation							
- Automate / Console déportée	CORRIGO	●	●	●	●	●	
- Horloge programmable	CORRIGO	●	●	●	●	●	
- Contrôle de la température de soufflage par sonde de gaine	TGK	●	●	●	A	A	
- Vanne motorisée 3 voies batterie à eau	VTVS	A	A	A	A	A	
Fonctions sécurité							
- Contrôle encrassement filtre par dépressostat	BDEZ	●	●	●	●	●	
- Contrôle défaut de ventilation par dépressostat	BDEZ	●	●	●	A + OPTIGO	A + OPTIGO	
- Contrôle fonctionnement de la sonde de température		●	●	●	●	●	
- Commande du registre antigel		●	●	●	OPTIGO	OPTIGO	
- Protection antigel par sonde de contact - ouverture vanne / arrêt ventilateur	TGA1	●	●	●	A + OPTIGO	A + OPTIGO	
Communication avec la GTC							
- MODBUS RTU (RS485).		●	●	●	●	●	
- Option : MODBUS RTU (RS485) avec ajout TCP/IP pour BACNET/IP et WEB SERVER.		●	●	●	●	●	
- Autre langage : nous consulter.		●	●	●	●	●	

ÉQUIPEMENTS ÉLECTRIQUES

Commande ventilateur							
- Disjoncteur moteur	DIJZ	●	●	●	●	●	
- Marche / PV / GV (boîtier de commande IP55)	BCCA	●	A	●	●	●	
Régulation							
- Sonde d'ambiance - Ex : Contrôle de la température de reprise et limitation de la température de soufflage	TGR	A	A	A	A	A	
- Potentiomètre externe	TBI	A	A	A	●	●	
- Thermostat Change-over	THCO	A	A	A	A	A	
- Registre antigel motorisé	CDR	A	A	A	A	A	
- Régulateur de puissance batterie à eau	OPTIGO	●	●	●	A	A	

● Inclus, ● Option montée, A Accessoire, ● Sans objet

Régulation

KSTA Schéma de principe de la régulation

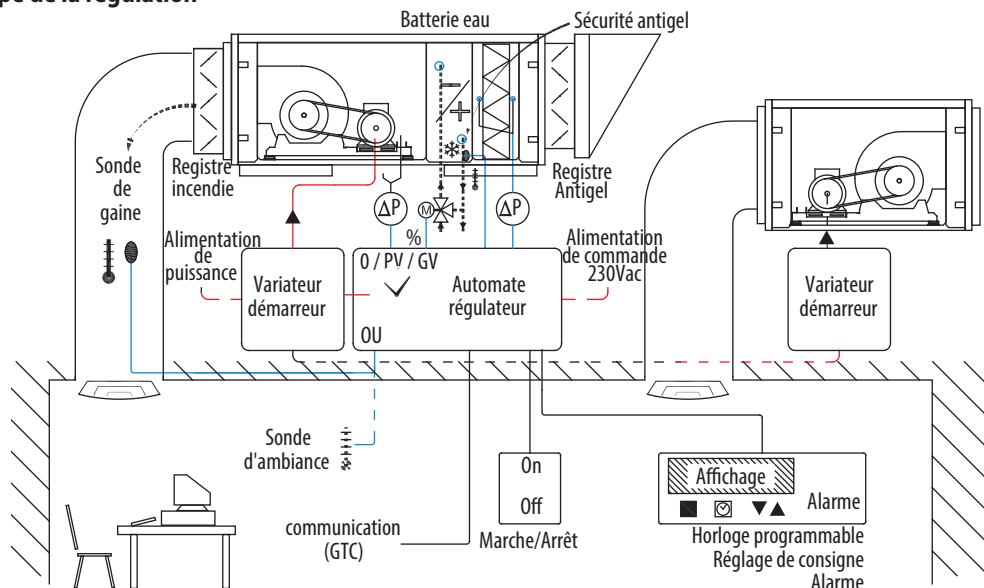

Configuration

KSTA

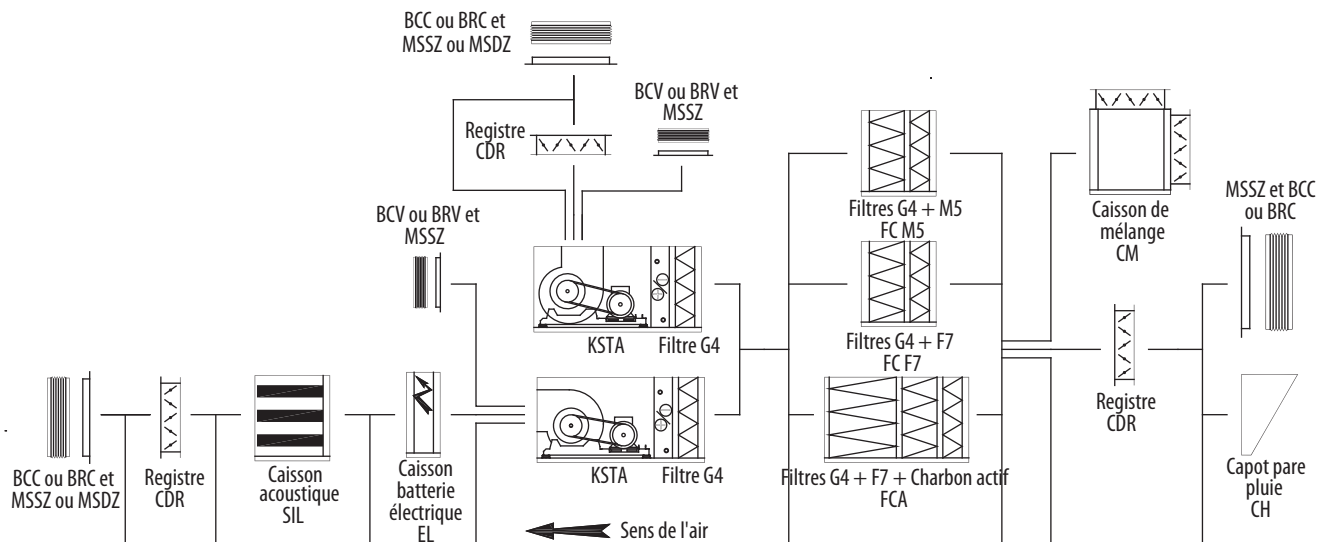

KSTV

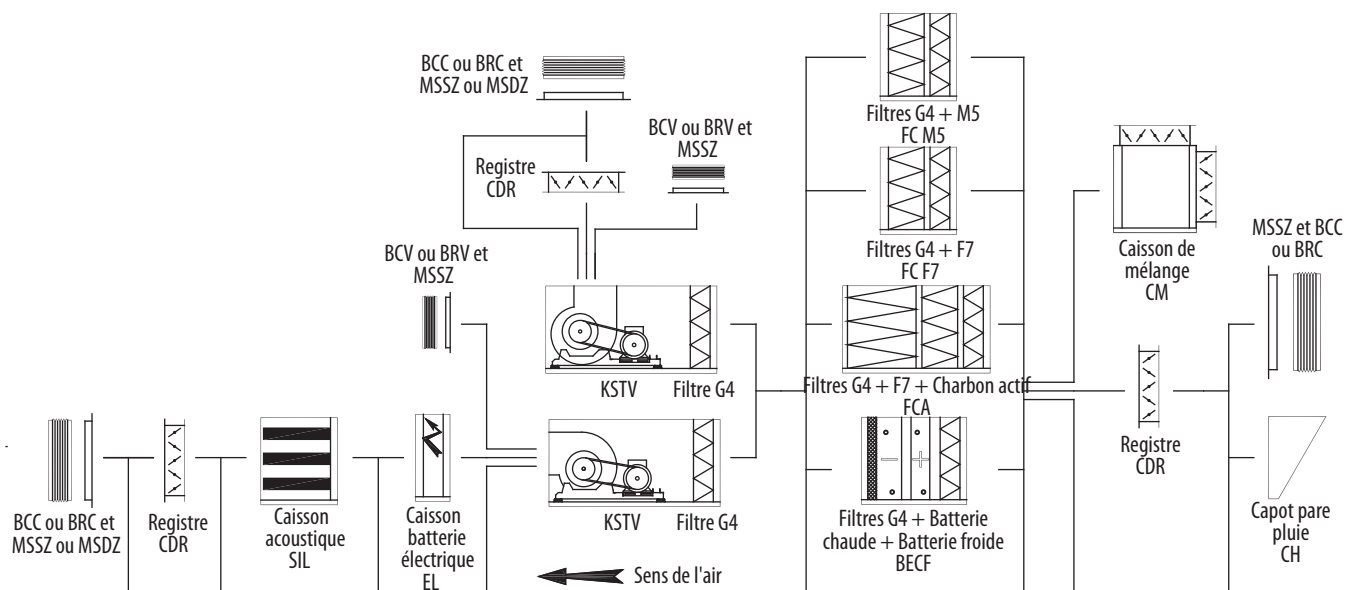

Tailles	Largeur caisson B (mm)*	Hauteur caisson C (mm)*	Longueur hors tout A (mm)									
			caisson principal	CM	CH	CDR	FC	FCA	BECF	EL	SIL 600	SIL 900
7	630	474	1088	550	372	130	420	1300	870	410	754	1054
9	730	568	1187	550	430	130	420	1300	870	410	754	1054
10	830	654	1236	650	487	130	520	1300	870	545	754	1054
12	930	790	1365	750	545	130	620	1300	870	545	754	1054
15	1045	900	1562	950	603	130	820	1350	970	545	754	1054
18	1245	1030	1886	950	661	130	820	1350	970	545	754	1054

* ne comprend pas les côtes des raccords eau, registres, pieds supports, régulation, etc. Hauteur pieds supports 40 mm - Dimensions précises : se référer à la partie encombrement.

CAISSONS DE TRAITEMENT D'AIR

KSTA - KSTV

CAISSONS AÉROTHERMES À TRANSMISSION

Encombrement (en mm)

KSTA - KSTV Rejet horizontal

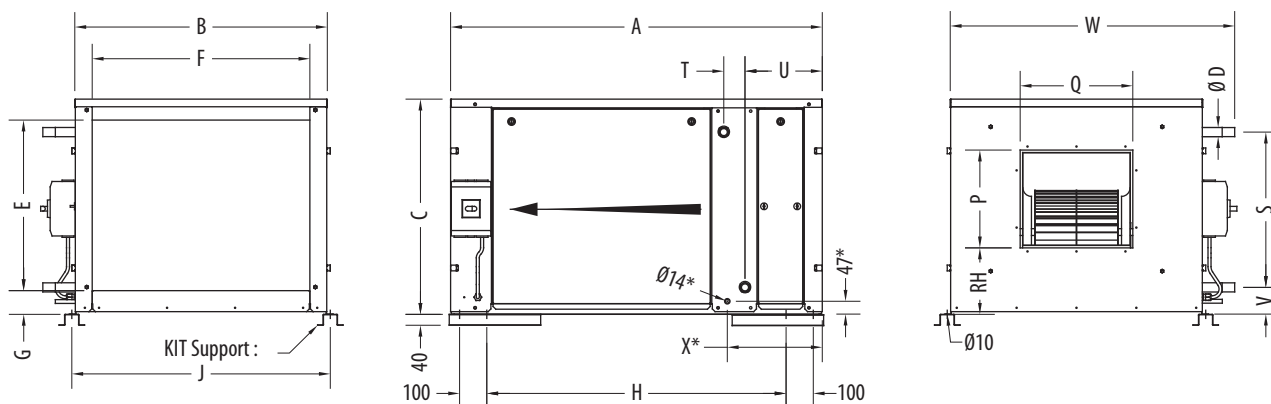

KSTA - KSTV Rejet vertical

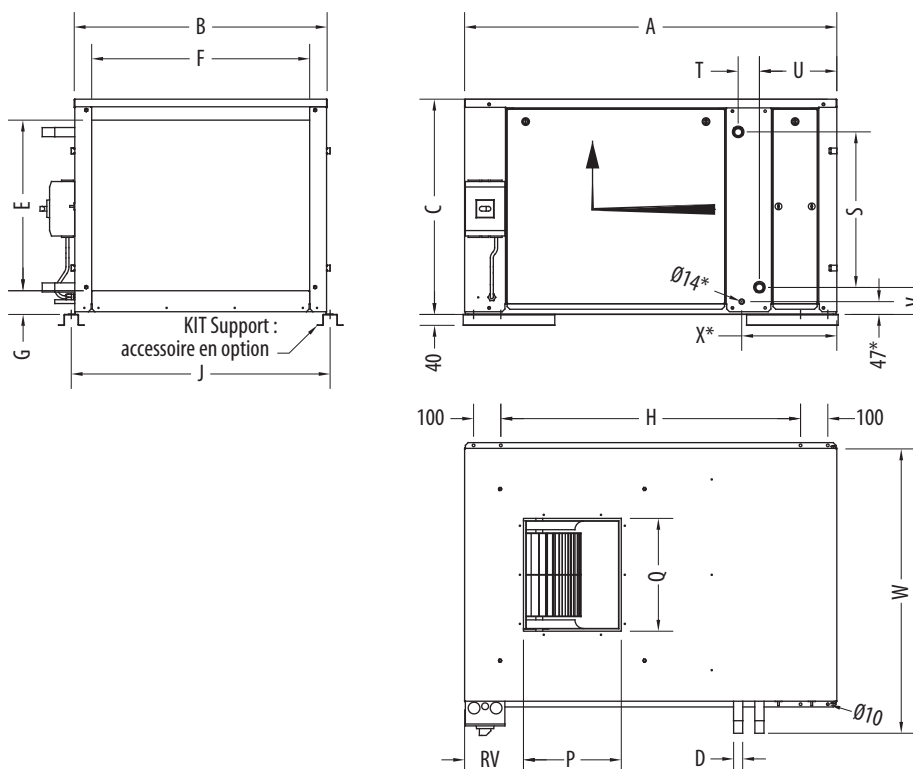

Modèle	Dimensions caisson			Dimensions aspiration			Fixations		Dimensions rejet				Dimensions batterie					Poids du caisson** (kg)		Poids batterie à eau (kg)		
	A	B	C	E	F	G	H	J	P	Q	RH	RV	S	T	U	V	W	X*	ØD		Simple	Isolé
KSTA 7 - 2 rangs / KSTV 7	1088	630	474	375	500	71	823	650	240	250	172	137	270	78	292	92	745	1"		35	50	9
KSTA 7 - 4 rangs / KSTV 7													265	90	286	94,5	745	349	1"			10
KSTA 9 - 2 rangs / KSTV 9	1187	730	568	475	600	65	922	750	278	318	193	165	360	40	302	94	845	1"		55	80	9
KSTA 9 - 4 rangs / KSTV 9													360	78	283	94	845	349	1"			14
KSTA 10 - 2 rangs / KSTV 10	1236	830	654	550	700	76	971	850	307	351	213	185	450	78	292	92	945	1"		70	100	16
KSTA 10 - 4 rangs / KSTV 10													445	90	286	94,5	945	349	1"			18
KSTA 12 - 3 rangs / KSTV 12	1365	930	790	675	800	87	1100	950	359	414	244	216	565	60	292	102,5	1045	1"		80	115	18
KSTA 12 - 4 rangs / KSTV 12													570	78	283	100	1045	349	1"			23
KSTA 15 - 3 rangs / KSTV 15	1562	1045	900	775	900	97	1247	1065	421	491	271	243	685	60	342	97,5	1145	1"		110	155	23
KSTA 15 - 4 rangs / KSTV 15													677	78	333	101,5	1160	399	1 1/2"			31
KSTA 18 - 3 rangs / KSTV 18	1886	1245	1030	875	1100	127	1571	1265	497	574	325	297	798	60	342	106	1355	1 1/4"		190	265	32
KSTA 18 - 4 rangs / KSTV 18													791	78	333	109,5	1360	399	2"			41

* Batterie réversible uniquement,

** Sans moteur ni filtre, ni batterie à eau.

CAISSONS DE TRAITEMENT D'AIR

KSTA - KSTV

CAISSONS AÉROTHERMES À TRANSMISSION

Encombrement (en mm)

Accessoires

Caisson de mélange KSTA-CMI

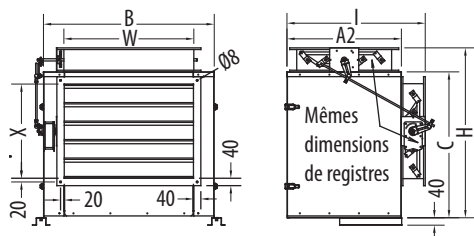

Caisson batterie électrique KSTV-EL

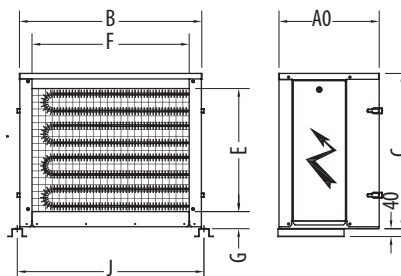

Caisson filtre KSTA FCI

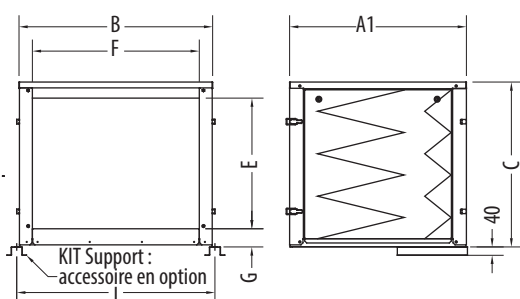

Caisson acoustique KSTA SIL

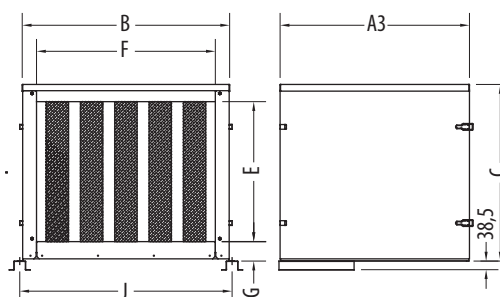

Caisson filtres à charbon actif FCA

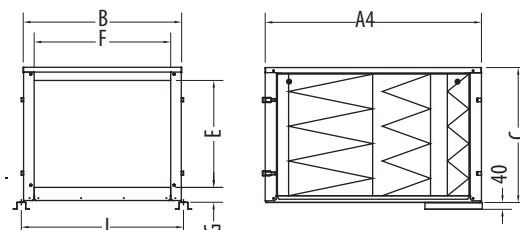

Caisson batterie eau chaude + batterie eau froide KSTA BECF

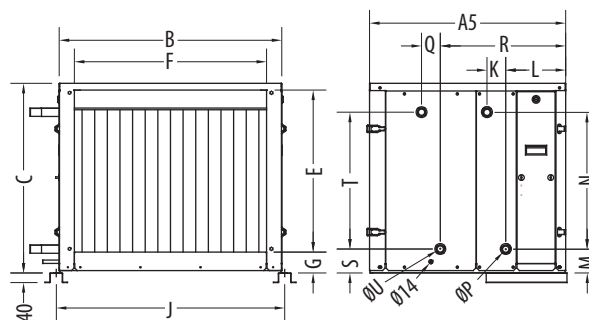

Utilisation	Filtres G4			Filtres M5 et F7			Filtres à charbon actif			A0	A1	A2	A3 600/900	A4	A5			
	Nb Filtres	Larg.	Haut.	Prof.	Nb Filtres	Larg.	Haut.	Prof.	Nb Filtres							Larg.	Haut.	Prof.
KSTA/V 7	1	565	352	100	1	569	387	500	1	569	337	400	410	745	420	754/1054	1300	870
KSTA/V 9	1	665	446	100	1	669	481	500	1	665	430	400	410	745	420	754/1054	1300	870
KSTA/V 10	1	765	532	100	1+1	287+490	595	500	1	770	528	400	545	745	520	754/1054	1300	870
KSTA/V 12	1	865	668	100	1+1	287+490	595	500	1+1	287+490	595	400	545	745	620	754/1054	1300	870
KSTA/V 15	1	980	778	150	2	490	595	500	2	490	595	400	545	795	820	754/1054	1350	970
KSTA/V 18	1	1180	908	150	2	595	895	500	2	595	895	400	545	795	820	754/1054	1350	970

Type	C	B	E	F	G	H	I	J	K 2-3/4R	L 2-3/4R	M 2-3/4R	N 2-3/4R	ØP 2-3/4R	Q	R	S	T	ØU	W	X
KSTA 7	474	630	375	500	71	604	550	650	90/78	253/259	95/92	265/270	1"	78	547	92	270	1"	400	310
KSTA 9	568	730	475	600	65	698	550	750	40/78	269/250	94/94	360/360	1"	78	547	94	360	1"	500	310
KSTA 10	654	830	550	700	51	784	650	850	90/78	253/259	90/78	445/450	1"	78	547	92	450	1"	600	410
KSTA 12	790	930	675	800	87	920	750	950	60/78	259/250	103/100	565/570	1"	78	547	100	570	1"	700	510
KSTA 15	900	1045	775	900	97	1030	950	1065	60/78	259/250	98/102	685/677	1"/1"1/2	78	622	102	677	1"1/4	800	710
KSTA 18	1030	1245	875	1100	127	1160	950	1265	60/78	259/250	106/110	698/691	1"1/4/2"	78	622	109	791	1"1/2	1000	710

Encombrement (en mm)

Accessoires

Capot pare-pluie horizontal KSTA-CH

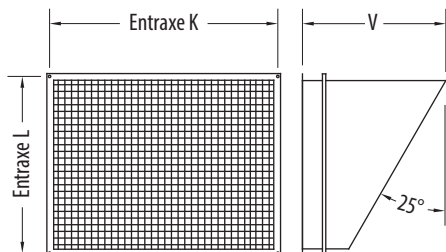

Registre antigel ou incendie motorisable

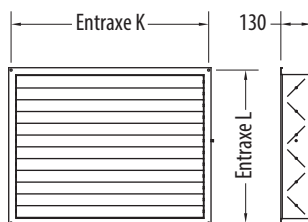

Manchette souple MSSZ

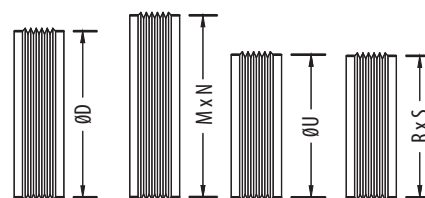

Bride rectangulaire caisson KSTA-BRC

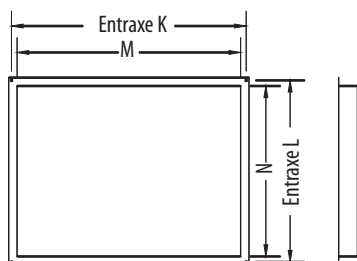

Bride rectangulaire ventilateur KSTA-BRV

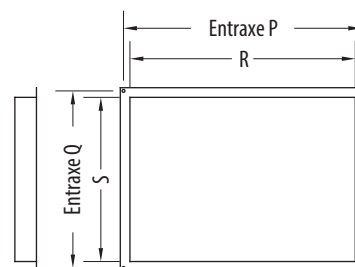

Bride circulaire caisson KSTA-BCC

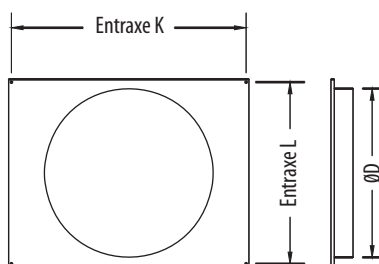

Bride circulaire ventilateur KSTA-BCV

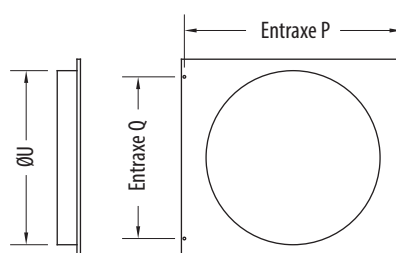

Modèle	ØD	K	L	M	N	P	Q	R	S	ØU	V
KSTA 7	355	540	350	500	300	440	250	400	300	355	286
KSTA 9	450	640	450	600	400	550	450	500	400	450	333
KSTA 10	560	740	550	700	500	550	450	500	400	560	380
KSTA 12	630	840	650	800	600	630	530	600	500	630	426
KSTA 15	710	940	750	900	700	730	630	700	600	710	472
KSTA 18	900	1140	950	1100	900	830	730	800	700	900	566

Modèle	Poids (kg)								
	KSTA-FCI	KSTA-FCA	KSTV-EL	KSTA-CMI	KSTA-SIL 600/50	KSTA-SIL 600/100	KSTA-SIL 900/50	KSTA-SIL 900/100	KSTA-BECF
KSTA 7	30	55	30	24	32	27	38.5	33.5	63
KSTA 9	35	70	35	26	39.5	35	50.5	45	83
KSTA 10	55	87	56	33	44	39	57	50.5	95
KSTA 12	60	108	65	48	51.5	46	73.5	66	118
KSTA 15	62	156	75	69	73	60	93.5	76.5	174
KSTA 18	70	206	109	95	89	73.5	112	93	215

Encombrement (en mm)

Accessoires

Toit de protection

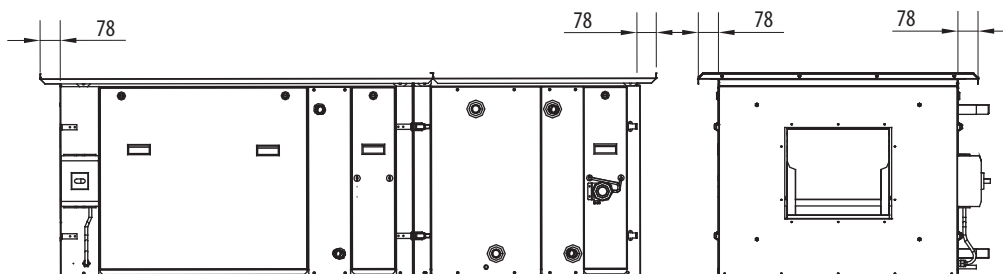

MONTAGE KSTA / KSTV		
	Rejet Horizontal	Rejet Vertical
Montage toit	●	●
Caisson principal	●	X
Caisson filtre FC - MS - F7	●	X
Caisson de mélange CM	X	X
Caisson filtre CA	●	X

MONTAGE KSTA / KSTV		
	Rejet Horizontal	Rejet Vertical
Caisson BECF	●	X
Caisson électrique EL	●	X
Caisson SIL 600 et 900	●	X

● Montage possible - X Montage impossible

Régulation et coffret ECO

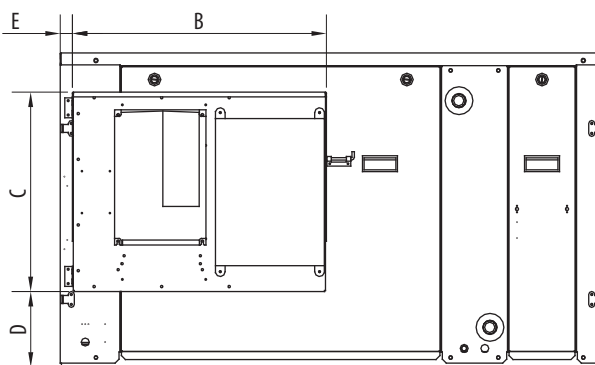
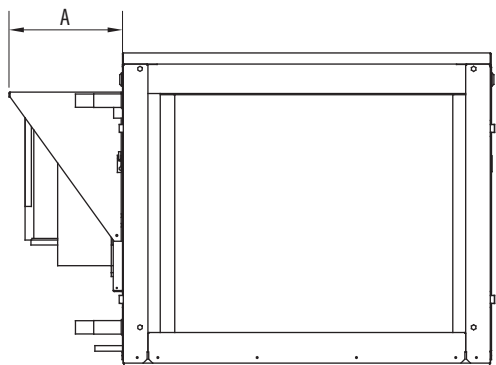

Modèle	A	B	C	D	E
KSTA 7	286	640	451	10	40
KSTA 9	286	640	451	30	55
KSTA 10	286	640	501	120	57
KSTA 12	286	640	501	190	31
KSTA 15	305	720	571	130	31
KSTA 18	305	720	571	210	26

Atténuation acoustique des caissons

Modèle	Fréquence (Hz)	Atténuation en dB							
		63	125	250	500	1000	2000	4000	8000
Longueur 600 mm	Voies d'air 50 mm	1	3	8	15	29	30	19	12
	Voies d'air 100 mm	1	3	7	12	27	29	18	10
Longueur 900 mm	Voies d'air 50 mm	2	5	14	23	35	37	30	21
	Voies d'air 100 mm	2	3	10	18	34	38	25	13

CAISSONS DE TRAITEMENT D'AIR

KSTA - KSTV

CAISSONS AÉROTHERMES À TRANSMISSION

Caractéristiques aérauliques et acoustiques

Ensemble moto-ventilateur raccordé sur caisson réduit au soufflage, norme ISO 5801, densité de l'air de 1,2 kg/m³.

Pression acoustique en champ libre hémisphérique, le micro placé à 4 m. Refoulement raccordé ; Lp en dB(A)

KSTA - KSTV 7

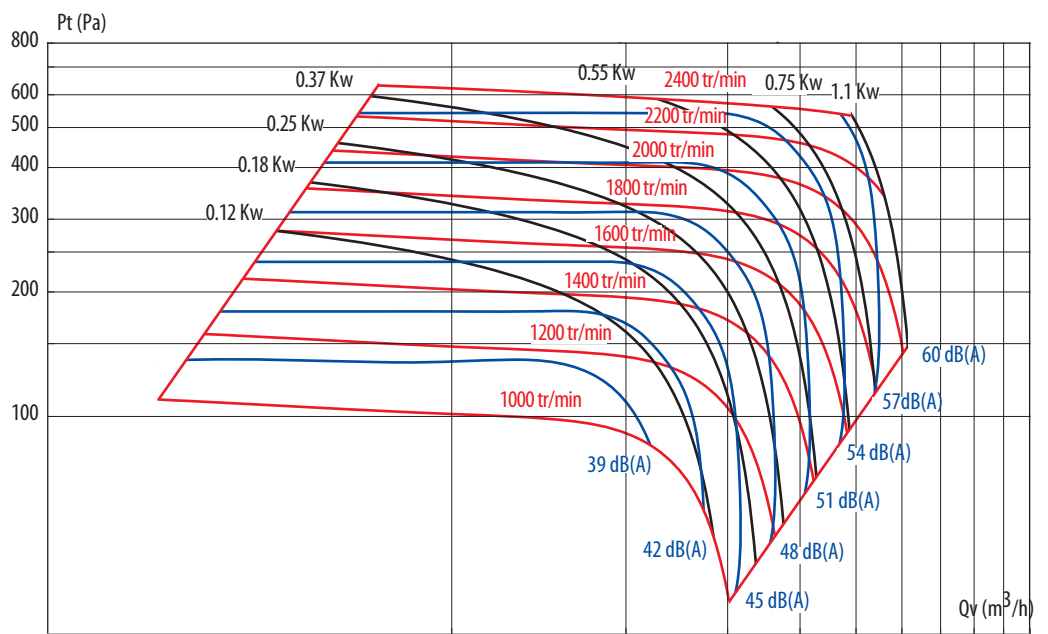

Pdyn refoulement raccordé (Pa)	500	1000	1500	2000	3000	4000	5000
ΔP filtre G4 (Pa)			5	10	20	30	
ΔP filtre M5 (Pa)		5	10	20	30	50	70
ΔP filtre F7 ou charbon actif (Pa)	5	10	20	30	50	100	150
ΔP bat électrique	5	10	20	30	50	100	150
ΔP bat eau chaude 2 ou 3 rangs (Pa)		5	10	20	30	50	100
ΔP bat eau chaude 4 rangs (Pa)	5	10	20	30	50	70	100
ΔP bat eau glacée 4 rangs (Pa)	5	10	20	30	50	70	100
ΔP bat eau réversible (Pa)	10	20	30	50	100	150	200
ΔP caisson acoustique 50 mm (Pa)	5	10	20	30	50	70	100
ΔP caisson acoustique 100 mm (Pa)			5	10	20	30	50

CAISSONS DE TRAITEMENT D'AIR

KSTA - KSTV

CAISSONS AÉROTHERMES À TRANSMISSION

Caractéristiques aérauliques et acoustiques

Ensemble moto-ventilateur raccordé sur caisson réduit au soufflage, norme ISO 5801, densité de l'air de 1,2 kg/m³.

Pression acoustique en champ libre hémisphérique, le micro placé à 4 m. Refoulement raccordé ; Lp en dB(A)

KSTA - KSTV 9

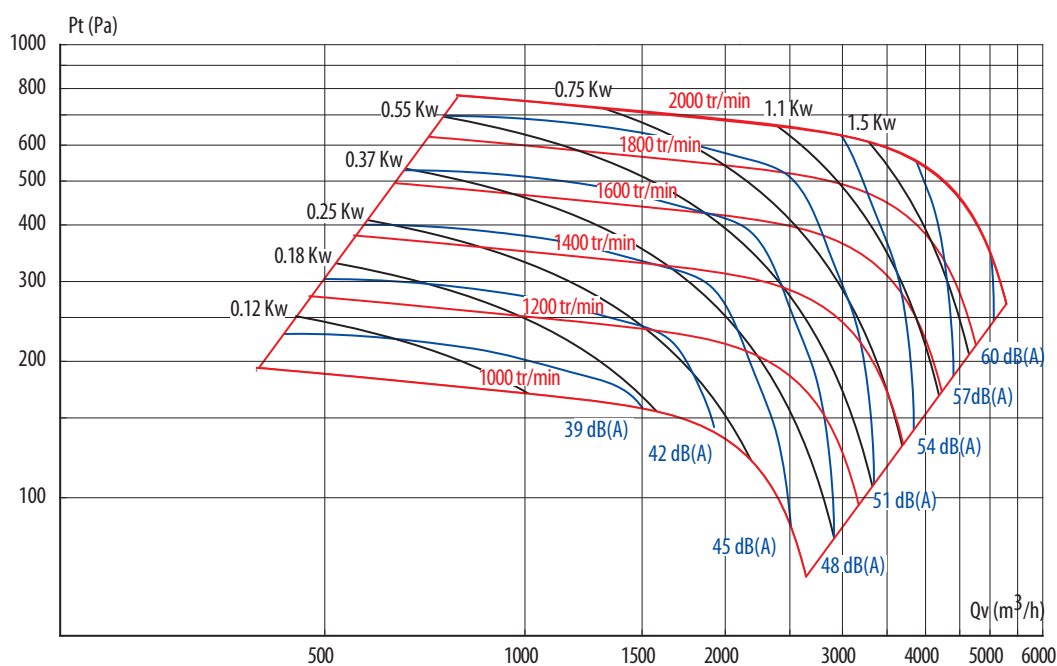

Pdyn refoulement raccordé (Pa)	500	1000	1500	2000	3000	4000	5000	6000
ΔP filtre G4 (Pa)					5	10		
ΔP filtre M5 (Pa)				5	10	20	30	50
ΔP filtre F7 ou charbon actif (Pa)		5	10	20	30	50	100	150
ΔP bat électrique	5	10	20	30	50	70	100	150
ΔP bat eau chaude 2 ou 3 rangs (Pa)			5	10	20	30	50	70
ΔP bat eau chaude 4 rangs (Pa)		10	20	30	50	70	100	150
ΔP bat eau glacée 4 rangs (Pa)	5	10	20	30	50	70	100	150
ΔP bat eau réversible (Pa)	10	20	30	50	70	100	150	200
ΔP caisson acoustique 50 mm (Pa)	10	20	30	50	70	100	150	200
ΔP caisson acoustique 100 mm (Pa)			5	10	20	30	50	70

CAISSONS DE TRAITEMENT D'AIR

KSTA - KSTV

CAISSONS AÉROTHERMES À TRANSMISSION

Caractéristiques aérauliques et acoustiques

Ensemble moto-ventilateur raccordé sur caisson réduit au soufflage, norme ISO 5801, densité de l'air de 1,2 kg/m³.

Pression acoustique en champ libre hémisphérique, le micro placé à 4 m. Refoulement raccordé ; Lp en dB(A)

KSTA - KSTV 10

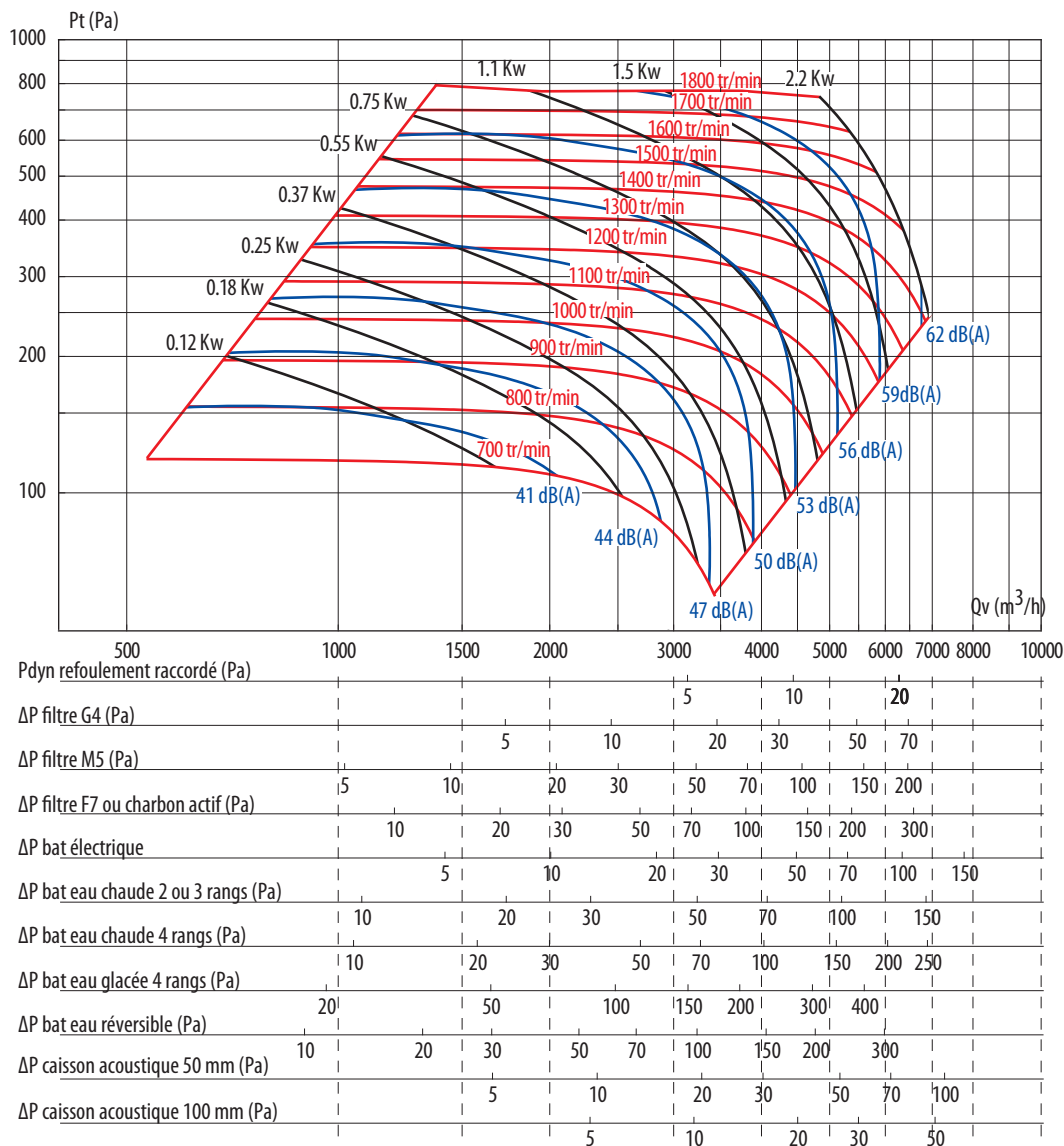

CAISSONS DE TRAITEMENT D'AIR

KSTA - KSTV

CAISSONS AÉROTHERMES À TRANSMISSION

Caractéristiques aérauliques et acoustiques

Ensemble moto-ventilateur raccordé sur caisson réduit au soufflage, norme ISO 5801, densité de l'air de 1,2 kg/m³.

Pression acoustique en champ libre hémisphérique, le micro placé à 4 m. Refoulement raccordé ; Lp en dB(A)

KSTA - KSTV 12

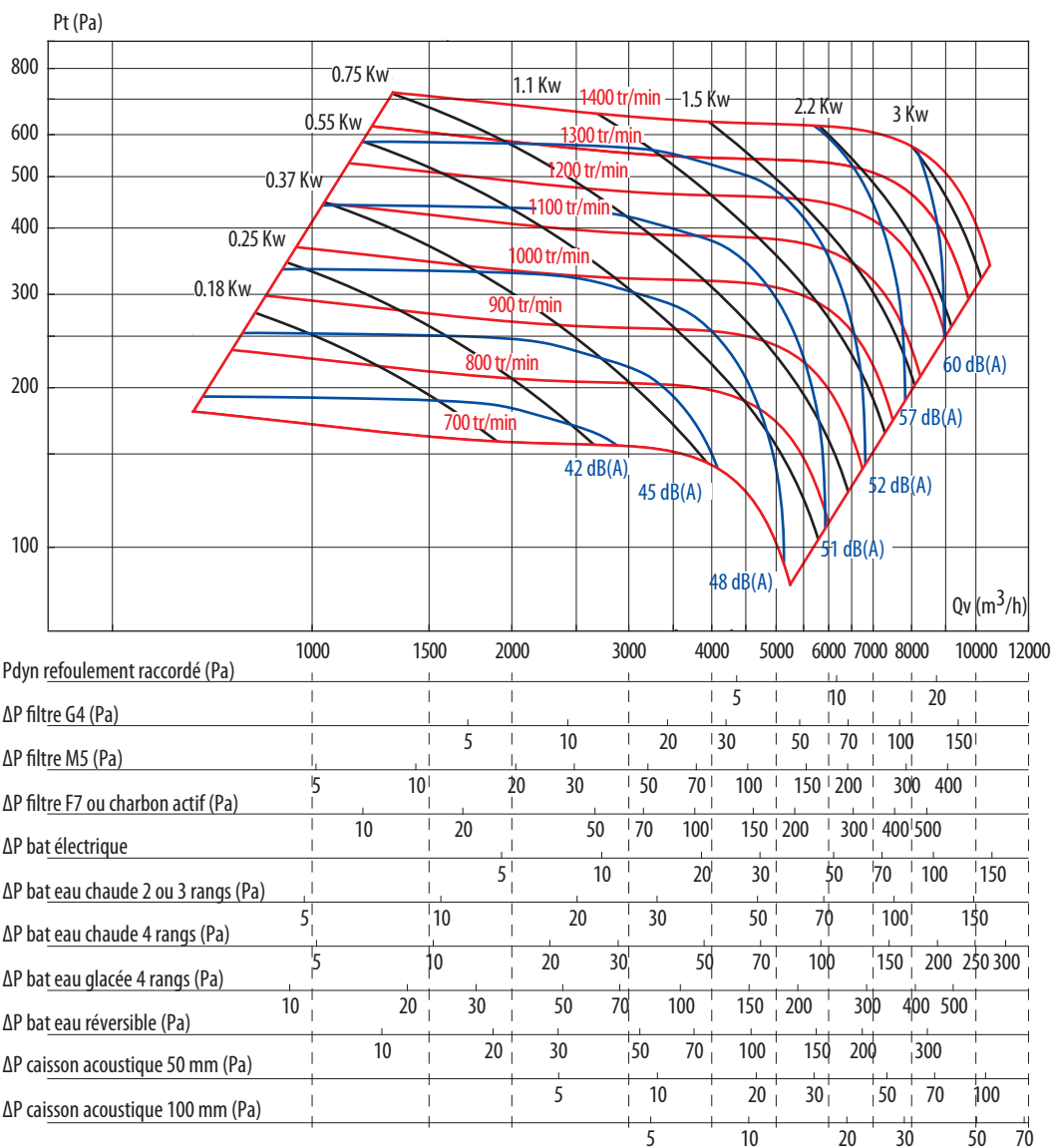

CAISSONS DE TRAITEMENT D'AIR

KSTA - KSTV

CAISSONS AÉROTHERMES À TRANSMISSION

Caractéristiques aérauliques et acoustiques

Ensemble moto-ventilateur raccordé sur caisson réduit au soufflage, norme ISO 5801, densité de l'air de 1,2 kg/m³.

Pression acoustique en champ libre hémisphérique, le micro placé à 4 m. Refoulement raccordé ; Lp en dB(A)

KSTA - KSTV 15

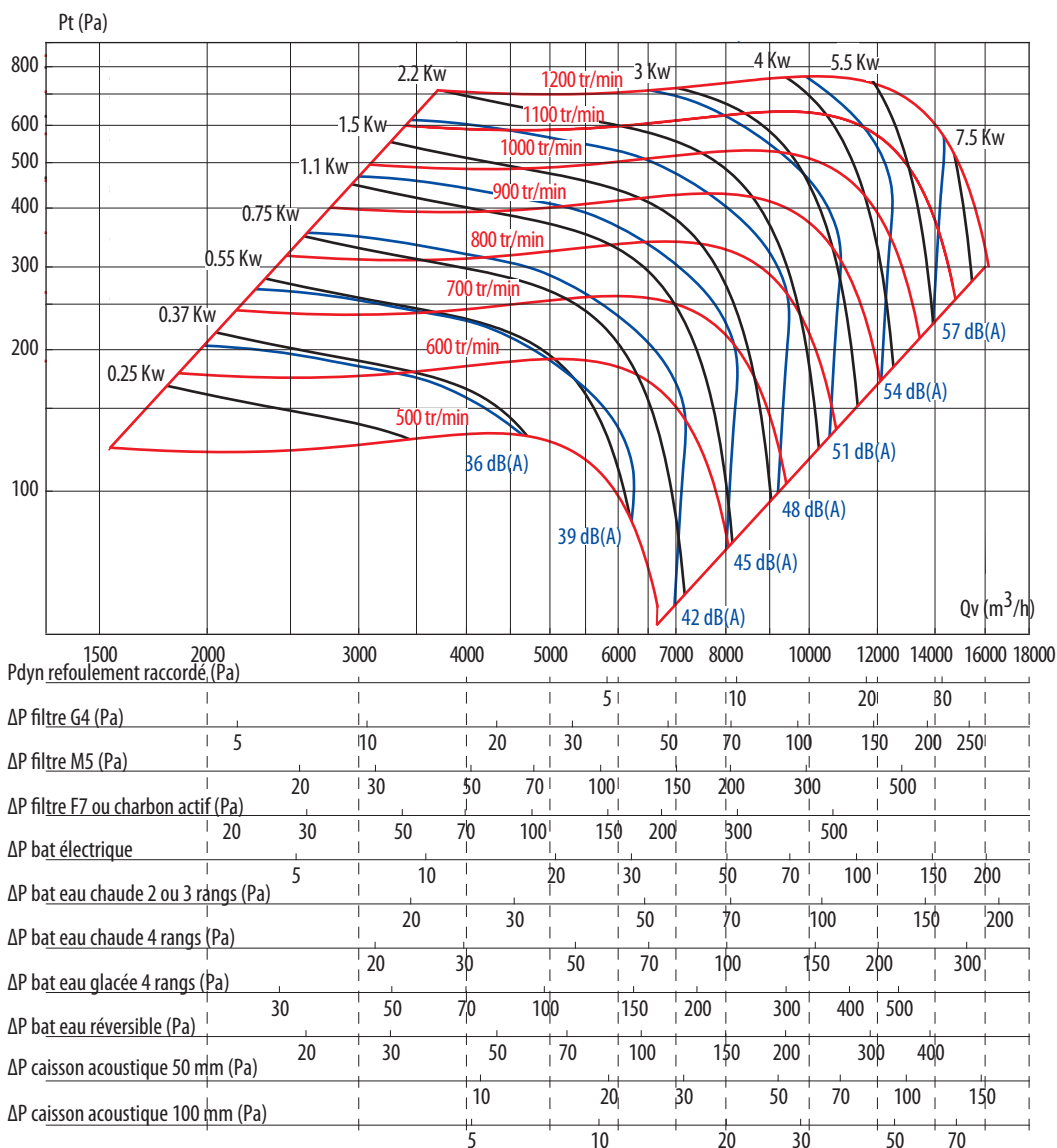

Caractéristiques techniques

Modèle	P. Nom. (kW)	Classe d'efficacité	I. Nom 230V (A)	I. Nom 400V (A)	Id / In	Poids (kg)	Interrupteur Confort / Interrupteur Désenfumage 230V	Interrupteur Confort / Interrupteur Désenfumage 400V	Disjoncteur 400 V	Calibre VFTM MONO (kW)	Calibre VFTM TRI (kW)
MOTEUR 1 VITESSE TRIPHASÉ 4 PÔLES											
7	0,18	IE1	1,05	0,61	3,4	45	INTZ 1V15	INTZ 1V15	DIJZ 05 0,63	0,18	0,37
7	0,37	IE1	1,97	1,13	3,7	45	INTZ 1V15	INTZ 1V15	DIJZ 05 1,6	0,37	0,37
7	0,18	IE2	1,03	0,59	4,1	45	INTZ 1V15	INTZ 1V15	DIJZ 05 0,63	0,18	0,37
7	0,37	IE2	1,84	1,06	4,3	45	INTZ 1V15	INTZ 1V15	DIJZ 05 1,6	0,37	0,37
7	0,75	IE2	2,83	1,63	6	45	INTZ 1V15	INTZ 1V15	DIJZ 05 2,5	0,37	0,55
7	1,1	IE2	4,33	2,49	6,5	45	INTZ 1V15	INTZ 1V15	DIJZ 05 4	0,75	1,1
9	0,37	IE1	1,97	1,13	3,7	69	INTZ 1V15	INTZ 1V15	DIJZ 05 1,6	0,37	0,37
9	0,37	IE2	1,84	1,06	4,3	69	INTZ 1V15	INTZ 1V15	DIJZ 05 1,6	0,37	0,37
9	0,75	IE2	2,83	1,63	6	69	INTZ 1V15	INTZ 1V15	DIJZ 05 2,5	0,37	0,55
9	1,5	IE2	5,67	3,26	6,3	77	INTZ 1V15	INTZ 1V15	DIJZ 05 4	1,1	1,5
9	3	IE2	10,7	6,17	6,5	69	INTZ 1V15/1V22	INTZ 1V15	DIJZ 05 6,3		3
10	0,37	IE1	1,97	1,13	3,7	88	INTZ 1V15	INTZ 1V15	DIJZ 05 1,6	0,37	0,37
10	0,37	IE2	1,84	1,06	4,3	88	INTZ 1V15	INTZ 1V15	DIJZ 05 1,6	0,37	0,37
10	0,75	IE2	2,83	1,63	6	88	INTZ 1V15	INTZ 1V15	DIJZ 05 2,5	0,37	0,55
10	1,5	IE2	5,67	3,26	6,3	88	INTZ 1V15	INTZ 1V15	DIJZ 05 4	1,1	1,5
10	3	IE2	10,7	6,17	6,5	88	INTZ 1V15/1V22	INTZ 1V15	DIJZ 05 6,3		3
12	0,55	IE1	2,47	1,42	4,7	103	INTZ 1V15	INTZ 1V15	DIJZ 05 1,6	0,37	0,55
12	0,55	IE2	2,28	1,31	6	103	INTZ 1V15	INTZ 1V15	DIJZ 05 1,6	0,37	0,37
12	1,1	IE2	4,33	2,49	6,5	103	INTZ 1V15	INTZ 1V15	DIJZ 05 4	0,75	1,1
12	2,2	IE2	8,29	4,8	7	103	INTZ 1V15	INTZ 1V15	DIJZ 05 6,3	2,2	2,2
12	3	IE2	10,7	6,17	6,5	103	INTZ 1V15/1V22	INTZ 1V15	DIJZ 05 6,3		3
15	1,1	IE2	4,33	2,49	6,5	141	INTZ 1V15	INTZ 1V15	DIJZ 05 4	0,75	1,1
15	2,2	IE2	8,29	4,8	7	141	INTZ 1V15	INTZ 1V15	DIJZ 05 6,3	2,2	2,2
15	4	IE2	14,5	8,32	6,6	141	INTZ 1V15/1V22	INTZ 1V15	DIJZ 05 10		4
15	5,5	IE2	18,3	10,5	7,3	141	INTZ 1V22/1V29	INTZ 1V15/1V22	DIJZ 05 16		5,5
15	7,5	IE2	24,5	14,1	7,2	141	INTZ 1V29/1V43	INTZ 1V15/1V22	DIJZ 05 16		7,5
15	7,5	IE3	24,2	13,9	8,5	141	INTZ 1V29/1V43	INTZ 1V15/1V22	DIJZ 05 16		7,5
18	1,5	IE2	5,67	3,26	6,3	231	INTZ 1V15	INTZ 1V15	DIJZ 05 4	1,1	1,5
18	3	IE2	10,7	6,17	6,5	231	INTZ 1V15/1V22	INTZ 1V15	DIJZ 05 6,3		3
18	4	IE2	14,5	8,32	6,6	231	INTZ 1V15/1V22	INTZ 1V15	DIJZ 05 10		4
18	5,5	IE2	18,3	10,5	7,3	231	INTZ 1V22/1V29	INTZ 1V15/1V22	DIJZ 05 16		5,5
18	7,5	IE2	24,5	14,1	7,2	231	INTZ 1V29/1V43	INTZ 1V15/1V22	DIJZ 05 16		7,5
18	7,5	IE3	24,2	13,9	8,5	231	INTZ 1V29/1V43	INTZ 1V15/1V22	DIJZ 05 16		7,5

Caractéristiques techniques

Modèle	P. Nom. GV/PV (kW)	I. Nom (A) GV 400 V	I. Nom (A) PV 400 V	Id / In GV/PV	Poids (kg)	Interrupteur Confort / Interrupteur Désenfumage 400V	Démarrreur
MOTEUR 2 VITESSES TRIPHASÉ - BOBINAGE DAHLANDER 4 / 8 PÔLES							
7	0,6/0,15	1,82	0,81	5,5/3,1	45	INTZ 2V15	DEMZ DA 1/2,3
7	0,8/0,2	1,99	0,88	4,7/2,7	45	INTZ 2V15	DEMZ DA 1/2,3
7	1,6/0,4	3,85	1,45	5,7/3,2	45	INTZ 2V15	DEMZ DA 1,7/4,2
9	0,6/0,15	1,82	0,81	5,5/3,1	69	INTZ 2V15	DEMZ DA 1/2,3
9	0,8/0,2	1,99	0,88	4,7/2,7	69	INTZ 2V15	DEMZ DA 1/2,3
9	1,6/0,4	3,85	1,45	5,7/3,2	69	INTZ 2V15	DEMZ DA 1,7/4,2
9	2,8/0,7	6,01	2,41	6/3,6	69	INTZ 2V15	DEMZ DA 3,1/7,6
10	0,6/0,15	1,82	0,81	5,5/3,1	88	INTZ 2V15	DEMZ DA 1/2,3
10	0,8/0,2	1,99	0,88	4,7/2,7	88	INTZ 2V15	DEMZ DA 1/2,3
10	1,6/0,4	3,85	1,45	5,7/3,2	88	INTZ 2V15	DEMZ DA 1,7/4,2
10	2,8/0,7	6,01	2,41	6/3,6	88	INTZ 2V15	DEMZ DA 3,1/7,6
12	0,6/0,15	1,82	0,81	5,5/3,1	103	INTZ 2V15	DEMZ DA 1/2,3
12	1,2/0,3	2,92	1,29	5,5/3,1	103	INTZ 2V15	DEMZ DA 1,3/3,1
12	2,2/0,55	4,84	2	6,9/3,5	103	INTZ 2V15	DEMZ DA 2,3/5,7
12	2,8/0,7	6,01	2,41	6/3,6	103	INTZ 2V15	DEMZ DA 3,1/7,6
15	1,2/0,3	2,92	1,29	5,5/3,1	141	INTZ 2V15	DEMZ DA 1,3/3,1
15	2,2/0,55	4,84	2	6,9/3,5	141	INTZ 2V15	DEMZ DA 2,3/5,7
15	3,8/1	9,25	2,75	7/4	141	INTZ 2V15	DEMZ DA 3,1/10
15	5/1,3	10,5	3,5	8,5/6,2	141	INTZ 2V15/2V22	DEMZ DA 4,2/13
15	7,2/1,8	16,5	5,06	7,9/4,2	141	INTZ 2V22/2V29	DEMZ DA 5,7/20
18	1,6/0,4	3,85	1,45	5,7/3,2	231	INTZ 2V15	DEMZ DA 1,7/4,2
18	2,8/0,7	6,01	2,41	6/3,6	231	INTZ 2V15	DEMZ DA 3,1/7,6
18	3,8/1	9,25	2,75	7/4	231	INTZ 2V15	DEMZ DA 3,1/10
18	5/1,3	10,5	3,5	8,5/6,2	231	INTZ 2V15/2V22	DEMZ DA 4,2/13
18	7,2/1,8	16,5	5,06	7,9/4,2	231	INTZ 2V22/2V29	DEMZ DA 5,7/20

Modèle	P. Nom. GV/PV (kW)	I. Nom (A) GV 400 V	I. Nom (A) PV 400 V	Id / In GV/PV	Poids (kg)	Interrupteur Confort / Interrupteur Désenfumage 400V	Démarrreur
MOTEUR 2 VITESSES TRIPHASÉ - BOBINAGES INDÉPENDANTS 4 / 6 PÔLES							
7	0,3/0,1	0,99	0,72	5/3,5	45	INTZ 2V15	DEMZ BI 0,74/1,3
7	0,75/0,25	1,94	1,32	4,7/3,9	45	INTZ 2V15	DEMZ BI 1,7/2,3
7	1,5/0,37	3,65	1,62	5,5/4,5	45	INTZ 2V15	DEMZ BI 1,7/4,2
9	0,3/0,1	0,99	0,72	5/3,5	69	INTZ 2V15	DEMZ BI 0,74/1,3
9	0,75/0,25	1,94	1,32	4,7/3,9	69	INTZ 2V15	DEMZ BI 1,7/2,3
9	1,5/0,37	3,65	1,62	5,5/4,5	69	INTZ 2V15	DEMZ BI 1,7/4,2
9	2,2/0,7	4,91	2,48	6/5,5	69	INTZ 2V15	DEMZ BI 3,1/5,7
9	3/1	6,85	3,86	7,6/6,2	55	INTZ 2V15	DEMZ BI 4,2/7,6
10	0,3/0,1	0,99	0,72	5/3,5	70	INTZ 2V15	DEMZ BI 0,74/1,3
10	0,75/0,25	1,94	1,32	4,7/3,9	88	INTZ 2V15	DEMZ BI 1,7/2,3
10	1,5/0,37	3,65	1,62	5,5/4,5	88	INTZ 2V15	DEMZ BI 1,7/4,2
10	3/1	6,85	3,86	7,6/6,2	88	INTZ 2V15	DEMZ BI 4,2/7,6
12	0,55/0,2	1,75	1,05	5/3,7	103	INTZ 2V15	DEMZ BI 1,3/2,3
12	1,1/0,3	2,84	1,49	5,4/5,1	103	INTZ 2V15	DEMZ BI 1,7/3,1
12	2,2/0,7	4,91	2,48	6/5,5	103	INTZ 2V15	DEMZ BI 3,1/5,7
12	3/1	6,85	3,86	7,6/6,2	103	INTZ 2V15	DEMZ BI 4,2/7,6
15	1,1/0,3	2,84	1,49	5,4/5,1	141	INTZ 2V15	DEMZ BI 1,7/3,1
15	2,2/0,7	4,91	2,48	6/5,5	141	INTZ 2V15	DEMZ BI 3,1/5,7
15	4,5/1,5	10,2	5,38	7,5/7	141	INTZ 2V15	DEMZ BI 5,7/13
15	6/2,2	13,7	6,96	7,8/7,4	141	INTZ 2V15/2V22	DEMZ BI 7,6/15,5
18	1,5/0,37	3,65	1,62	5,5/4,5	231	INTZ 2V15	DEMZ BI 1,7/4,2
18	3/1	6,85	3,86	7,6/6,2	231	INTZ 2V15	DEMZ BI 4,2/7,6
18	4,5/1,5	10,2	5,38	7,5/7	231	INTZ 2V15	DEMZ BI 5,7/13
18	6/2,2	13,7	6,96	7,8/7,4	231	INTZ 2V15/2V22	DEMZ BI 7,6/15,5

Caractéristiques techniques

Batteries électriques

Régulation des batteries chaudes électriques

- Les batteries peuvent être fournies avec une régulation qui module la puissance de chauffe en fonction de la température désirée dans le local à chauffer. Le fonctionnement des batteries électriques doit être asservi au fonctionnement du ventilateur et

comporter un dépressostat (coupure en cas de défaut de ventilation). Il peut être fourni une temporisation qui, lorsque l'on coupe l'alimentation ventilateur/batterie, retarde l'arrêt du ventilateur pour permettre à la batterie électrique de se refroidir.

Voir chapitre Traitement de l'air > Régulation

Modèle	P (kW)	Puissance par étage (kW)	Puissance unitaire des résistances (kW)	Régulateur	Séquenceur	Transfo 230/24V	Régulation T° ambiante		Régulation température soufflage		Option limitation T° soufflage sonde gaine 0/60°C	Option temporisation
							Sonde d'ambiance 0/30°C avec potentiomètre	Sonde de gaine 0/30°C	Option potentiomètre externe 0/30°C sur armoire			
KSTV 7	12	12	2	TTC25			TGR 430	TGK 330	TBI 30	TGK 360	TEMPO MCR1	
KSTV 7	18	18	2	TTC40F			TGR 430	TGK 330	TBI 30	TGK 360	TEMPO MCR1	
KSTV 7	24	24	2	TTC40F			TGR 430	TGK 330	TBI 30	TGK 360	TEMPO MCR1	
KSTV 9	15	15	2,5	TTC25			TGR 430	TGK 330	TBI 30	TGK 360	TEMPO MCR1	
KSTV 9	22,5	22,5	2,5	TTC40F			TGR 430	TGK 330	TBI 30	TGK 360	TEMPO MCR1	
KSTV 9	30	30	2,5	TTC63F			TGR 430	TGK 330	TBI 30	TGK 360	TEMPO MCR1	
KSTV 10	18	18	3	TTC40F			TGR 430	TGK 330	TBI 30	TGK 360	TEMPO MCR1	
KSTV 10	27	27	3	TTC40F			TGR 430	TGK 330	TBI 30	TGK 360	TEMPO MCR1	
KSTV 10	36	36	3	TTC63F			TGR 430	TGK 330	TBI 30	TGK 360	TEMPO MCR1	
KSTV 10	45	27/18	3	TTC40F	TTS6/D	TRAFO 230/24V	TGR 430	TGK 330	TBI 30	TGK 360	Inclus TTS6D	
KSTV 10	54	27/27	3	TTC40F	TTS6/D	TRAFO 230/24V	TGR 430	TGK 330	TBI 30	TGK 360	Inclus TTS6D	
KSTV 10	63	27/27/9	3	TTC40F	TTS6/D	TRAFO 230/24V	TGR 430	TGK 330	TBI 30	TGK 360	Inclus TTS6D	
KSTV 12	18	18	3	TTC40F			TGR 430	TGK 330	TBI 30	TGK 360	TEMPO MCR1	
KSTV 12	27	27	3	TTC40F			TGR 430	TGK 330	TBI 30	TGK 360	TEMPO MCR1	
KSTV 12	36	36	3	TTC63F			TGR 430	TGK 330	TBI 30	TGK 360	TEMPO MCR1	
KSTV 12	45	27/18	3	TTC40F	TTS6/D	TRAFO 230/24V	TGR 430	TGK 330	TBI 30	TGK 360	Inclus TTS6D	
KSTV 12	54	27/27	3	TTC40F	TTS6/D	TRAFO 230/24V	TGR 430	TGK 330	TBI 30	TGK 360	Inclus TTS6D	
KSTV 12	63	27/27/9	3	TTC40F	TTS6/D	TRAFO 230/24V	TGR 430	TGK 330	TBI 30	TGK 360	Inclus TTS6D	
KSTV 12	72	27/27/18	3	TTC40F	TTS6/D	TRAFO 230/24V	TGR 430	TGK 330	TBI 30	TGK 360	Inclus TTS6D	
KSTV 15	24	24	4	TTC40F			TGR 430	TGK 330	TBI 30	TGK 360	TEMPO MCR1	
KSTV 15	36	36	4	TTC63F			TGR 430	TGK 330	TBI 30	TGK 360	TEMPO MCR1	
KSTV 15	48	24/24	4	TTC40F	TTS6/D	TRAFO 230/24V	TGR 430	TGK 330	TBI 30	TGK 360	Inclus TTS6D	
KSTV 15	60	24/24/12	4	TTC40F	TTS6/D	TRAFO 230/24V	TGR 430	TGK 330	TBI 30	TGK 360	Inclus TTS6D	
KSTV 15	72	24/24/24	4	TTC40F	TTS6/D	TRAFO 230/24V	TGR 430	TGK 330	TBI 30	TGK 360	Inclus TTS6D	
KSTV 15	84	24/24/24/12	4	TTC40F	TTS6/D	TRAFO 230/24V	TGR 430	TGK 330	TBI 30	TGK 360	Inclus TTS6D	
KSTV 15	96	24/24/24/24	4	TTC40F	TTS6/D	TRAFO 230/24V	TGR 430	TGK 330	TBI 30	TGK 360	Inclus TTS6D	
KSTV 18	45	30/15	5	TTC63F	TTS6/D	TRAFO 230/24V	TGR 430	TGK 330	TBI 30	TGK 360	Inclus TTS6D	
KSTV 18	60	30/30	5	TTC63F	TTS6/D	TRAFO 230/24V	TGR 430	TGK 330	TBI 30	TGK 360	Inclus TTS6D	
KSTV 18	75	30/30/15	5	TTC63F	TTS6/D	TRAFO 230/24V	TGR 430	TGK 330	TBI 30	TGK 360	Inclus TTS6D	
KSTV 18	90	30/30/30	5	TTC63F	TTS6/D	TRAFO 230/24V	TGR 430	TGK 330	TBI 30	TGK 360	Inclus TTS6D	
KSTV 18	105	30/30/30/15	5	TTC63F	TTS6/D	TRAFO 230/24V	TGR 430	TGK 330	TBI 30	TGK 360	Inclus TTS6D	
KSTV 18	120	30/30/30/30	5	TTC63F	TTS6/D	TRAFO 230/24V	TGR 430	TGK 330	TBI 30	TGK 360	Inclus TTS6D	
KSTV 18	150	30/30/30/30/30	5	TTC63F	TTS6/D	TRAFO 230/24V	TGR 430	TGK 330	TBI 30	TGK 360	Inclus TTS6D	

Caractéristiques techniques

Batteries à eau chaude

Perte de charge sur l'eau

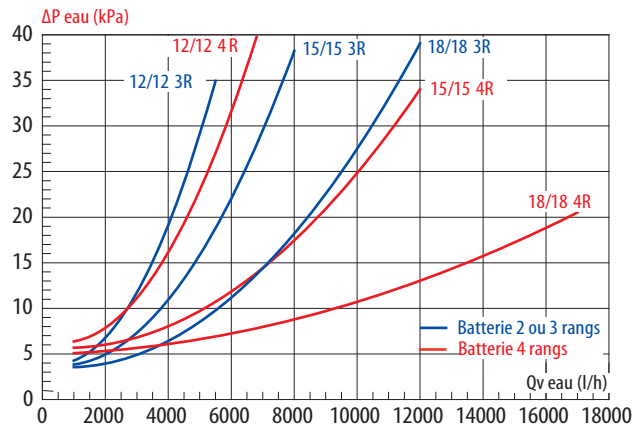
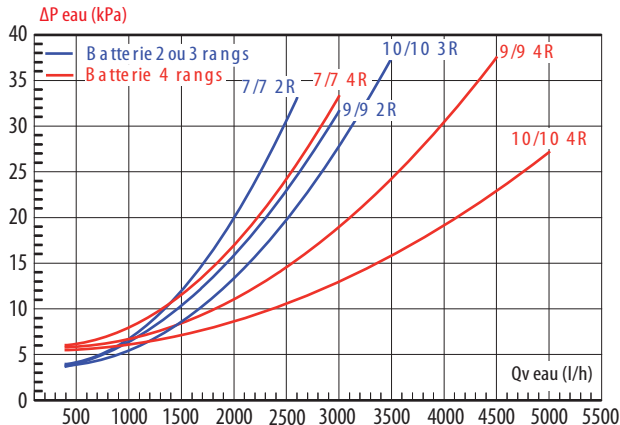

Caractéristiques thermiques avec eau chaude (régime d'eau 90/70°)

T° entrée air (°C)	KSTA 7/7 EC 2 rangs									KSTA 7/7 EC 4 rangs								
	-10°C			0°C			10°C			-10°C			0°C			10°C		
Débit (m³/h)	P (kW)	T° sortie air (°C)	Débit d'eau (l/h)	P (kW)	T° sortie air (°C)	Débit d'eau (l/h)	P (kW)	T° sortie air (°C)	Débit d'eau (l/h)	P (kW)	T° sortie air (°C)	Débit d'eau (l/h)	P (kW)	T° sortie air (°C)	Débit d'eau (l/h)	P (kW)	T° sortie air (°C)	Débit d'eau (l/h)
200	6	77	260	5	77	231	5	78	202	6	82	274	5	82	244	5	81	214
400	10	65	446	9	66	396	8	68	345	11	71	487	10	72	433	9	73	380
600	13	57	596	12	59	528	10	61	460	15	65	670	13	67	597	12	68	522
800	16	51	724	14	54	642	13	57	558	19	60	835	17	62	742	15	64	649
1000	19	46	837	17	50	741	15	53	644	22	56	984	20	59	875	17	61	764
1200	21	42	937	19	46	829	16	50	720	25	53	1122	22	56	997	20	59	871
1400	23	39	1028	20	43	909	18	48	790	28	50	1251	25	53	1111	22	56	970
1600	25	37	1112	22	41	983	19	46	854	31	47	1372	27	51	1218	24	54	1063
1800	27	34	1189	24	39	1051	21	44	912	33	45	1486	30	49	1319	26	53	1151
2000	28	32	1261	25	37	1115	22	42	967	36	43	1593	32	47	1415	28	51	1234
2200	30	30	1329	26	36	1175	23	41	1019	38	42	1697	34	46	1506	30	50	1313
2400	31	29	1393	28	34	1231	24	40	1068	40	40	1795	36	44	1593	31	49	1389
2600	33	27	1454	29	33	1285	25	39	1114	43	39	1889	38	43	1676	33	48	1462
2800	34	26	1512	30	32	1335	26	38	1157	45	37	1979	40	42	1756	35	47	1531
3000	35	25	1566	31	31	1383	27	37	1199	47	36	2066	41	41	1833	36	46	1598

T° entrée air (°C)	KSTA 9/9 EC 2 rangs									KSTA 9/9 EC 4 rangs								
	-10°C			0°C			10°C			-10°C			0°C			10°C		
Débit (m³/h)	P (kW)	T° sortie air (°C)	Débit d'eau (l/h)	P (kW)	T° sortie air (°C)	Débit d'eau (l/h)	P (kW)	T° sortie air (°C)	Débit d'eau (l/h)	P (kW)	T° sortie air (°C)	Débit d'eau (l/h)	P (kW)	T° sortie air (°C)	Débit d'eau (l/h)	P (kW)	T° sortie air (°C)	Débit d'eau (l/h)
2000	33	39	1476	29	44	1308	26	48	1138	46	58	2036	41	61	1810	36	63	1581
2250	36	37	1596	32	42	1414	28	47	1230	50	56	2217	44	59	1970	39	61	1721
2500	39	36	1709	34	41	1513	30	45	1316	54	54	2389	48	57	2123	42	60	1854
2750	41	34	1817	36	39	1609	32	44	1399	58	52	2555	51	55	2269	45	58	1981
3000	43	33	1920	38	38	1700	33	43	1478	61	51	2713	54	54	2409	47	57	2104
3250	45	32	2019	40	37	1787	35	42	1553	65	49	2865	57	52	2544	50	56	2220
3500	48	30	2113	42	36	1871	37	41	1626	68	48	3012	60	51	2674	53	55	2333
3750	50	29	2204	44	35	1951	38	40	1695	71	46	3153	63	50	2800	55	54	2442
4000	52	28	2292	46	34	2029	40	39	1762	74	45	3290	66	49	2921	57	53	2547
4250	54	27	2377	47	33	2103	41	39	1826	77	44	3424	68	48	3038	60	52	2650
4500	55	27	2458	49	32	2175	43	38	1889	80	43	3551	71	47	3151	62	51	2749
4750	57	26	2538	51	32	2245	44	37	1949	83	42	3677	74	46	3263	64	50	2845
5000	59	25	2615	52	31	2313	45	37	2008	86	41	3798	76	45	3371	66	49	2939

CAISSONS DE TRAITEMENT D'AIR

KSTA - KSTV

CAISSONS AÉROTHERMES À TRANSMISSION

Caractéristiques techniques

T° entrée air (°C)	KSTA 10/10 EC 3 rangs									KSTA 10/10 EC 4 rangs								
	-10°C			0°C			10°C			-10°C			0°C			10°C		
Débit (m³/h)	P (kW)	T° sortie air (°C)	Débit d'eau (l/h)	P (kW)	T° sortie air (°C)	Débit d'eau (l/h)	P (kW)	T° sortie air (°C)	Débit d'eau (l/h)	P (kW)	T° sortie air (°C)	Débit d'eau (l/h)	P (kW)	T° sortie air (°C)	Débit d'eau (l/h)	P (kW)	T° sortie air (°C)	Débit d'eau (l/h)
3000	49	39	2190	44	43	1944	38	48	1696	63	52	2794	56	55	2484	49	58	2172
3250	52	37	2297	46	42	2038	40	47	1777	67	51	2957	59	54	2629	52	57	2298
3500	54	36	2398	48	41	2129	42	45	1856	70	50	3114	62	53	2768	55	56	2419
3750	56	35	2496	50	40	2214	43	44	1930	74	48	3266	65	52	2902	57	55	2536
4000	58	33	2589	52	38	2297	45	44	2002	77	47	3412	68	51	3034	60	54	2650
4250	60	32	2679	54	37	2377	47	43	2071	80	46	3555	71	50	3160	62	53	2762
4500	62	31	2766	55	36	2453	48	42	2138	83	45	3695	74	49	3283	65	53	2868
4750	64	30	2850	57	36	2528	50	41	2202	86	44	3830	77	48	3404	67	52	2973
5000	66	29	2931	59	35	2599	51	40	2265	89	43	3963	79	47	3521	69	51	3074
5250	68	28	3009	60	34	2669	52	40	2325	92	42	4091	82	46	3635	72	50	3174
5500	70	28	3086	62	33	2736	54	39	2383	95	41	4217	84	46	3746	74	50	3272
5750	71	27	3160	63	33	2802	55	38	2440	98	41	4340	87	45	3855	76	49	3365
6000	73	26	3232	65	32	2866	56	38	2496	100	40	4459	89	44	3962	78	49	3458

T° entrée air (°C)	KSTA 12/12 EC 3 rangs									KSTA 12/12 EC 4 rangs								
	-10°C			0°C			10°C			-10°C			0°C			10°C		
Débit (m³/h)	P (kW)	T° sortie air (°C)	Débit d'eau (l/h)	P (kW)	T° sortie air (°C)	Débit d'eau (l/h)	P (kW)	T° sortie air (°C)	Débit d'eau (l/h)	P (kW)	T° sortie air (°C)	Débit d'eau (l/h)	P (kW)	T° sortie air (°C)	Débit d'eau (l/h)	P (kW)	T° sortie air (°C)	Débit d'eau (l/h)
2000	45	57	2007	40	60	1780	35	62	1553	52	67	2287	46	68	2037	40	70	1785
2500	53	53	2335	47	55	2071	41	58	1805	61	63	2716	55	65	2419	48	67	2119
3000	59	49	2633	53	52	2334	46	55	2033	70	60	3117	63	62	2774	55	64	2429
3500	65	46	2904	58	49	2573	50	53	2241	79	57	3491	70	59	3108	61	62	2721
4000	71	43	3154	63	47	2794	55	51	2432	87	54	3847	77	57	3423	68	60	2996
4500	76	40	3386	68	45	2999	59	49	2609	94	52	4184	84	55	3723	73	58	3258
5000	81	38	3603	72	43	3191	63	47	2776	101	50	4504	90	54	4008	79	57	3506
5500	86	36	3807	76	41	3371	66	46	2931	108	49	4812	96	52	4282	84	56	3744
6000	90	35	4000	80	40	3541	69	44	3079	115	47	5107	102	51	4543	90	54	3973
6500	94	33	4183	83	38	3704	73	43	3217	121	46	5392	108	49	4793	94	53	4191
7000	98	32	4358	87	37	3857	76	42	3351	128	44	5663	113	48	5037	99	52	4403
7500	102	30	4525	90	36	4004	78	41	3479	134	43	5927	119	47	5271	104	51	4608
8000	106	29	4684	93	35	4144	81	40	3600	139	42	6182	124	46	5497	108	50	4804

T° entrée air (°C)	KSTA 15/15 EC 3 rangs									KSTA 15/15 EC 4 rangs								
	-10°C			0°C			10°C			-10°C			0°C			10°C		
Débit (m³/h)	P (kW)	T° sortie air (°C)	Débit d'eau (l/h)	P (kW)	T° sortie air (°C)	Débit d'eau (l/h)	P (kW)	T° sortie air (°C)	Débit d'eau (l/h)	P (kW)	T° sortie air (°C)	Débit d'eau (l/h)	P (kW)	T° sortie air (°C)	Débit d'eau (l/h)	P (kW)	T° sortie air (°C)	Débit d'eau (l/h)
2000	43	54	1909	38	57	1695	33	59	1478	55	71	2427	49	72	2163	43	73	1896
2500	50	50	2227	45	53	1975	39	56	1721	65	68	2900	58	69	2580	51	71	2261
3000	57	46	2514	50	50	2228	44	53	1942	75	65	3342	67	66	2974	59	68	2605
3500	63	43	2777	55	47	2461	48	51	2143	85	62	3760	75	64	3347	66	66	2929
4000	68	41	3021	60	45	2677	53	49	2330	94	60	4156	83	62	3699	73	64	3236
4500	73	38	3247	65	43	2877	56	47	2504	102	57	4537	91	60	4036	80	63	3531
5000	78	36	3460	69	41	3065	60	46	2666	110	56	4899	98	58	4359	86	61	3810
5500	82	35	3661	73	39	3242	64	44	2819	118	54	5248	105	57	4668	92	60	4082
6000	87	33	3851	77	38	3410	67	43	2964	126	52	5584	112	55	4964	98	58	4341
6500	91	32	4032	80	37	3569	70	42	3102	133	51	5908	118	54	5253	103	57	4593
7000	95	30	4204	84	36	3721	73	41	3234	140	49	6222	125	53	5531	109	56	4833
7500	98	29	4368	87	35	3867	76	40	3360	147	48	6526	131	52	5799	114	55	5067
8000	102	28	4527	90	34	4006	78	39	3480	154	47	6821	137	51	6061	119	54	5295
9000	109	26	4824	96	32	4269	84	38	3708	166	45	7384	148	49	6560	129	53	5729
10000	115	24	5101	102	30	4513	88	36	3919	178	43	7919	159	47	7035	138	51	6144
11000	121	23	5362	107	29	4742	93	35	4117	190	41	8427	169	46	7485	147	50	6536
12000	126	21	5606	112	28	4958	97	34	4303	201	40	8910	178	44	7916	156	49	6911

CAISSONS DE TRAITEMENT D'AIR

KSTA - KSTV

CAISSONS AÉROTHERMES À TRANSMISSION

Caractéristiques techniques

T° entrée air (°C)	KSTA 18/18 EC 3 rangs									KSTA 18/18 EC 4 rangs								
	-10°C			0°C			10°C			-10°C			0°C			10°C		
Débit (m³/h)	P (kW)	T° sortie air (°C)	Débit d'eau (l/h)	P (kW)	T° sortie air (°C)	Débit d'eau (l/h)	P (kW)	T° sortie air (°C)	Débit d'eau (l/h)	P (kW)	T° sortie air (°C)	Débit d'eau (l/h)	P (kW)	T° sortie air (°C)	Débit d'eau (l/h)	P (kW)	T° sortie air (°C)	Débit d'eau (l/h)
3000	58	47	1711	51	50	1496	43	53	1279	81	70	3592	72	71	3197	63	72	2800
4000	70	42	2072	61	45	1810	52	49	1545	102	65	4509	90	67	4010	79	69	3508
5000	81	38	2389	70	42	2085	60	46	1778	121	62	5349	107	64	4757	94	66	4159
6000	90	35	2671	79	39	2330	67	43	1985	138	58	6134	123	61	5452	107	63	4766
7000	99	32	2929	86	37	2553	73	41	2173	155	56	6870	138	58	6105	120	61	5333
8000	107	30	3164	93	35	2758	79	39	2345	170	53	7566	151	56	6722	132	59	5869
9000	114	28	3383	100	33	2946	85	38	2505	185	51	8227	165	54	7306	144	57	6378
10000	121	26	3587	106	31	3123	90	37	2653	200	49	8854	177	53	7865	155	56	6863
11000	128	24	3777	111	30	3288	94	35	2792	213	48	9454	189	51	8398	165	55	7328
12000	134	23	3959	116	29	3444	99	34	2923	226	46	10032	201	50	8906	175	53	7769
13000	139	22	4129	121	28	3591	103	34	3048	239	44	10586	212	48	9398	185	52	8196
14000	145	21	4292	126	27	3732	107	33	3166	251	43	11120	222	47	9869	194	51	8609
15000	150	20	4446	131	26	3866	111	32	3278	262	42	11634	233	46	10326	203	50	9004
16000	155	19	4595	135	25	3994	114	31	3386	273	41	12134	243	45	10767	211	49	9385

Coefficient de correction de Puissance	Pour régime d'eau		T° entrée d'air*			
		80/60 0,88	50/40 0,6	-5°C 0,94	+5°C 0,83	+15°C 0,72

* Corrections par rapport à la puissance avec de l'air à -10°C

Batteries à eau glacée

Perte de charge sur l'eau

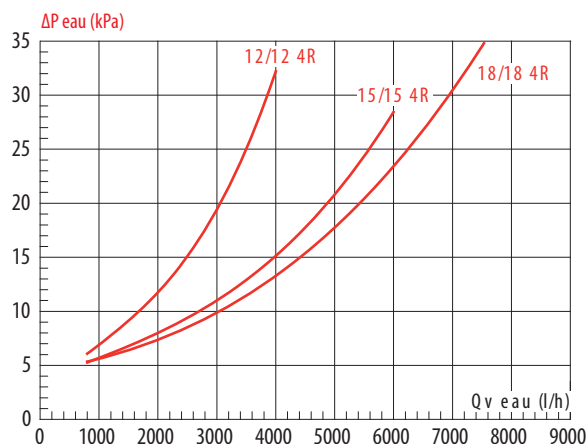
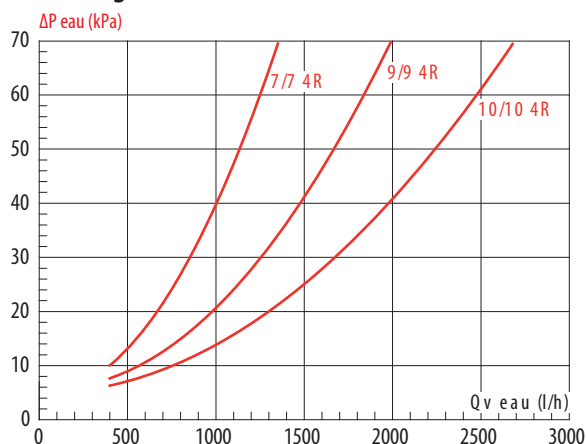

Caractéristiques thermiques avec eau glacée (7/12°C)

T° entrée air (°C)	KSTA 7/7								
	25°C et 50%			27°C et 50%			32°C et 50%		
Débit (m³/h)	P (kW)	T° sortie air (°C)	Débit d'eau (l/h)	P (kW)	T° sortie air (°C)	Débit d'eau (l/h)	P (kW)	T° sortie air (°C)	Débit d'eau (l/h)
200	1	11	207	2	11	269	3	11	455
400	2	12	393	3	12	484	4	13	766
600	3	13	526	4	14	638	6	15	1018
800	4	14	638	4	15	770	7	16	1231
1000	4	14	740	5	15	907	8	17	1415
1200	5	15	834	6	16	1018	9	18	1583
1400	5	15	939	6	16	1116	10	19	1734
1600	6	15	1022	7	16	1210			
1800	6	16	1103	8	17	1298			
2000	7	16	1179	8	17	1387			

T° entrée air (°C)	KSTA 9/9								
	25°C et 50%			27°C et 50%			32°C et 50%		
Débit (m³/h)	P (kW)	T° sortie air (°C)	Débit d'eau (l/h)	P (kW)	T° sortie air (°C)	Débit d'eau (l/h)	P (kW)	T° sortie air (°C)	Débit d'eau (l/h)
1250	6	13	1020	7	14	1229	11	16	1955
1500	7	14	1146	8	15	1376	13	17	2197
1750	7	14	1267	9	15	1554	14	17	2420
2000	8	15	1386	10	16	1689	15	18	2625
2250	9	15	1519	11	16	1813			
2500	10	15	1632	11	16	1934			
2750	10	15	1734	12	17	2050			
3000	11	16	1834	13	17	2154			

CAISSONS DE TRAITEMENT D'AIR

KSTA - KSTV

CAISSONS AÉROTHERMES À TRANSMISSION

Caractéristiques techniques

T° entrée air (°C)	KSTA 10/10								
	25°C et 50%			27°C et 50%			32°C et 50%		
Débit (m³/h)	P (kW)	T° sortie air (°C)	Débit d'eau (l/h)	P (kW)	T° sortie air (°C)	Débit d'eau (l/h)	P (kW)	T° sortie air (°C)	Débit d'eau (l/h)
2000	9	14	1598	11	15	1923	18	16	3063
2250	10	14	1729	12	15	2071	19	17	3297
2500	11	14	1854	13	15	2259	21	17	3525
2750	11	14	1966	14	15	2407			
3000	12	15	2087	15	16	2540			
3250	13	15	2188	16	16	2666			
3500	14	15	2343	16	16	2786			
3750	14	15	2455	17	16	2908			
4000	15	15	2556	18	16	3019			
4250	15	15	2658	18	17	3134			
4500	16	16	2756	19	17	3247			

T° entrée air (°C)	KSTA 15/15								
	25°C et 50%			27°C et 50%			32°C et 50%		
Débit (m³/h)	P (kW)	T° sortie air (°C)	Débit d'eau (l/h)	P (kW)	T° sortie air (°C)	Débit d'eau (l/h)	P (kW)	T° sortie air (°C)	Débit d'eau (l/h)
2000	9	13	1603	13	13	2294	22	14	3723
2500	13	13	2161	16	13	2707	25	15	4351
3000	15	13	2502	18	14	3059	29	15	4917
3500	16	14	2792	20	14	3381	32	16	5447
4000	18	14	3057	22	15	3761	35	17	5936
4500	19	14	3299	24	15	4067	37	17	6397
5000	21	14	3543	25	15	4348	40	18	6829
5500	22	15	3839	27	16	4613	42	18	7235
6000	24	15	4077	28	16	4864	44	18	7618
6500	25	15	4299	30	16	5111	46	19	7983
7000	26	15	4497	31	16	5338	49	19	8340
7500	27	15	4712	32	17	5568	50	19	8671
8000	29	16	4906	34	17	5792	52	19	8997
8500	30	16	5092	35	17	6001	54	20	9311
9000	31	16	5271	36	17	6226	56	20	9602

Caractéristiques techniques

Batteries à eau réversibles

Caractéristiques thermiques avec eau glacée (7/12°C)

T° entrée air (°C)	KSTA 7/7								
	25°C et 50%			27°C et 50%			32°C et 50%		
Débit (m³/h)	P (kW)	T° sortie air (°C)	Débit d'eau (l/h)	P (kW)	T° sortie air (°C)	Débit d'eau (l/h)	P (kW)	T° sortie air (°C)	Débit d'eau (l/h)
200	1	12	183	1	13	221	2	14	352
400	2	14	283	2	15	339	4	16	629
600	2	15	358	2	16	426	5	17	861
800	2	16	422	3	17	576	6	18	1036
1000	3	17	502	4	17	730	7	19	1186
1200	4	16	668	5	17	831	8	20	1321
1400	4	16	761	5	17	918	8	20	1442
1600	5	17	835	6	18	996	9	21	1552
1800	5	17	900	6	18	1067	10	21	1655
2000	6	17	960	7	18	1152	10	22	1751

T° entrée air (°C)	KSTA 12/12								
	25°C et 50%			27°C et 50%			32°C et 50%		
Débit (m³/h)	P (kW)	T° sortie air (°C)	Débit d'eau (l/h)	P (kW)	T° sortie air (°C)	Débit d'eau (l/h)	P (kW)	T° sortie air (°C)	Débit d'eau (l/h)
2000	10	13	1740	12	14	2126	20	15	3398
2500	12	13	2034	14	14	2460	23	16	3941
3000	13	14	2291	16	15	2814	26	17	4436
3500	15	14	2538	18	15	3115	28	17	4884
4000	16	15	2769	20	16	3387	31	18	5295
4500	18	15	3048	21	16	3638	33	18	5684
5000	19	15	3272	23	16	3886	35	19	6045
5500	20	15	3474	24	16	4108	37	19	6392
6000	21	16	3672	25	17	4336	39	19	6711

T° entrée air (°C)	KSTA 18/18								
	25°C et 50%			27°C et 50%			32°C et 50%		
Débit (m³/h)	P (kW)	T° sortie air (°C)	Débit d'eau (l/h)	P (kW)	T° sortie air (°C)	Débit d'eau (l/h)	P (kW)	T° sortie air (°C)	Débit d'eau (l/h)
2000	10	12	1759	15	12	2597	24	12	4176
3000	17	12	2868	21	13	3539	33	14	5610
4000	21	13	3540	25	13	4302	40	15	6853
5000	24	13	4130	29	14	4975	46	16	7957
6000	27	14	4644	32	15	5576	52	17	8936
7000	30	14	5137	37	15	6312	57	17	9855
8000	33	15	5600	40	15	6850	62	18	10697
9000	36	15	6166	43	16	7372	67	18	11476
10000	39	15	6629	46	16	7858	71	19	12202
11000	41	15	7033	48	16	8318	75	19	12895
12000	43	15	7449	51	17	8758			

Coefficient de correction de puissance

Entrée d'air	Pour régime d'eau		
	5-10°C	6-11°C	8-13°C
25°C et 50% HR	1,2	1,1	0,91
27°C et 50% HR	1,18	1,09	0,92
32°C et 50% HR	1,16	1,08	0,91

- Pertes de charges sur l'eau : Cf. batteries à eau chaude 4 rangs.
- Caractéristiques thermiques avec eau chaude : Cf. caractéristiques batterie eau chaude 4 rangs.

T° entrée air (°C)	KSTA 9/9								
	25°C et 50%			27°C et 50%			32°C et 50%		
Débit (m³/h)	P (kW)	T° sortie air (°C)	Débit d'eau (l/h)	P (kW)	T° sortie air (°C)	Débit d'eau (l/h)	P (kW)	T° sortie air (°C)	Débit d'eau (l/h)
1000	4	15	621	5	15	894	9	16	1586
1250	4	16	720	7	15	1126	11	17	1835
1500	6	15	1021	7	15	1284	12	17	2056
1750	7	15	164	8	16	1420	13	18	2260
2000	7	15	1283	9	16	1542	14	19	2448
2250	8	15	1390	10	16	1660	15	19	2621
2500	9	16	1490	10	17	1769	16	19	2785
2750	9	16	1582	11	17	1873	17	20	2937
3000	10	16	1667	12	17	1977	18	20	3000

Caractéristiques techniques

T° entrée air (°C)	KSTA 10/10								
	25°C et 50%			27°C et 50%			32°C et 50%		
Débit (m³/h)	P (kW)	T° sortie air (°C)	Débit d'eau (l/h)	P (kW)	T° sortie air (°C)	Débit d'eau (l/h)	P (kW)	T° sortie air (°C)	Débit d'eau (l/h)
2000	7	15	1272	9	16	1621	15	18	2598
2250	8	15	1425	10	16	1756	16	19	2789
2500	9	15	1554	11	17	1879	17	19	2973
2750	10	16	1665	12	17	1996	18	19	3144
3000	10	16	1769	12	17	2107	19	20	3305
3250	11	16	1862	13	17	2217	20	20	3461
3500	11	16	1952	13	17	2316	21	20	3609
3750	12	16	2039	14	18	2415	22	21	3748
4000	12	17	2124	15	18	2510	23	21	3886
4250	13	17	2206	15	18	2601	23	21	4016
4500	13	17	2281	16	18	2688	24	21	4141

T° entrée air (°C)	KSTA 15/15								
	25°C et 50%			27°C et 50%			32°C et 50%		
Débit (m³/h)	P (kW)	T° sortie air (°C)	Débit d'eau (l/h)	P (kW)	T° sortie air (°C)	Débit d'eau (l/h)	P (kW)	T° sortie air (°C)	Débit d'eau (l/h)
2000	8	15	1313	9	16	1556	19	16	3275
2500	9	15	1488	10	16	1771	22	16	3829
3000	10	16	1660	14	16	2468	25	17	4320
3500	10	16	1801	17	16	2911	28	18	4765
4000	14	15	2460	19	16	3222	30	18	5180
4500	16	15	2822	20	16	3495	32	19	5566
5000	18	16	3087	22	17	3742	34	19	5927
5500	19	16	3315	23	17	3982	36	19	6266
6000	20	16	3521	24	17	4198	38	20	6587
6500	22	16	3714	26	17	4417	40	20	6897
7000	23	16	3896	27	17	4628	42	20	7192
7500	24	16	4070	28	18	4812	43	21	7473
8000	25	17	4239	29	18	5001	45	21	7743
8500	26	17	4395	30	18	5182	47	21	8006
9000	26	17	4545	31	18	5369	48	21	8250

T° entrée air (°C)	KSTA 12/12								
	25°C et 50%			27°C et 50%			32°C et 50%		
Débit (m³/h)	P (kW)	T° sortie air (°C)	Débit d'eau (l/h)	P (kW)	T° sortie air (°C)	Débit d'eau (l/h)	P (kW)	T° sortie air (°C)	Débit d'eau (l/h)
2000	7	15	1257	11	15	1821	18	17	3020
2500	10	15	1717	13	16	2151	20	17	3489
3000	12	15	1996	14	16	2479	23	18	3911
3500	13	15	2279	16	16	2728	25	19	4298
4000	15	16	2494	17	17	2964	27	19	4648
4500	16	16	2692	19	17	3186	29	20	4980
5000	17	16	2880	20	17	3408	31	20	5285
5500	18	16	3056	21	18	3608	32	21	5579
6000	19	17	3223	22	18	3803	34	21	5848

T° entrée air (°C)	KSTA 18/18								
	25°C et 50%			27°C et 50%			32°C et 50%		
Débit (m³/h)	P (kW)	T° sortie air (°C)	Débit d'eau (l/h)	P (kW)	T° sortie air (°C)	Débit d'eau (l/h)	P (kW)	T° sortie air (°C)	Débit d'eau (l/h)
2000	9	14	1474	10	15	1770	16	17	2765
3000	11	15	1858	13	16	2210	26	16	4466
4000	13	16	2187	15	17	2572	33	17	5747
5000	14	17	2450	17	18	2865	39	18	6681
6000	16	17	2687	18	18	3140	44	19	7487
7000	17	18	2898	28	17	4851	48	19	8219
8000	18	18	3086	32	17	5492	52	20	8889
9000	27	17	4651	35	17	5987	55	20	9509
10000	31	17	5247	37	18	6415	59	20	10092
11000	33	17	5645	40	18	6806	62	21	10634
12000	35	17	6007	42	18	7167	65	21	11150

Entrée d'air	Coefficient de correction de puissance		
	Pour régime d'eau		
	5-10°C	6-11°C	8-13°C
25°C et 50% HR	1,2	1,1	0,91
27°C et 50% HR	1,18	1,09	0,92
32°C et 50% HR	1,16	1,08	0,91

Caractéristiques techniques

Sélection des vannes 3 voies

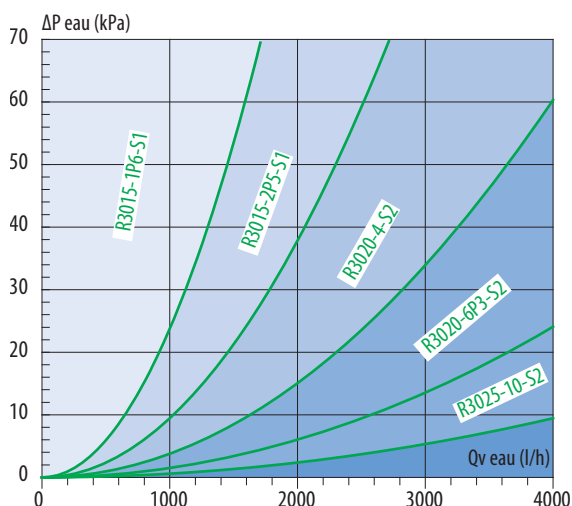

- Dans le cas d'une batterie à eau réversible, sélectionner la vanne à partir du débit en mode froid.

