



- Moteur à rotor extérieur
- Débits de 100 à 11 000 m³/h
- Multiples applications

Application

- Locaux tertiaires
- Cuisines professionnelles

- Composant ou rechange.
- S'incorpore dans les équipements de climatisation et de traitement d'air, dans les aérothermes, les caissons de ventilations et les hottes de cuisines.
- Température du flux d'air de -20 °C jusqu'à 70°C suivant caractéristiques techniques.

Gamme

- 9 tailles de roue : 7/7, 7/9, 9/7, 9/9, 10/8, 10/10, 12/9, 12/12 et 15/15 pouces.
- 22 modèles.

Description

Construction

- Volute double ouïe en tôle d'acier galvanisé.
- Turbine à action en acier galvanisé, équilibrée dynamiquement suivant ISO 1940.
- Entraînement direct avec moteur à rotor extérieur incorporé dans la turbine.
- Pieds supports (option) avec 4 positions de soufflage.

Motorisation

- Moteur monophasé 1 vitesse 230V 50Hz classe F :
 - 4 ou 6 pôles, IP44 ou IP55 suivant tableau de caractéristiques,
 - condensateur fixé sur la volute 230V, 50Hz,
 - moteurs pilotables en variation de tension.
- Moteur triphasé 1 vitesse 230/400V 50Hz classe F :
 - 4 pôles IP44 ou IP55 suivant tableau de caractéristiques,
 - 6 pôles IP54 ou IP55 suivant tableau de caractéristiques,
 - moteurs pilotables en variation de fréquence et de tension.
- Boîtier de connexion IP55.
- Protection thermique à réarmement automatique.
- Support moteurs montés sur blocs antivibratiles.

CBM RE ▶ TARIFS page 925



Options

Moteur monophasé 3 vitesses :
- CBM-9/9 420W 4P RE 3V

Accessoires ▶ TARIFS page 925



DEF CBM
Grille de protection



PIE CBM
Pieds support



Bride CBM
Bride de refoulement

Accessoires électriques ▶ TARIFS page 925



DIJZ
Disjoncteur



VARZ
Variateur électronique de tension



INTZ
Interrupteur de proximité



Variateurs de fréquence
page 998 à page 1004

Principe de désignation

CBM	7/7	420W	4P
CBM	Taille roue (Ø, largeur) :	Puissance moteur (W) :	Nombre de pôles:
	7/7, 7/9, 9/7, 9/9, 10/8, 10/10, 12/9, 12/12 et 15/15 pouces.	72, 245, 250, 300, 350, 420 , 515, 550, 600, 750, ou 2200.	4P , 6P
T	RE	K	VR
T : triphasé Rien : monophasé	RE : Rotor Extérieur	K : CBM cubique Rien : standard	VR : moteur variable en tension Rien : moteur 1 vitesse 3V: moteur 3 vitesses

Encombrement (en mm)

CBM RE

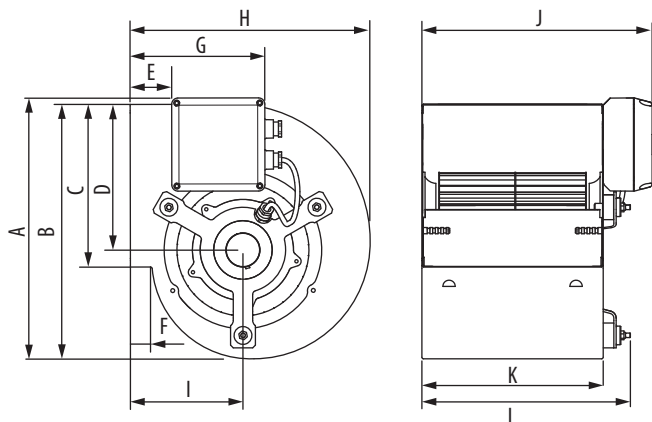

CBM RE K

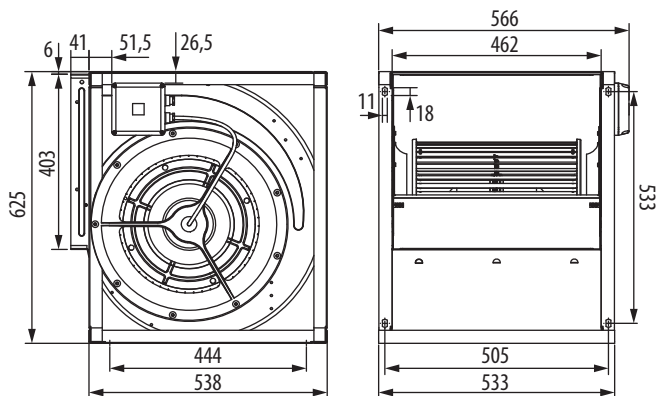

Modèle	A	B	C	D	E	F	G	H	I	J	K	L
CBM-7/7	336	328	207	188	54		174	309	145	296	233	269
CBM-7/9	337	328	207	186	54		174	309	145	363	300	335
CBM-9/7	390	390	260			36	155	381	184	316	233	
CBM-9/9	390	390	260			36	155	381	184	382	300	
CBM-10/8	443	443	288	249		36	155	423	200	340	267	
CBM-10/10	443	443	288	249		38	155	423	200	407*	333	
CBM-12/9	521	521	341	293		41	155	490	229	381	311	
CBM-12/12	521	521	341	293		41	155	490	229	466	396	

* 6P mono: 416 mm.

Orientations

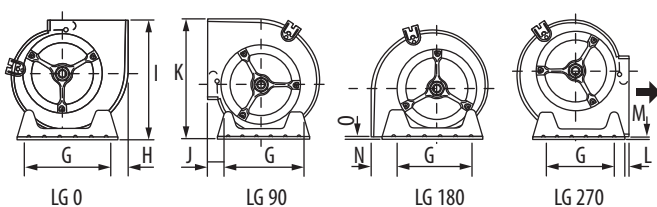

Modèles	G	H	I	J	K	L	M	N	O
CBM 7/	225	47,60	314	57	333	28	16,40	8,60	6
CBM 9/	296	34,50	382	69	395,50	68,50	39	34,50	6
CBM-10/	339	39	427	67	451,50	67	40	39	8
CBM-12/	407	40,5	496,5	69,5	528,50	69,50	38,50	41,50	4,50

Encombrement (en mm)

Bride CBM
Bride de refoulement

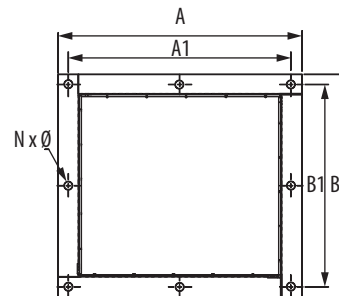

Tailles	A	A1	B	B1	NxØ
7/7	289	264	265	240	8x9
7/9	314	297	253	231	8x9
9/7	273	253	302	280	8x9
9/9	360	328	315	285	8x10
10/8	314	293	339	316	8x9
10/10	380,5	359	339	316	8x9
12/9	362	341	394,5	374	8x9
12/12	447	426	394,5	374	8x9
15/15	524	502	456	436	8x5,3

PIE CBM
Pieds support

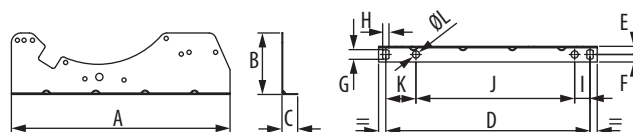

Tailles	A	B	C	D	E	F	G	H	I	J	K	L
7/	246	39	26	225	14	12	16	11	15	195	15	12
9/	320	89	26	307	13	13	16	11	-	-	35,7	10,5
10/	363	80	26	339	13,5	12,5	16	10,5	25,5	263,5	50	12
12/	430	115	26	407	13,5	12,5	16	10,5	48	333,5	25,5	12

Caractéristiques aérauliques

MC	Catégorie de mesure	N	Niveau de rendement
EC	Catégorie de rendement	[kW]	Puissance absorbée
VSD	Variation de vitesse fournie	[m³/h]	Débit
SR	Rapport spécifique	[Pa]	Pression statique
η[%]	Rendement global	[RPM]	Vitesse de rotation

Moteurs monophasés

CBM-7/7 72W 6P RE VR

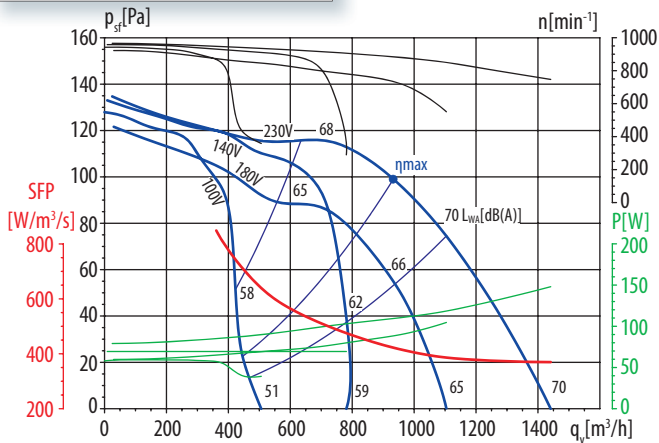

Spectre de puissance acoustique L_w en dB(A) *

Hz	63	125	250	500	1000	2000	4000	8000
dB	29	22,5	16	9,5	3,5	5,5	9	15

CBM-7/7 300W 4P RE VR

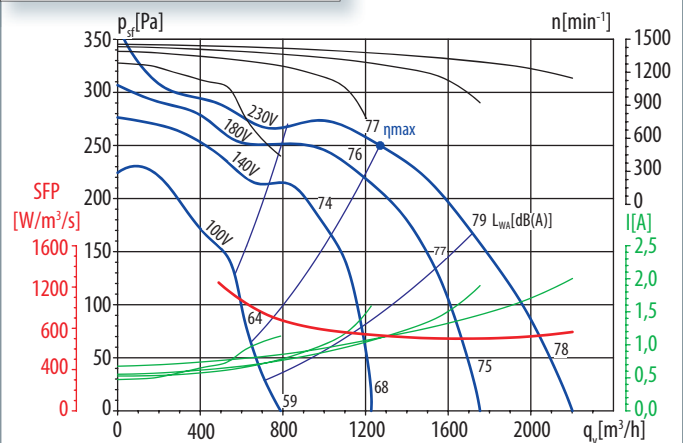

Spectre de puissance acoustique L_w en dB(A) *

Hz	63	125	250	500	1000	2000	4000	8000
dB	27	21,5	15,5	9,5	4	5,5	8	15,5

MC	EC	VSD	SR	η[%]	N	[kW]	[m³/h]	[Pa]	[RPM]
B	Total	No	1	39,1	49,1	0,258	1270	286	1370

CBM-7/9 72W 6P RE VR

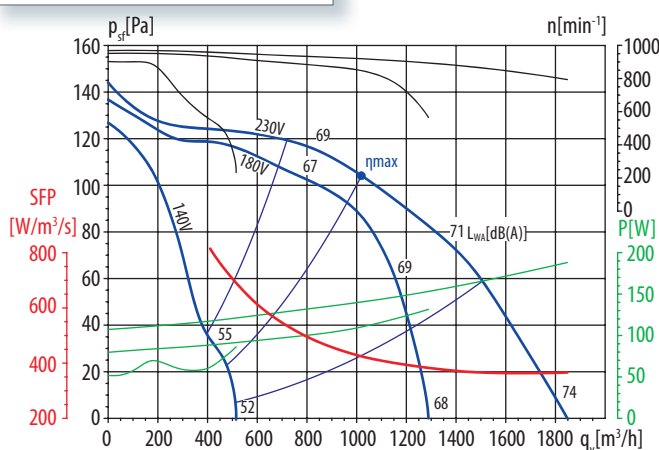

Spectre de puissance acoustique L_w en dB(A) *

Hz	63	125	250	500	1000	2000	4000	8000
dB	29	22,5	16	9,5	3,5	5,5	9	15

CBM-7/9 300W 4P RE VR

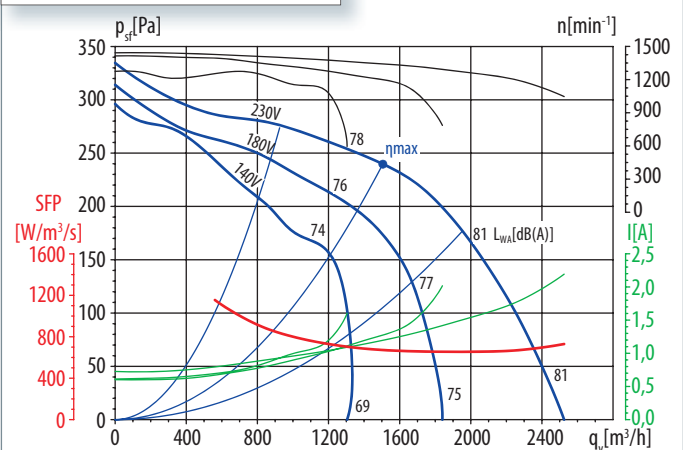

Spectre de puissance acoustique L_w en dB(A) *

Hz	63	125	250	500	1000	2000	4000	8000
dB	27	21,5	15,5	9,5	4	5,5	8	15,5

MC	EC	VSD	SR	η[%]	N	[kW]	[m³/h]	[Pa]	[RPM]
B	Total	No	1	39,5	49,3	0,283	1508	266	1343

* Pour obtenir le spectre de puissance acoustique L_w en dB(A), soustraire les valeurs du tableau des valeurs indiquées sur les courbes

Caractéristiques aérauliques

MC	Catégorie de mesure	N	Niveau de rendement
EC	Catégorie de rendement	[kW]	Puissance absorbée
VSD	Variation de vitesse fournie	[m³/h]	Débit
SR	Rapport spécifique	[Pa]	Pression statique
η[%]	Rendement global	[RPM]	Vitesse de rotation

Moteurs monophasés

CBM-9/7 420W 4P RE VR

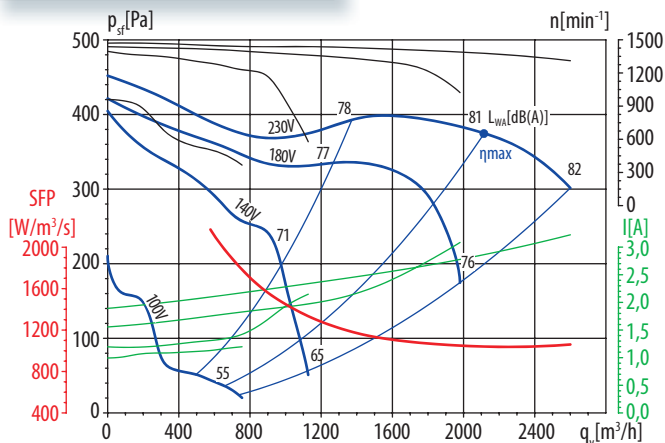

Spectre de puissance acoustique L_w en dB(A) *

Hz	63	125	250	500	1000	2000	4000	8000
dB	33,5	21,5	13	7,5	4	6	10	20

MC	EC	VSD	SR	η[%]	N	[kW]	[m³/h]	[Pa]	[RPM]
B	Total	No	1	41,3	49,0	0,612	2118	429	1377

CBM-9/9 300W 4P RE VR

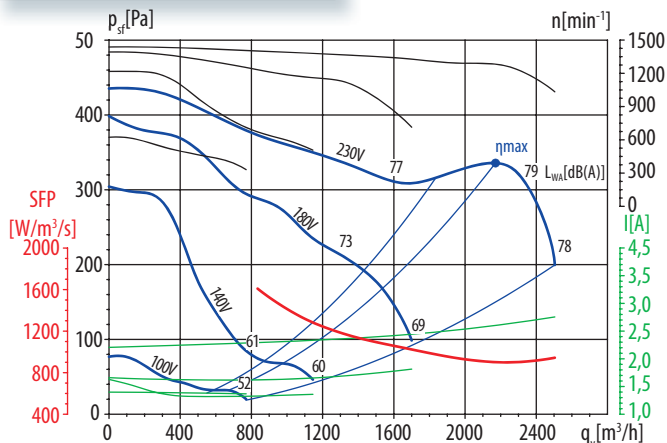

Spectre de puissance acoustique L_w en dB(A) *

Hz	63	125	250	500	1000	2000	4000	8000
dB	31	21	12,5	9,5	4	5,5	8,5	17,5

MC	EC	VSD	SR	η[%]	N	[kW]	[m³/h]	[Pa]	[RPM]
B	Total	No	1	41,1	49,1	0,545	2177	374	1277

CBM-9/9 550W 4P RE VR

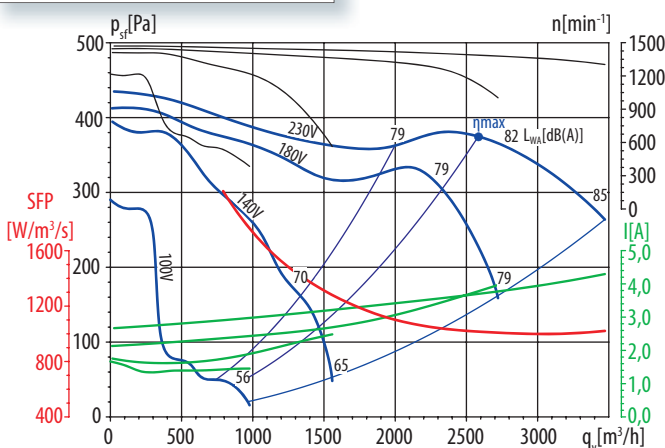

Spectre de puissance acoustique L_w en dB(A) *

Hz	63	125	250	500	1000	2000	4000	8000
dB	31	21	12,5	9,5	4	5,5	8,5	17,5

MC	EC	VSD	SR	η[%]	N	[kW]	[m³/h]	[Pa]	[RPM]
B	Total	No	1	41,8	49,0	0,73	2588	424	1387

CBM-10/8 600W 4P RE VR

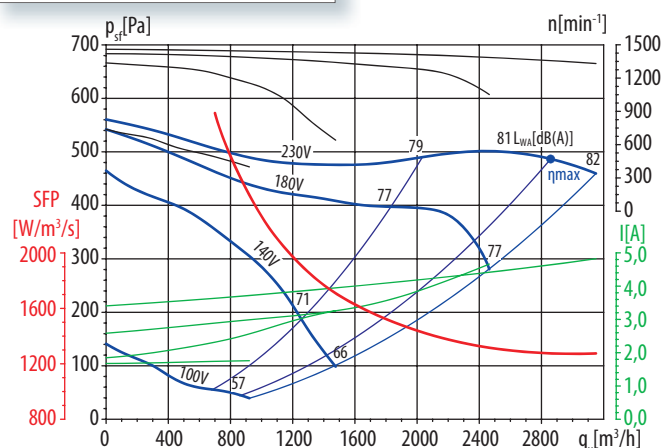

Spectre de puissance acoustique L_w en dB(A) *

Hz	63	125	250	500	1000	2000	4000	8000
dB	31,5	22,5	14,5	10	4,5	5	7,5	16

MC	EC	VSD	SR	η[%]	N	[kW]	[m³/h]	[Pa]	[RPM]
B	Total	No	1	42,9	49,2	1,013	2861	547	1358

* Pour obtenir le spectre de puissance acoustique L_w en dB(A), soustraire les valeurs du tableau des valeurs indiquées sur les courbes

Caractéristiques aérauliques

MC	Catégorie de mesure	N	Niveau de rendement
EC	Catégorie de rendement	[kW]	Puissance absorbée
VSD	Variation de vitesse fournie	[m³/h]	Débit
SR	Rapport spécifique	[Pa]	Pression statique
η[%]	Rendement global	[RPM]	Vitesse de rotation

Moteurs monophasés

CBM-10/10 515W 6P RE VR

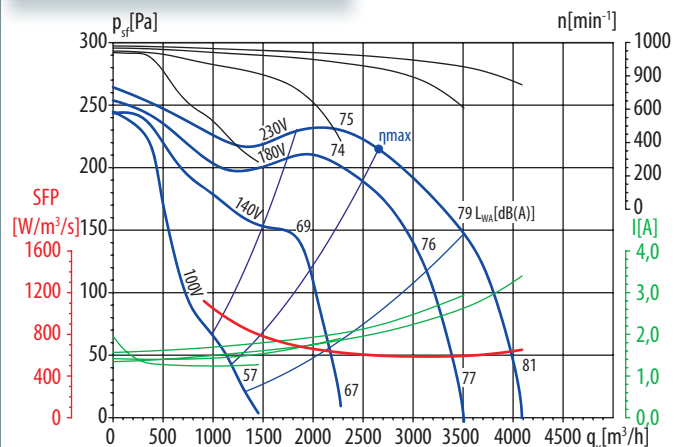

Spectre de puissance acoustique L_w en dB(A) *

Hz	63	125	250	500	1000	2000	4000	8000
dB	32,5	22	14,5	8,5	4	5,5	9	16

MC	B	EC	Total	VSD	No	SR	1	η[%]	42,6	N	51,2	[kW]	0,44	[m³/h]	2654	[Pa]	254	[RPM]	914
----	---	----	-------	-----	----	----	---	------	------	---	------	------	------	--------	------	------	-----	-------	-----

CBM-10/10 600W 4P RE VR

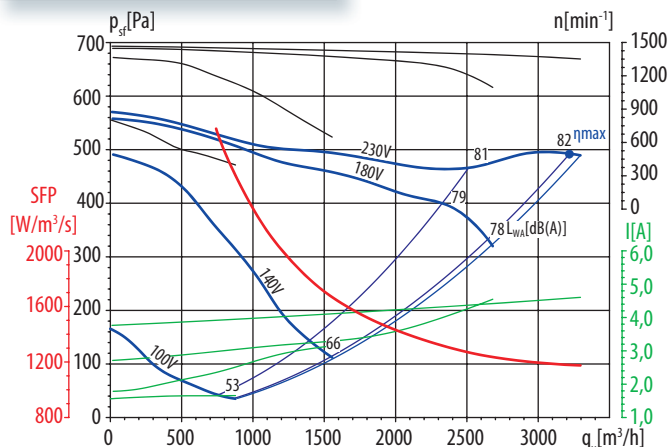

Spectre de puissance acoustique L_w en dB(A) *

Hz	63	125	250	500	1000	2000	4000	8000
dB	29	17,5	11,5	9,5	4,5	5,5	8,5	16,5

MC	B	EC	Total	VSD	No	SR	1	η[%]	45,9	N	52,1	[kW]	1,056	[m³/h]	3226	[Pa]	542	[RPM]	1357
----	---	----	-------	-----	----	----	---	------	------	---	------	------	-------	--------	------	------	-----	-------	------

CBM-12/9 750W 6P RE VR

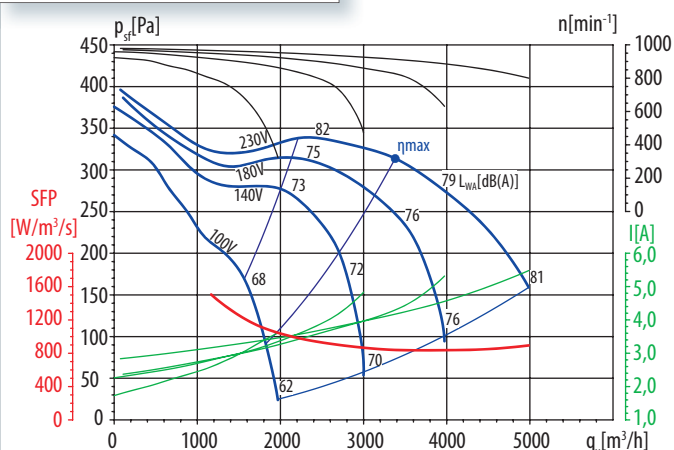

Spectre de puissance acoustique L_w en dB(A) *

Hz	63	125	250	500	1000	2000	4000	8000
dB	31	17	13,5	9	6	4,5	8	15

MC	B	EC	Total	VSD	No	SR	1	η[%]	42,9	N	49,9	[kW]	0,788	[m³/h]	3380	[Pa]	360	[RPM]	913
----	---	----	-------	-----	----	----	---	------	------	---	------	------	-------	--------	------	------	-----	-------	-----

CBM-12/12 750W 6P RE VR

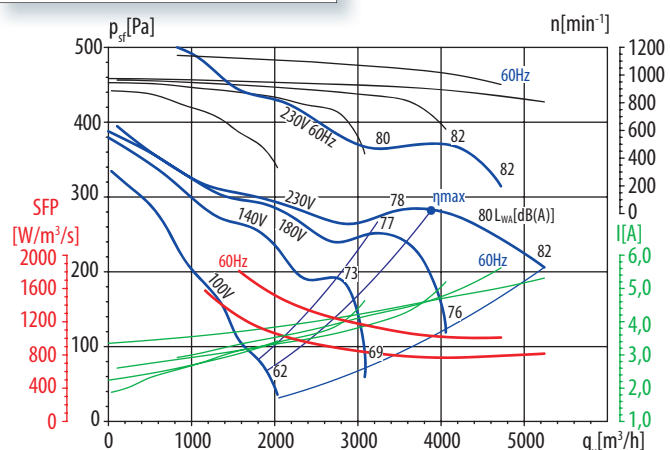

Spectre de puissance acoustique L_w en dB(A) *

Hz	63	125	250	500	1000	2000	4000	8000
dB	31	19	14	6,5	6,5	5,5	8,5	15,5

MC	B	EC	Total	VSD	No	SR	1	η[%]	42,3	N	49,1	[kW]	0,832	[m³/h]	3900	[Pa]	325	[RPM]	899
----	---	----	-------	-----	----	----	---	------	------	---	------	------	-------	--------	------	------	-----	-------	-----

* Pour obtenir le spectre de puissance acoustique L_w en dB(A), soustraire les valeurs du tableau des valeurs indiquées sur les courbes

Caractéristiques aérauliques

MC	Catégorie de mesure	N	Niveau de rendement
EC	Catégorie de rendement	[kW]	Puissance absorbée
VSD	Variation de vitesse fournie	[m³/h]	Débit
SR	Rapport spécifique	[Pa]	Pression statique
η[%]	Rendement global	[RPM]	Vitesse de rotation

Moteurs triphasés

CBM-7/7 250W 4PT RE VR

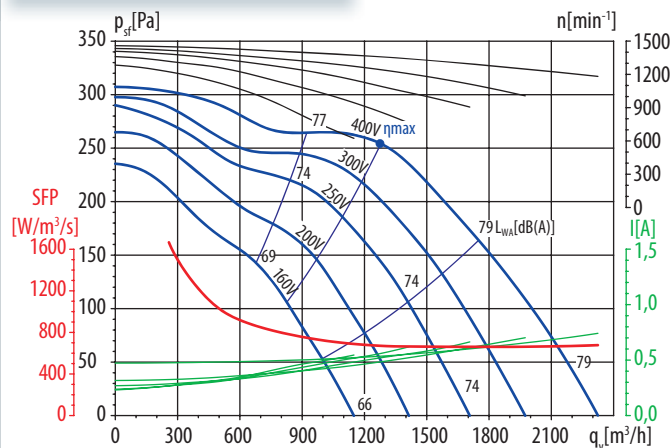

Spectre de puissance acoustique L_w en dB(A) *

Hz	63	125	250	500	1000	2000	4000	8000
dB	27	21,5	15,5	9,5	4	5,5	8	15,5

MC	EC	VSD	SR	η[%]	N	[kW]	[m³/h]	[Pa]	[RPM]
B	TOTAL	NO	1	45,2	55,5	0,238	1280	303	1359

CBM-9/7 550W 4PT RE VR

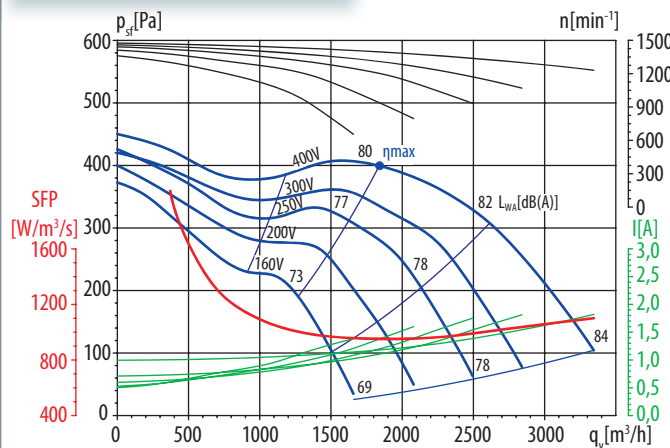

Spectre de puissance acoustique L_w en dB(A) *

Hz	63	125	250	500	1000	2000	4000	8000
dB	33,5	21,5	13	7,5	4	6	10	20

MC	EC	VSD	SR	η[%]	N	[kW]	[m³/h]	[Pa]	[RPM]
B	TOTAL	NO	1	46,7	55,0	0,487	1839	445	1396

CBM-9/9 245W 6PT RE VR

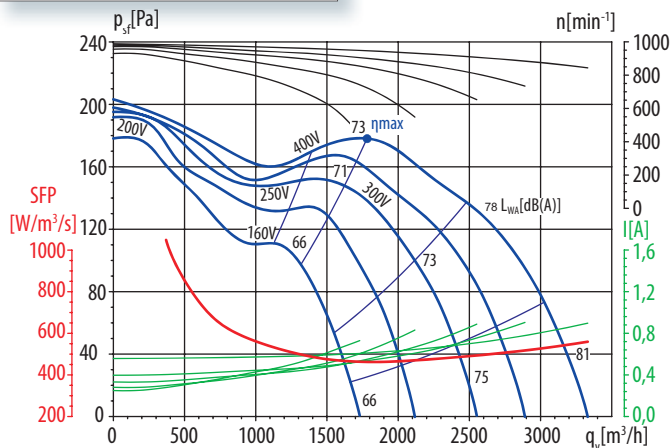

Spectre de puissance acoustique L_w en dB(A) *

Hz	63	125	250	500	1000	2000	4000	8000
dB	32,5	23	13	7,5	4	6	10,5	18,5

MC	EC	VSD	SR	η[%]	N	[kW]	[m³/h]	[Pa]	[RPM]
B	TOTAL	NO	1	43,9	54,3	0,230	1787	203	947

CBM-9/9 550W 4PT RE VR

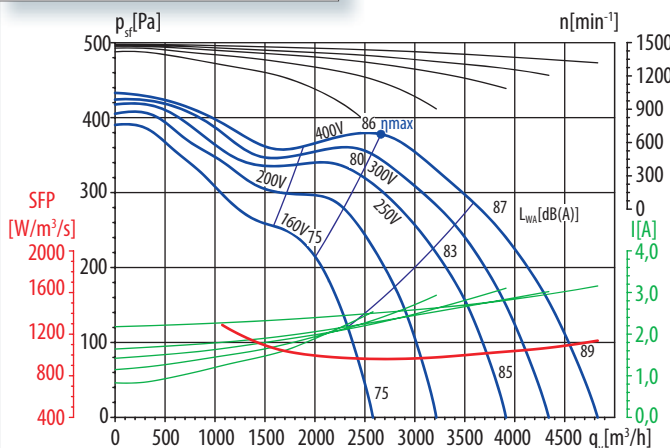

Spectre de puissance acoustique L_w en dB(A) *

Hz	63	125	250	500	1000	2000	4000	8000
dB	31	21	12,5	9,5	4	5,5	8,5	17,5

MC	EC	VSD	SR	η[%]	N	[kW]	[m³/h]	[Pa]	[RPM]
B	TOTAL	NO	1	44,9	52,2	0,711	2663	433	1430

* Pour obtenir le spectre de puissance acoustique L_w en dB(A), soustraire les valeurs du tableau des valeurs indiquées sur les courbes

Caractéristiques aérauliques

MC	Catégorie de mesure	N	Niveau de rendement
EC	Catégorie de rendement	[kW]	Puissance absorbée
VSD	Variation de vitesse fournie	[m³/h]	Débit
SR	Rapport spécifique	[Pa]	Pression statique
η[%]	Rendement global	[RPM]	Vitesse de rotation

Moteurs triphasés

CBM-10/8 350W 6PT RE VR

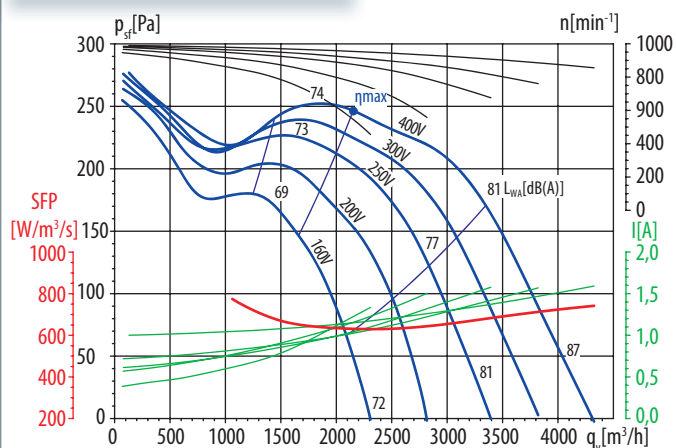

Spectre de puissance acoustique L_w en dB(A) *

Hz	63	125	250	500	1000	2000	4000	8000
dB	35	24	15,5	8,5	5	5	8	15

MC	EC	VSD	SR	η[%]	N	[kW]	[m³/h]	[Pa]	[RPM]
B	TOTAL	NO	1	44,3	53,3	0,377	2147	280	954

CBM-10/8 550W 4PT RE VR

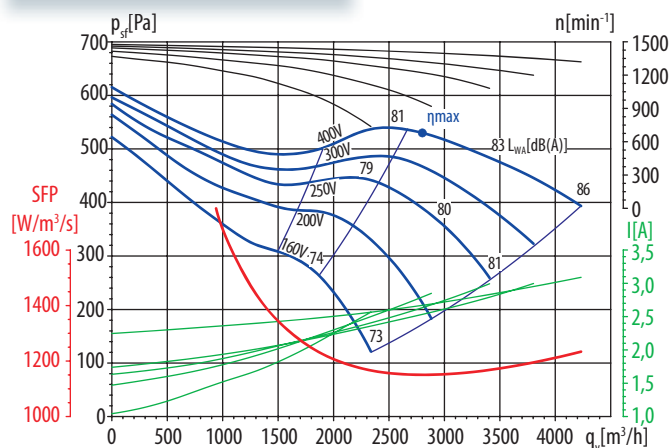

Spectre de puissance acoustique L_w en dB(A) *

Hz	63	125	250	500	1000	2000	4000	8000
dB	31,5	22,5	14,5	10	4,5	5	7,5	16

MC	EC	VSD	SR	η[%]	N	[kW]	[m³/h]	[Pa]	[RPM]
B	TOTAL	NO	1	50,5	57,3	0,853	2668	581	1409

CBM-10/10 350W 6PT RE VR

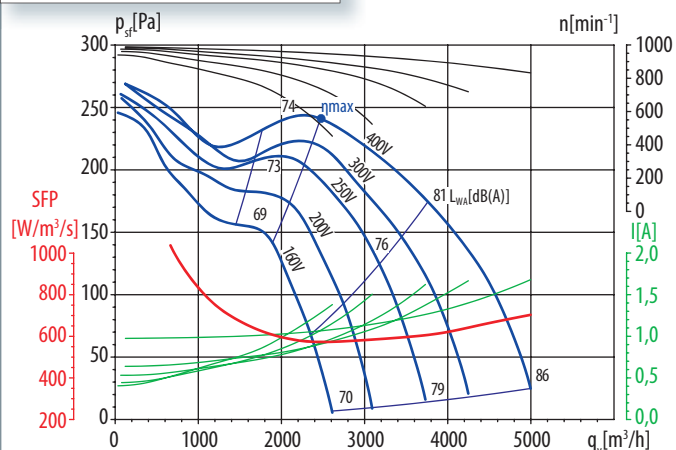

Spectre de puissance acoustique L_w en dB(A) *

Hz	63	125	250	500	1000	2000	4000	8000
dB	32,5	22	14,5	8,5	4	5,5	9	16

MC	EC	VSD	SR	η[%]	N	[kW]	[m³/h]	[Pa]	[RPM]
B	TOTAL	NO	1	46,9	55,8	0,393	2465	269	949

CBM-10/10 750W 4PT RE VR

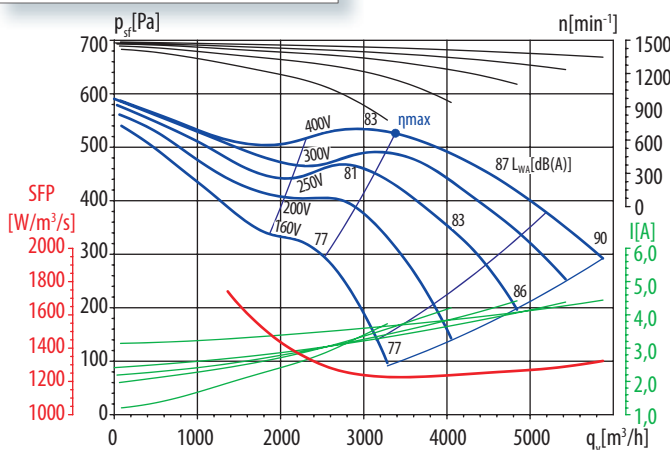

Spectre de puissance acoustique L_w en dB(A) *

Hz	63	125	250	500	1000	2000	4000	8000
dB	29	17,5	11,5	9,5	4,5	5,5	8,5	16,5

MC	EC	VSD	SR	η[%]	N	[kW]	[m³/h]	[Pa]	[RPM]
B	TOTAL	NO	1	47,8	53,7	1,150	3379	586	1431

* Pour obtenir le spectre de puissance acoustique L_w en dB(A), soustraire les valeurs du tableau des valeurs indiquées sur les courbes

MC	Catégorie de mesure	N	Niveau de rendement
EC	Catégorie de rendement	[kW]	Puissance absorbée
VSD	Variation de vitesse fournie	[m³/h]	Débit
SR	Rapport spécifique	[Pa]	Pression statique
η[%]	Rendement global	[RPM]	Vitesse de rotation

Caractéristiques aérauliques

Moteurs triphasés

CBM-12/12 550W 6PT RE VR

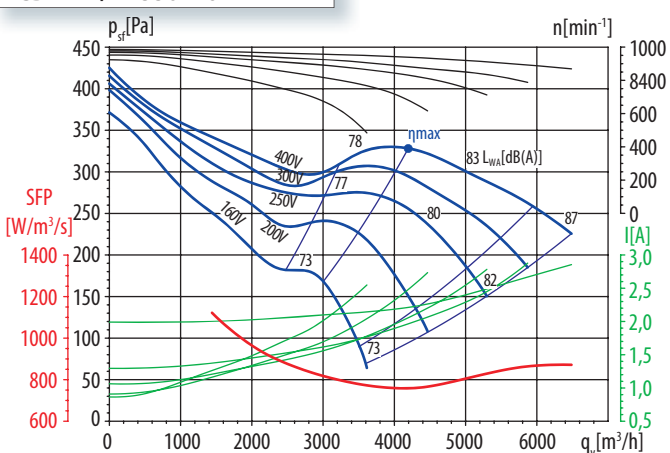

Spectre de puissance acoustique L_w en dB(A) *

Hz	63	125	250	500	1000	2000	4000	8000
dB	31	19	14	6,5	6,5	5,5	8,5	15,5

MC	EC	VSD	SR	η[%]	N	[kW]	[m³/h]	[Pa]	[RPM]
B	TOTAL	NO	1	50,7	57,4	0,886	4202	387	939

CBM-15/15 2200W 6PT RE VR K

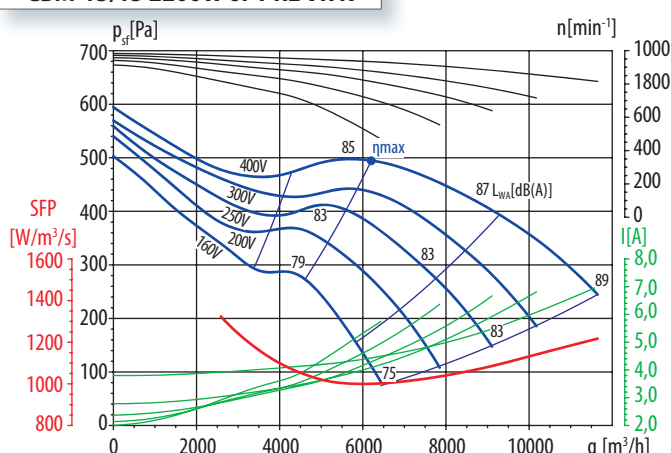

Spectre de puissance acoustique L_w en dB(A) *

Hz	63	125	250	500	1000	2000	4000	8000
dB	29	17	15	8	4,5	5	9,5	16

MC	EC	VSD	SR	η[%]	N	[kW]	[m³/h]	[Pa]	[RPM]
B	TOTAL	NO	1	54,7	59,5	1,725	6209	547	934

* Pour obtenir le spectre de puissance acoustique L_w en dB(A), soustraire les valeurs du tableau des valeurs indiquées sur les courbes

Caractéristiques techniques

Monophasé 230V

Modèles	Nb de pôles	P. moteur (W)	Condensateur (µF/V)	I. maximale absorbée (A)	IP	T° d'air maxi (°C)	Poids (Kg)	Interrupteur de proximité Cadenas. Renvoi O/F	Disjoncteur	Variateur électronique de tension VARZ
CBM-7/7 72W 6P RE VR	6	72	2,5/450	0,6	44	70	6,5	INTZ 1V15	DIJZ 05 0,63	VARZ 3A200
CBM-7/7 300W 4P RE VR	4	300	6/450	2,0	44	60	7,2	INTZ 1V15	DIJZ 05 2.5	VARZ 3A200
CBM-7/9 72W 6P RE VR	6	72	2/450	0,9	44	70	6,5	INTZ 1V15	DIJZ 05 1	VARZ 3A200
CBM-7/9 300W 4P RE VR	4	300	7/450	2,2	44	40	9,8	INTZ 1V15	DIJZ 05 2.5	VARZ 3A200
CBM-9/7 420W 4P RE VR	4	420	15/450	3,2	55	40	14,5	INTZ 1V15	DIJZ 05 4	VARZ 6A200
CBM-9/9 300W RE 4P VR	4	300	15/450	2,8	55	40	16,7	INTZ 1V15	DIJZ 05 4	VARZ 3A200
CBM-9/9 550W 4P RE VR	4	550	20/450	4,3	55	40	17,7	INTZ 1V15	DIJZ 05 6.3	VARZ 6A200
CBM-10/8 600W RE 4P VR	4	600	20/450	4,8	55	40	20,8	INTZ 1V15	DIJZ 05 6.3	VARZ 6A200
CBM-10/10 515W 6P RE VR	6	515	18/450	3,4	55	40	17,5	INTZ 1V15	DIJZ 05 4	VARZ 6A200
CBM-10/10 600W 4P RE VR	4	600	20/450	4,6	55	40	20,8	INTZ 1V15	DIJZ 05 6.3	VARZ 6A200
CBM-12/9 750W 6P RE VR	6	750	20/450	5,5	55	40	23,5	INTZ 1V15	DIJZ 05 6.3	VARZ 6A200
CBM-12/12 750W 6P RE VR	6	750	20/450	5,6	55	40	24,0	INTZ 1V15	DIJZ 05 6.3	VARZ 8A200

Triphasé 230/400V

Modèles	Nb de pôles	P. moteur (W)	I.max. absorbée (A)		IP	T° d'air maxi (°C)	Poids (Kg)	Interrupteur de proximité Cadenas. Renvoi O/F		Disjoncteur		Variateur de fréquence VFTM	
			230V	400V				230V	400V	230V	400V	Mono 230V	Tri 400V
CBM-7/7 250W 4PT RE VR	4	250	1,2	0,7	44	65	7,1	INTZ 1V15	INTZ 1V15	DIJZ 05 1,6	DIJZ 05 1	VFTM MONO 0,18	VFTM TRI 0,37
CBM-9/7 550W 4PT RE VR	4	550	3,1	1,8	55	40	14,0	INTZ 1V15	INTZ 1V15	DIJZ 05 4	DIJZ 05 2.5	VFTM MONO 0,55	VFTM TRI 0,75
CBM-9/9 245W 6PT RE VR	6	245	1,6	0,9	55	40	14,1	INTZ 1V15	INTZ 1V15	DIJZ 05 2.5	DIJZ 05 1	VFTM MONO 0,37	VFTM TRI 0,37
CBM-9/9 550W 4PT RE VR	4	550	5,5	3,2	55	40	14,1	INTZ 1V15	INTZ 1V15	DIJZ 05 6,3	DIJZ 05 4	VFTM MONO 1,1	VFTM TRI 1,5
CBM-10/8 350W 6PT RE VR	6	350	2,8	1,6	55	40	14,9	INTZ 1V15	INTZ 1V15	DIJZ 05 4	DIJZ 05 2.5	VFTM MONO 0,37	VFTM TRI 0,55
CBM-10/8 550W 4PT RE VR	4	550	5,4	3,1	55	40	18,9	INTZ 1V15	INTZ 1V15	DIJZ 05 6,3	DIJZ 05 4	VFTM MONO 1,1	VFTM TRI 1,5
CBM-10/10 350W 6PT RE VR	6	350	2,9	1,7	55	40	20,0	INTZ 1V15	INTZ 1V15	DIJZ 05 4	DIJZ 05 2.5	VFTM MONO 0,37	VFTM TRI 0,55
CBM-10/10 750W 4PT RE VR	4	750	7,6	4,4	55	40	20,0	INTZ 1V15	INTZ 1V15	DIJZ 05 10	DIJZ 05 6,3	VFTM MONO 2,2	VFTM TRI 2,2
CBM-12/12 550W 6PT RE VR	6	550	5,0	2,9	55	40	22,0	INTZ 1V15	INTZ 1V15	DIJZ 05 6,3	DIJZ 05 4	VFTM MONO 1,1	VFTM TRI 1,5
CBM-15/15 2200W 6PT RE VR K	6	2200	12,2	7,0	54	40	43,0	INTZ 1V15	INTZ 1V15	DIJZ 05 16	DIJZ 05 10		VFTM TRI 4

Caractéristiques techniques

Accessoires

Modèle	Bride refoulement	Pieds support	Grilles de protection
CBM-7/7	Bride refoulement CBM-7/7	Pieds supports CBM-7	DEF CBM-7
CBM-7/9	Bride refoulement CBM-7/9	Pieds supports CBM-7	DEF CBM-7
CBM-9/7	Bride refoulement CBM-9/7	Pieds supports CBM-9	DEF CBM-9
CBM-9/9	Bride refoulement CBM-9/9	Pieds supports CBM-9	DEF CBM-9
CBM-10/8	Bride refoulement CBM-10/8	Pieds supports CBM-10	DEF CBM-10

Modèle	Bride refoulement	Pieds support	Grilles de protection
CBM-10/10	Bride refoulement CBM-10/10	Pieds supports CBM-10	DEF CBM-10
CBM-12/9	Bride refoulement CBM-12/9	Pieds supports CBM-12	DEF CBM-12
CBM-12/12	Bride refoulement CBM-12/12	Pieds supports CBM-12	DEF CBM-12
CBM-15/15	Bride refoulement CBM-15/15	-	DEF CBM-15