

Sulzer Pumps Agitateur SALOMIX® type SLB Transmission par poulies/courroies

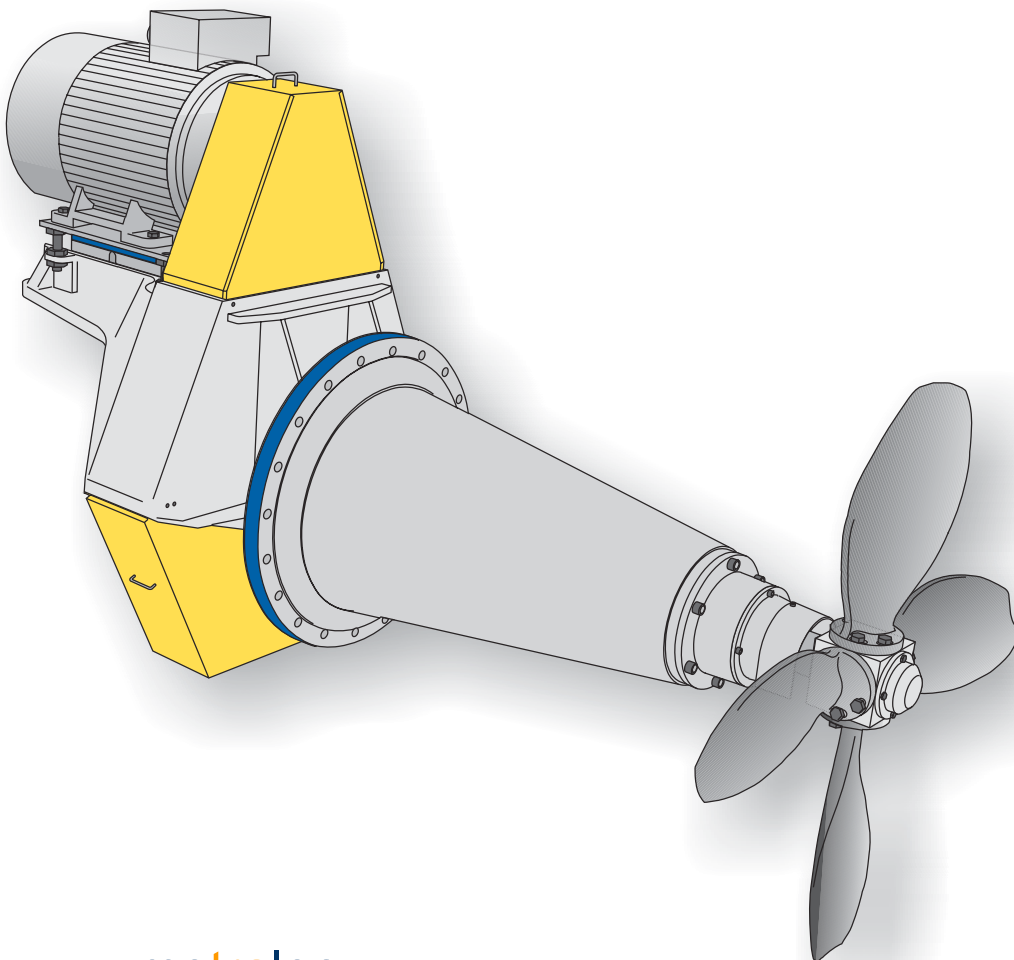

motralec

4 rue Lavoisier . ZA Lavoisier . 95223 HERBLAY CEDEX

Tel. : 01.39.97.65.10 / Fax. : 01.39.97.68.48

Demande de prix / e-mail : service-commercial@motralec.com

www.motralec.com

The Heart
of Your
Process

Qualité et performances

Notre usine possède l'un des plus importants centres de recherche au monde; il est spécialisé dans la recherche et le développement d'agitateurs et de la technologie d'agitation afin de répondre aux besoins variés de l'industrie de la pâte et du papier dans le monde entier. Sulzer Pumps a ainsi acquis une expérience unique dans ce domaine.

La technologie de fabrication très précise, associée à des procédures de contrôle très strictes suivant la norme ISO 9001:2000, assurent des rendements et des performances de haut niveau. L'étude des conditions d'agitation, en commun avec l'utilisateur, permet aux agitateurs Sulzer Pumps de répondre parfaitement aux besoins.

Sulzer Pumps a développé l'agitateur de pâte SALOMIX® type SLB en associant la célèbre hélice 4 pales et le corps conique incorporant la transmission.



L'agitateur de cuvier à haut rendement pour tous les usages

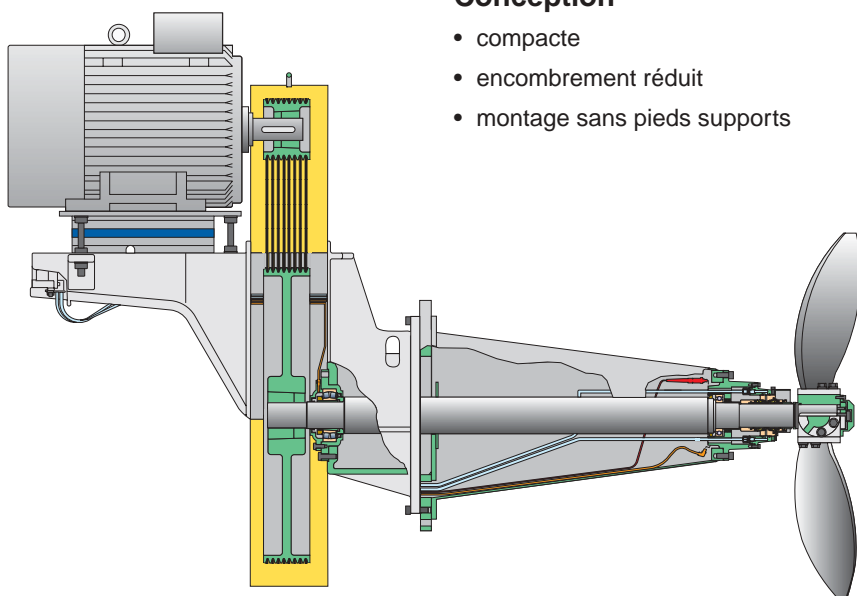

Conception

- compacte
- encombrement réduit
- montage sans pieds supports

Cône

- meilleures propriétés rhéologiques
- meilleure position de l'hélice
- meilleure position des roulements
- tuyauteries internes en inox

Economie

- puissance absorbée moindre
- montage rapide et facile
- coûts de maintenance réduits

Hélice

- 4 pales *
- angle de pale réglable *
- nouvelle forme *

*pour hélices de diamètres 800 mm et plus

Principales dimensions

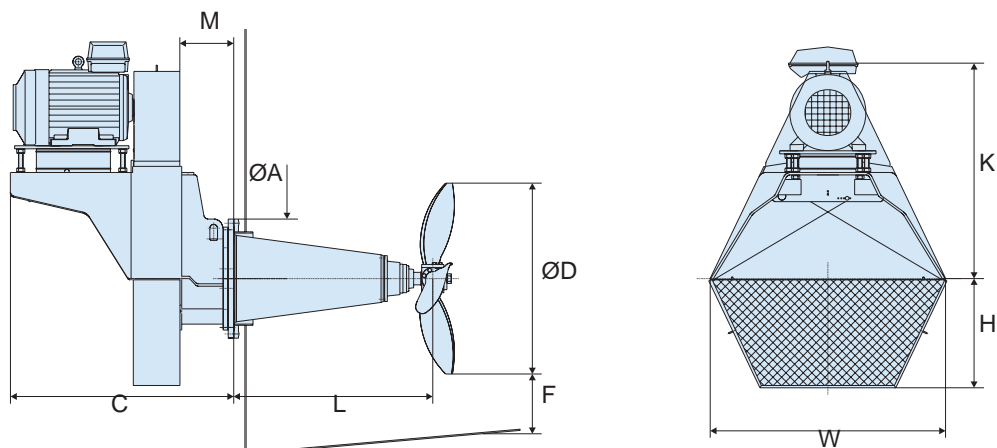

Agitateur type	ØA mm	C mm	ØD mm	F mm	H mm	K mm	L* mm	M mm	W mm	m** kg
SLB-50	440	850	500	200	280	650	850	205	650	240
SLB-63	440	850	630	200	280	650	850	205	650	255
SLB-80	440	850	800	250	280	650	850	205	650	300
SLB-100	440	970	1000	350	450	850	850	235	1000	450
SLB-125	780	1370	1250	400	600	1125	1300	350	1280	1050
SLB-160	780	1470	1600	500	720	1325	1300	350	1560	1500

* Pour certaines applications spéciales, le cône de l'agitateur peut être allongé de 300 mm.

** Poids indiqués sans moteurs.

Options

Sont disponibles

- les moteurs
- les brides de fixations avec ou sans Dilco
- les garnitures mécaniques simples ou doubles protégées ou non
- les unités d'alimentation en eau d'étanchéité
- les unités de contrôle de vibration
- les pieds supports
- les peintures spéciales

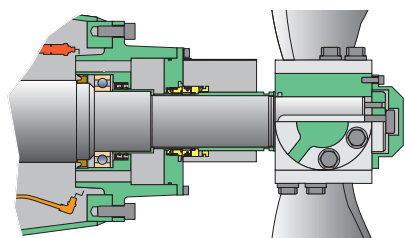

Garniture mécanique simple ou double

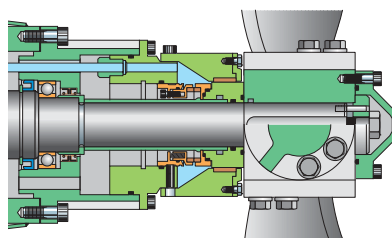

Garniture mécanique simple protégée

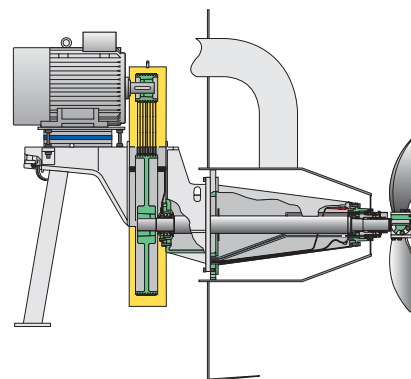

Pieds supports et Dilco pour eau de dilution

SULZER

motralec

4 rue Lavoisier . ZA Lavoisier . 95223 HERBLAY CEDEX
Tel. : 01.39.97.65.10 / Fax. : 01.39.97.68.48
Demande de prix / e-mail : service-commercial@motralec.com
www.motralec.com