

Pompes à canal latéral Auto-amorçantes, multicellulaires



AKH 1101 ... 6103

Caractéristiques générales

Débit :	0,2 à 35 m ³ /h
Hauteur de refoulement :	6 à 144 m
Vitesse :	1450 tr/min (max. 1800 tr/min)
Température:	max. 120 °C
Pression admissible :	PN 16
Étanchéité d'arbre :	presse-étoupe ou garniture mécanique
Brides de raccordement :	DIN 2501 / PN 16
Sens de rotation :	horaire (vu du côté entraînement)

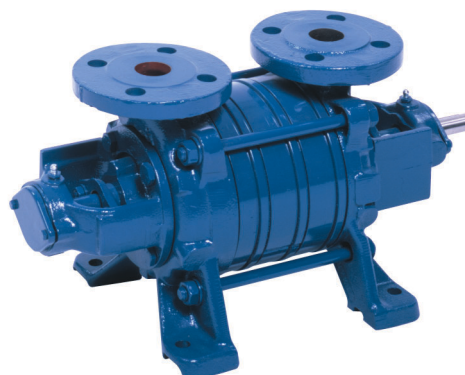

Applications

Les pompes Sterling SIHI de la gamme AKH sont des pompes à canal latéral auto-amorçantes. Elles permettent le pompage simultané de gaz et de liquide et fonctionnent silencieusement. Les pompes AKH ont été spécialement développées pour fonctionner dans des conditions difficiles. Elles sont particulièrement recommandées pour le pompage de liquides purs ou troubles ne contenant pas de particules abrasives.

Leurs courbes débit-hauteur autorisent une régulation précise de la pression avec une faible variation de débit.

La gamme AKH a été conçue pour fonctionner dans de nombreux domaines d'application :

- L'industrie chimique,
- La pétrochimie,
- L'industrie pétrolière,
- La construction de véhicules et de machines,
- L'industrie agro-alimentaire,
- L'industrie du bâtiment,
- L'industrie des matières plastiques et du caoutchouc,
- Le traitement de surface,
- La construction navale.

Conception

Les pompes à canal latéral de la gamme AKH sont multicellulaires et auto-amorçantes. Elles peuvent être équipées soit par un roulement à billes lubrifié à la graisse et un palier lisse lubrifié par le liquide pompé, soit par deux roulements à billes lubrifiés à la graisse.

La gamme AKH comprend 6 calibres comportant chacun de 1 à 4 étages (extension possible à 5 et 6 étages sur certains calibres). Les performances sont identiques quels que soient la conception et le type de matériaux utilisés lors de la construction.

Les composants hydrauliques des pompes AKH proviennent de notre système modulaire à canal latéral (interchangeabilité des pièces).

Construction

Pression admissible par le corps de pompe

Maximum 16 bar de -40 °C à +120 °C.

Remarque : Pression admissible dans le corps de pompe = pression à l'aspiration + pression de la pompe à débit minimum.

Orientation des orifices

Orifices d'aspiration et de refoulement verticaux.

Brides

Brides conformes à la norme DIN EN 1092-2 / PN 16. Brides conformes à la norme DIN 2512 avec double emboîtement ou percées suivant ANSI 150 ou 300 possible.

Paliers

Conception A : un roulement à billes lubrifié à la graisse et un palier lisse lubrifié par le liquide pompé.
Conception B : deux roulements à billes lubrifiés à la graisse. Roulements à billes lubrifiés selon DIN 625. La première lubrification est effectuée en usine.

Sens de rotation

Horaire, vu du côté entraînement.
Sens de rotation anti-horaire possible.

Étanchéité d'arbre

L'étanchéité d'arbre peut-être assurée par un presse étoupe ou par une garniture mécanique normalisée.

motralec

4 rue Lavoisier . ZA Lavoisier . 95223 HERBLAY CEDEX

Tel. : 01.39.97.65.10 / Fax. : 01.39.97.68.48

Demande de prix / e-mail : service-commercial@motralec.com

www.motralec.com

Matériaux constitutifs de la pompe AKH

Fonte grise

Rep.	Composants	Conception des matériaux		
		0A	0B	0F
1060	Flasque d'aspiration	EN-GJL-250		
1070	Flasque de refoulement			
1090 1140 1141	Corps intermédiaires			
2100	Arbre	X 20 Cr 13		
2350	Roue ouverte à ailettes	CuZn40Al2	G-X 3 CrNiMoCuN 26 6 3 3	PAEK
0241	Coussinet	EK 2203		

Acier inoxydable et Bronze

Rep.	Composants	Conception des matériaux			
		2H*	3B	4B	4F
1060	Flasque d'aspiration	EN-GJL-250	GC-CuSn 12	G-X 6 CrNiMo 18 10	
1070	Flasque de refoulement				
1090 1140 1141	Corps intermédiaires	G-Sn Bz 16			
2100	Arbre	X 5 CrNiMo 17 12 2			
2350	Roue ouverte à ailettes	G-Cu Sn chromé	G-Cu Sn chromé	G-X 3 CrNiMoCuN 26 6 3 3	PAEK
0241	Coussinet	EK 2203			

* L'exécution de la AKH avec des corps intermédiaires en Bronze (code 2H) est identique à l'exécution de la AKH en Fonte GL (code 0A) (voir page suivante).

Étanchéité de corps

L'étanchéité de corps peut être assurée par de la colle ou par un cordon en Teflon.

Entraînement

Moteur électrique, de type IM B3.

Commentaires

Certaines pompes à canal latéral fonctionnant sur le même principe hydraulique sont fabriquées en série :

- AOH** Pompe basse pression avec brides ovales, PN10
- CEH** Pompe haute pression, PN40
Disponible avec coupleur magnétique
- CEB** Pompe verticale, PN 25 avec coupleur magnétique
- CEV** Pompe verticale, PN 25 avec garniture mécanique
- AEH** Pompe haute pression, PN 40
Disponible avec coupleur magnétique

La documentation technique sur ces pompes est disponible sur demande.

Vue en coupe et liste de pièces de la pompe AKH

AKH en Fonte (0A, 0B, 0F, 2H)

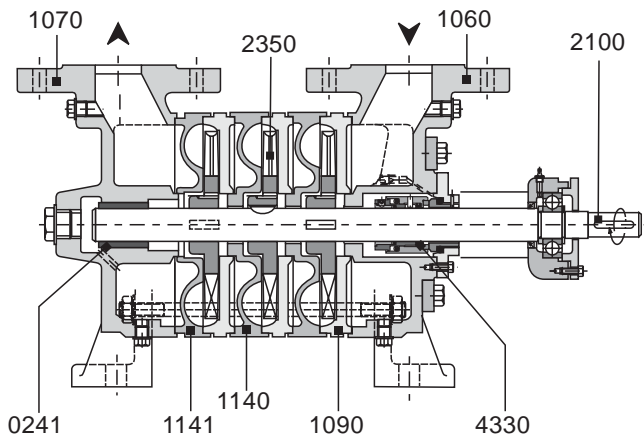

Conception A
(seulement pour les calibres 1100 à 5100)

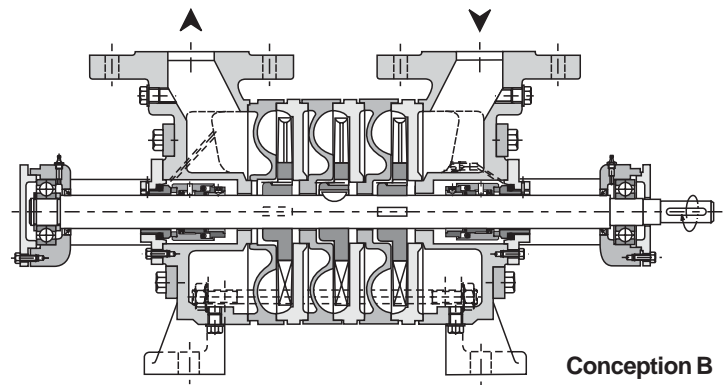

Conception B

Rep. Composants

0241	Coussinet
1060	Flasque d'aspiration
1070	Flasque de refoulement
1090	Corps intermédiaire d'aspiration
1140	Corps intermédiaire de refoulement
1141	Corps intermédiaire de refoulement
1800	Patte support
2100	Arbre
2350	Roue ouverte à ailettes
3500	Patte arcade
4330	Garniture mécanique
4610	Presse-étoupe

Presse étoupe
(disponible avec tout type de conception)

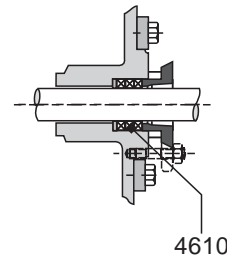

AKH en Bronze (3B) et Acier inoxydable (4B et 4F)

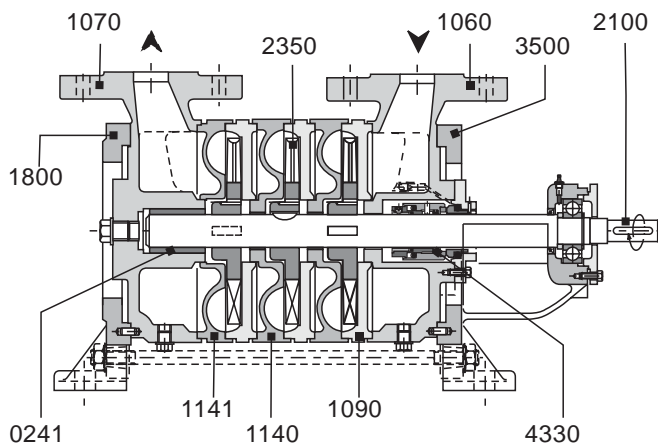

Conception A
(Seulement pour l'Acier inoxydable pour les calibres 1200 à 5100)

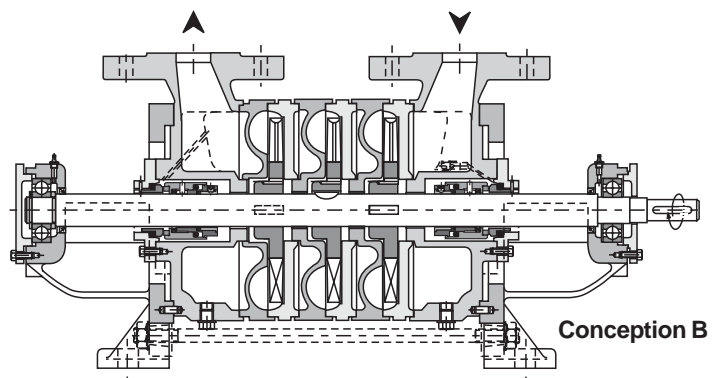

Conception B

Toutes les combinaisons possibles sont disponibles dans notre programme de livraison.

Performances de la gamme AKH

Conditions de pompage

Liquide : Eau
 Densité : 1 kg/dm³
 Viscosité : 1 cSt
 Température : 20 °C
 Pression atmosphérique : 1013 mbar

Tolérances

Débit \pm 10% - Hauteur de refoulement \pm 10% - Puissance + 10%
 Pour les exécutions avec une garniture mécanique ou une étanchéité de corps assurée par un cordon en Teflon, la tolérance relative à la hauteur de refoulement est à majorer de 2%.

Norme de mesure

Selon ISO 5198

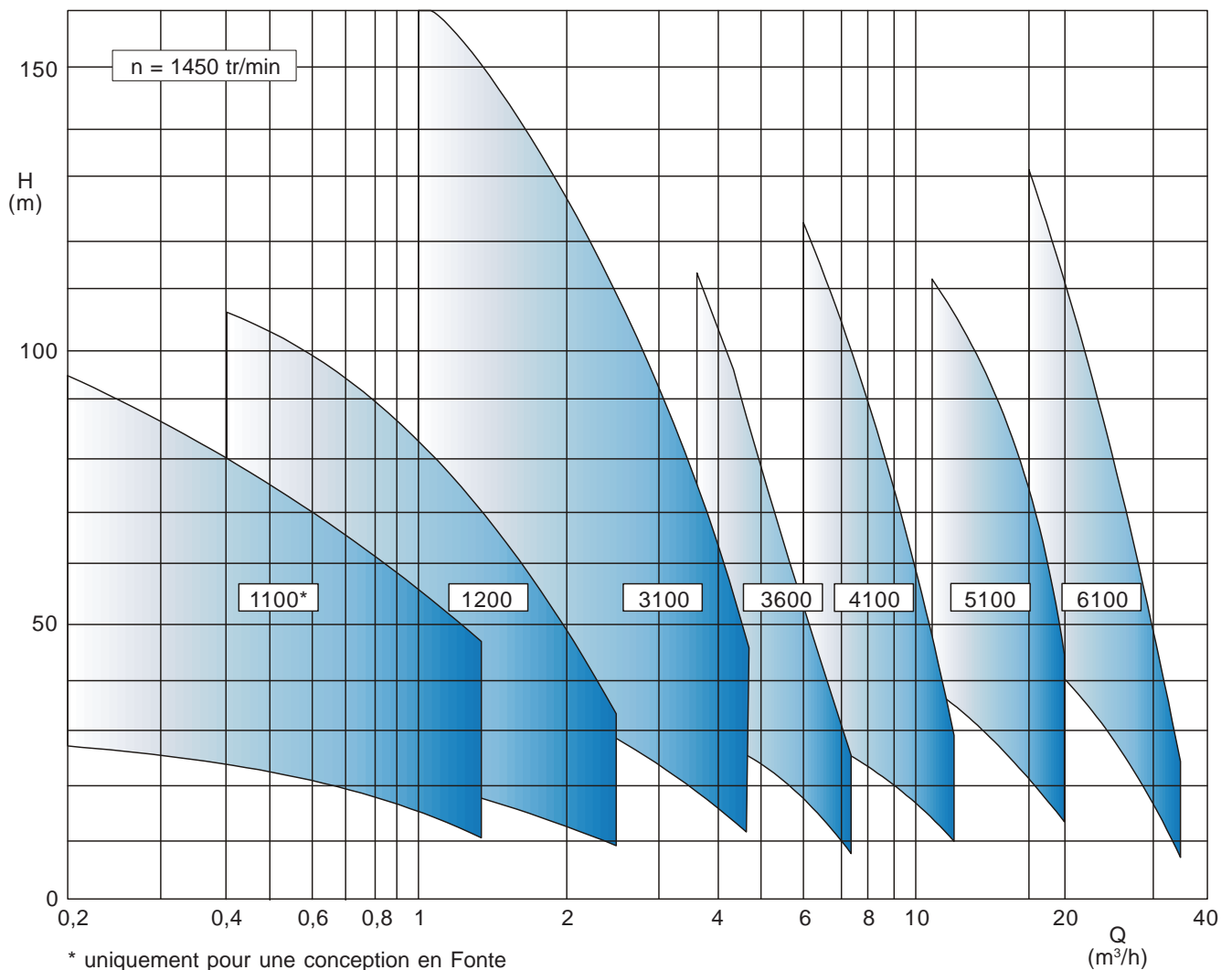
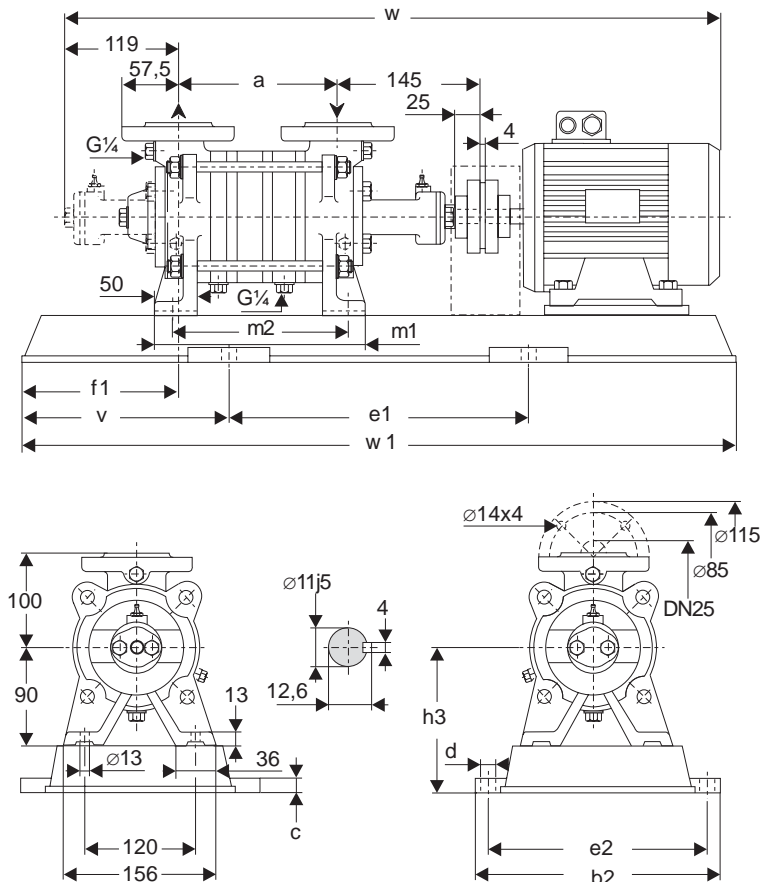
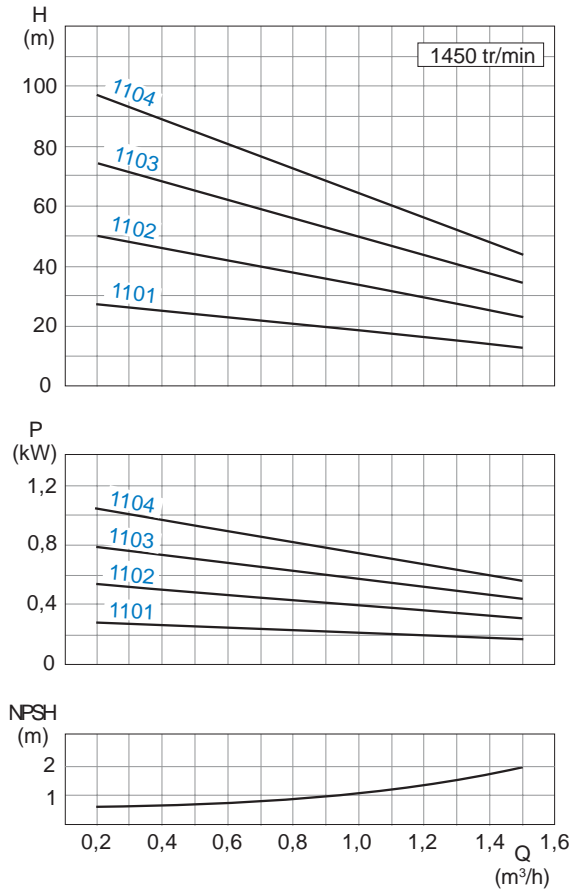

Table de Dimensions, plan d'encombrement et courbes de performance

AKH 1100 en Fonte (0A, 0B, 0F, 2H)



Conditions générales : Données valables pour de l'eau à $\rho = 1 \text{ kg/dm}^3$ et $v = 1 \text{ cSt}$.

Tolérances : Débit $\pm 5\%$ - Hauteur de refoulement $\pm 5\%$ - Puissance $+ 10\%$.
 Pour les exécutions avec une garniture mécanique ou une étanchéité de corps assurée par un cordon en Teflon, la tolérance relative à la hauteur de refoulement est à majorer de 2%.

Calibre	Moteur		Socle N°	Acc.	Poids kg		a	b2	c	d	e1	e2	v	f1	h3	m1	m2	w*	w1
	kW	taille			ppe	gpe													
1101	0.37	71	P007	B68	14	35	120	317	20	15	350	285	110	53	125	182	146	627	570
1102	0.55	80	P007	B68	15	38	120	317	20	15	350	285	110	53	125	182	146	661	570
1103	0.75	80	P008	B68	17	45	154	297	20	15	400	265	120	53	130	216	180	695	640
	1.1	90S																753	
1104	0.75	80	P008	B68	19	50	188	297	20	15	400	265	120	53	130	250	214	729	640
	1.1	90S																787	

* Conception B - Les dimensions dépendent de la marque du moteur.
 Pour une conception A, le poids de la pompe est approximativement inférieur de 1 kg au poids indiqué.

Table de Dimensions, plan d'encombrement et courbes de performance

AKH 1200 en Fonte (0A, 0B, 0F, 2H)

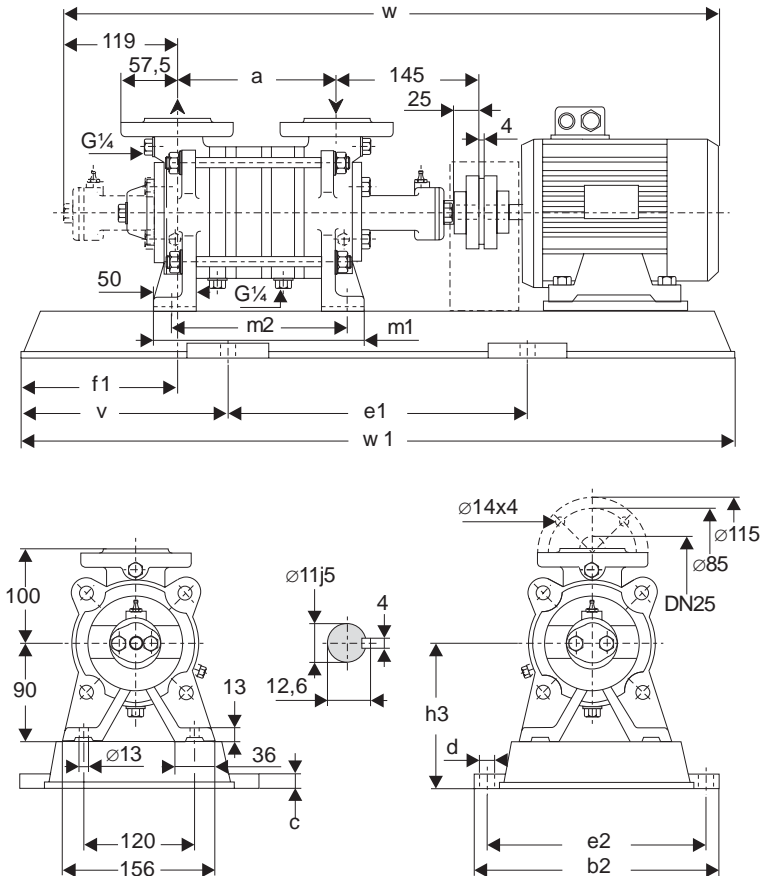
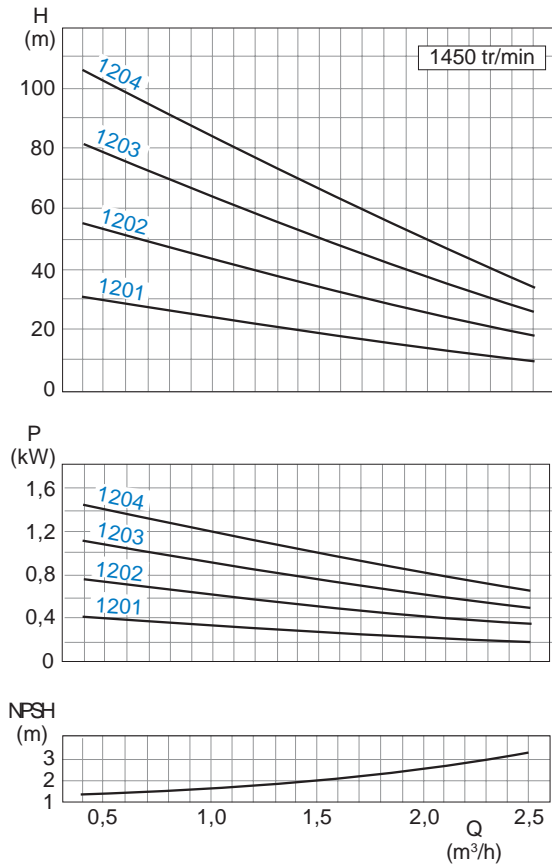

Conditions générales : Données valables pour de l'eau à $\rho = 1 \text{ kg/dm}^3$ et $\nu = 1 \text{ cSt}$.

Tolérances : Débit $\pm 5\%$ - Hauteur de refoulement $\pm 5\%$ - Puissance $+ 10\%$.
Pour les exécutions avec une garniture mécanique ou une étanchéité de corps assurée par un cordon en Teflon, la tolérance relative à la hauteur de refoulement est à majorer de 2%.

Calibre	Moteur		Socle N°	Acc.	Poids kg		a	b2	c	d	e1	e2	v	f1	h3	m1	m2	w*		w1
	kW	taille			ppe	gpe												w*	w1	
1201	0.37	71	P007	B68	14	35	120	317	20	15	350	285	110	53	125	182	146	627	570	
	0.55	80				661														
1202	0.55	80	P007	B68	15	38	120	317	20	15	350	285	110	53	125	182	246	661	570	
	0.75	80				661														
1203	0.75	80	P008	B68	17	45	154	297	20	15	400	265	120	53	130	216	180	695	640	
	1.1	90S				753														
1204	1.1	90S	P210	B68	19	52	188	300	25	19	420	260	115	53	155	250	214	787	650	
	1.5	90L				P241												59		330

* Conception B - Les dimensions dépendent de la marque du moteur.
Pour une conception A, le poids de la pompe est approximativement inférieur de 1 kg au poids indiqué.

Table de Dimensions, plan d'encombrement et courbes de performance

AKH 3100 en Fonte (0A, 0B, 0F, 2H)

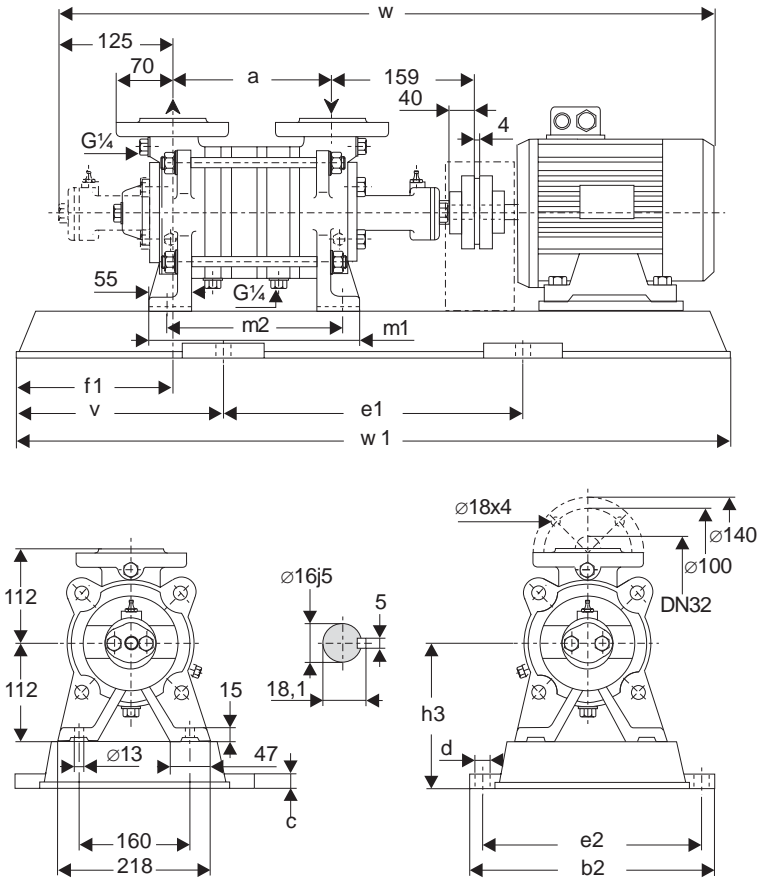
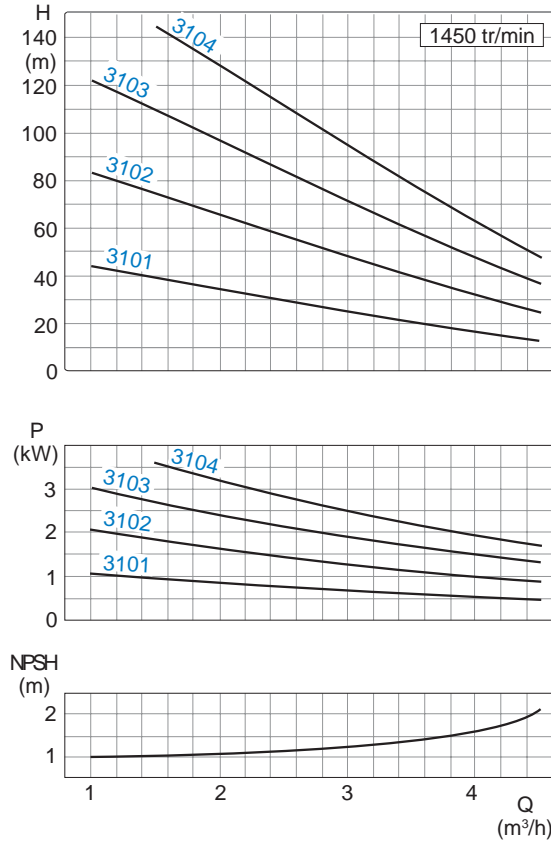

Conditions générales : Données valables pour de l'eau à $\rho = 1 \text{ kg/dm}^3$ et $v = 1 \text{ cSt}$.

Tolérances : Débit $\pm 5\%$ - Hauteur de refoulement $\pm 5\%$ - Puissance $+ 10\%$.
Pour les exécutions avec une garniture mécanique ou une étanchéité de corps assurée par un cordon en Teflon, la tolérance relative à la hauteur de refoulement est à majorer de 2%.

Calibre	Moteur		Socle N°	Acc.	Poids kg		a	b2	c	d	e1	e2	v	f1	h3	m1	m2	w*	w1
	kW	taille			ppe	gpe													
3101	0.75	80	P008	B68	22	50	145	297	20	15	400	265	120	56	152	214	178	706	640
	1.1	90S				56												764	
3102	1.1	90S	P008	B68	23	55	145	297	20	15	400	265	120	56	152	214	178	764	640
	1.5	90L				59												764	
	2.2	100L	P241	B80		70	330	25	19	480	290	125	56	177	214	178	805	730	
3103	2.2	100L	P241	B80	26	73	185	330	25	19	480	290	125	56	177	254	218	845	730
	3	100L				74												845	
3104	2.2	100L	P272	B80	29	80	225	360	25	19	540	320	140	56	177	294	258	885	820
	3	100L				81												885	
	4	112M				99												906	

* Conception B - Les dimensions dépendent de la marque du moteur.
Pour une conception A, le poids de la pompe est approximativement inférieur de 2,5 kg au poids indiqué.

Table de Dimensions, plan d'encombrement et courbes de performance

AKH 3600 en Fonte (0A, 0B, 0F, 2H)

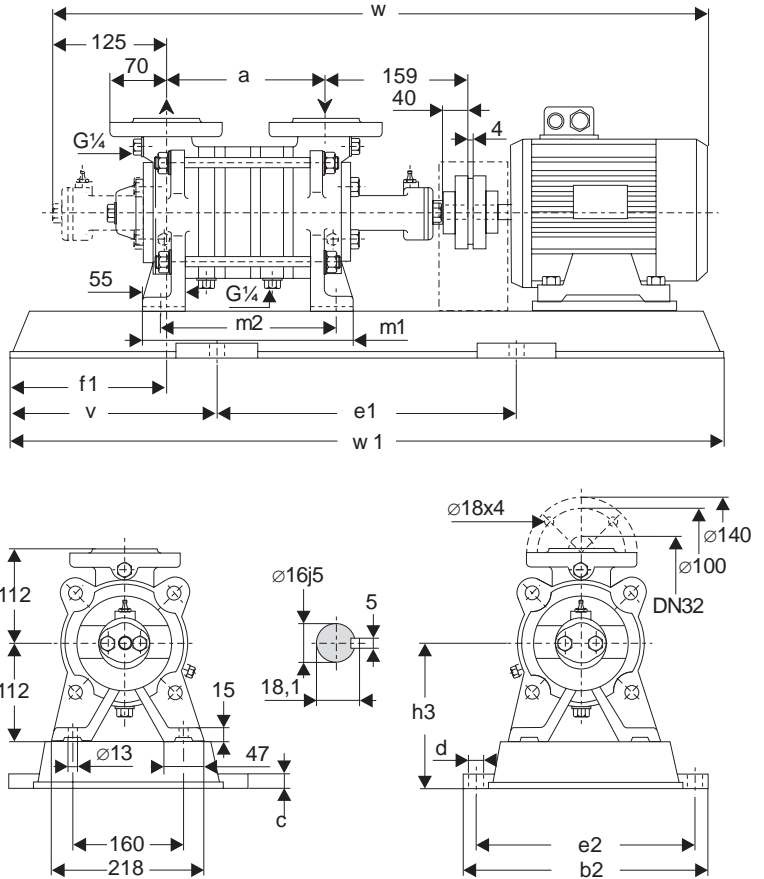
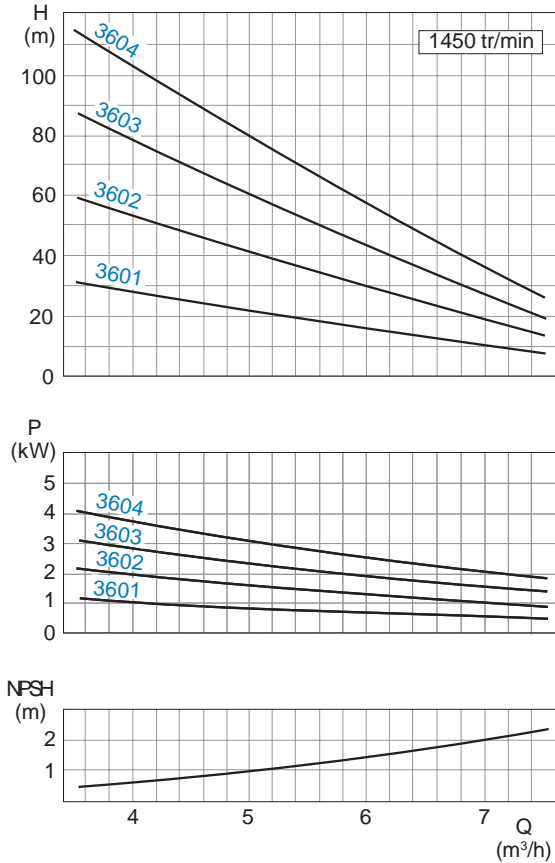

Conditions générales : Données valables pour de l'eau à $\rho = 1 \text{ kg/dm}^3$ et $\nu = 1 \text{ cSt}$.

Tolérances : Débit $\pm 5\%$ - Hauteur de refoulement $\pm 5\%$ - Puissance $+ 10\%$.
 Pour les exécutions avec une garniture mécanique ou une étanchéité de corps assurée par un cordon en Teflon, la tolérance relative à la hauteur de refoulement est à majorer de 2%.

Calibre	Moteur		Socle N°	Acc.	Poids kg		a	b2	c	d	e1	e2	v	f1	h3	m1	m2	w*	w1
	kW	taille			ppe	gpe													
3601	0.75	80	P008	B68	22	50	145	297	20	15	400	265	120	56	152	214	178	706	640
	1.1	90S				56												764	
3602	1.5	90L	P008	B68	23	59	145	297	20	15	400	265	120	56	152	214	178	764	640
	2.2	100L	P241	B80		70												330	
3603	2.2	100L	P241	B80	26	73	185	330	25	19	480	290	125	56	177	254	218	845	730
	3	100L				74												866	
3604	4	112M	P272	B80	29	92	225	360	25	19	540	320	140	56	177	294	258	885	820
	3	100L				81												906	
	5.5	132S				P015												B95	

* Conception B - Les dimensions dépendent de la marque du moteur.
 Pour une conception A, le poids de la pompe est approximativement inférieur de 2,5 kg au poids indiqué.

Table de Dimensions, plan d'encombrement et courbes de performance

AKH 4100 en Fonte (0A, 0B, 0F, 2H)

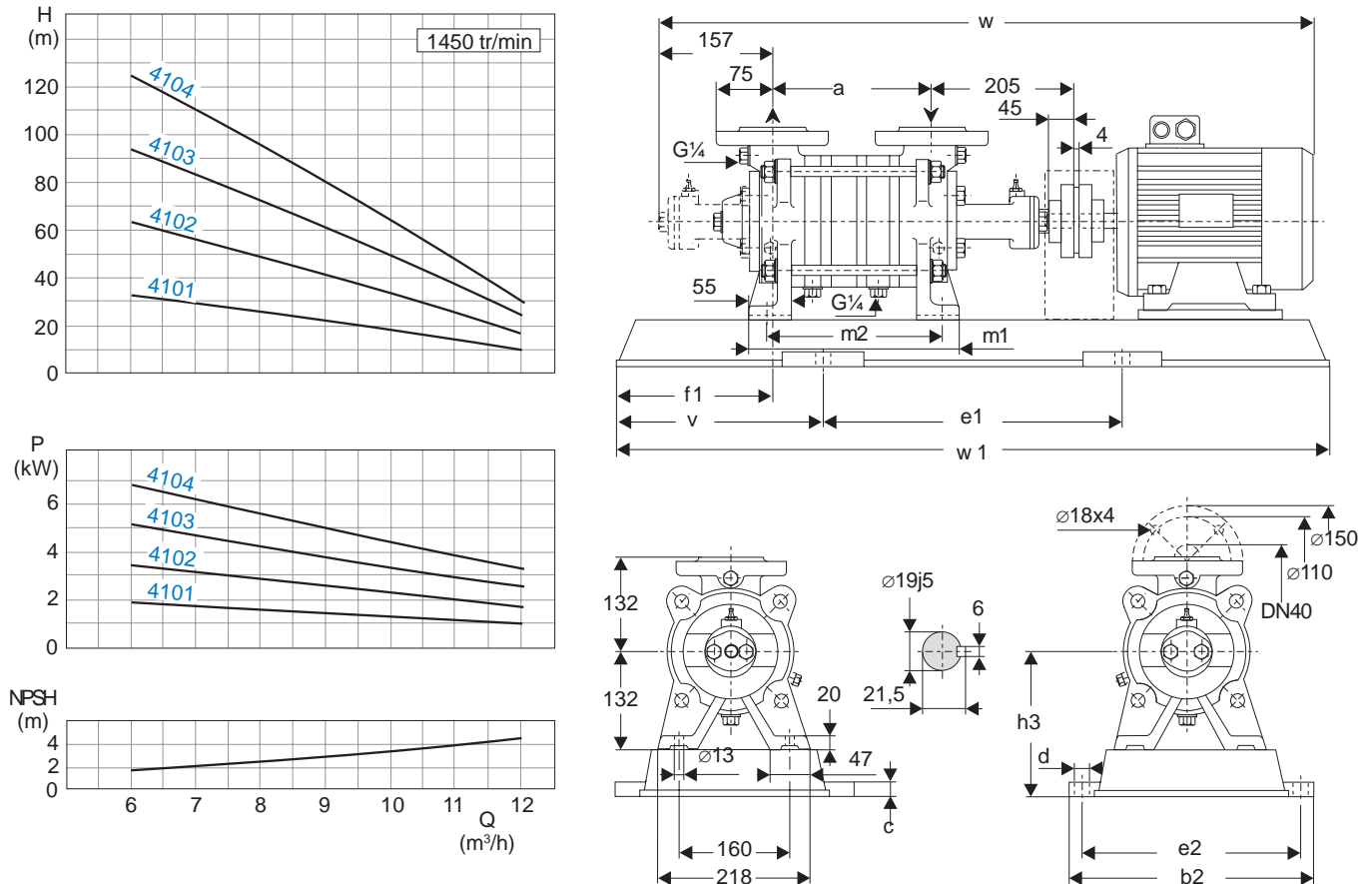

Conditions générales : Données valables pour de l'eau à $\rho = 1 \text{ kg/dm}^3$ et $\nu = 1 \text{ cSt}$.

Tolérances : Débit $\pm 5\%$ - Hauteur de refoulement $\pm 5\%$ - Puissance $+ 10\%$.
Pour les exécutions avec une garniture mécanique ou une étanchéité de corps assurée par un cordon en Teflon, la tolérance relative à la hauteur de refoulement est à majorer de 2%.

Calibre	Moteur		Socle N°	Acc.	Poids kg		a	b2	c	d	e1	e2	v	f1	h3	m1	m2	w*	w1
	kW	taille			ppe	gpe													
4101	1.5	90L	P241	B68	28	69	155	330	25	19	480	290	125	42	197	195	159	852	730
	2.2	100L				76												893	
4102	2.2	100L	P272	B80	34	86	210	360	25	19	540	320	140	42	197	250	214	948	820
	3	100L				87												969	
	4	112M				105												969	
4103	4	112M	P015	B80	40	116	265	361	25	15	600	325	160	42	182	305	269	1024	920
	5.5	132S		B95		137												1100	
4104	4	112M	P015	B80	45	121	320	361	25	15	600	325	160	42	182	360	324	1079	920
	5.5	132S	P017	B95		158					700		200		192			1155	
	7.5	132M				168												1181	

* Conception B - Les dimensions dépendent de la marque du moteur.
Pour une conception A, le poids de la pompe est approximativement inférieur de 3 kg au poids indiqué.

Table de Dimensions, plan d'encombrement et courbes de performance

AKH 5100 en Fonte (0A, 0B, 0F, 2H)

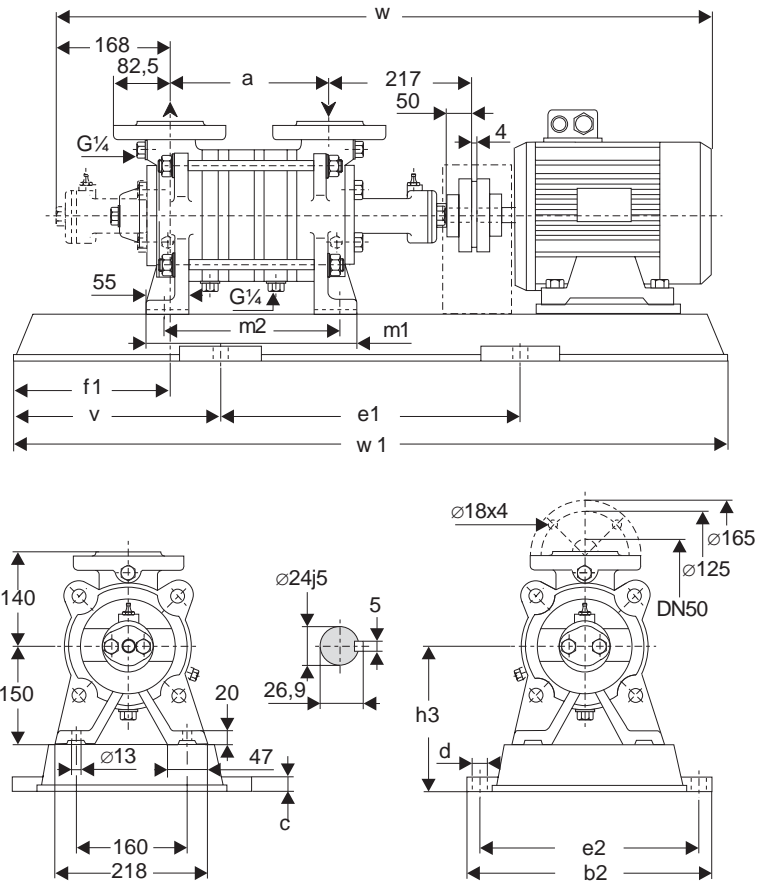
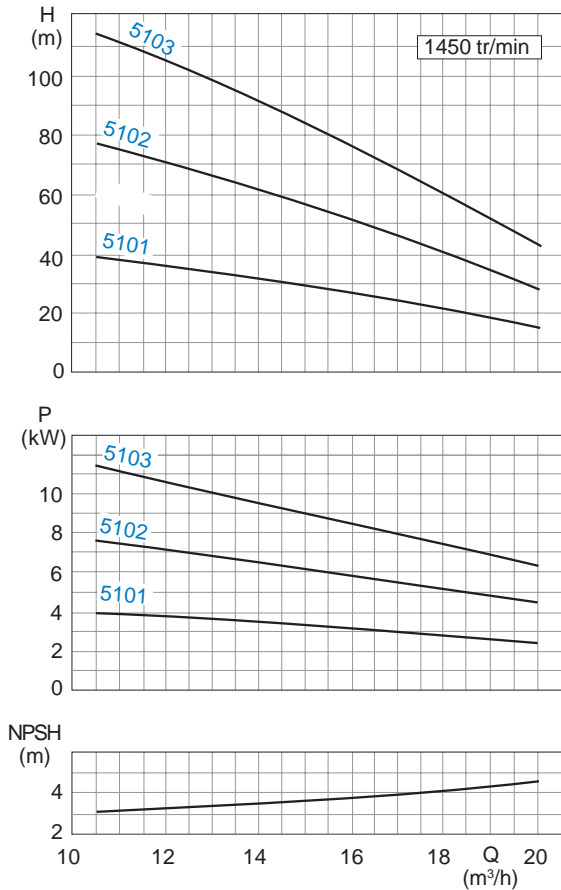

Conditions générales : Données valables pour de l'eau à $\rho = 1 \text{ kg/dm}^3$ et $\nu = 1 \text{ cSt}$.

Tolérances : Débit $\pm 5\%$ - Hauteur de refoulement $\pm 5\%$ - Puissance $+ 10\%$.
Pour les exécutions avec une garniture mécanique ou une étanchéité de corps assurée par un cordon en Teflon, la tolérance relative à la hauteur de refoulement est à majorer de 2%.

Calibre	Moteur		Socle N°	Acc.	Poids kg		a	b2	c	d	e1	e2	v	f1	h3	m1	m2	w*	w1
	kW	taille			ppe	gpe													
5101	3	100L	P272	B80	36	89	170	360	25	19	540	320	140	48	215	220	185	931	820
	4	112M				107												952	
5102	5.5	132S	P015	B95	46	143	245	361	25	15	600	325	160	48	200	295	260	1103	920
	7.5	132M				153												1129	
	11	160M	P344	216	450	30	24	660	400	180	240	1221	1020						
5103	7.5	132M	P017	B95	55	178	320	361	25	15	700	325	200	48	210	370	335	1204	1100
	11	160M				P385												262	
	15	160L		283														1358	

* Conception B - Les dimensions dépendent de la marque du moteur.
Pour une conception A, le poids de la pompe est approximativement inférieur de 4 kg au poids indiqué.

Table de Dimensions, plan d'encombrement et courbes de performance

AKH 6100 en Fonte (0A, 0B, 0F, 2H)

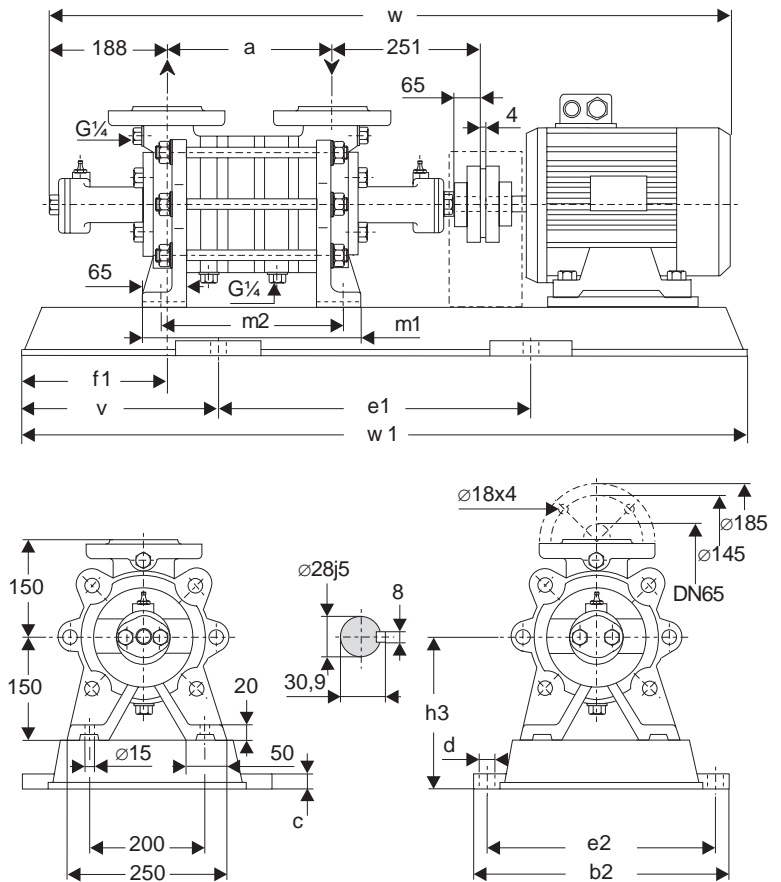
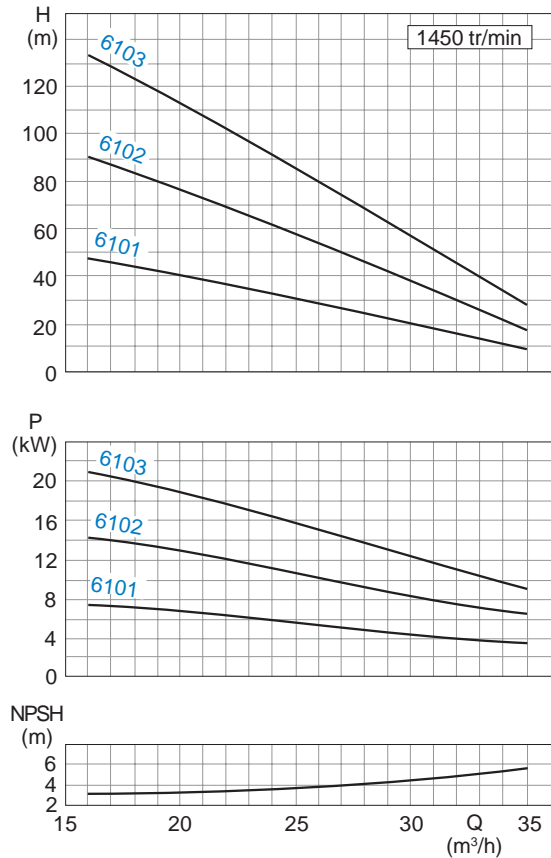

Conditions générales : Données valables pour de l'eau à $\rho = 1 \text{ kg/dm}^3$ et $\nu = 1 \text{ cSt}$.

Tolérances : Débit $\pm 5\%$ - Hauteur de refoulement $\pm 5\%$ - Puissance $+ 10\%$.
 Pour les exécutions avec une garniture mécanique ou une étanchéité de corps assurée par un cordon en Teflon, la tolérance relative à la hauteur de refoulement est à majorer de 2%.

Calibre	Moteur		Socle N°	Acc.	Poids kg		a	b2	c	d	e1	e2	v	f1	h3	m1	m2	w*	w1
	kW	taille			ppe	gpe													
6101	5.5	132S	P015	B95	54	152	190	361	25	15	600	325	160	63	200	276	220	1102	920
	7.5	132M				161												1128	
6102	11	160M	P385	B95	65	272	280	490	30	24	740	440	200	63	240	366	310	1310	1140
	15	160L		B110		293												1372	
6103	18.5	180M	P436	B110	76	317	370	540	30	24	840	490	215	63	260	456	400	1524	1270
	22	180L		B125		337													

* Conception B - Les dimensions dépendent de la marque du moteur.

Table de Dimensions, plan d'encombrement et courbes de performance

AKH 1200 en Bronze et en Acier inoxydable (3B, 4B et 4F)

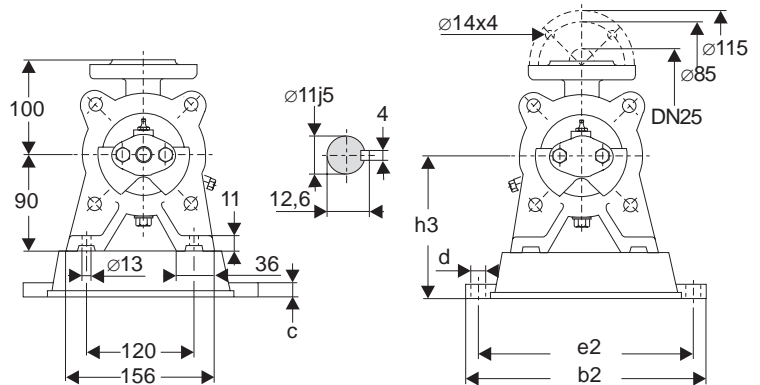
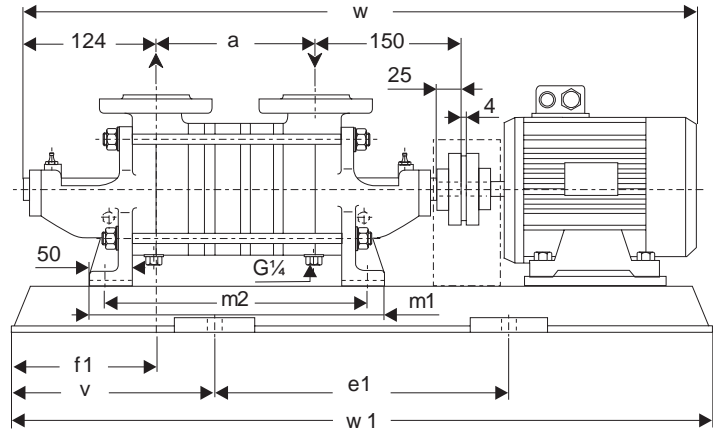
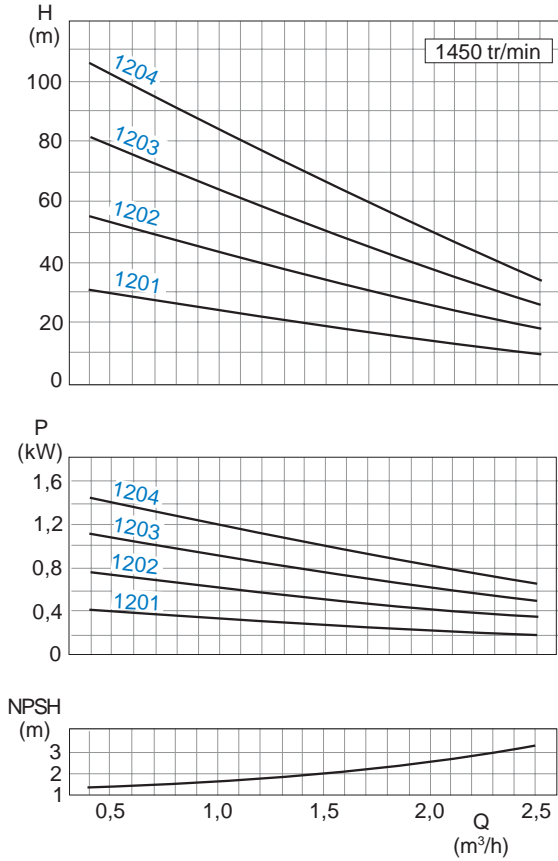

Conditions générales : Données valables pour de l'eau à $\rho = 1 \text{ kg/dm}^3$ et $\nu = 1 \text{ cSt}$.

Tolérances : Débit $\pm 5\%$ - Hauteur de refoulement $\pm 5\%$ - Puissance $+ 10\%$.
Pour les exécutions avec une garniture mécanique ou une étanchéité de corps assurée par un cordon en Teflon, la tolérance relative à la hauteur de refoulement est à majorer de 2%.

Calibre	Moteur		Socle N°	Acc.	Poids kg		a	b2	c	d	e1	e2	v	f1	h3	m1	m2	w*	w1
	kW	taille			ppe	gpe													
1201	0.37	71	P007	B68	15	36	120	317	20	15	350	285	110	87	125	25	214	637	570
	0.55	80	P008			42													
1202	0.55	80	P008	B68	16	43	120	297	20	15	400	265	120	87	130	256	214	671	640
	0.75	80				44													
1203	0.75	80	P008	B68	18	46	154	297	20	15	400	265	120	87	130	290	248	705	640
	1.1	90S				54													
1204	1.1	90S	P241	B68	20	56	188	330	25	19	480	290	125	87	155	324	282	797	730
	1.5	90L				60													

* Conception B - Les dimensions dépendent de la marque du moteur.

Pour une conception A (disponible seulement en acier inoxydable), le poids de la pompe est approximativement inférieur de 1 kg au poids indiqué.

Table de Dimensions, plan d'encombrement et courbes de performance

AKH 3100 en Bronze et en Acier inoxydable (3B, 4B et 4F)

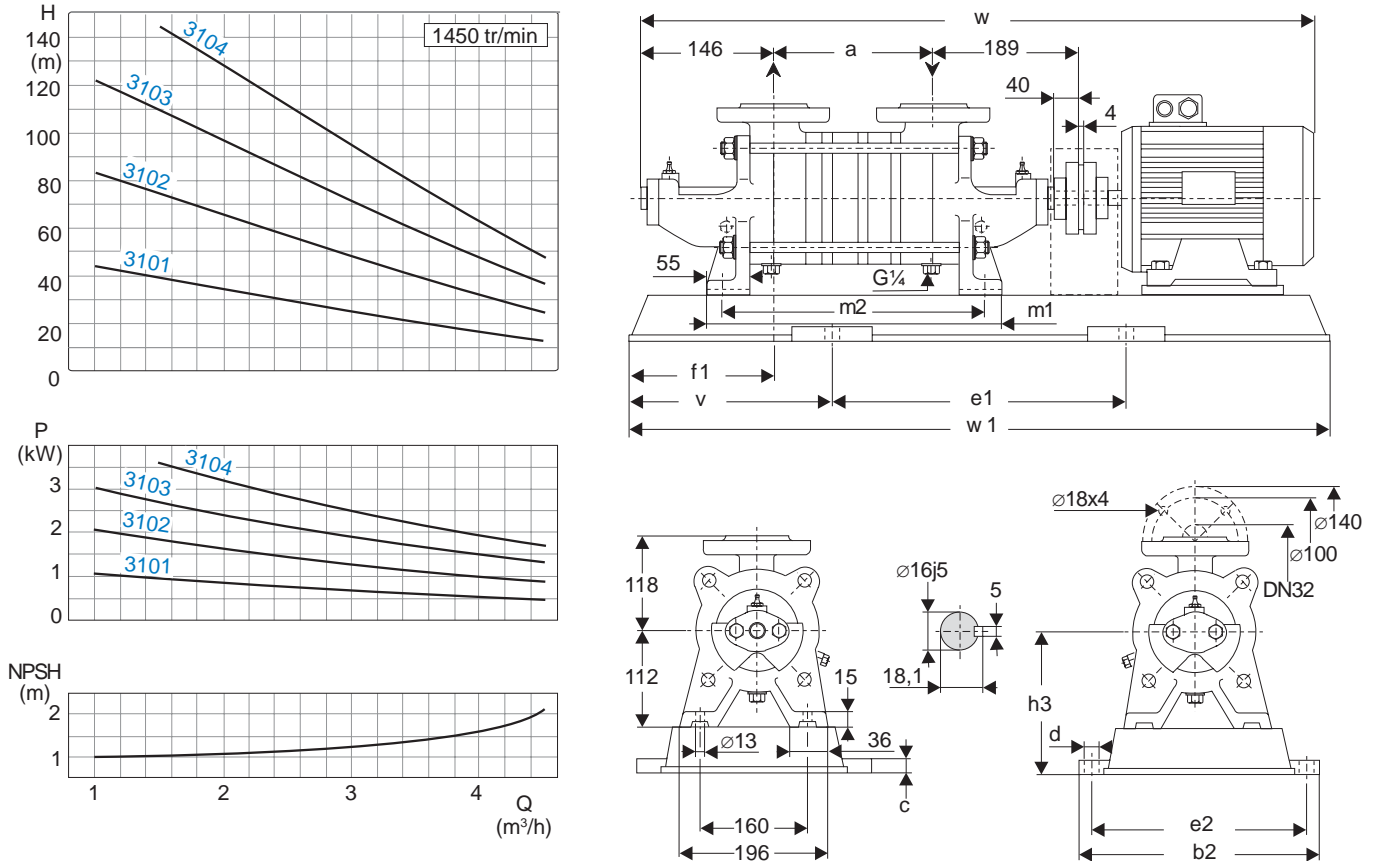

Conditions générales : Données valables pour de l'eau à $\rho = 1 \text{ kg/dm}^3$ et $\nu = 1 \text{ cSt}$.

Tolérances : Débit $\pm 5\%$ - Hauteur de refoulement $\pm 5\%$ - Puissance $+ 10\%$.
Pour les exécutions avec une garniture mécanique ou une étanchéité de corps assurée par un cordon en Teflon, la tolérance relative à la hauteur de refoulement est à majorer de 2%.

Calibre	Moteur		Socle N°	Acc.	Poids kg		a	b2	c	d	e1	e2	v	f1	h3	m1	m2	w*	w1
	kW	taille			ppe	gpe													
3101	0.75	80	P241	B68	26	58	150	330	25	19	480	290	125	99	177	308	268	762	730
	1.1	90S				62												820	
3102	1.1	90S	P241	B68	27	63	150	330	25	19	480	290	125	99	177	308	268	820	730
	1.5	90L				67												820	
	2.2	100L	P272	B80	78	360	540	320	140	861	820								
3103	2.2	100L	P272	B80	31	82	190	360	25	19	540	320	140	99	177	348	308	901	820
	3	100L				83												820	
3104	2.2	100L	P272	B80	34	96	230	360	25	19	540	320	140	99	177	388	348	941	820
	3	100L				97												962	
	4	112M	P015	109	361	15	600	325	160	162	962	920							

* Conception B - Les dimensions dépendent de la marque du moteur.

Pour une conception A (disponible seulement en acier inoxydable), le poids de la pompe est approximativement inférieur de 2,7 kg au poids indiqué.

Table de Dimensions, plan d'encombrement et courbes de performance

AKH 3600 en Bronze et en Acier inoxydable (3B, 4B et 4F)

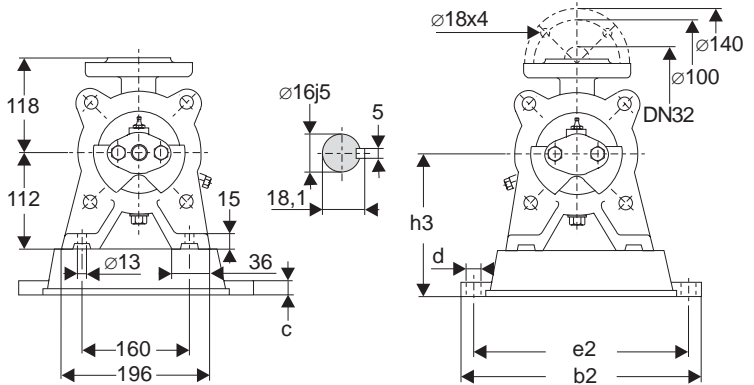
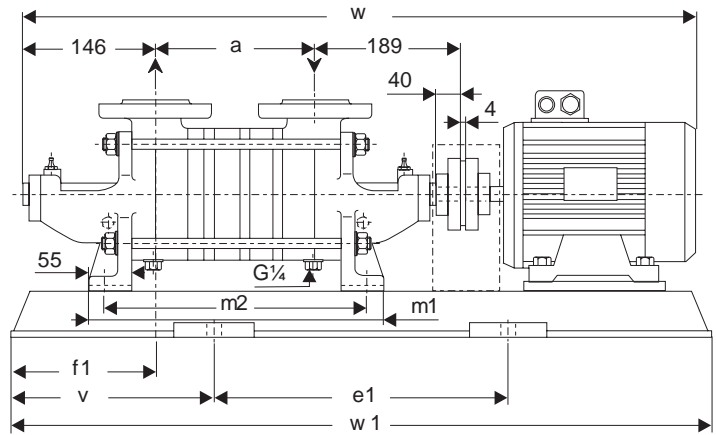
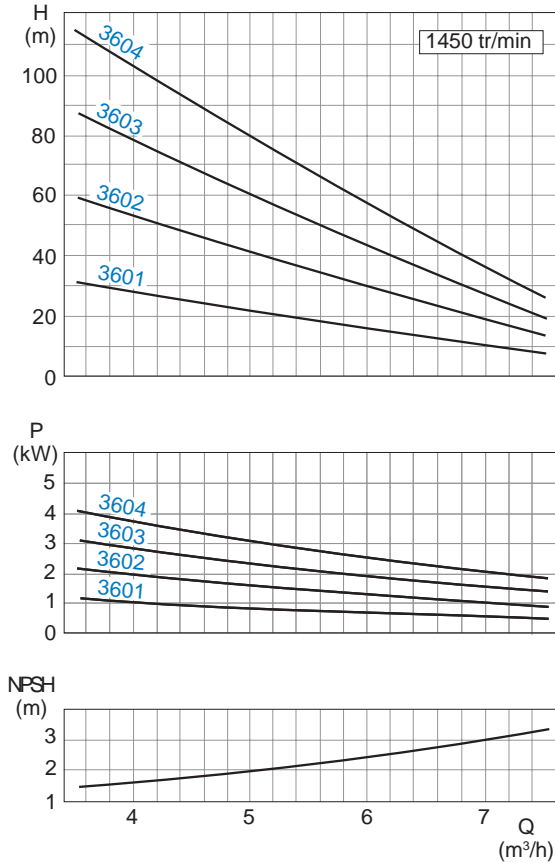

Conditions générales : Données valables pour de l'eau à $\rho = 1 \text{ kg/dm}^3$ et $\nu = 1 \text{ cSt}$.

Tolérances : Débit $\pm 5\%$ - Hauteur de refoulement $\pm 5\%$ - Puissance $+ 10\%$.
Pour les exécutions avec une garniture mécanique ou une étanchéité de corps assurée par un cordon en Teflon, la tolérance relative à la hauteur de refoulement est à majorer de 2%.

Calibre	Moteur		Socle N°	Acc.	Poids kg		a	b2	c	d	e1	e2	v	f1	h3	m1	m2	w*	w1
	kW	taille			ppe	gpe													
3601	0.75	80	P241	B68	26	58	150	330	25	19	480	290	125	99	177	308	268	762	730
	1.1	90S				62												820	
3602	1.5	90L	P241	B68	27	67	150	330	25	19	480	290	125	99	177	308	268	820	730
	2.2	100L	P272	B80		78												360	
3603	2.2	100L	P272	B80	31	82	190	360	25	19	540	320	140	99	177	348	308	901	820
	3	100L				83												922	
	4	112M				101												922	
3604	3	100L	P272	B80	34	87	230	360	25	19	540	320	140	99	177	388	348	941	820
	4	112M	109			361		162										962	
	5.5	132S	P015	B95		131		600										325	

* Conception B - Les dimensions dépendent de la marque du moteur.

Pour une conception A (disponible seulement en acier inoxydable), le poids de la pompe est approximativement inférieur de 2,7 kg au poids indiqué.

Table de Dimensions, plan d'encombrement et courbes de performance

AKH 4100 en Bronze et en Acier inoxydable (3B, 4B et 4F)

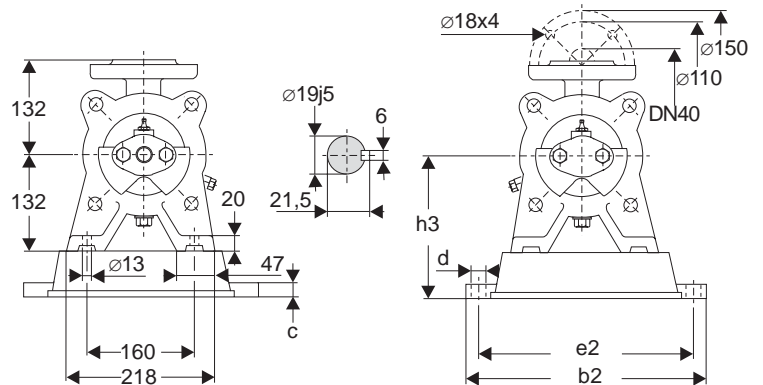
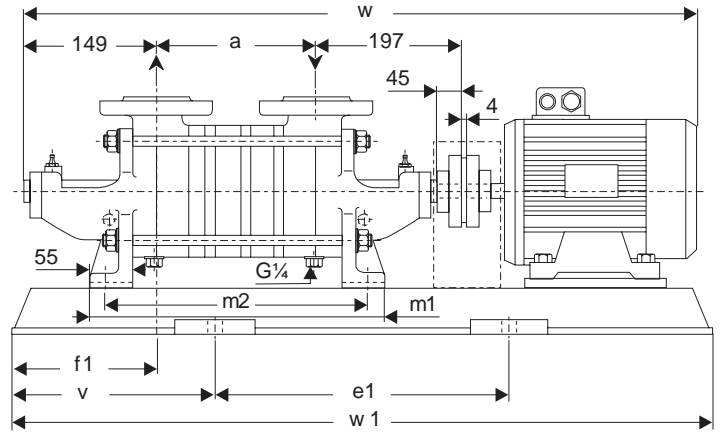
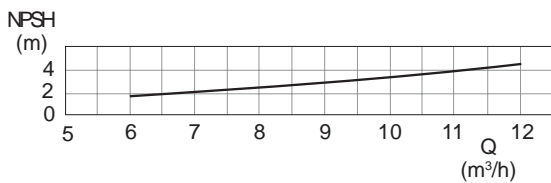
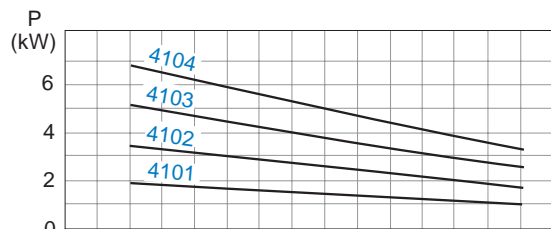
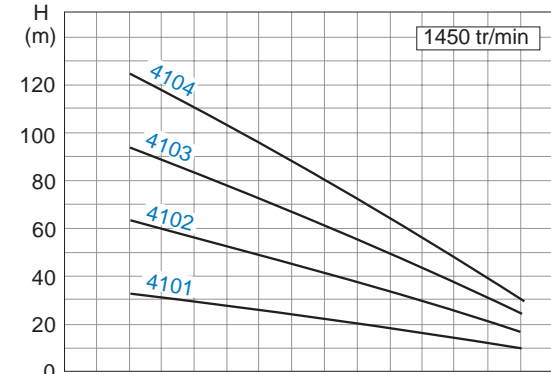

Conditions générales : Données valables pour de l'eau à $\rho = 1 \text{ kg/dm}^3$ et $\nu = 1 \text{ cSt}$.

Tolérances : Débit $\pm 5\%$ - Hauteur de refoulement $\pm 5\%$ - Puissance $+ 10\%$.
Pour les exécutions avec une garniture mécanique ou une étanchéité de corps assurée par un cordon en Teflon, la tolérance relative à la hauteur de refoulement est à majorer de 2%.

Calibre	Moteur		Socle N°	Acc.	Poids kg		a	b2	c	d	e1	e2	v	f1	h3	m1	m2	w*	w1
	kW	taille			ppe	gpe													
4101	1.5	90L	P241	B68	33	74	160	330	25	19	480	290	125	92	197	303	263	841	730
	2.2	100L	P272	B80		85		360			540	320	140				882	820	
4102	2.2	100L	P272	B80	39	92	215	360	25	19	540	320	140	92	197	358	318	937	820
	3	100L				93												958	
4103	4	112M	P015	B80	44	118	270	361	25	15	600	325	160	92	182	413	373	1013	920
	5.5	132S	P017	B95		157					700	200	192		1089			1100	
4104	4	112M	P017	B80	50	140	325	361	25	15	700	325	200	92	192	468	428	1068	1100
	5.5	132S		163		1144													
	7.5	132M		173		1170													

* Conception B - Les dimensions dépendent de la marque du moteur.

Pour une conception A (disponible seulement en acier inoxydable), le poids de la pompe est approximativement inférieur de 3,2 kg au poids indiqué.

Table de Dimensions, plan d'encombrement et courbes de performance

AKH 5100 en Bronze et en Acier inoxydable (3B, 4B et 4F)

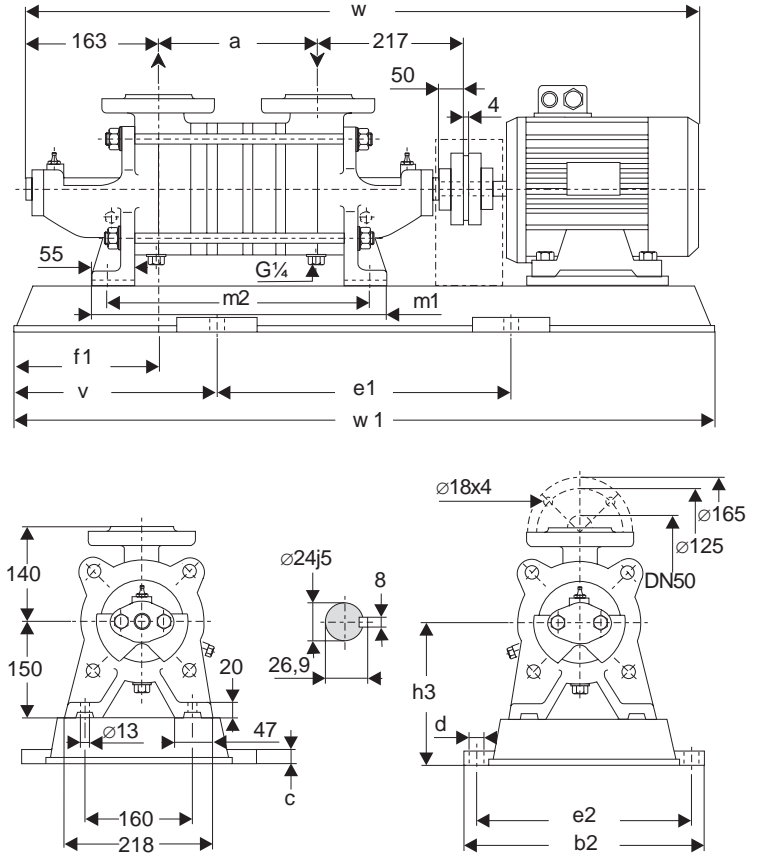
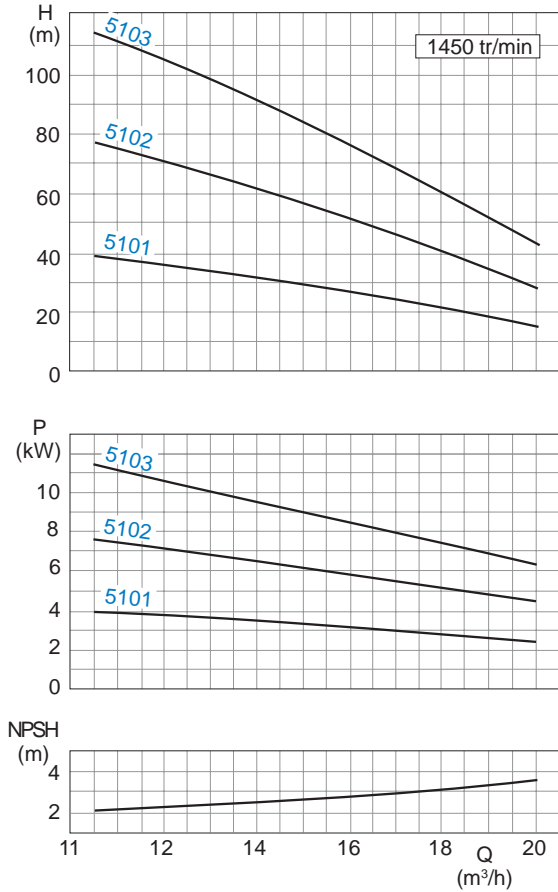

Conditions générales : Données valables pour de l'eau à $\rho = 1 \text{ kg/dm}^3$ et $\nu = 1 \text{ cSt}$.

Tolérances : Débit $\pm 5\%$ - Hauteur de refoulement $\pm 5\%$ - Puissance $+ 10\%$.
Pour les exécutions avec une garniture mécanique ou une étanchéité de corps assurée par un cordon en Teflon, la tolérance relative à la hauteur de refoulement est à majorer de 2%.

Calibre	Moteur		Socle N°	Acc.	Poids kg		a	b2	c	d	e1	e2	v	f1	h3	m1	m2	w*	w1								
	kW	taille			ppe	gpe																					
5101	3	100L	P272	B80	45	98	175	360	25	19	540	320	140	99	215	329	293	931	820								
	4	112M				121												952									
5102	5.5	132S	P017	B95	55	168	250	361	25	15	700	325	200	99	210	404	368	1103	1100								
	7.5	132M				178												1129									
	11	160M	262			1221												1140									
5103	7.5	132M	P017	B95	64	217	325	361	25	15	700	325	200	99	210	479	443	1204	1100								
	11	160M				271												1296		1140							
	15	160L	P436	B110		283												540		30	24	740	440	215	240	1358	1270

* Conception B - Les dimensions dépendent de la marque du moteur.

Pour une conception A (disponible seulement en acier inoxydable), le poids de la pompe est approximativement inférieur de 4,2 kg au poids indiqué.

Table de Dimensions, plan d'encombrement et courbes de performance

AKH 6100 en Bronze et en Acier inoxydable (3B, 4B et 4F)

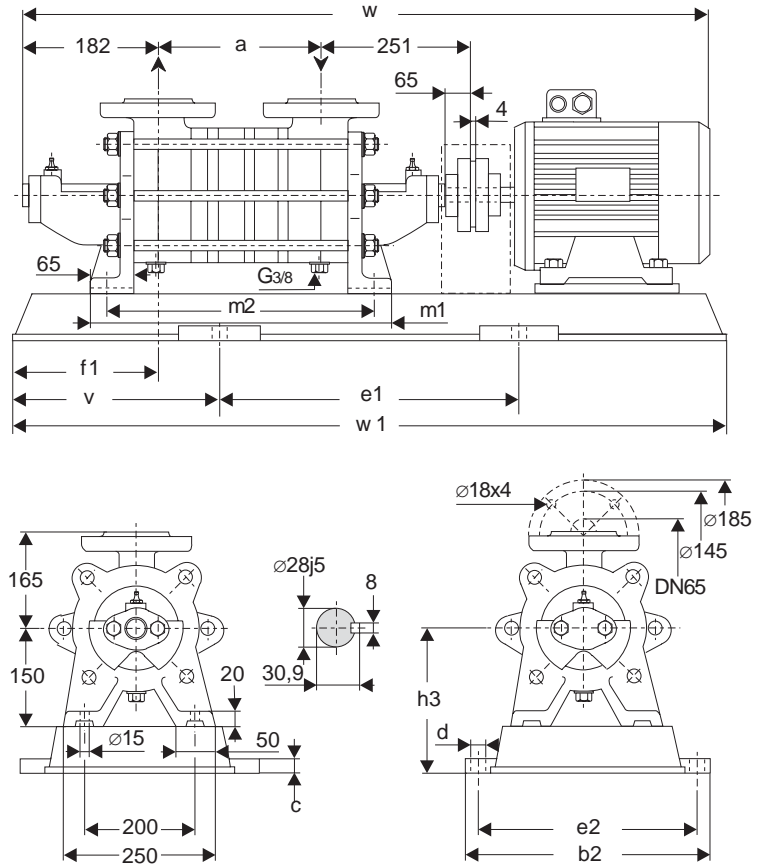
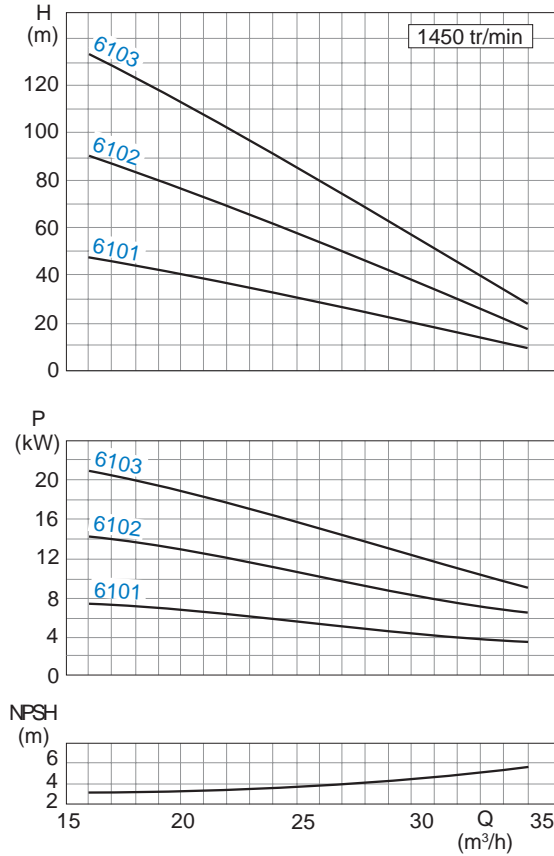

Conditions générales : Données valables pour de l'eau à $\rho = 1 \text{ kg/dm}^3$ et $\nu = 1 \text{ cSt}$.

Tolérances : Débit $\pm 5\%$ - Hauteur de refoulement $\pm 5\%$ - Puissance $+ 10\%$.
 Pour les exécutions avec une garniture mécanique ou une étanchéité de corps assurée par un cordon en Teflon, la tolérance relative à la hauteur de refoulement est à majorer de 2%.

Calibre	Moteur		Socle N°	Acc.	Poids kg		a	b2	c	d	e1	e2	v	f1	h3	m1	m2	w*	w1
	kW	taille			ppe	gpe													
6101	5.5	132S	P017	B95	62	175	195	361	25	15	700	325	200	117	210	388	328	1101	1100
	7.5	132M				182												1127	
6102	11	160M	P385	B95	75	282	285	490	30	24	740	440	200	117	240	478	418	1309	1140
	15	160L	P436	B110		294					540	840						490	
6103	18.5	180M	P487	B110	87	342	375	610	35	28	940	550	240	117	280	568	508	1523	1420
	22	180L		B125		362												362	

* Conception B - Les dimensions dépendent de la marque du moteur.

Notes

Sterling Fluid Systems améliore en permanence ses produits et se réserve le droit d'apporter les modifications nécessaires à l'évolution de la gamme sans préavis

Pompes à canal latéral Sterling SIHI

Sterling Fluid Systems propose une large gamme de pompes à canal latéral de la marque Sterling SIHI. Sterling Fluid Systems possède plus de 80 ans d'expérience dans la fabrication, l'installation et le support technique des pompes à canal latéral. Ce type de pompe est utilisé dans de nombreux secteurs :

- L'industrie chimique
- L'industrie pharmaceutique
- L'industrie pétrochimique
- L'industrie agro-alimentaire
- La construction navale
- L'industrie du GPL
- et beaucoup d'autres ...

La gamme de pompes à canal latéral Sterling SIHI

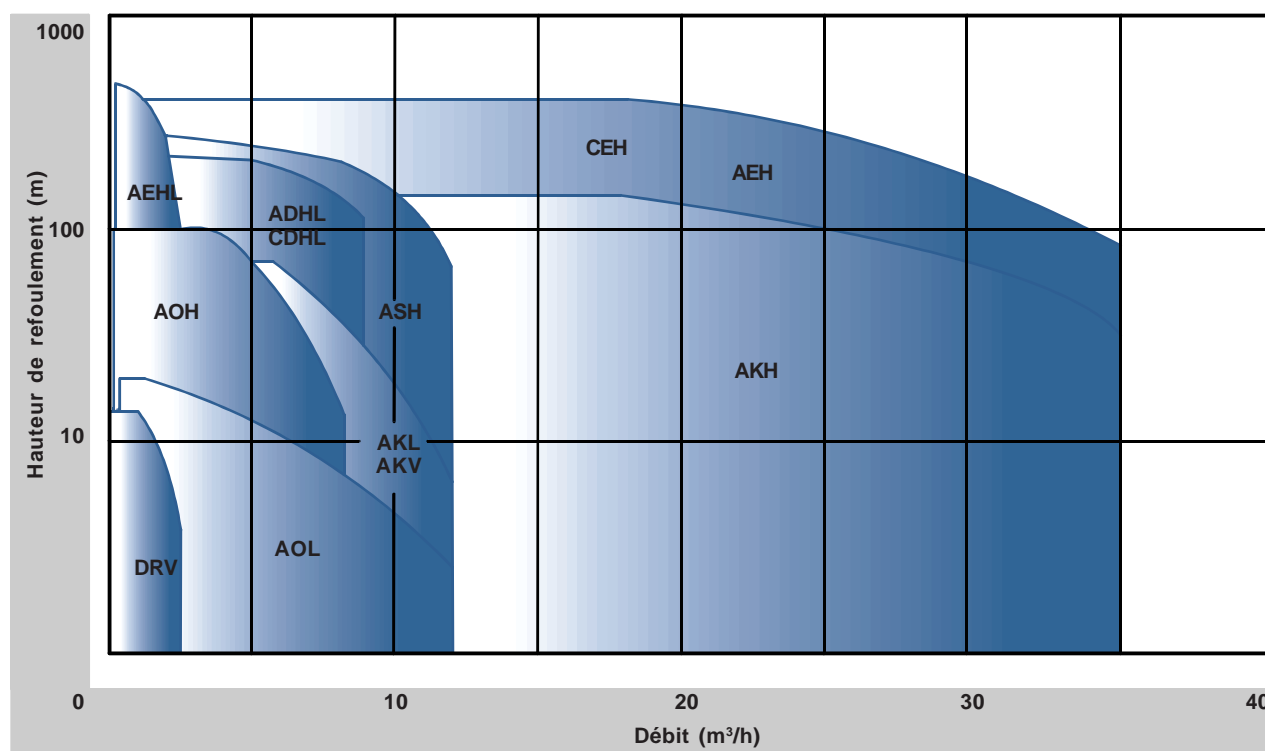

Les avantages des pompes à canal latéral Sterling SIHI

- Auto-amorçantes
- Transfert de gaz
- Matériaux ultra-résistants
- Caractéristiques des courbes de fonctionnement
- Haut rendement
- NPSH requis très faible
- Système hydraulique modulaire

Les pompes à canal latéral Sterling SIHI sont conformes aux exigences de nos clients et sont la meilleure solution pour le pompage de liquides dans des conditions difficiles.

motralec

4 rue Lavoisier . ZA Lavoisier . 95223 HERBLAY CEDEX
Tel. : 01.39.97.65.10 / Fax. : 01.39.97.68.48
Demande de prix / e-mail : service-commercial@motralec.com

www.motralec.com