

**Kleinpumpen**  
Mit Magnetkupplung

**Small pumps**  
With magnetic coupling

**Petites pompes**  
À entraînement magnétique

**motralec**

4 rue Lavoisier . ZA Lavoisier . 95223 HERBLAY CEDEX  
Tel. : 01.39.97.65.10 / Fax. : 01.39.97.68.48  
Demande de prix / e-mail : [service-commercial@motralec.com](mailto:service-commercial@motralec.com)  
[www.motralec.com](http://www.motralec.com)

## Anwendungsgebiete / Applications / Domaines d'Application

**Kleinpumpen**  
Mit Magnetkupplung

**Small pumps**  
With magnetic coupling

**Petites pompes**  
À entraînement magnétique



### Anwendungsgebiete

**Medizintechnik**

- Nachspeisung
- Desinfektion
- Laserkühlung

**Schweißmaschinen**

- Brennerkühlung

**Schienefahrzeuge**

- Transformatorenkühlung
- Trinkwasserförderung
- Grauwasserförderung
- Kraftstoffförderung
- Elektronik Kühlung

**Luft- und Raumfahrt**

- Kraftstoffförderung
- Brauchwasserförderung

**Temperiergeräte**

- Prozesstemperierung
- Prozesskühlung



**Getränkeautomaten**

- Getränke Kühlung
- Getränkeabfüllung
- Getränkeumwälzung



**Industrie- und Apparatebau**

- Laserkühlung
- Prozesskühlung
- Schaltschränkkühlung
- Wasseraufbereitung
- Kesselspeisung
- Waschen und Reinigen

- Serverkühlung
- Extrusionstechnik

**Automobilindustrie**

- Heiz- und Klimasysteme
- Batteriekühlung
- Getriebekühlung
- Kraftstoffförderung



### Domaines d'Application

**Technique médicale**

- Réalimentation d'eau
- Désinfection
- Réfrigération au laser

**Machines à souder**

- Refroidissement de la torche de soudeur

**Véhicules sur rails**

- Refroidissement de transformateurs
- Alimentation d'eau potable
- Alimentation d'eau sale
- Alimentations de carburants
- Refroidissement de l'électronique

**Equipement aérospatial**

- Alimentation de carburants
- Alimentation d'eau industrielle

**Thermo-régulateurs**

- Équilibrage des températures du processus
- Refroidissement de processus

**Distributeurs de boissons**

- Refroidissement de boissons
- Mise en bouteilles de boissons
- Recirculation de boissons

**Génie industrielle et mécanique**

- Refroidissement laser
- Refroidissement de processus
- Refroidissement d'armoire électrique
- Traitement des eaux
- Alimentation de chaudières
- Lavage et nettoyage
- Refroidissement de serveur
- Technique de l'extrusion

**Industrie Automobile**

- Systèmes de chauffage et de climatisation
- Refroidissement de batteries
- Refroidissement de transmissions
- Alimentation de carburants

### Applications

**Medical appliances**

- Water feeding
- Disinfection
- Laser cooling

**Welding machinery**

- Cooling of welding pistols

**Railcars**

- Transformer cooling
- Drinking water supply
- Waste water supply
- Fuel supply
- Electronic cooling

**Aerospace equipment**

- Fuel supply
- Industrial water supply

**Temperature controllers**

- Process tempering
- Process cooling

**Drink dispensers**

- Drink cooling
- Bottle filling
- Recirculation of drinks



**Industrial and mechanical engineering**

- Laser cooling
- Process cooling
- Switchboard cooling
- Water treatment
- Boiler feeding
- Washing and cleaning
- Server cooling
- Extrusion technology

**Automobile industry**

- Heating and air conditioning systems
- Battery cooling
- Gear cooling
- Fuel supply



**Kleinpumpen**  
Mit Magnetkupplung

**Small pumps**  
With magnetic coupling

**Petites pompes**  
À entraînement magnétique

## Peripheralradpumpen / Peripheral impeller pumps / Pompes centrifuges à roue périphérique

Type	EC-Gleichstrommotor / Brushless DC motor / Moteur courant continu à commutation électronique								Seite Page
	[1/min] - [rpm] - [tr/min]	[V]	[kW]	Qmax [l/min]	Hmax [m]	[HP]	Qmax [USGPM]	Hmax [ft]	
LY-6000-MK	6000	24	0,060	4	32	0,08	1.1	105	4
LY-8000-MK	9000	24	0,080	5	40	0,11	1.3	131	
Y-2951W-MM	2000 – 5000	24	0,180	12	45	0,24	3.2	148	6

Type	50 Hz / cycles   2800 1/min - rpm - tr/min				60 Hz / cycles   3400 1/min - rpm - tr/min				Seite Page				
	[kW]	Qmax [l/min]	Hmax [m]	[HP]	Qmax [USGPM]	Hmax [ft]	[kW]	Qmax [l/min]		Hmax [m]	[HP]	Qmax [USGPM]	Hmax [ft]
Y-2951W-MK	0,12 / 0,25	11	30	0,16 / 0,34	2,9	98	0,12 / 0,25	13	40	0,16 / 0,34	3,4	131	8
YS-2951W-MK	0,12 / 0,25	10	30	0,16 / 0,34	2,6	98	0,12 / 0,25	10	30	0,16 / 0,34	2,6	98	
Y-2151W-MK	0,50 – 1,10	25	45	0,67 – 1,48	6,6	148	0,50 – 1,10	27	65	0,67 – 1,48	7,1	213	10
YS-2151W-MK	0,50 / 0,75	22	50	0,67 / 1,01	5,8	164	0,50 / 0,75	24	65	0,67 / 1,01	6,3	213	
PY-2071-MK	0,25 – 0,55	18	35	0,34 – 0,74	4,6	115	0,25 – 0,55	18	35	0,34 – 0,74	4,6	115	12
CY-4281-MK	1,00 – 2,20	85	80	1,34 / 2,95	22,5	262	1,10 – 2,20	85	80	1,48 / 2,95	22,5	262	14
CY-6091-MK	2,80	80	100	3,75	21,1	328	2,80	100	125	3,75	26,4	410	16
	3,00	150	90	4,02	39,6	295	3,00	150	90	4,02	39,6	295	
	4,00	200	90	5,36	52,8	295	4,00	200	90	5,36	52,8	295	

## Wärmeträgerpumpen mit Peripheralrad / Heat transfer pumps with peripheral impeller / Pompes pour fluide thermique à roue périphérique

Type	50 Hz / cycles   2800 1/min - rpm - tr/min				60 Hz / cycles   3400 1/min - rpm - tr/min				Seite Page				
	[kW]	Qmax [l/min]	Hmax [m]	[HP]	Qmax [USGPM]	Hmax [ft]	[kW]	Qmax [l/min]		Hmax [m]	[HP]	Qmax [USGPM]	Hmax [ft]
TOE / NPY-2251-MK	0,50	30	50	0,67	7,9	164	0,70	35	65	0,94	9,2	213	18
TOE / CY-4281-MK	1,00 – 2,20	85	80	1,34 – 2,95	22,5	262	1,10 – 2,20	85	80	1,48 – 2,95	22,5	262	20
TOE / CY-6091-MK	2,80	80	110	3,75	21,1	361	2,80	100	125	3,75	26,4	410	22
	3,00	150	90	4,02	39,6	295	3,00	150	90	4,02	39,6	295	
	4,00	200	90	5,36	52,8	295	4,00	200	90	5,36	52,8	295	

## Radialradpumpen / Radial impeller pumps / Pompes centrifuges à roue radiale

Type	EC-Gleichstrommotor / Brushless DC motor / Moteur courant continu à commutation électronique								Seite Page
	[1/min] - [rpm] - [tr/min]	[V]	[kW]	Qmax [l/min]	Hmax [m]	[HP]	Qmax [USGPM]	Hmax [ft]	
MY3-MM	2000 – 6500	24	0,180	100	14	0,24	26,4	46	24
MY2-6000-MK	6000	24	0,023	20	9	0,03	5,3	30	26
MY2-8000-MK	9000	24	0,080	30	15	0,11	7,9	50	28

## Kleindrehschieberpumpen / Small roller vane pumps / Petites pompes à palettes

Type	50 Hz / cycles   2800 1/min - rpm - tr/min				60 Hz / cycles   3400 1/min - rpm - tr/min				Seite Page				
	[kW]	Qmax [l/min]	Pmax [bar]	[HP]	Qmax [USGPM]	Pmax [psi]	[kW]	Qmax [l/min]		Pmax [bar]	[HP]	Qmax [USGPM]	Pmax [psi]
DS-120 / ... / 450-MK	0,30	8,5	10,0	0,40	2,2	145	0,30	9,2	10,2	0,40	2,4	148	30
DS-540 / ... / 960-MK	0,75 / 0,90	15,6	14,0	1,00 / 1,21	4,1	203	0,75 / 0,90	18,8	14,0	1,00 / 1,21	5,0	203	32

Qmax = Max. Förderstrom  
Hmax = Max. Förderhöhe  
Pmax = Max. Druck  
... - MK = mit Magnetkupplung  
... - MM = mit Spalttopfmotor

Qmax = Max. capacity  
Hmax = Max. total head  
Pmax = Max. pressure  
... - MK = with magnetic drive  
... - MM = with canned motor

Qmax = Débit max.  
Hmax = Hauteur manométrique max.  
Pmax = Pression max.  
... - MK = à entraînement magnétique  
... - MM = avec moteur à rotor noyé

**LY-6000 / 8000-MK**

**Peripheralradpumpen**  
mit Gleichstrommotor und Magnetkupplung

**Peripheral pumps**  
with DC motor and magnetic coupling

**Pompes à roue périphérique** avec moteurs à courant continu et à entraînement magnétique

**Maßzeichnung / Dimensioned drawing / Dessin coté**

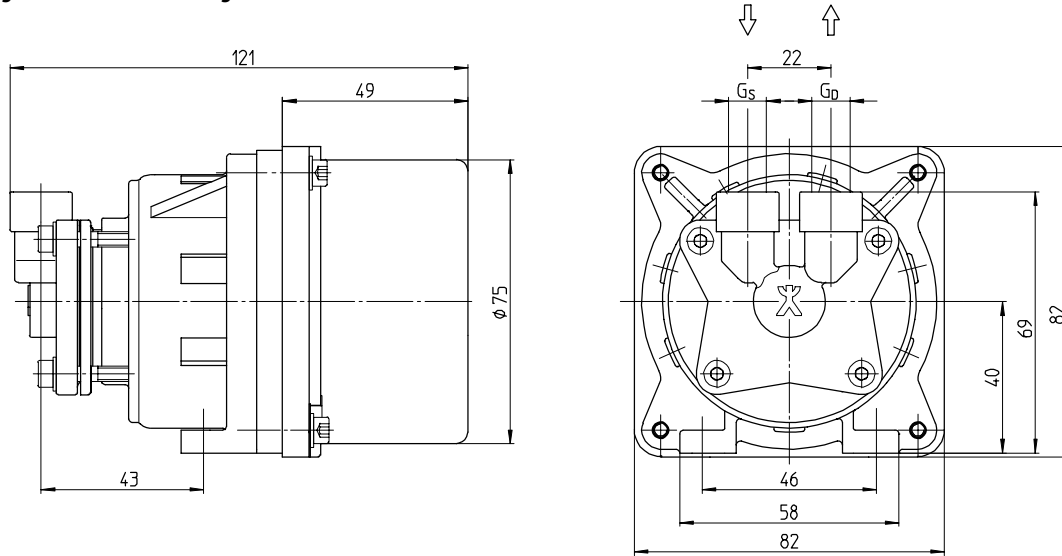

**Daten / Data / Données**

Type	EC-Gleichstrommotor Brushless DC motor Moteur courant continu à commutation électronique				Anschlüsse Connections Raccords		Drehmoment Torque value Couple	Gewicht Weight Poids	
	[V]	[1/min]	[W]	[HP]	G <sub>s</sub>	G <sub>p</sub>	[Ncm]	[kg]	[lbs]
LY-6000-MK	24	6000	60	0.08	1/8	1/8	13	1,4	3.0
LY-8000-MK	24	9000	80	0.11	1/8	1/8	13	1,4	3.0

normalsaugend

non self-priming

non auto-amorçante

Gewicht abhängig von Ausführung

Weight depending on execution

Poids en référence à exécution

**Schnittzeichnung / Sectional drawing / Dessin technique en coupe**

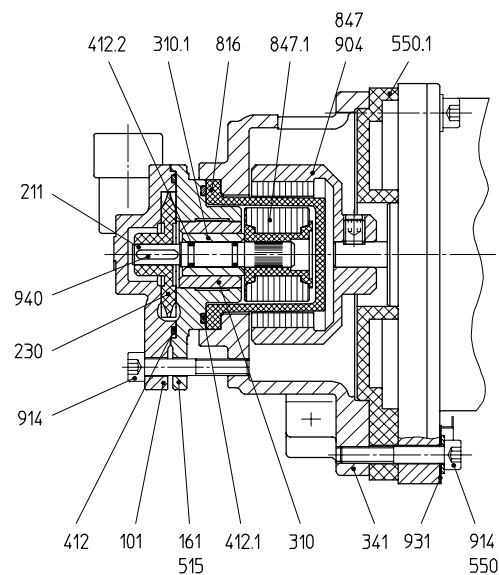

**Mögliche Medien / Possible liquids / Milieux possibles, t<sub>max</sub>.**

60 °C	Wasser	Water	Eau
-------	--------	-------	-----

**Teileliste / Part list / Liste de pièces**

Part No.	German	English	French
101	Gehäuse	Casing	Corps
161	Gehäusedeckel	Casing cover	Couvercle du corps
211	Welle	Shaft	Arbre
230	Laufrad	Impeller	Roue
310/.1	Gleitlager	Sleeve bearing	Palier lisse
341	Laterne	Bracket	Lanterne
412-.2	O-Ring	O-ring	Joint torique
515	Toleranzring	Tolerance ring	Bague de tolérance
550/.1	Scheibe	Disk	Disque
816	Spalttopf	Separating can	Chemise d'entrefer
847	Außenmagnet	Outer magnet	Aimant extérieur
847.1	Innenmagnet	Inner magnet	Aimant intérieur
904	Gewindestift	Set screw	Vis sans tête
914	Innen-6-kt. Schraube	Hexagon socket head cap screw	Vis à 6 pans creux
931	Sicherungsblech	Locking washer	Rondelle-frein
940	Passfeder	Feather key	Clavette

Peripheralradpumpen  
mit Gleichstrommotor und Magnetkupplung

Peripheral pumps  
with DC motor and magnetic coupling

Pompes à roue périphérique avec moteurs à  
courant continu et à entraînement magnétique

Kennlinien / Performance characteristics / Courbes caractéristiques

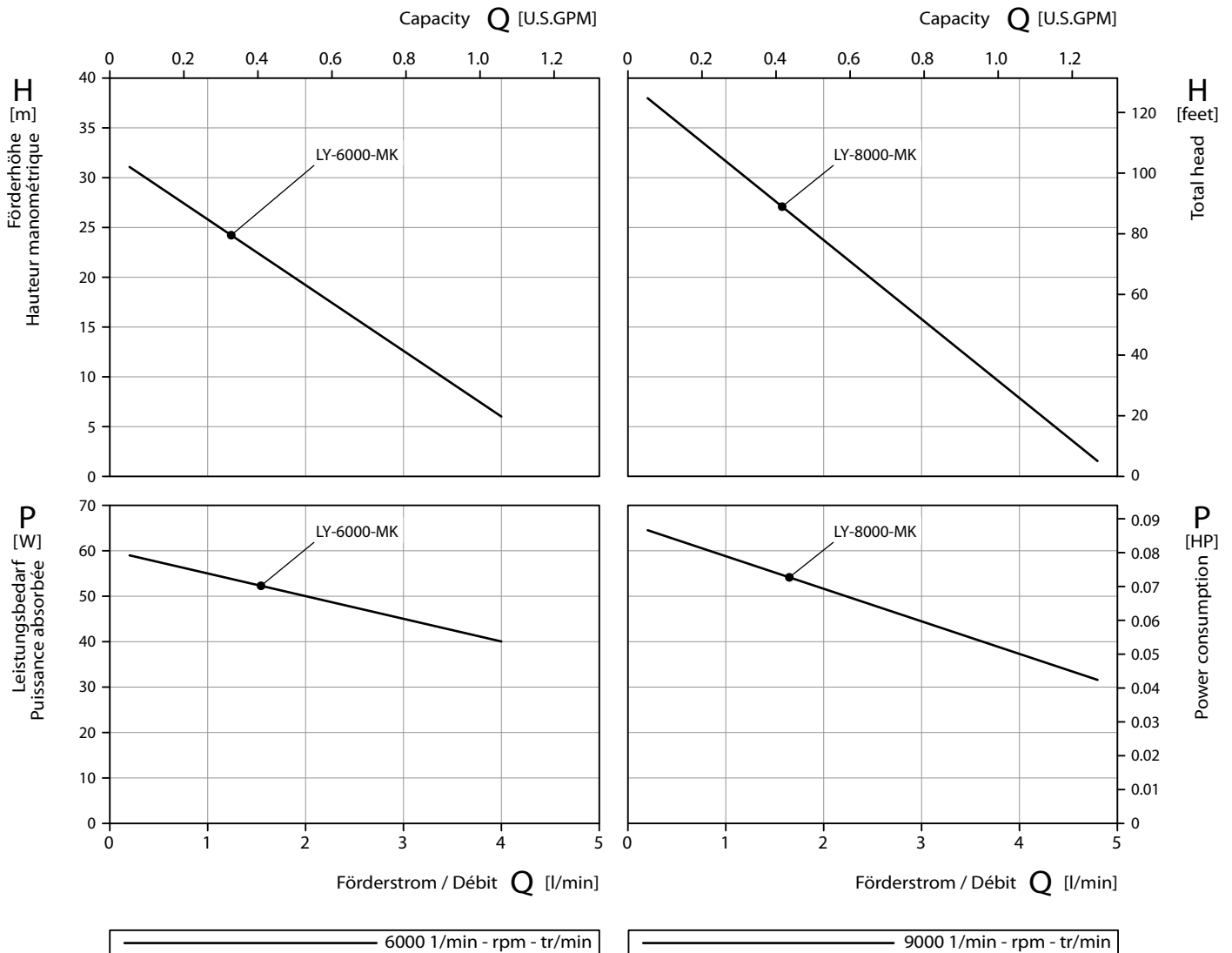

Werkstoffausführungen / Material Design / Matériaux

Gehäuse Casing Corps	CuZn Brass	1.4581 CrNiMo-cast steel
Laufrad Impeller Roue	PEEK	
O-Ring O-ring Joint torique	FKM	
Welle Shaft Arbre	1.4122 CrMo-steel	
Spalttopf Separating can Chemise d'entrefer	PA	

Prüfbedingungen:

Die Kennlinien gelten für die Förderung von Wasser mit einer Temperatur von 20 °C bei Nenn Drehzahl. Die Toleranz von Förderhöhe und Förderstrom beträgt ± 10 %, die des Leistungsbedarfs + 10 %. Bei abweichenden Eigenschaften des Fördermediums ändern sich die Kennlinien.

Test conditions:

The characteristic curves are applicable for the delivery of water of 20 °C temperature at nominal speed. The tolerance of total head and capacity is ± 10 %, performance tolerance is + 10 %. If the property of the pump media differs the characteristic curves change.

Conditions d'essais:

Les caractéristiques hydrauliques sont données pour de l'eau à 20 °C et à la vitesse nominale de la pompe. Les tolérances sont de ± 10 % sur la HMT et de + 10 % sur la puissance absorbée. Ces caractéristiques peuvent se trouver modifiées pour des fluides présentant des propriétés différentes de l'eau.

**Peripheralradpumpen**  
mit Spalttopfmotor, normalsaugend

**Peripheral pumps**  
with canned motor, non self-priming

**Pompes à roue périphérique**  
avec moteur à rotor noyé, non auto-amorçante

Maßzeichnung / Dimensioned drawing / Dessin coté

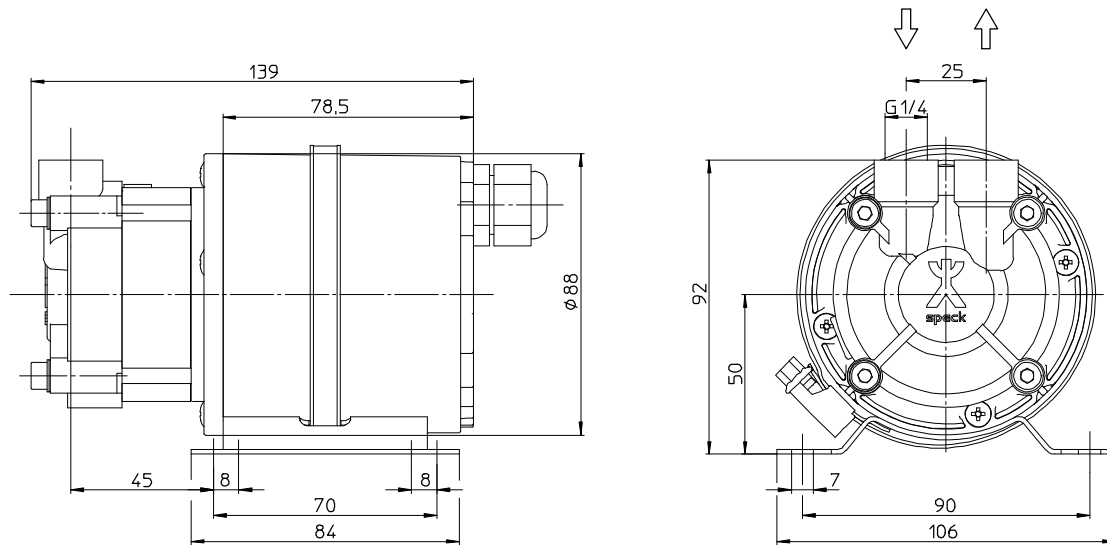

Daten / Data / Données

Type	EC-Gleichstrommotor Brushless DC motor Moteur courant continu à commutation électronique				Anschlüsse Connections Raccords		Gewicht Weight Poids	
	[V]	[1/min]	[kW]	[HP]	G <sub>S</sub>	G <sub>D</sub>	[kg]	[lbs]
Y-2951W-MM	24	2000 – 5000	max. 0,18	max. 0.24	1/4	1/4	2,0	4.4

Gewicht abhängig von Ausführung

Weight depending on execution

Poids en référence à l'exécution

**Spalttopfmotor:**  
Kompakte Bauweise,  
lange Lebensdauer  
durch  
• dichtungslose  
Ausführung und  
• lagerfreien Motor

**Canned motor:**  
Compact design,  
long life time through  
• sealingless  
execution and  
• motor without  
bearings

**Moteur à rotor noyé:**  
Construction comp-  
acte, durée de vie  
prolongée par  
• version sans  
étanchéité et  
• moteur sans paliers

Schnittzeichnung / Sectional drawing / Dessin technique en coupe

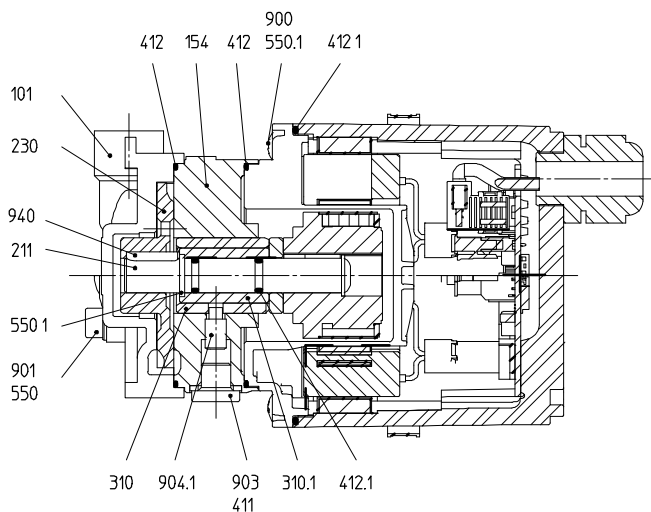

Mögliche Medien / Possible liquids / Milieux possibles, t<sub>max</sub>.

80 °C	Wasser	Water	Eau

Teilleiste / Part list / Liste de pièces

101	Gehäuse	Casing	Corps
154	Zwischenwand	Intermediate partition	Corps intermédiaire
211	Welle	Shaft	Arbre
230	Laufrad	Impeller	Roue
310/.1	Gleitlager	Sleeve bearing	Palier lisse
411	Dichtring	Sealing ring	Joint
412/.1	O-Ring	O-ring	Joint torique
550/.1	Scheibe	Disk	Disque
900	Schraube	Screw	Vis
901	6-kt. Schraube	Hexagon head cap screw	Vis à 6 pans
903	Verschlusschraube	Screwed plug	Bouchon de vidange
904.1	Gewindestift	Set screw	Vis sans tête
940	Passfeder	Feather key	Clavette

**Peripheralradpumpen**  
mit Spalttopfmotor, normalsaugend

**Peripheral pumps**  
with canned motor, non self-priming

**Pompes à roue périphérique**  
avec moteur à rotor noyé, non auto-amorçante

**Kennlinien / Performance characteristics / Courbes caractéristiques**

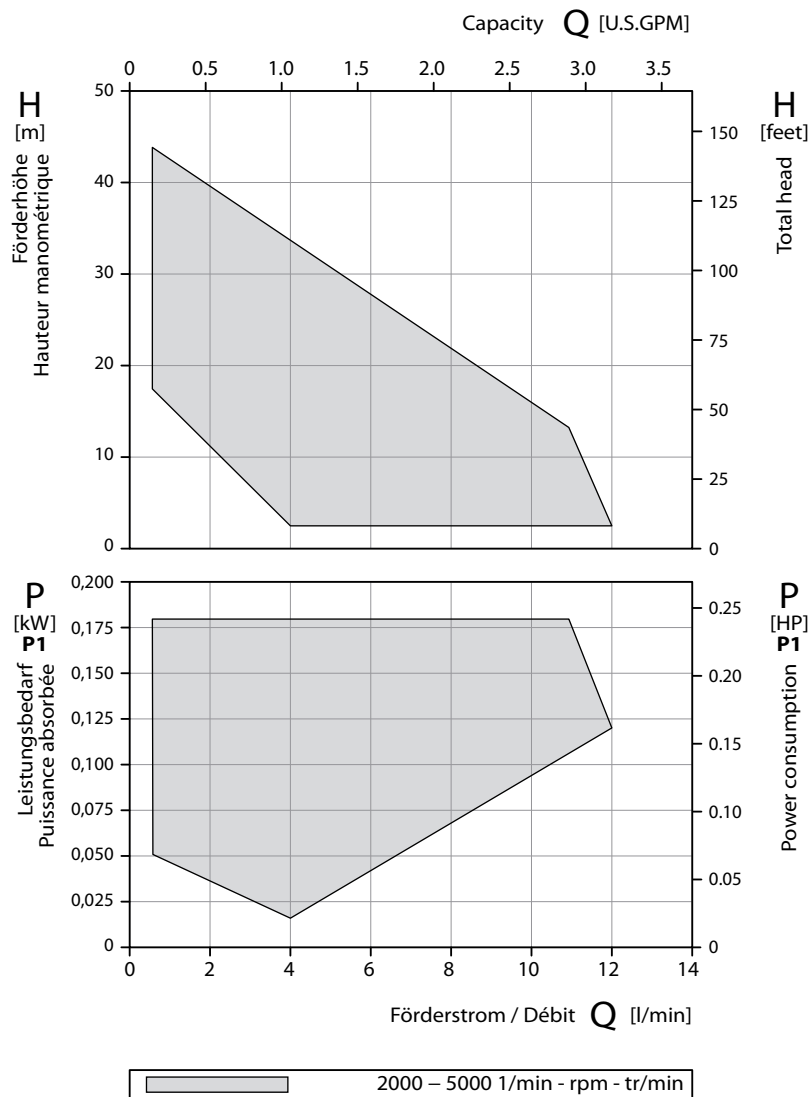

**Werkstoffausführungen / Material Design / Matériaux**

Gehäuse Casing Corps	1.4581 CrNiMo-cast steel	CuZn Brass
Zwischenwand Intermediate partition Corps intermédiaire	1.4581 CrNiMo-cast steel	CuZn Brass
LaufRad Impeller Roue	1.4408 CrNiMo-cast steel	PEEK
Welle Shaft Arbre	1.4122 CrMo-steel	
Spalttopf Separating can Chemise d'entrefer	PPS	

**Kennfeld:**

Innerhalb der dargestellten Kennfelder ist jeder Betriebspunkt durch entsprechende Parametrierung des Antriebes möglich. Die Kennfelder gelten für die Förderung von Wasser mit einer Temperatur von 20 °C und einer Umgebungstemperatur von 20 °C. Die Toleranz von Förderhöhe und Förderstrom beträgt ±10 %, die des Leistungsbedarfs +10 %. Bei abweichenden Eigenschaften des Fördermediums und anderen Umgebungstemperaturen ändern sich die Kennfelder. Der Leistungsbedarf P1 bezeichnet die elektrische Leistungsaufnahme.

**Characteristic fields:**

Every operating point can be reached within these characteristic fields by setting different drive parameters. The characteristic fields are applicable for the delivery of water of 20 °C temperature and an ambient temperature of 20 °C. The tolerance of total head and capacity is ±10%, performance tolerance is +10%. If the property of the pumped media differs, the characteristic fields change. The power consumption P1 specifies the electrical power input.

**Diagramme caractéristique:**

Par le paramétrage correspondant chaque point opérationnel est possible en les diagrammes caractéristiques. Les diagrammes caractéristiques sont donnés pour de l'eau à 20 °C et une température ambiante de 20 °C. Les tolérances sont de ±10% sur la HMT et de +10 % sur la puissance absorbée. Ces caractéristiques peuvent se trouver modifiées pour des fluides présentant des propriétés différentes de l'eau. La puissance absorbée P1 indique la puissance absorbée électrique.

## Y / YS-2951W-MK

**Peripheralradpumpen**  
mit Magnetkupplung, normal-/selbstansaugend

**Peripheral pumps**  
with magnetic coupling, non self-/self-priming

**Pompes à roue périphérique** à entraînement magnétique, non auto-/auto-amorçante

### Maßzeichnung / Dimensioned drawing / Dessin coté

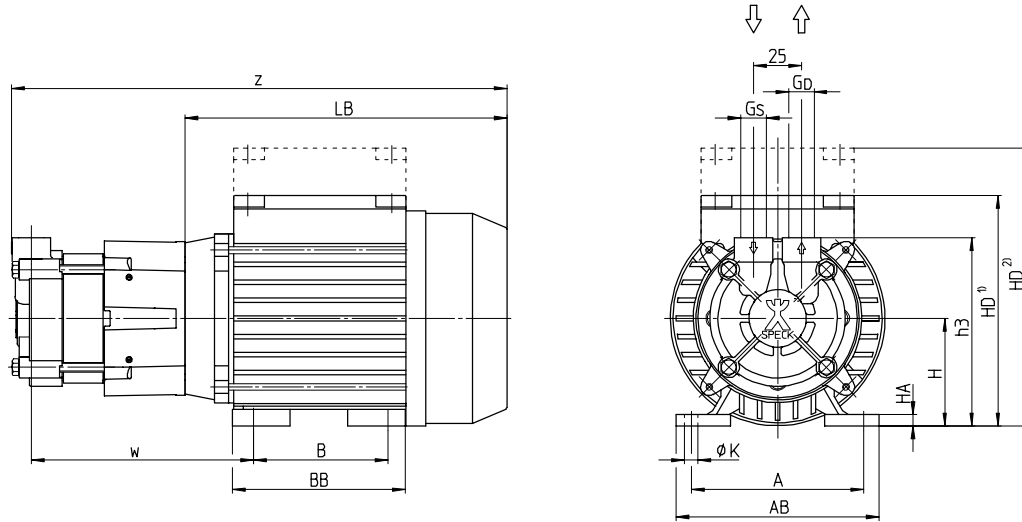

### Daten und Maße / Data and dimensions / Données et dimensions

Type	Baugröße Frame size Hauteur d'axe	~	50 Hz / cycles			60 Hz / cycles			Anschlüsse Connections Raccords		Drehmoment Torque value Couple	Gewicht Weight Poids	
			[1/min]	[kW]	[HP]	[1/min]	[kW]	[HP]	G <sub>s</sub>	G <sub>d</sub>		[Nm]	[kg]
Y-2951W-MK	56	1/3~	2800	0,12	0.16	3400	0,12	0.16	1/4	1/4	0,9	5	11
	63		2800	0,25	0.34	3400	0,25	0.34				6	13
YS-2951W-MK	56	1/3~	2800	0,12	0.16	3400	0,12	0.16	1/4	1/4	0,9	5	11
	63		2800	0,25	0.34	3400	0,25	0.34				6	13

Type	BG / FS / Hd'a	A	AB	B	BB	H	HA	HD <sup>1)</sup>	HD <sup>2)</sup>	K	LB	h3	w	z
Y-2951W-MK	56	90	106	70	90	56	6	120	145	7	168	98	116	259
YS-2951W-MK	63	100	120	80	100	63	7	140	158	7	184	105	132	287

1) flacher Klemmkasten  
2) hoher Klemmkasten

Y-2951-MK normalsaugend  
YS-2951-MK selbstansaugend

1) flat terminal box  
2) high terminal box

Y-2951-MK non self-priming  
YS-2951-MK self-priming

1) boîte à borne plate  
2) boîte à borne surélevée

Y-2951-MK non auto-amorçante  
YS-2951-MK auto-amorçante

Gewicht abhängig von  
Baugröße, Leistung, Werkstoffen  
und Ausführung  
3~ Drehstrommotor  
1~ Wechselstrommotor

Weight depending on  
motor frame size, performance,  
materials and execution

3~ Three phase motor  
1~ Single phase motor

Poids en référence à  
hauteur d'axe, débit, matériaux et  
exécution

3~ Moteur triphasé  
1~ Moteur monophasé

### Schnittzeichnung / Sectional drawing / Dessin technique en coupe

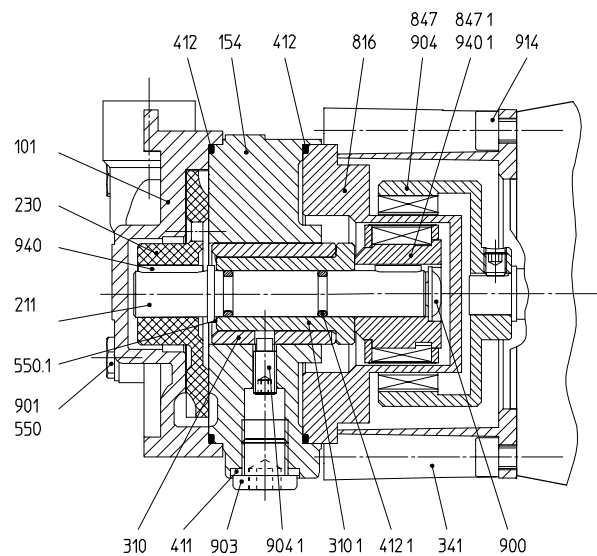

### Mögliche Medien / Possible liquids / Milieux possibles, t<sub>max</sub>.

140 °C	Wasser	Water	Eau
160 °C	Öl	Oil	Huile

### Teileliste / Part list / Liste de pièces

101	Gehäuse	Casing	Corps
154	Zwischenwand	Intermediate partition	Corps intermédiaire
211	Welle	Shaft	Arbre
230	Laufrad	Impeller	Roue
310/.1	Gleitlager	Sleeve bearing	Palier lisse
341	Laterne	Bracket	Lanterne
411	Dichtring	Sealing ring	Joint
412/.1	O-Ring	O-ring	Joint torique
550/.1	Scheibe	Disk	Disque
816	Spalttopf	Separating can	Chemise d'entrefer
847	Außenmagnet	Outer magnet	Aimant extérieur
847.1	Innenmagnet	Inner magnet	Aimant intérieur
900	Schraube	Screw	Vis
901	6-kt. Schraube	Hexagon head cap screw	Vis à 6 pans
903	Verschlusschraube	Screwed plug	Bouchon de vidange
904/.1	Gewindestift	Set screw	Vis sans tête
914	Innen-6-kt. Schraube	Hexagon socket head cap screw	Vis à 6 pans creux
940/.1	Passfeder	Feather key	Clavette

**Peripheralradpumpen**  
mit Magnetkupplung, normal-/selbstansaugend

**Peripheral pumps**  
with magnetic coupling, non self-/self-priming

**Pompes à roue périphérique** à entraînement magnétique, non auto-/auto-amorçante

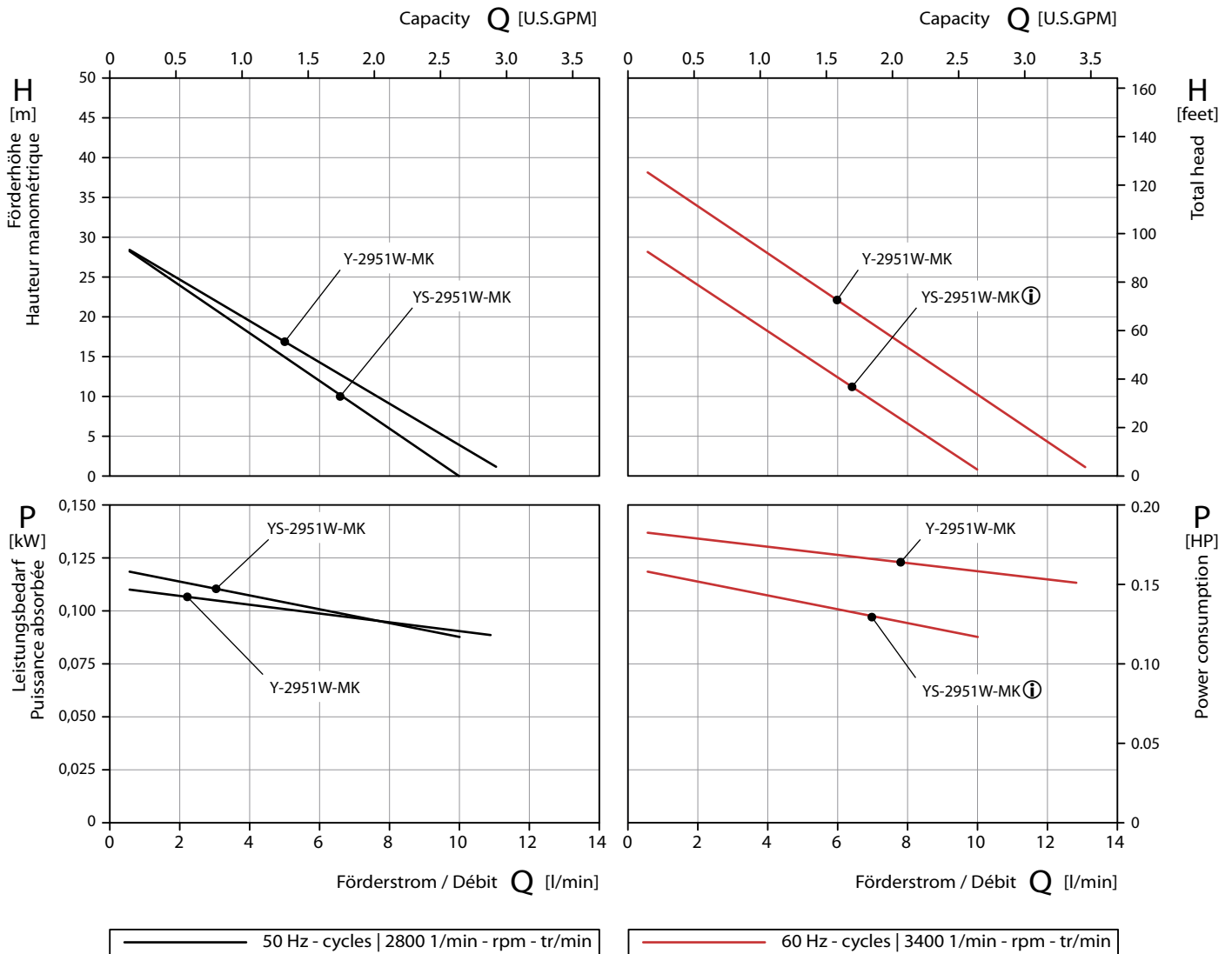
**Kennlinien / Performance characteristics / Courbes caractéristiques**

① angepasste Hydraulik / adapted characteristic / caractéristique adaptée

**Werkstoffausführungen / Material Design / Matériaux**

Gehäuse Casing Corps	PPS	1.4581 CrNiMo-cast steel	CuZn Brass
Zwischenwand Intermediate partition Corps intermédiaire	1.4581 CrNiMo-cast steel		CuZn Brass
Laufgrad Impeller Roue	PEEK	1.4408 CrNiMo-cast steel	
Welle Shaft Arbre	1.4122 CrMo-steel		
Spalttopf Separating can Chemise d'entrefer	1.4571 CrNiMo-steel		CuZn Brass

**Prüfbedingungen:**

Die Kennlinien gelten für die Förderung von Wasser mit einer Temperatur von 20 °C bei Nenn Drehzahl. Die Toleranz von Förderhöhe und Förderstrom beträgt  $\pm 10\%$ , die des Leistungsbedarfs + 10%. Bei abweichenden Eigenschaften des Fördermediums ändern sich die Kennlinien.

**Test conditions:**

The characteristic curves are applicable for the delivery of water of 20 °C temperature at nominal speed. The tolerance of total head and capacity is  $\pm 10\%$ , performance tolerance is + 10%. If the property of the pump media differs the characteristic curves change.

**Conditions d'essais:**

Les caractéristiques hydrauliques sont données pour de l'eau à 20 °C et à la vitesse nominale de la pompe. Les tolérances sont de  $\pm 10\%$  sur la HMT et de + 10 % sur la puissance absorbée. Ces caractéristiques peuvent se trouver modifiées pour des fluides présentant des propriétés différentes de l'eau.

# Y / YS-2151W-MK

**Peripheralradpumpen**  
mit Magnetkupplung, normal-/selbstansaugend

**Peripheral pumps**  
with magnetic coupling, non self-/self-priming

**Pompes à roue périphérique** à entraînement magnétique, non auto-/auto-amorçante

## Maßzeichnung / Dimensioned drawing / Dessin coté

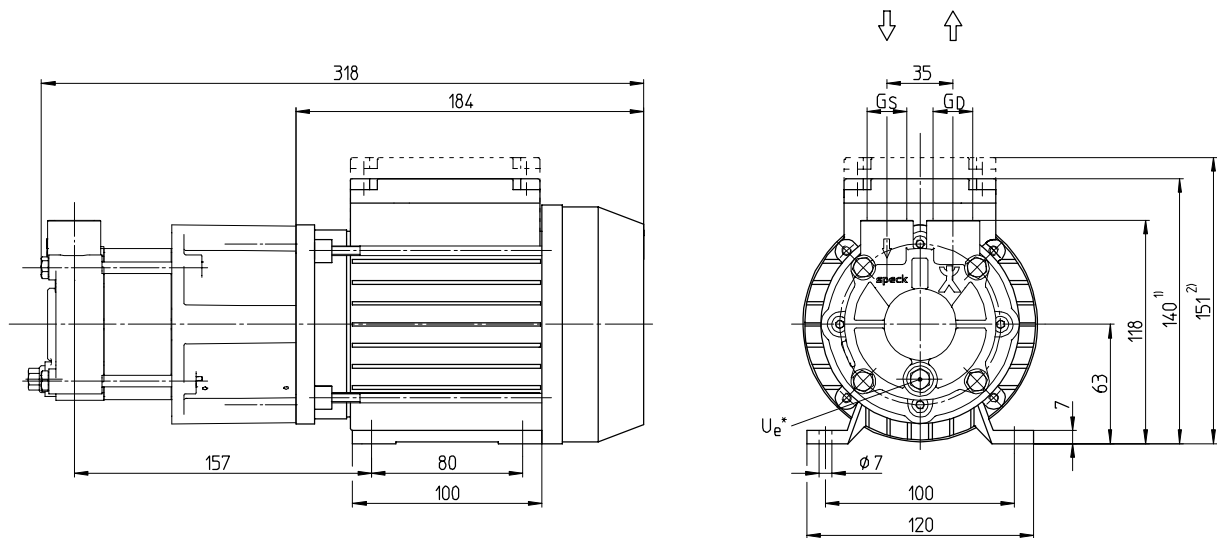

## Daten / Data / Données

Type	Baugröße Frame size Hauteur d'axe	~	50 Hz / cycles			60 Hz / cycles			Anschlüsse Connections Raccords			Drehmoment Torque value Couple	Gewicht Weight Poids	
			[1/min]	[kW]	[HP]	1/min	[kW]	[HP]	G <sub>S</sub>	G <sub>D</sub>	U <sub>e</sub> *		[Nm]	[kg]
Y-2151W-MK	63	3~	2800	0,50	0,67	3400	0,50	0,67				3	10	22
	71	3~	2800	0,50	0,67	3400	0,50	0,67						
	71	3~	2800	1,10	1,48	3400	1,10	1,48	1/2	1/2	1/8			
	71	1~	2800	0,55	0,74	3400	0,55	0,74						
	71	1~	2800	0,75	1,00	3400	0,75	1,00						
YS-2151W-MK	63	3~	2800	0,50	0,67	3400	0,50	0,67	1/2	1/2	1/8	3	10	22
	71	1~	2800	0,75	1,00	3400	0,75	1,00						

Gewicht abhängig von Baugröße, Leistung, Werkstoffen und Ausführung  
Y-2151W-MK normalsaugend  
YS-2151W-MK selbstansaugend

1) flacher Klemmkasten  
2) hoher Klemmkasten  
U<sub>e</sub>\* = Entleerung (Verschluss-schraube) auf Anfrage  
3~ Drehstrommotor  
1~ Wechselstrommotor

Weight depending on motor frame size, performance, materials and execution  
Y-2151W-MK non self-priming  
YS-2151W-MK self-priming

1) flat terminal box  
2) high terminal box  
U<sub>e</sub>\* = Drainage (screwed plug) on request  
3~ Three phase motor  
1~ Single phase motor

Poids en référence à hauteur d'axe, débit, matériaux et exécution  
Y-2151W-MK non auto-amorç.  
YS-2151W-MK auto-amorçante

1) boîte à borne plate  
2) boîte à borne surélevée  
U<sub>e</sub>\* = Bouchon de vidange sur demande  
3~ Moteur triphasé  
1~ Moteur monophasé

## Schnittzeichnung / Sectional drawing / Dessin technique en coupe

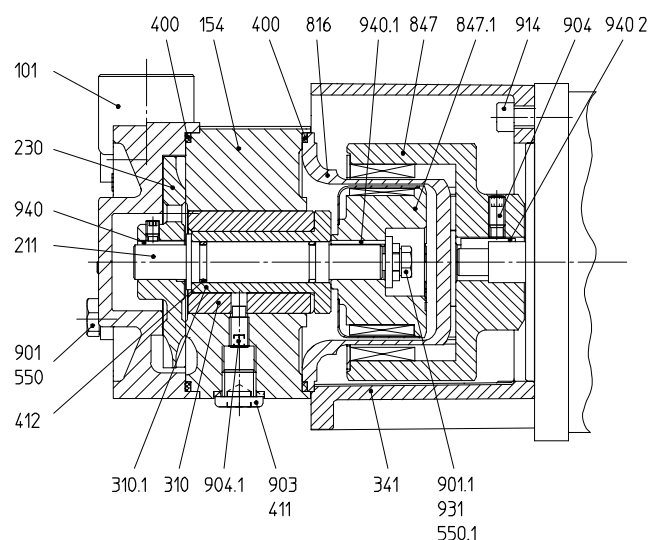

## Mögliche Medien / Possible liquids / Milieux possibles, t<sub>max</sub>.

140 °C	Wasser	Water	Eau
160 °C	Öl	Oil	Huile

## Teilleiste / Part list / Liste de pièces

101	Gehäuse	Casing	Corps
154	Zwischenwand	Intermediate partition	Corps intermédiaire
211	Welle	Shaft	Arbre
230	Laufrad	Impeller	Roue
310/.1	Gleitlager	Sleeve bearing	Palier lisse
341	Laterne	Bracket	Lanterne
400	Dichtung	Gasket	Joint
411	Dichtring	Sealing ring	Joint
412	O-Ring	O-ring	Joint torique
550/.1	Scheibe	Disk	Disque
816	Spalttopf	Separating can	Chemise d'entrefer
847	Außenmagnet	Outer magnet	Aimant extérieur
847.1	Innenmagnet	Inner magnet	Aimant intérieur
901/.1	6-kt. Schraube	Hexagon head cap screw	Vis à 6 pans
903	Verschluss-schraube	Screwed plug	Bouchon de vidange
904/.1	Gewindestift	Set screw	Vis sans tête
914	Innen-6-kt. Schraube	Hexagon socket head cap screw	Vis à 6 pans creux
931	Sicherungsblech	Locking washer	Rondelle-frein
940-.2	Passfeder	Feather key	Clavette

**Peripheralradpumpen**  
mit Magnetkupplung, normal-/selbstansaugend

**Peripheral pumps**  
with magnetic coupling, non self-/self-priming

**Pompes à roue périphérique** à entraînement magnétique, non auto-/auto-amorçante

**Kennlinien / Performance characteristics / Courbes caractéristiques**

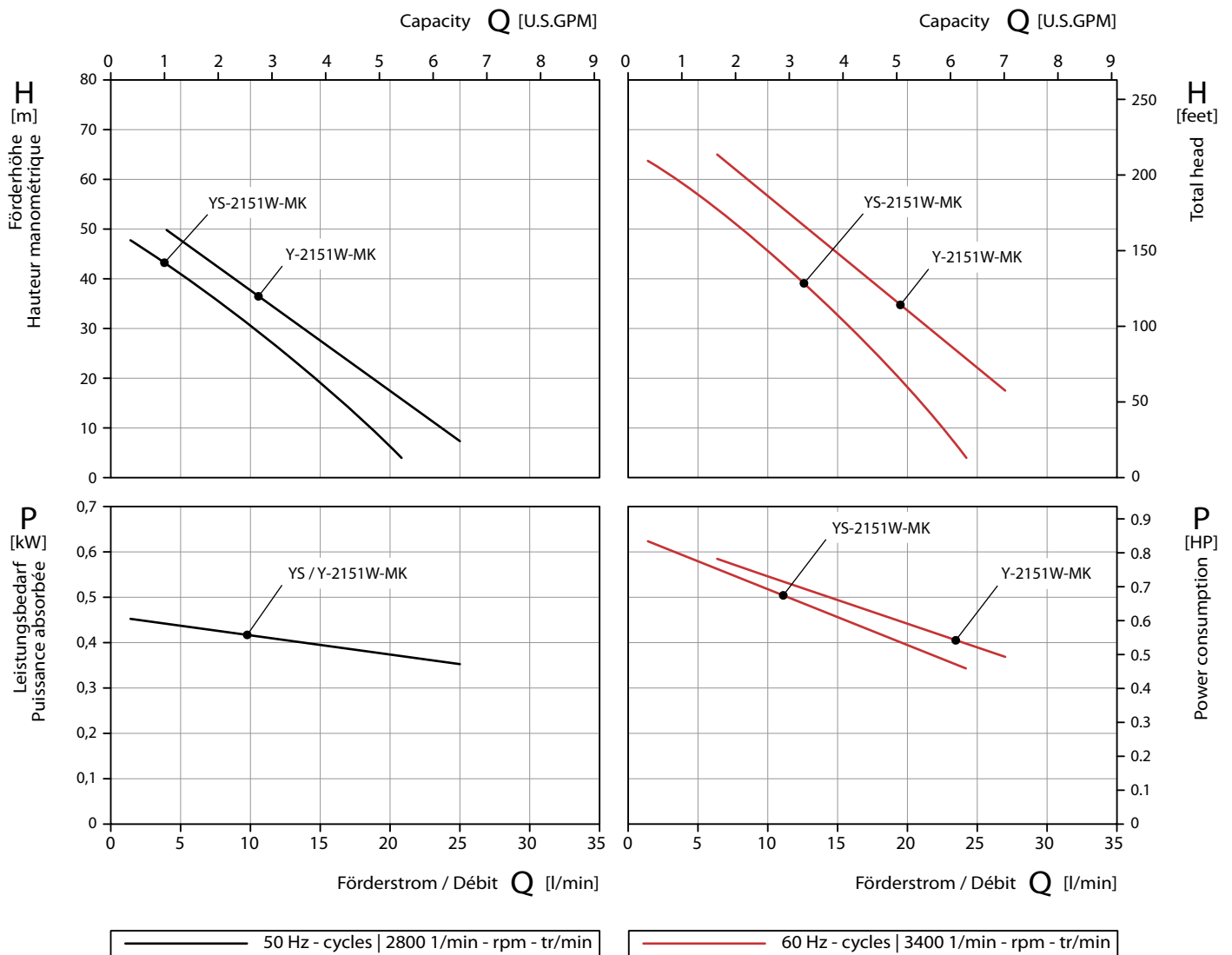

**Werkstoffausführungen / Material Design / Matériaux**

Gehäuse Casing Corps	CuZn Brass	PPS	1.4581 CrNiMo-cast steel
Zwischenwand Intermediate partition Corps intermédiaire	1.4581 CrNiMo-cast steel		
LaufRad Impeller Roue	1.4408 CrNiMo-cast steel	PEEK	
Welle Shaft Arbre	1.4571 CrNiMo-steel		
Spalttopf Separating can Chemise d'entrefer	1.4571 CrNiMo-steel		

**Prüfbedingungen:**

Die Kennlinien gelten für die Förderung von Wasser mit einer Temperatur von 20 °C bei Nenndrehzahl. Die Toleranz von Förderhöhe und Förderstrom beträgt ± 10 %, die des Leistungsbedarfs + 10 %. Bei abweichenden Eigenschaften des Fördermediums ändern sich die Kennlinien.

**Test conditions:**

The characteristic curves are applicable for the delivery of water of 20 °C temperature at nominal speed. The tolerance of total head and capacity is ± 10 %, performance tolerance is + 10 %. If the property of the pump media differs the characteristic curves change.

**Conditions d'essais:**

Les caractéristiques hydrauliques sont données pour de l'eau à 20 °C et à la vitesse nominale de la pompe. Les tolérances sont de ± 10 % sur la HMT et de + 10 % sur la puissance absorbée. Ces caractéristiques peuvent se trouver modifiées pour des fluides présentant des propriétés différentes de l'eau.

**PY-2071-MK**

**Peripheralradpumpen** mit Kunststoffgehäuse und Magnetkupplung, selbstansaugend

**Peripheral pumps** with plastic pump casing and magnetic coupling, self-priming

**Pompes à roue périphérique** à corps en plastique et à entraînement mag., auto-amorçante

**Maßzeichnung / Dimensioned drawing / Dessin coté**

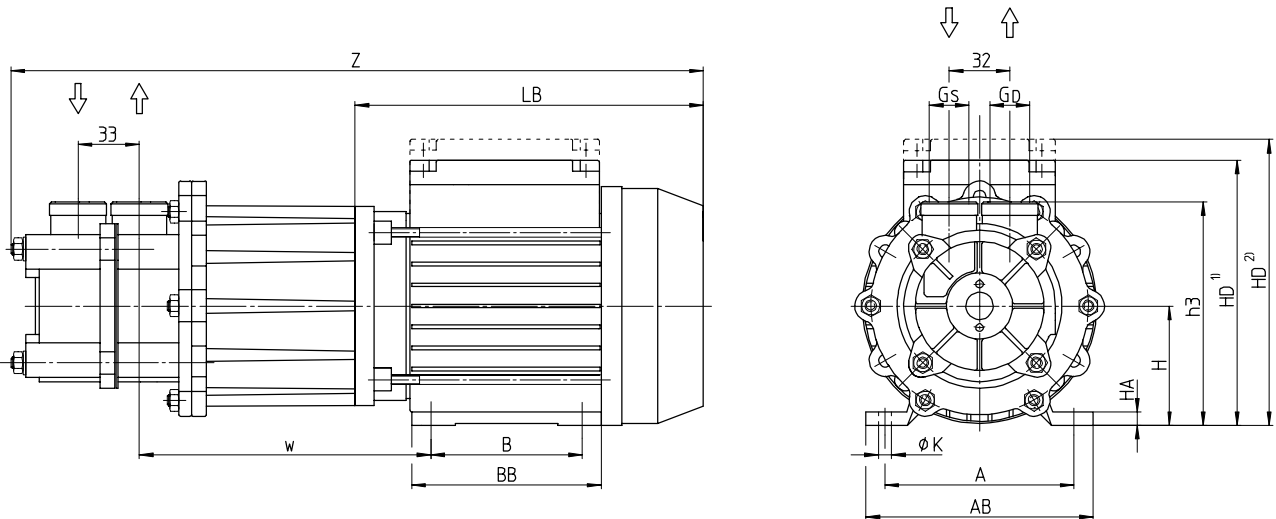

**Daten und Maße / Data and dimensions / Données et dimensions**

Type	Baugröße Frame size Hauteur d'axe	~	50 Hz / cycles			60 Hz / cycles			Anschlüsse Connections Raccords		Drehmoment Torque value Couple	Gewicht Weight Poids	
			[1/min]	[kW]	[HP]	[1/min]	[kW]	[HP]	G <sub>s</sub>	G <sub>0</sub>		[Nm]	[kg]
PY-2071-MK	63	1/3~	2800	0,25	0.34	3400	0,25	0.34	1/2	1/2	1,6	6,5	14.3
	63	1/3~	2800	0,37	0.50	3400	0,37	0.50				6,5	14.3
	71	3~	2800	0,55	0.74	3400	0,55	0.74				7,9	17.4

Type	BG / FS / Hd'a	A	AB	B	BB	H	HA	HD <sup>1)</sup>	HD <sup>2)</sup>	K	LB	h3	w	z
PY-2071-MK	63	100	120	80	100	63	7	140	151	7	184	118	154	366
	71	112	138	90	116	71	11	175	-	8	176	126	189	358

Gewicht abhängig von Baugröße, Leistung, Werkstoffen und Ausführung

- 1) flacher Klemmkasten
- 2) hoher Klemmkasten
- 3~ Drehstrommotor
- 1~ Wechselstrommotor

Weight depending on motor frame size, performance, materials and execution

- 1) flat terminal box
- 2) high terminal box
- 3~ Three phase motor
- 1~ Single phase motor

Poids en référence à hauteur d'axe, débit, matériaux et exécution

- 1) boîte à borne plate
- 2) boîte à borne surélevée
- 3~ Moteur triphasé
- 1~ Moteur monophasé

**Schnittzeichnung / Sectional drawing / Dessin technique en coupe**

**Mögliche Medien / Possible liquids / Milieux possibles, t<sub>max</sub>.**

90 °C	Wasser	Water	Eau
-	Chemikalien wie Säuren und Laugen	chemicals such as acids and brines	chimiques comme des bases et des acides

**Teilleiste / Part list / Liste de pièces**

106	Sauggehäuse	Suction casing	Corps d'aspiration
107	Druckgehäuse	Discharge casing	Corps refoulement
230	Laufrad	Impeller	Roue
310	Gleitlager	Sleeve bearing	Palier lisse
341	Laterne	Bracket	Lanterne
412	O-Ring	O-ring	Joint torique
500	Ring	Ring	Bague
531	Spannhülse	Clamping sleeve	Goupille
550/.1	Scheibe	Disk	Disque
562	Zylinderstift	Parallel pin	Goupille cylindrique
563/.1	Bolzen	Bolt	Tirant
816	Spalttopf	Separating can	Chemise d'entrefer
847	Außenmagnet	Outer magnet	Aimant extérieur
847.1	Innenmagnet	Inner magnet	Aimant intérieur
900	Schraube	Screw	Vis
901/.1	6-kt. Schraube	Hexagon head cap screw	Vis à 6 pans
904/.1	Gewindesttift	Set screw	Vis sans tête
920	6-kt. Mutter	Hexagon nut	Écrou hexagonal
940	Passfeder	Feather key	Clavette

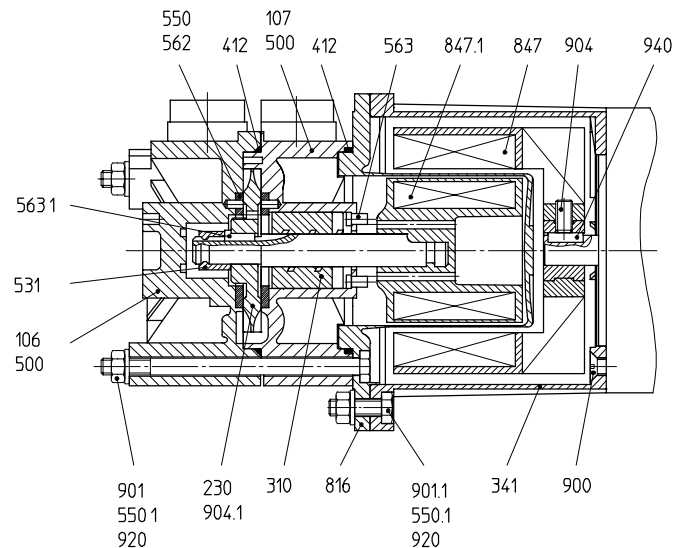

Peripheralradpumpen mit Kunststoffgehäuse und Magnetkupplung, selbstansaugend

Peripheral pumps with plastic pump casing and magnetic coupling, self-priming

Pompes à roue périphérique à corps en plastique et à entraînement mag., auto-amorçante

Kennlinien / Performance characteristics / Courbes caractéristiques

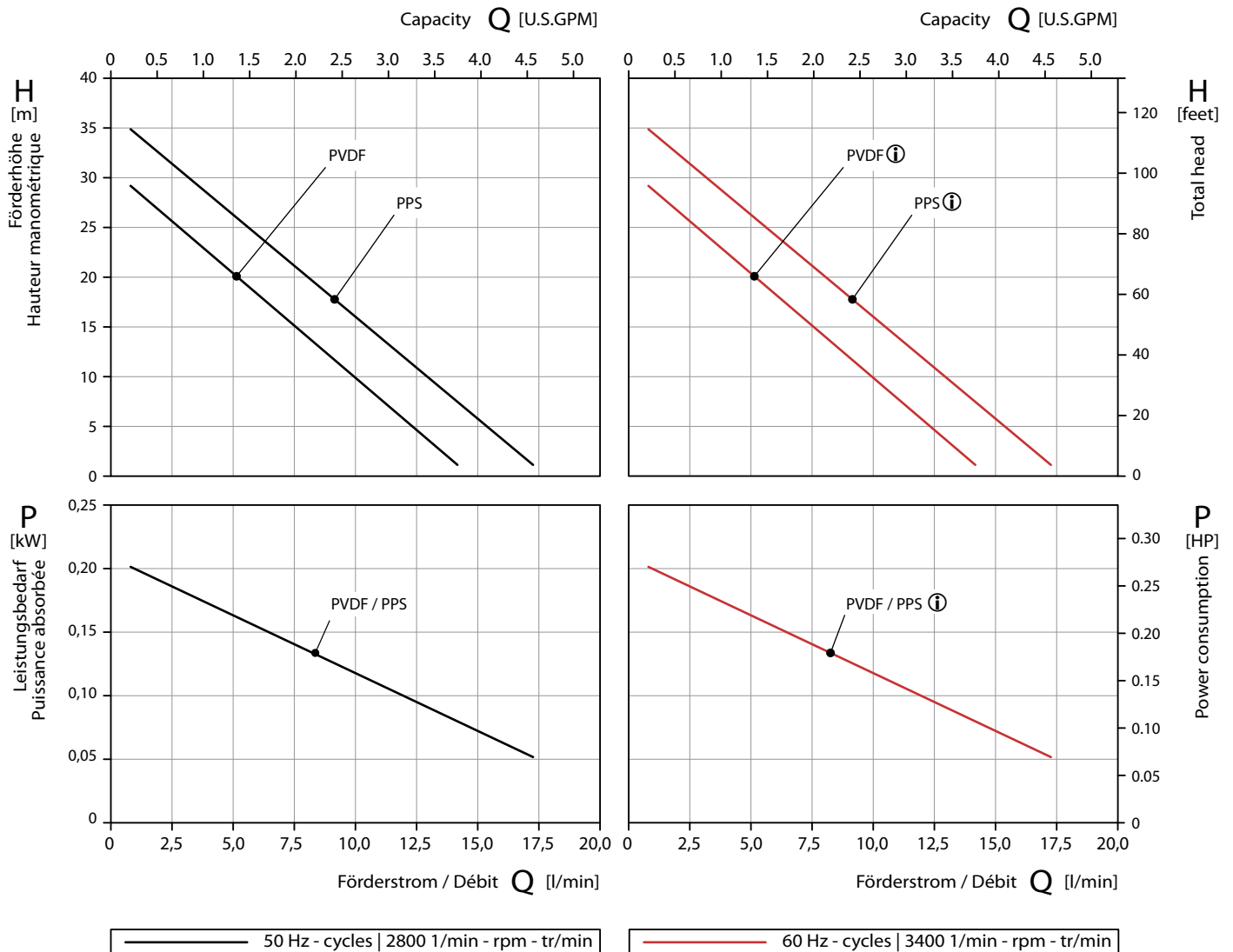

(i) angepasste Hydraulik / adapted characteristic / caractéristique adaptée

Werkstoffausführungen / Material Design / Matériaux

Sauggehäuse Suction casing Corps d'aspiration	PPS	PVDF	
Druckgehäuse Discharge casing Corps refoulement	PPS	PVDF	
Laufblad Impeller Roue	PEEK	1.4408, keramikbeschicht. CrNiMo-cast steel, coated with ceramics 1.4408, revêtu par céramique	Keramik Ceramics Céramique
Welle Shaft Arbre	Keramik Ceramics Céramique		
Spalttopf Separating can Chemise d'entrefer	PPS	PVDF	

Prüfbedingungen:

Die Kennlinien gelten für die Förderung von Wasser mit einer Temperatur von 20 °C bei Nenn Drehzahl. Die Toleranz von Förderhöhe und Förderstrom beträgt ± 10 %, die des Leistungsbedarfs + 10 %. Bei abweichenden Eigenschaften des Fördermediums ändern sich die Kennlinien.

Test conditions:

The characteristic curves are applicable for the delivery of water of 20 °C temperature at nominal speed. The tolerance of total head and capacity is ± 10 %, performance tolerance is + 10 %. If the property of the pump media differs the characteristic curves change.

Conditions d'essais:

Les caractéristiques hydrauliques sont données pour de l'eau à 20 °C et à la vitesse nominale de la pompe. Les tolérances sont de ± 10 % sur la HMT et de + 10 % sur la puissance absorbée. Ces caractéristiques peuvent se trouver modifiées pour des fluides présentant des propriétés différentes de l'eau.

# CY-4281-MK

**Peripheralradpumpen**  
mit Magnetkupplung, normalsaugend

**Peripheral pumps**  
with magnetic coupling, non self-priming

**Pompes à roue périphérique**  
à entraînement magnétique, non auto-amorçante

## Maßzeichnung / Dimensioned drawing / Dessin coté

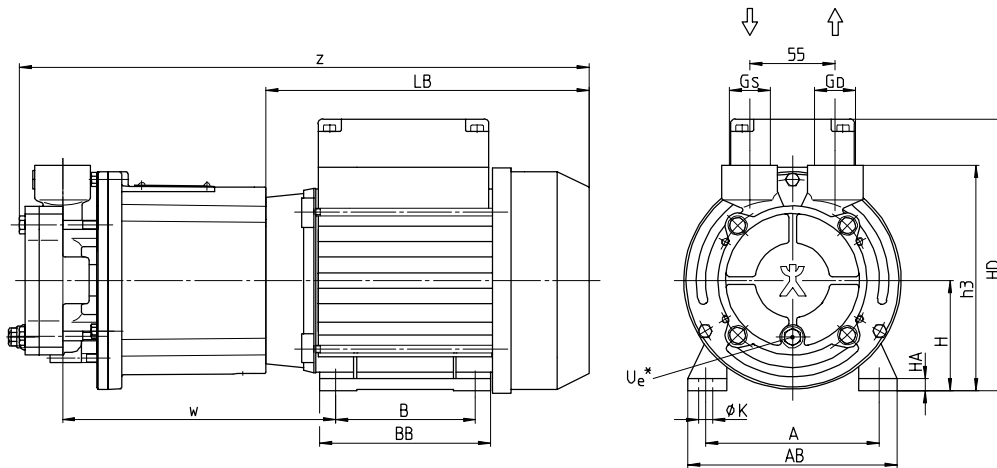

## Daten und Maße / Data and dimensions / Données et dimensions

Type	Baugröße Frame size Hauteur d'axe	~	50 Hz / cycles			60 Hz / cycles			Anschlüsse Connections Raccords			Drehmoment Torque value Couple	Gewicht Weight Poids	
			[1/min]	[kW]	[HP]	[1/min]	[kW]	[HP]	G <sub>S</sub>	G <sub>D</sub>	U <sub>e</sub> *		[Nm]	[kg]
CY-4281-MK	71	3~	2800	1,0	1.34	3400	1,1	1.47	3/4	3/4	1/8	7	15,0	33
	80	3~	2800	1,5	2.01	3400	1,5	2.01				7	18,5	41
	90	3~	2800	2,2	2.95	3400	2,2	2.95				10	19,5	43

Type	BG / FS / Hd'a	A	AB	B	BB	H	HA	HD	K	LB	h3	w	z
CY-4281-MK	71	112	135	90	110	71	8	175	9	211	145	178	367
	80 <sup>1)</sup>	125	153	100	125	80	10	194	9	240	154	191	414
	90 <sup>1)</sup>	140	170	125	155	90	13	209	10	281	164	206	444

Gewicht abhängig von  
Baugröße, Leistung, Werkstoffen  
und Ausführung  
1) Mit Motorflansch ø 120

3~ Drehstrommotor  
1~ Wechselstrommotor  
U<sub>e</sub>\* = Entleerung (Verschluss-  
schraube) auf Anfrage

Weight depending on  
motor frame size, performance,  
materials and execution  
1) With motor flange ø 120

3~ Three phase motor  
1~ Single phase motor  
U<sub>e</sub>\* = Drainage  
(screwed plug) on request

Poids en référence à  
hauteur d'axe, débit, matériaux  
et exécution  
1) Avec bride de moteur ø 120

3~ Moteur triphasé  
1~ Moteur monophasé  
U<sub>e</sub>\* = Bouchon de vidange  
sur demande

## Schnittzeichnung / Sectional drawing / Dessin technique en coupe

## Mögliche Medien / Possible liquids / Milieux possibles, t<sub>max</sub>.

140 °C	Wasser	Water	Eau
180 °C	Öl	Oil	Huile
- 60 °C – 200 °C	Fluorinert™	Fluorinert™	Fluorinert™

## Teileliste / Part list / Liste de pièces

101	Gehäuse	Casing	Corps
161	Gehäusedeckel	Casing cover	Couvercle du corps
211	Welle	Shaft	Arbre
230	Laufrad	Impeller	Roue
310	Gleitlager	Sleeve bearing	Palier lisse
341	Laterne	Bracket	Lanterne
400/.1	Dichtung	Gasket	Joint
411*	Dichtring	Sealing ring	Joint
515/.1	Toleranzring	Tolerance ring	Bague de tolérance
540	Wellenbuchse	Bush	Coussinet
550	Scheibe	Disk	Disque
723	Flansch	Flange	Bride
816	Spalttopf	Separating can	Chemise d'entrefer
847	Außenmagnet	Outer magnet	Aimant extérieur
847.1	Innenmagnet	Inner magnet	Aimant intérieur
901/.1/3	6-kt. Schraube	Hexagon head cap screw	Vis à 6 pans
903*	Verschlusschraube	Screwed plug	Bouchon de vidange
904	Gewindestift	Set screw	Vis sans tête
914	Innen-6-kt. Schraube	Hexagon socket head cap screw	Vis à 6 pans creux
932	Sicherungsring	Locking ring	Circlip
940	Passfeder	Feather key	Clavette

\* auf Anfrage / on request / sur demande

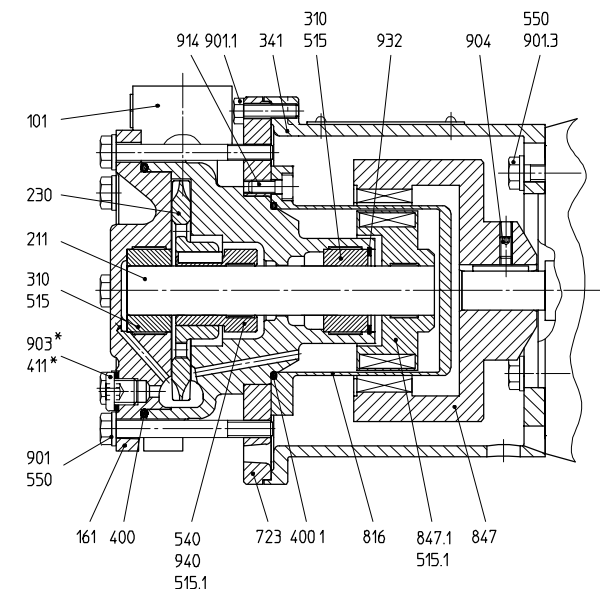

Peripheralradpumpen  
mit Magnetkupplung, normalsaugend

Peripheral pumps  
with magnetic coupling, non self-priming

Pompes à roue périphérique à entraînement  
magnétique, non auto-amorçante

Kennlinien / Performance characteristics / Courbes caractéristiques

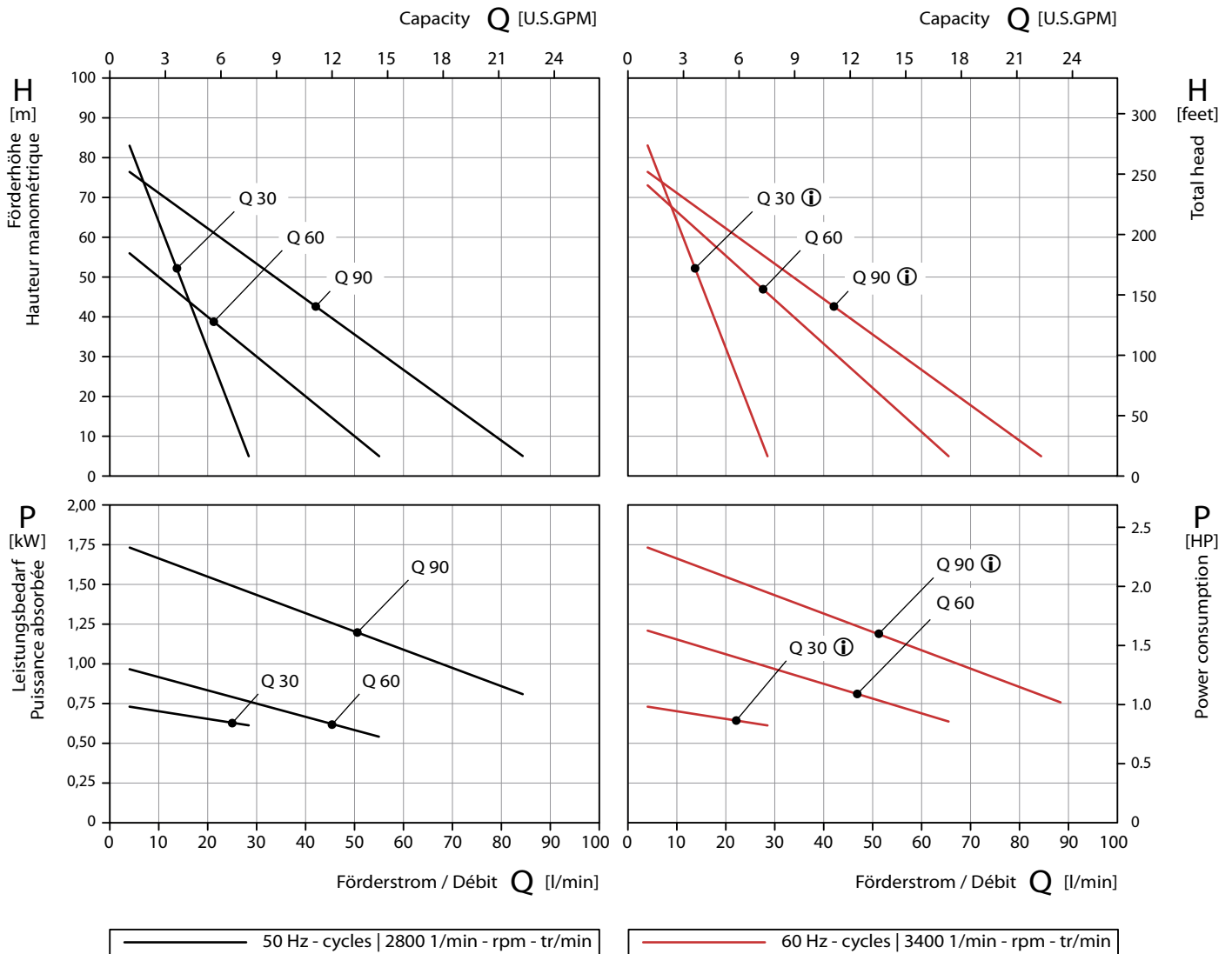

ⓘ angepasste Hydraulik / adapted characteristic / caractéristique adaptée

Werkstoffausführungen / Material Design / Matériaux

Gehäuse Casing Corps	1.4581 CrNiMo-cast steel	
Laufrad Impeller Roue	1.4408 CrNiMo-cast steel	PEEK
Welle Shaft Arbre	Keramik Ceramics Céramique	
Spalttopf Separating can Chemise d'entrefer	1.4571 CrNiMo-steel	

Prüfbedingungen:

Die Kennlinien gelten für die Förderung von Wasser mit einer Temperatur von 20 °C bei Nenndrehzahl. Die Toleranz von Förderhöhe und Förderstrom beträgt ± 10 %, die des Leistungsbedarfs + 10 %. Bei abweichenden Eigenschaften des Fördermediums ändern sich die Kennlinien.

Test conditions:

The characteristic curves are applicable for the delivery of water of 20 °C temperature at nominal speed. The tolerance of total head and capacity is ± 10 %, performance tolerance is + 10 %. If the property of the pump media differs the characteristic curves change.

Conditions d'essais:

Les caractéristiques hydrauliques sont données pour de l'eau à 20 °C et à la vitesse nominale de la pompe. Les tolérances sont de ± 10 % sur la HMT et de + 10 % sur la puissance absorbée. Ces caractéristiques peuvent se trouver modifiées pour des fluides présentant des propriétés différentes de l'eau.

**CY-6091-MK**

**Peripheralradpumpen**  
mit Magnetkupplung, normalsaugend

**Peripheral pumps**  
with magnetic coupling, non self-priming

**Pompes à roue périphérique**  
à entraînement magnétique, non auto-amorçante

**Maßzeichnung / Dimensioned drawing / Dessin coté**

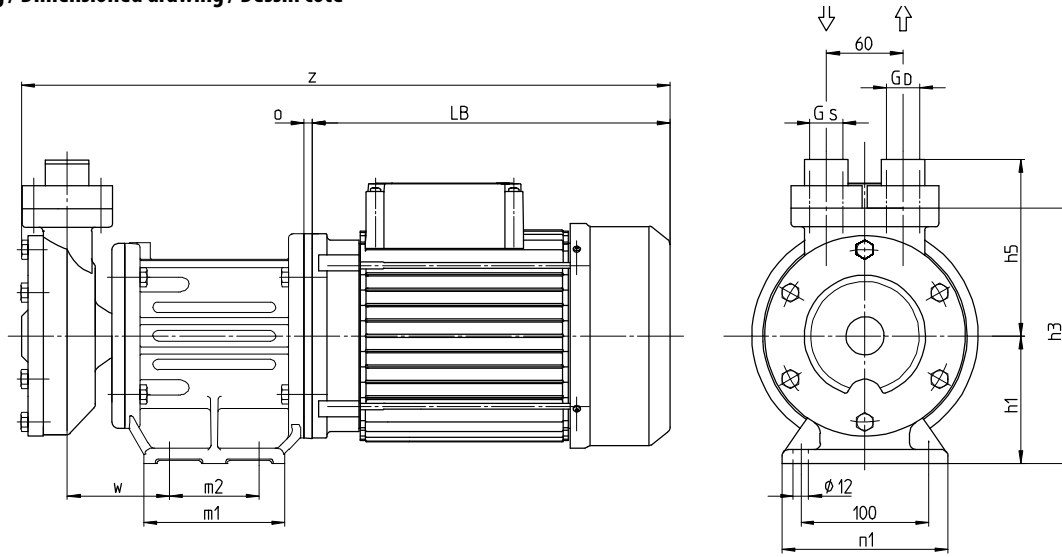

**Daten und Maße / Data and dimensions / Données et dimensions**

Type	Baugröße Frame size Hauteur d'axe	~	50 Hz / cycles			60 Hz / cycles			Gewicht Weight Poids	
			[l/min]	[kW]	[HP]	[l/min]	[kW]	[HP]	[kg]	[lbs]
CY-6091-MK	90L	3~	2800	2,80	3.75	3400	2,80	3.75	33	73
	100L	3~	2800	3,00	4.02	3400	3,00	4.02	36	79
	112M	3~	2800	4,00	5.36	3400	4,00	5.36	46	101

Type	BG / FS / Hd'a	Q	[l/min]	[USGPM]	G <sub>S</sub>	G <sub>D</sub>	[Nm]	AD	LB	h1	h3	h5	m1	m2	n1	o	w	z
CY-6091-MK	90L	Q 80	80	21	SAE 1	SAE 1	14	147	280	100	200	138	110	70	130	-	80	501
	100L	Q 150	150	37				SAE 1 1/4	SAE 1 1/4							22	154	306
	100L				167	296	114			214	145	80	140	32	90		559	
	112M				167	296	114			214	145	80	140	-	90		578	
	112M	Q 200	200	53	SAE 1 1/4	SAE 1 1/4	22	167	296	114	214	143	145	80	140	-	90	582

Gewicht abhängig von Baugröße, Leistung, Werkstoffen und Ausführung  
3~ Drehstrommotor  
1~ Wechselstrommotor

Weight depending on motor frame size, performance, materials and execution  
3~ Three phase motor  
1~ Single phase motor

3~ Three phase motor  
1~ Single phase motor

Poids en référence à hauteur d'axe, débit, matériaux et exécution

3~ Moteur triphasé  
1~ Moteur monophasé

**Schnittzeichnung / Sectional drawing / Dessin technique en coupe**

**Mögliche Medien / Possible liquids / Milieux possibles, t<sub>max</sub>.**

140 °C	Wasser	Water	Eau
180 °C	Öl	Oil	Huile
- 60 °C – 200 °C	Fluorinert™	Fluorinert™	Fluorinert™

**Teileliste / Part list / Liste de pièces**

101	Gehäuse	Casing	Corps
161	Gehäusedeckel	Casing cover	Couvercle du corps
211	Welle	Shaft	Arbre
230	Laufrad	Impeller	Roue
310	Gleitlager	Sleeve bearing	Palier lisse
341	Laterne	Bracket	Lanterne
400-.2	Dichtung	Gasket	Joint
515-.2	Toleranzring	Tolerance ring	Bague de tolérance
562	Stift	Pin	Goupille
723	Flansch	Flange	Bride
816	Spalttopf	Separating can	Chemise d'entrefer
847	Außenmagnet	Outer magnet	Aimant extérieur
847.1	Innenmagnet	Inner magnet	Aimant intérieur
901/.1	6-kt. Schraube	Hexagon head cap screw	Vis à 6 pans
904	Gewindestift	Set screw	Vis sans tête
914-.2	Innen-6-kt. Schraube	Hexagon socket head cap screw	Vis à 6 pans creux
920	6-kt. Mutter	Hexagon nut	Écrou hexagonal

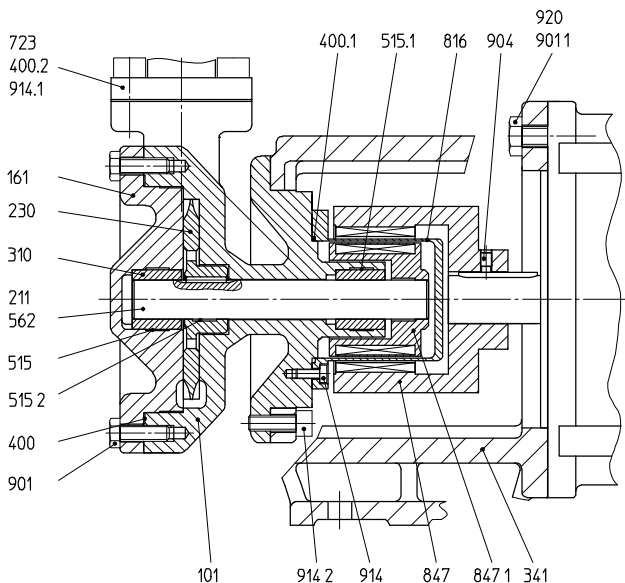

Peripheralradpumpen  
mit Magnetkupplung, normalsaugend

Peripheral pumps  
with magnetic coupling, non self-priming

Pompes à roue périphérique à entraînement  
magnétique, non auto-amorçante

Kennlinien / Performance characteristics / Courbes caractéristiques

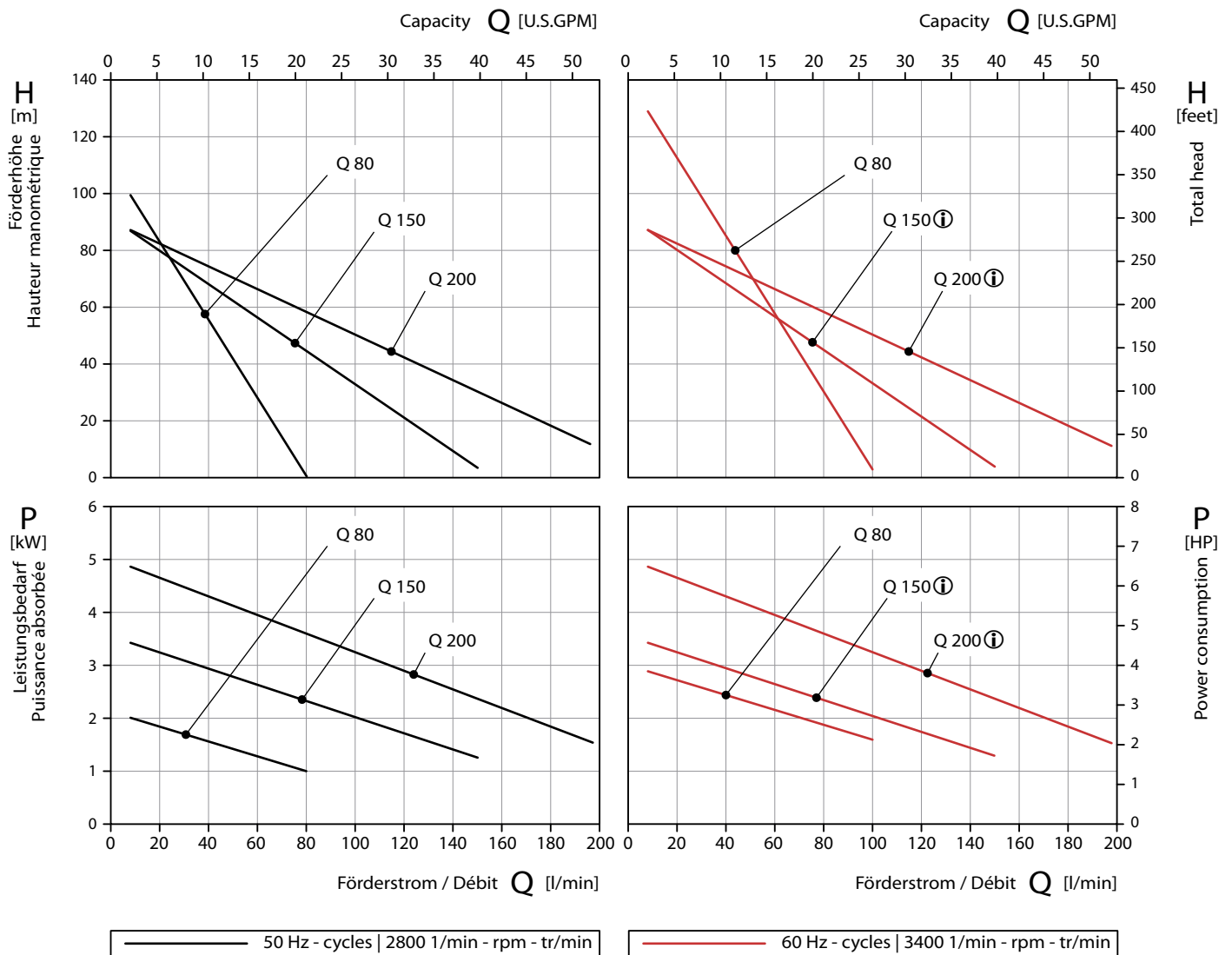

ⓘ angepasste Hydraulik / adapted characteristic / caractéristique adaptée

Werkstoffausführungen / Material Design / Matériaux

Gehäuse Casing Corps	1.4581 CrNiMo-cast steel
Laufrad Impeller Roue	1.4408, keramikbeschichtet CrNiMo-cast steel, coated with ceramics 1.4408, revêtu par céramique
Welle Shaft Arbre	Keramik Ceramics Céramique
Spalttopf Separating can Chemise d'entrefer	1.4571 CrNiMo-steel

Prüfbedingungen:

Die Kennlinien gelten für die Förderung von Wasser mit einer Temperatur von 20 °C bei Nenndrehzahl. Die Toleranz von Förderhöhe und Förderstrom beträgt ± 10 %, die des Leistungsbedarfs + 10 %. Bei abweichenden Eigenschaften des Fördermediums ändern sich die Kennlinien.

Test conditions:

The characteristic curves are applicable for the delivery of water of 20 °C temperature at nominal speed. The tolerance of total head and capacity is ± 10 %, performance tolerance is + 10 %. If the property of the pump media differs the characteristic curves change.

Conditions d'essais:

Les caractéristiques hydrauliques sont données pour de l'eau à 20 °C et à la vitesse nominale de la pompe. Les tolérances sont de ± 10 % sur la HMT et de + 10 % sur la puissance absorbée. Ces caractéristiques peuvent se trouver modifiées pour des fluides présentant des propriétés différentes de l'eau.

TOE / NPY-2251-MK

Wärmeträgerpumpen mit Peripheralrad  
und Magnetkupplung

Heat transfer pumps with peripheral impeller  
and magnetic coupling

Pompes pour fluide thermique à roue  
périphérique et à entraînement magnétique

Maßzeichnung / Dimensioned drawing / Dessin coté

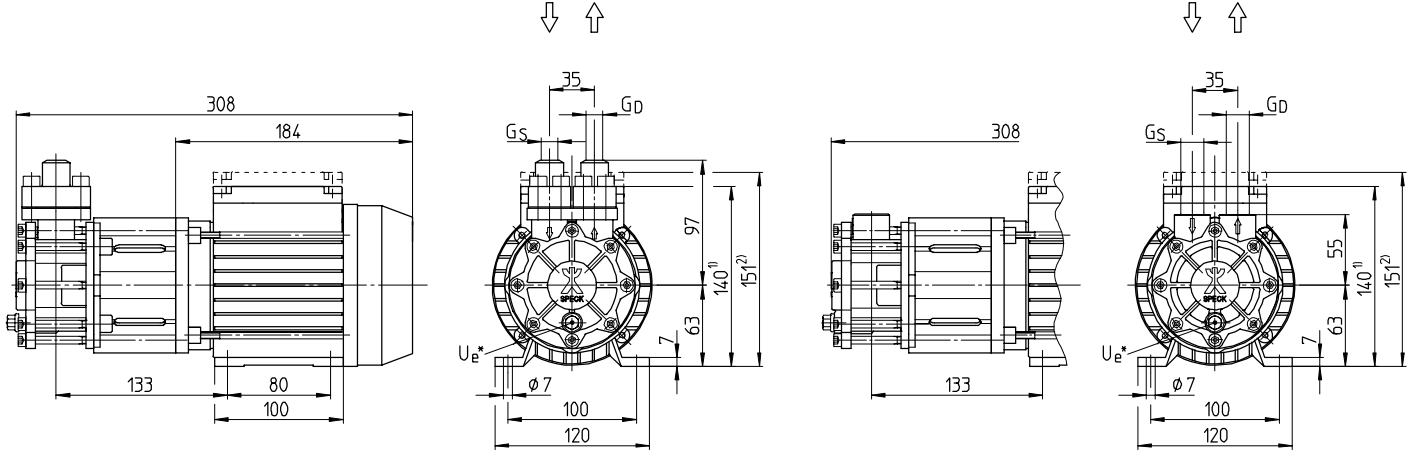

Daten und Maße / Data and dimensions / Données et dimensions

Type	Baugröße Frame size Hauteur d'axe	~	50 Hz / cycles			60 Hz / cycles			Anschlüsse Connections Raccords			Drehmoment Torque value Couple	Gewicht Weight Poids	
			[1/min]	[kW]	[HP]	[1/min]	[kW]	[HP]	G <sub>s</sub>	G <sub>d</sub>	U <sub>e</sub> *		[Nm]	[kg]
TOE / NPY-2251-MK	63	3~	2800	0,50	0,67	3400	0,70	0,94	1/2 SAE 1/2	1/2 SAE 1/2	1/8	3,0	9,6	21

normalsaugend

- 1) flacher Klemmkasten
- 2) hoher Klemmkasten
- 3~ Drehstrommotor
- 1~ Wechselstrommotor

Gewicht abhängig von Baugröße, Leistung, Werkstoffen und Ausführung  
U<sub>e</sub>\* = Entleerung (Verschlusschraube) auf Anfrage

- non self-priming
- 1) flat terminal box
- 2) high terminal box
- 3~ Three phase motor
- 1~ Single phase motor

Weight depending on motor frame size, performance, materials and execution  
U<sub>e</sub>\* = Drainage (screwed plug) on request

- non auto-amorçante
- 1) boîte à borne plate
- 2) boîte à borne surélevée
- 3~ Moteur triphasé
- 1~ Moteur monophasé

Poids en référence à hauteur d'axe, débit, matériaux et exécution  
U<sub>e</sub>\* = Bouchon de vidange sur demande

Schnittzeichnung / Sectional drawing / Dessin technique en coupe

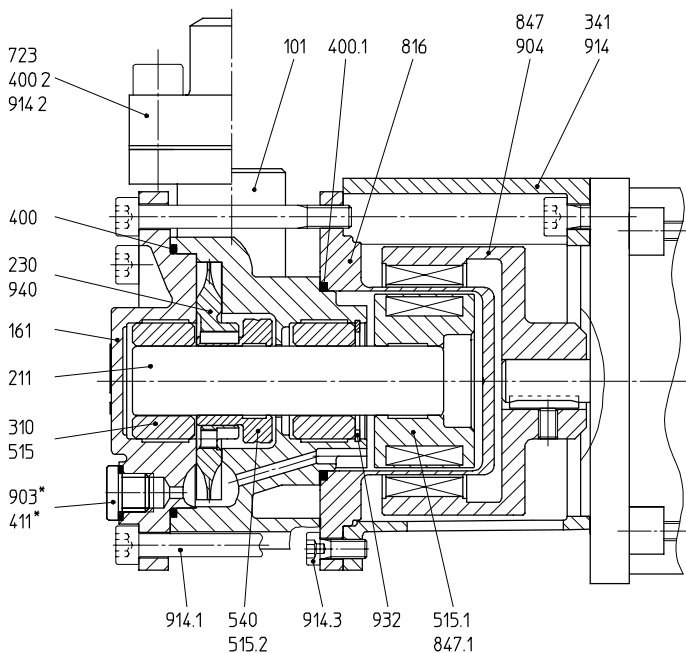

Mögliche Medien / Possible liquids / Milieux possibles, t<sub>max</sub>.

350 °C	Öl (SAE 1/2)	Oil (SAE 1/2)	Huile (SAE 1/2)
180 °C	Öl (G 1/2)	Oil (G 1/2)	Huile (G 1/2)

Teilleiste / Part list / Liste de pièces

101	Gehäuse	Casing	Corps
161	Gehäusedeckel	Casing cover	Couvercle du corps
211	Welle	Shaft	Arbre
230	Laufrolle	Impeller	Roue
310	Gleitlager	Sleeve bearing	Palier lisse
341	Laterne	Bracket	Lanterne
400/2	Dichtung	Gasket	Joint
411*	Dichtring	Sealing ring	Joint
515-.2	Toleranzring	Tolerance ring	Bague de tolerance
540	Buchse	Bush	Douille
723	Flansch	Flange	Bride
816	Spalttopf	Separating can	Chemise d'entrefer
847	Außenmagnet	Outer magnet	Aimant extérieur
847.1	Innenmagnet	Inner magnet	Aimant intérieur
903*	Verschlusschraube	Screwed plug	Bouchon de vidange
904	Gewindestift	Set screw	Vis sans tête
914-.3	Innen-6-kt. Schraube	Hexagon socket head cap screw	Vis à 6 pans creux
932	Sicherungsring	Locking ring	Circlip
940	Passfeder	Feather key	Clavette

\* auf Anfrage / on request / sur demande

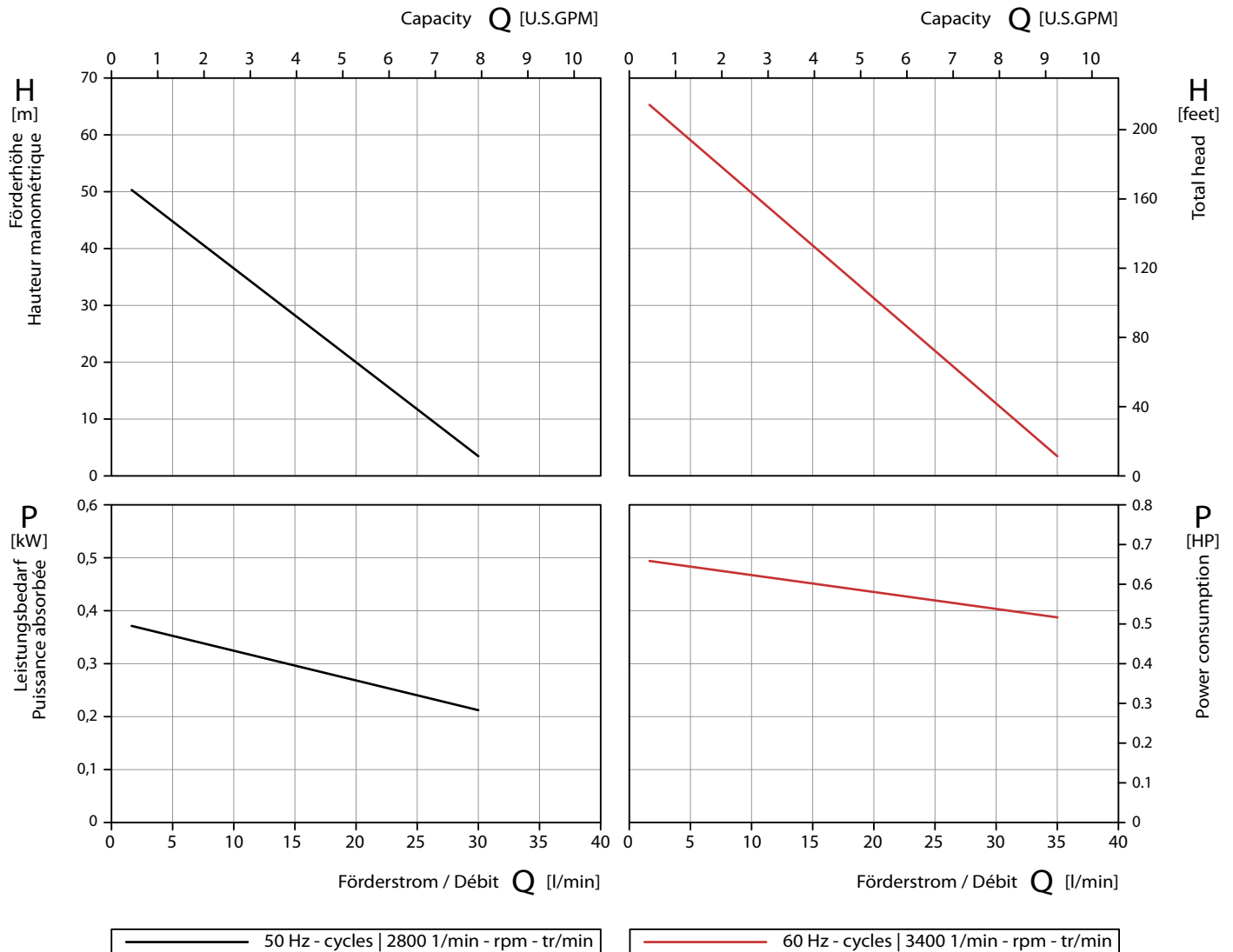
**Wärmeträgerpumpen mit Peripheralarad  
und Magnetkupplung**
**Heat transfer pumps with peripheral impeller  
and magnetic coupling**
**Pompes pour fluide thermique à roue  
périphérique et à entraînement magnétique**
**Kennlinien / Performance characteristics / Courbes caractéristiques**

**Werkstoffausführungen / Material Design / Matériaux**

Gehäuse Casing Corps	1.4581 CrNiMo-cast steel	1.4581 CrNiMo-cast steel
Laufrad Impeller Roue	PEEK	1.4408, plasmanitriert CrNiMo-cast steel, plasma nitrated 1.4408, nururé au plasma
Welle Shaft Arbre	Keramik Ceramics Céramique	Keramik Ceramics Céramique
Spalttopf Separating can Chemise d'entrefer	1.4571 CrNiMo-steel	1.4571 CrNiMo-steel

**Prüfbedingungen:**

Die Kennlinien gelten für die Förderung von Wasser mit einer Temperatur von 20 °C bei Nenndrehzahl. Die Toleranz von Förderhöhe und Förderstrom beträgt ± 10 %, die des Leistungsbedarfs + 10 %. Bei abweichenden Eigenschaften des Fördermediums ändern sich die Kennlinien.

**Test conditions:**

The characteristic curves are applicable for the delivery of water of 20 °C temperature at nominal speed. The tolerance of total head and capacity is ± 10 %, performance tolerance is + 10 %. If the property of the pump media differs the characteristic curves change.

**Conditions d'essais:**

Les caractéristiques hydrauliques sont données pour de l'eau à 20 °C et à la vitesse nominale de la pompe. Les tolérances sont de ± 10 % sur la HMT et de + 10 % sur la puissance absorbée. Ces caractéristiques peuvent se trouver modifiées pour des fluides présentant des propriétés différentes de l'eau.

Maßzeichnung / Dimensioned drawing / Dessin coté

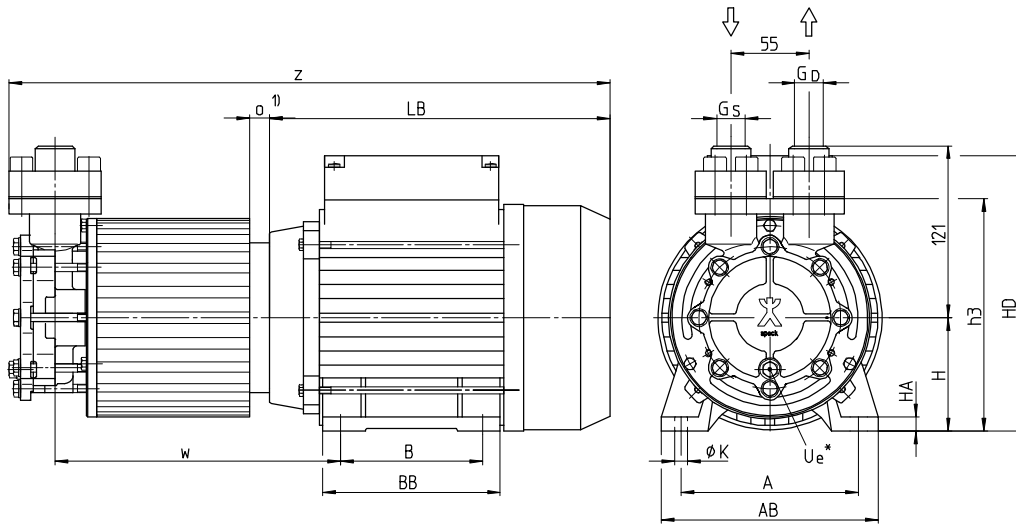

Daten und Maße / Data and dimensions / Données et dimensions

Type	Baugröße Frame size Hauteur d'axe	~	50 Hz / cycles			60 Hz / cycles			Anschlüsse Connections Raccords			Drehmoment Torque value Couple	Gewicht Weight Poids	
			[1/min]	[kW]	[HP]	[1/min]	[kW]	[HP]	G <sub>s</sub>	G <sub>0</sub>	U <sub>e</sub> *		[Nm]	[kg]
TOE / CY-4281-MK	71	3~	2800	1,00	1.34	3400	1,10	1.47	SAE 3/4	SAE 3/4	1/8	7	15,0	33
	80	3~	2800	1,50	2.01	3400	1,50	2.01				7	18,5	41
	90	3~	2800	2,20	2.95	3400	2,20	2.95				10	19,5	43

Type	BG / FS / Hd'a	A	AB	B	BB	H	HA	HD	K	LB	h3	o	w	z
TOE / CY-4281-MK	71	112	135	90	110	71	8	175	9	211	145	-	178	367
	80	125	153	100	125	80	10	194	9	240	154	10	191	414
	90	140	170	125	155	90	13	209	10	281	164	14	206	444

normalsaugend

3~ Drehstrommotor  
1~ Wechselstrommotor

non self-priming

3~ Three phase motor  
1~ Single phase motor

non auto-amorçante

3~ Moteur triphasé  
1~ Moteur monophasé

Gewicht abhängig von  
Baugröße, Leistung, Werkstoffen  
und Ausführung

U<sub>e</sub>\* = Entleerung (Verschluss-  
schraube) auf Anfrage  
1) Mit Motorflansch ø 120

Weight depending on  
motor frame size, performance,  
materials and execution

U<sub>e</sub>\* = Drainage  
(screwed plug) on request  
1) With motor flange ø 120

Poids en référence à  
hauteur d'axe, débit, matériaux  
et exécution

U<sub>e</sub>\* = Bouchon de vidange  
sur demande  
1) Avec bride de moteur ø 120

Schnittzeichnung / Sectional drawing / Dessin technique en coupe

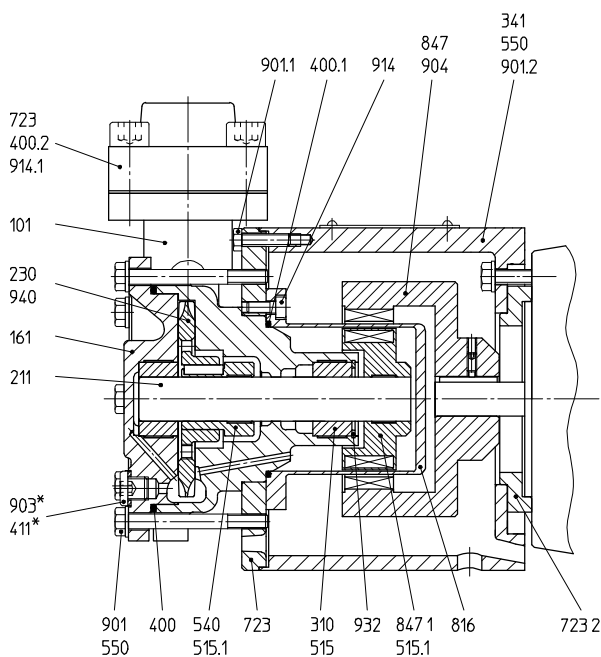

Mögliche Medien / Possible liquids / Milieux possibles, t<sub>max</sub>.

350 °C	Öl	Oil	Huile
--------	----	-----	-------

Teilleiste / Part list / Liste de pièces

101	Gehäuse	Casing	Corps
161	Gehäusedeckel	Casing cover	Couvercle du corps
211	Welle	Shaft	Arbre
230	Laufrad	Impeller	Roue
310	Gleitlager	Sleeve bearing	Palier lisse
341	Laterne	Bracket	Lanterne
400-.2	Dichtung	Gasket	Joint
411*	Dichtring	Sealing ring	Joint
515/.1	Toleranzring	Tolerance ring	Bague de tolérance
540	Wellenbuchse	Bush	Coussinet
550	Scheibe	Disk	Disque
723/.2	Flansch	Flange	Bride
816	Spalttopf	Separating can	Chemise d'entrefer
847	Außenmagnet	Outer magnet	Aimant extérieur
847.1	Innenmagnet	Inner magnet	Aimant intérieur
901-.2	6-kt. Schraube	Hexagon head cap screw	Vis à 6 pans
903*	Verschlusschraube	Screwed plug	Bouchon de vidange
904	Gewindestift	Set screw	Vis sans tête
914-.1	Innen-6-kt. Schraube	Hexagon socket head cap screw	Vis à 6 pans creux
932	Sicherungsring	Locking ring	Circlip
940	Passfeder	Feather key	Clavette

\* auf Anfrage / on request / sur demande

Wärmeträgerpumpen mit Peripheralarad  
und Magnetkupplung

Heat transfer pumps with peripheral impeller  
and magnetic coupling

Pompes pour fluide thermique à roue  
périphérique et à entraînement magnétique

Kennlinien / Performance characteristics / Courbes caractéristiques

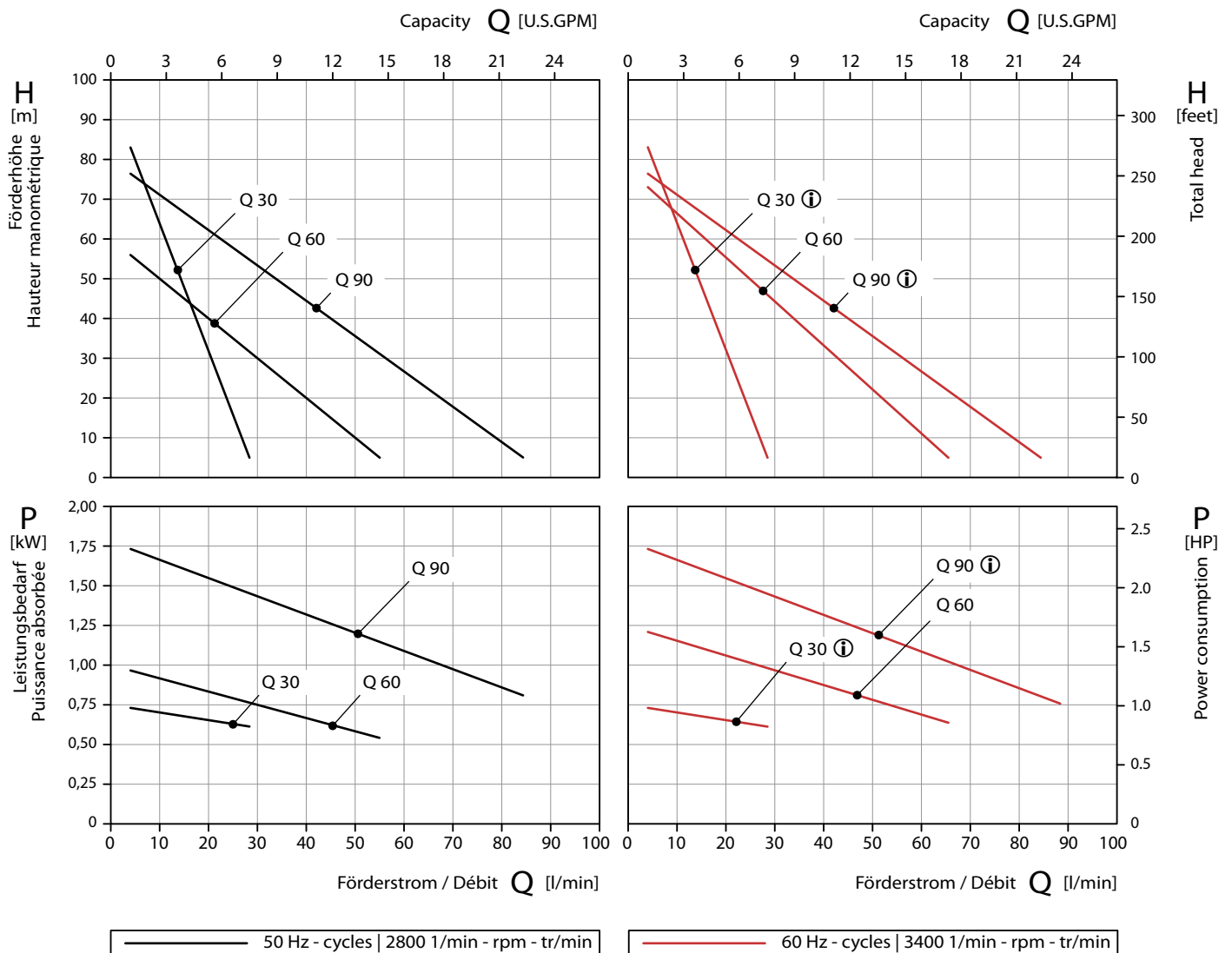

ⓘ angepasste Hydraulik / adapted characteristic / caractéristique adaptée

Werkstoffausführungen / Material Design / Matériaux

Gehäuse Casing Corps	1.4581 CrNiMo-cast steel	
Laufrad Impeller Roue	1.4408, plasmanitriert CrNiMo-cast steel, plasma nitrated 1.4408, nituré au plasma	1.4408 CrNiMo-cast steel
Welle Shaft Arbre	Keramik Ceramics Céramique	
Spalttopf Separating can Chemise d'entrefer	1.4571 CrNiMo-steel	

Prüfbedingungen:

Die Kennlinien gelten für die Förderung von Wasser mit einer Temperatur von 20 °C bei Nenndrehzahl. Die Toleranz von Förderhöhe und Förderstrom beträgt ± 10 %, die des Leistungsbedarfs + 10 %. Bei abweichenden Eigenschaften des Fördermediums ändern sich die Kennlinien.

Test conditions:

The characteristic curves are applicable for the delivery of water of 20 °C temperature at nominal speed. The tolerance of total head and capacity is ± 10 %, performance tolerance is + 10 %. If the property of the pump media differs the characteristic curves change.

Conditions d'essais:

Les caractéristiques hydrauliques sont données pour de l'eau à 20 °C et à la vitesse nominale de la pompe. Les tolérances sont de ± 10 % sur la HMT et de + 10 % sur la puissance absorbée. Ces caractéristiques peuvent se trouver modifiées pour des fluides présentant des propriétés différentes de l'eau.

**TOE / CY-6091-MK**

**Wärmeträgerpumpen mit Peripheralrad**  
und Magnetkupplung

**Heat transfer pumps with peripheral impeller**  
and magnetic coupling

**Pompes pour fluide thermique à roue**  
**périphérique et à entraînement magnétique**

**Maßzeichnung / Dimensioned drawing / Dessin coté**

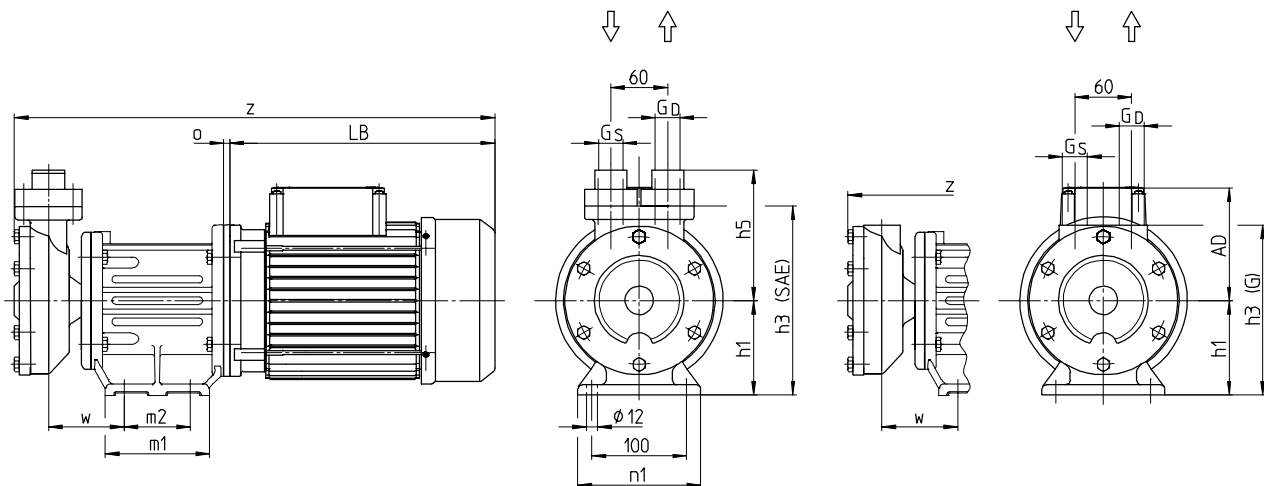

**Daten und Maße / Data and dimensions / Données et dimensions**

Type	Baugröße Frame size Hauteur d'axe	~	50 Hz / cycles			60 Hz / cycles			Gewicht Weight Poids	
			[l/min]	[kW]	[HP]	[l/min]	[kW]	[HP]	[kg]	[lbs]
<b>TOE / CY-6091-MK</b>	90L	3~	2800	2,80	3.75	3400	2,80	3.75	33	73
	100L	3~	2800	3,00	4.02	3400	3,00	4.02	36	79
	112M	3~	2800	4,00	5.36	3400	4,00	5.36	46	101

Type	BG / FS / Hd'a	Q	[l/min]	[USGPM]	G <sub>s</sub>	G <sub>D</sub>	[Nm]	AD	LB	h1	h3(SAE)	h3(G)	h5	m1	m2	n1	o	w	z
<b>TOE / CY-6091-MK</b>	90L	Q 80	80	21	3/4 oder/or/ou SAE 1	3/4 oder/or/ou SAE 1	14	147	280	100	200	180	138	110	70	130	-	80	501
	100L	Q 150	150	37				22	154								306	32	537
	100L																		
	112M	Q 200	200	53	SAE 1 1/4	SAE 1 1/4	167	296	114	214	194	138	145	80	140	-	90	578	
	112M											143						582	

Gewicht abhängig von  
Baugröße, Leistung, Werkstoffen  
und Ausführung

3~ Drehstrommotor  
1~ Wechselstrommotor  
normalsaugend

Weight depending on  
motor frame size, performance,  
materials and execution

3~ Three phase motor  
1~ Single phase motor  
non self-priming

Poids en référence à  
hauteur d'axe, débit, matériaux  
et exécution

3~ Moteur triphasé  
1~ Moteur monophasé  
non auto-amorçante

**Schnittzeichnung / Sectional drawing / Dessin technique en coupe**

**Mögliche Medien / Possible liquids / Milieux possibles, t<sub>max</sub>.**

350 °C	Öl (SAE 1, SAE 1 1/4)	Oil (SAE 1, SAE 1 1/4)	Huile (SAE 1, SAE 1 1/4)
180 °C	Öl (G 3/4)	Oil (G 3/4)	Huile (G 3/4)

**Teileliste / Part list / Liste de pièces**

101	Gehäuse	Casing	Corps
161	Gehäusedeckel	Casing cover	Couvercle du corps
211	Welle	Shaft	Arbre
230	Laufrad	Impeller	Roue
310	Gleitlager	Sleeve bearing	Palier lisse
341	Laterne	Bracket	Lanterne
400-.2	Dichtung	Gasket	Joint
515-.2	Toleranzring	Tolerance ring	Bague de tolérance
562	Stift	Pin	Goupille
723	Flansch	Flange	Bride
816	Spalttopf	Separating can	Chemise d'entrefer
847	Außenmagnet	Outer magnet	Aimant extérieur
847.1	Innenmagnet	Inner magnet	Aimant intérieur
901/.1	6-kt. Schraube	Hexagon head cap screw	Vis à 6 pans
904	Gewindestift	Set screw	Vis sans tête
914-.2	Innen-6-kt. Schraube	Hexagon socket head cap screw	Vis à 6 pans creux
920	6-kt. Mutter	Hexagon nut	Écrou hexagonal

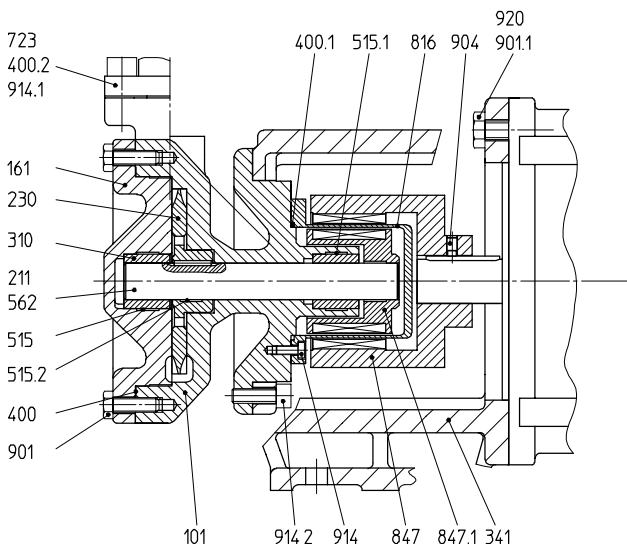

Wärmeträgerpumpen mit Peripherialrad  
und Magnetkupplung

Heat transfer pumps with peripheral impeller  
and magnetic coupling

Pompes pour fluide thermique à roue  
périphérique et à entraînement magnétique

Kennlinien / Performance characteristics / Courbes caractéristiques

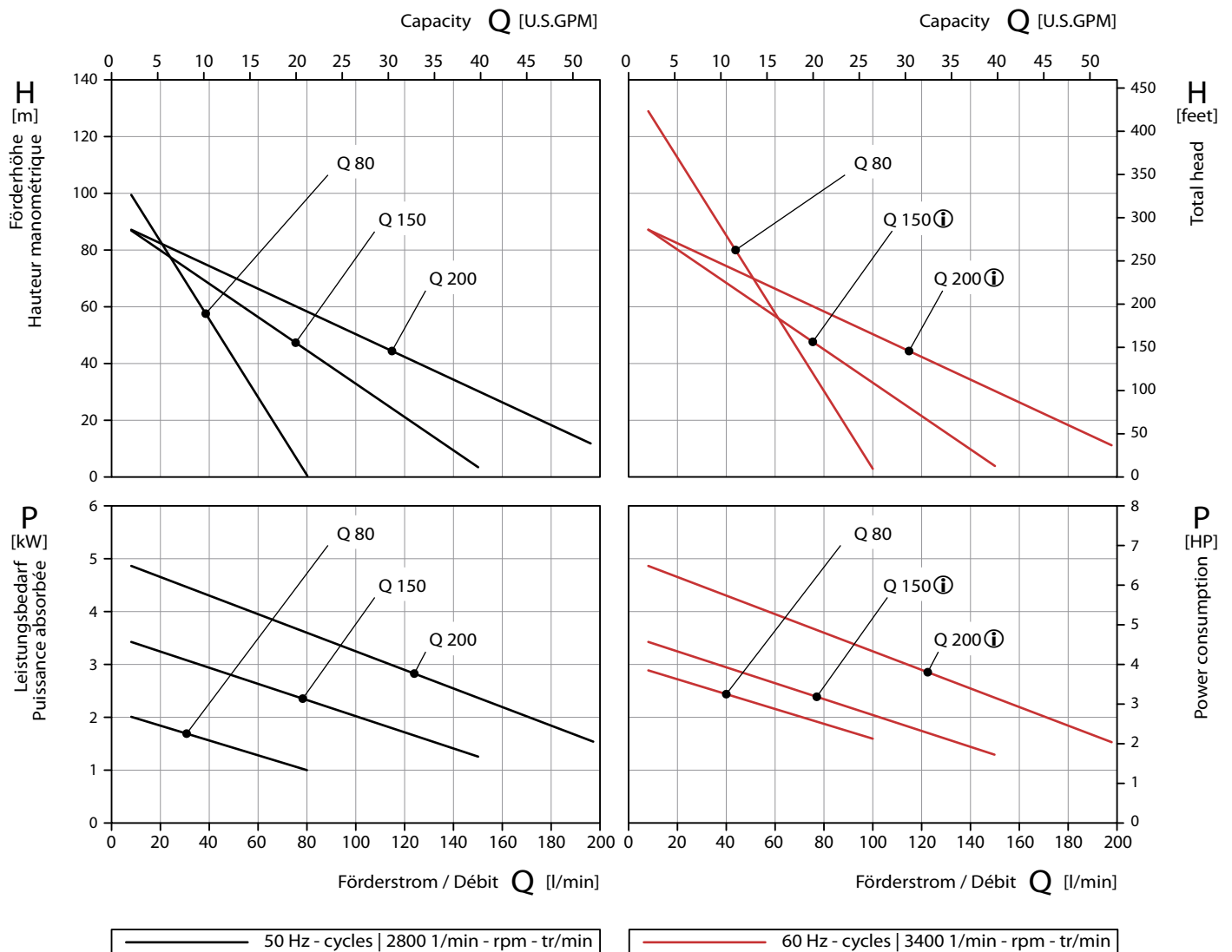

ⓘ angepasste Hydraulik / adapted characteristic / caractéristique adaptée

Werkstoffausführungen / Material Design / Matériaux

Gehäuse Casing Corps	EN-GJS-500-7 Spheroidal graphite cast iron
Laufrad Impeller Roue	1.4408 CrNiMo-cast steel
Welle Shaft Arbre	Keramik Ceramics Céramique
Spalttopf Separating can Chemise d'entrefer	1.4571 CrNiMo-steel

EN-GJS-500-7 = EN-JS1050 = GGG-50

Prüfbedingungen:

Die Kennlinien gelten für die Förderung von Wasser mit einer Temperatur von 20 °C bei Nenn Drehzahl. Die Toleranz von Förderhöhe und Förderstrom beträgt ± 10 %, die des Leistungsbedarfs + 10 %. Bei abweichenden Eigenschaften des Fördermediums ändern sich die Kennlinien.

Test conditions:

The characteristic curves are applicable for the delivery of water of 20 °C temperature at nominal speed. The tolerance of total head and capacity is ± 10 %, performance tolerance is + 10 %. If the property of the pump media differs the characteristic curves change.

Conditions d'essais:

Les caractéristiques hydrauliques sont données pour de l'eau à 20 °C et à la vitesse nominale de la pompe. Les tolérances sont de ± 10 % sur la HMT et de + 10 % sur la puissance absorbée. Ces caractéristiques peuvent se trouver modifiées pour des fluides présentant des propriétés différentes de l'eau.

Radialradpumpen  
mit Spalttopfmotor, normalsaugend

Radial pumps  
with canned motor, non self-priming

Pompes à roue radiale  
avec moteur à rotor noyé, non auto-amorçante

Maßzeichnung / Dimensioned drawing / Dessin coté

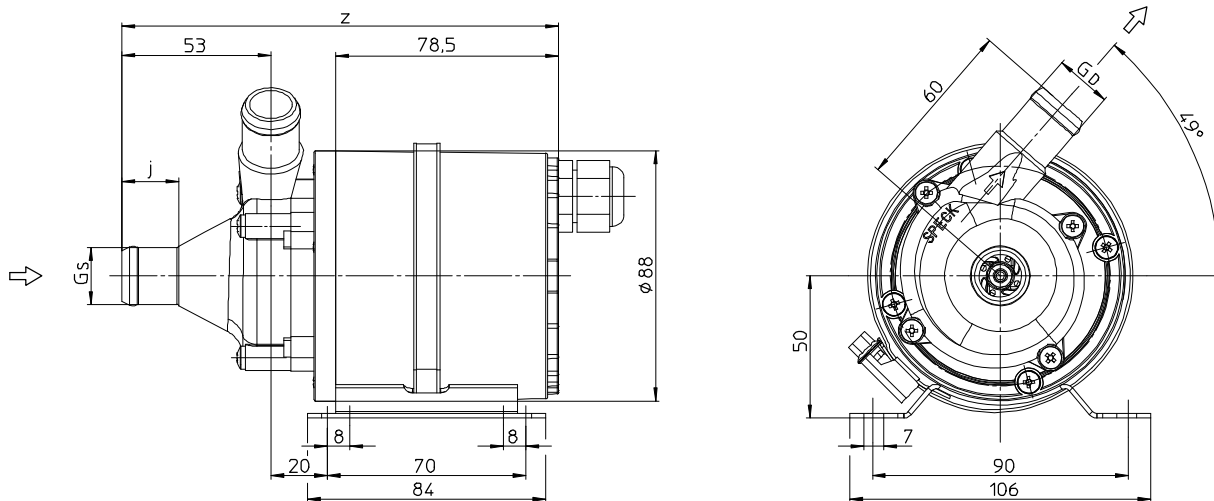

Daten und Maße / Data and dimensions / Données et dimensions

Type	EC-Gleichstrommotor Brushless DC motor Moteur courant continu à commutation électronique				Anschlüsse Connections Raccords				Gewicht Weight Poids		Maße Dimensions Dimensions	
	[V]	[1/min]	[kW]	[HP]	G <sub>S</sub> [mm]	G <sub>0</sub> [mm]	G <sub>S</sub> [inch]	G <sub>0</sub> [inch]	[kg]	[lbs]	j	z
MY3-MM	24	2000 – 6500 2000 – 6000	0,18	0.34	20 28	20 28	0.8 1.1	0.8 1.1	1,6	0.34	20 27	154 159

Gewicht abhängig von Ausführung

Weight depending on execution

Poids en référence à l'exécution

**Spalttopfmotor:**  
Kompakte Bauweise,  
lange Lebensdauer  
durch  
• dichtungslose  
Ausführung und  
• lagerfreien Motor

**Canned motor:**  
Compact design,  
long life time through  
• sealingless  
execution and  
• motor without  
bearings

**Moteur à rotor noyé:**  
Construction comp-  
acte, durée de vie  
prolongée par  
• version sans  
étanchéité et  
• moteur sans paliers

Schnittzeichnung / Sectional drawing / Dessin technique en coupe

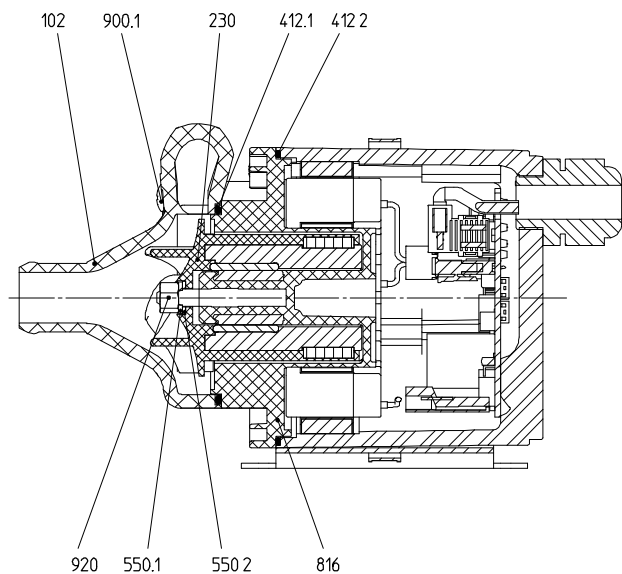

Mögliche Medien / Possible liquids / Milieux possibles, t<sub>max</sub>.

80 °C	Wasser	Water	Eau
-------	--------	-------	-----

Teilleiste / Part list / Liste de pièces

102	Spiralgehäuse	Volute casing	Volute
230	Laufgrad	Impeller	Roue
412.1/2	O-Ring	O-ring	Joint torique
550.1/2	Scheibe	Disk	Disque
816	Spalttopf	Separating can	Chemise d'entrefer
900.1	Schraube	Screw	Vis
920	6-kt. Mutter	Hexagon nut	Écrou hexagonal

Radialradpumpe n  
mit Spalttopfmotor, normalsaugend

Radial pumps  
with canned motor, non self-priming

Pompes à roue radiale  
avec moteur à rotor noyé, non auto-amorçante

Kennlinien / Performance characteristics / Courbes caractéristiques

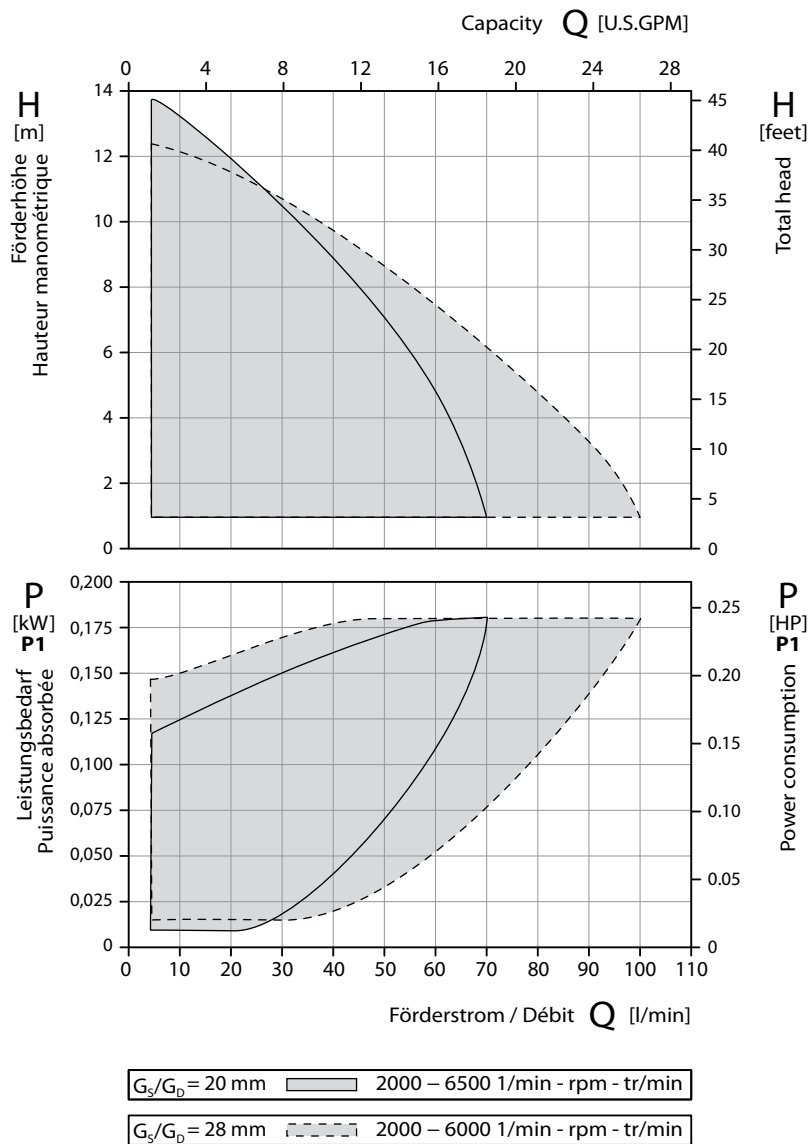

Werkstoffausführungen / Material Design / Matériaux

Spiralgehäuse Volute casing Volute	PA
Laufrad Impeller Roue	PPS
O-Ring O-ring Joint torique	FKM
Spalttopf Separating can Chemise d'entrefer	PPS

Kennfeld:

Innerhalb der dargestellten Kennfelder ist jeder Betriebspunkt durch entsprechende Parametrierung des Antriebes möglich. Die Kennfelder gelten für die Förderung von Wasser mit einer Temperatur von 20 °C und einer Umgebungstemperatur von 20 °C. Die Toleranz von Förderhöhe und Förderstrom beträgt ±10 %, die des Leistungsbedarfs +10 %. Bei abweichenden Eigenschaften des Fördermediums und anderen Umgebungstemperaturen ändern sich die Kennfelder. Der Leistungsbedarf P1 bezeichnet die elektrische Leistungsaufnahme.

Characteristic fields:

Every operating point can be reached within these characteristic fields by setting different drive parameters. The characteristic fields are applicable for the delivery of water of 20 °C temperature and an ambient temperature of 20 °C. The tolerance of total head and capacity is ±10%, performance tolerance is +10%. If the property of the pumped media differs, the characteristic fields change. The power consumption P1 specifies the electrical power input.

Diagramme caractéristique:

Par le paramétrage correspondant chaque point opérationnel est possible en les diagrammes caractéristiques. Les diagrammes caractéristiques sont donnés pour de l'eau à 20 °C et une température ambiante de 20 °C. Les tolérances sont de ±10% sur la HMT et de +10 % sur la puissance absorbée. Ces caractéristiques peuvent se trouver modifiées pour des fluides présentant des propriétés différentes de l'eau. La puissance absorbée P1 indique la puissance absorbée électrique.

## MY2-6000-MK

**Radialradpumpen**  
mit Gleichstrommotor und Magnetkupplung

**Radial pumps**  
with DC motor and magnetic coupling

**Pompes à roue radiale** avec moteur à courant continu et à entraînement magnétique

### Maßzeichnung / Dimensioned drawing / Dessin coté

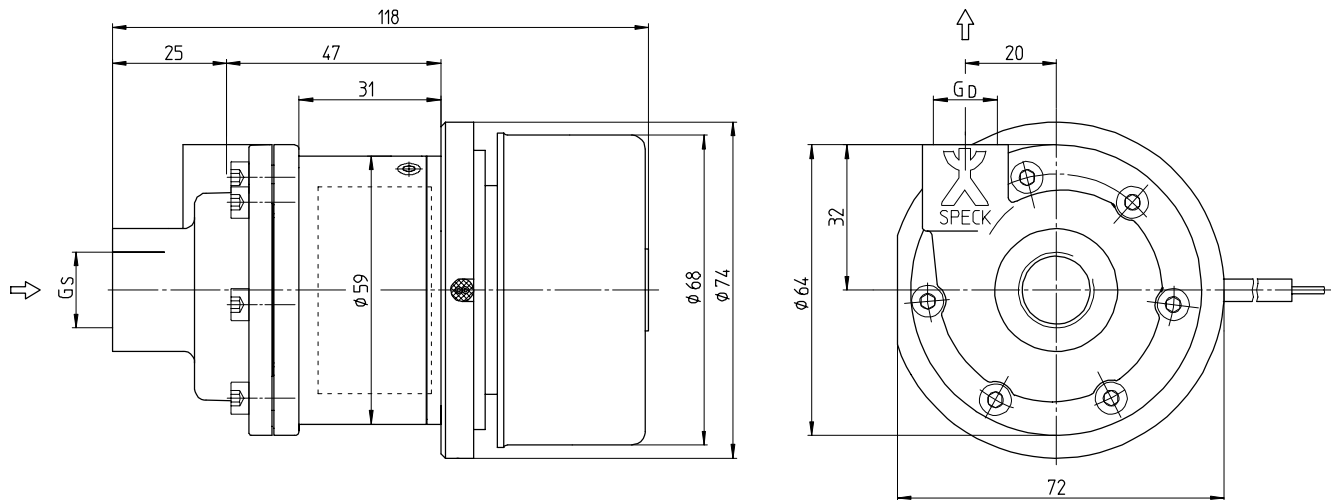

### Daten / Data / Données

Type	EC-Gleichstrommotor Brushless DC motor Moteur courant continu à commutation électronique				Anschlüsse Connections Raccords		Drehmoment Torque value Couple	Gewicht Weight Poids	
	[V]	[1/min]	[W]	[HP]	G <sub>S</sub>	G <sub>D</sub>	[Ncm]	[kg]	[lbs]
MY2-6000-MK	24	6000	23	0.03	3/8	1/4	10	1,6	3.5

normalsaugend

non self-priming

non auto-amorçante

Gewicht abhängig von Ausführung

Weight depending on execution

Poids en référence à l'exécution

### Schnittzeichnung / Sectional drawing / Dessin technique en coupe

### Mögliche Medien / Possible liquids / Milieux possibles, t<sub>max</sub>.

80 °C	Wasser	Water	Eau
80 °C	Öl	Oil	Huile

### Teilleiste / Part list / Liste de pièces

102	Spiralgehäuse	Volute casing	Volute
230	Laufrad	Impeller	Roue
341	Laterne	Bracket	Lanterne
400	Flachdichtung	Flat gasket	Garniture plate
550	Scheibe	Disk	Disque
723	Flansch	Flange	Bride
816	Spalttopf	Separating can	Chemise d'entrefer
847	Außenmagnet	Outer magnet	Aimant extérieur
847.1	Innenmagnet	Inner magnet	Aimant intérieur
900	Schraube	Screw	Vis
904/1	Gewindestift	Set screw	Vis sans tête
914	Innen-6-kt. Schraube	Hexagon socket head cap screw	Vis à 6 pans creux

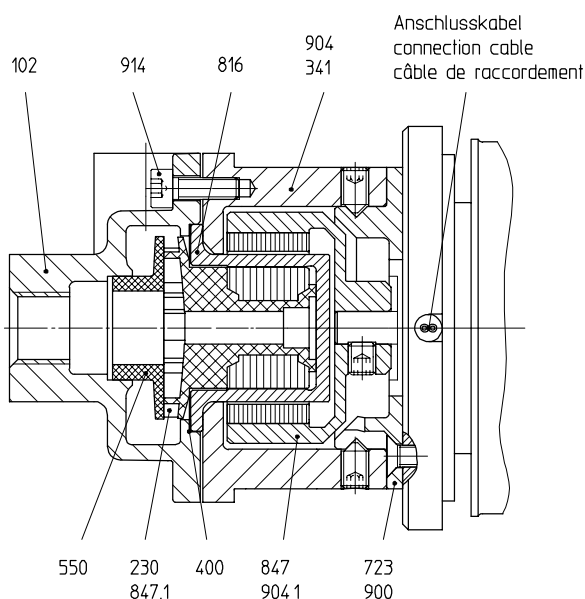

**Radialradpumpen**  
mit Gleichstrommotor und Magnetkupplung

**Radial pumps**  
with DC motor and magnetic coupling

**Pompes à roue radiale** avec moteur à courant continu et à entraînement magnétique

**Kennlinien / Performance characteristics / Courbes caractéristiques**

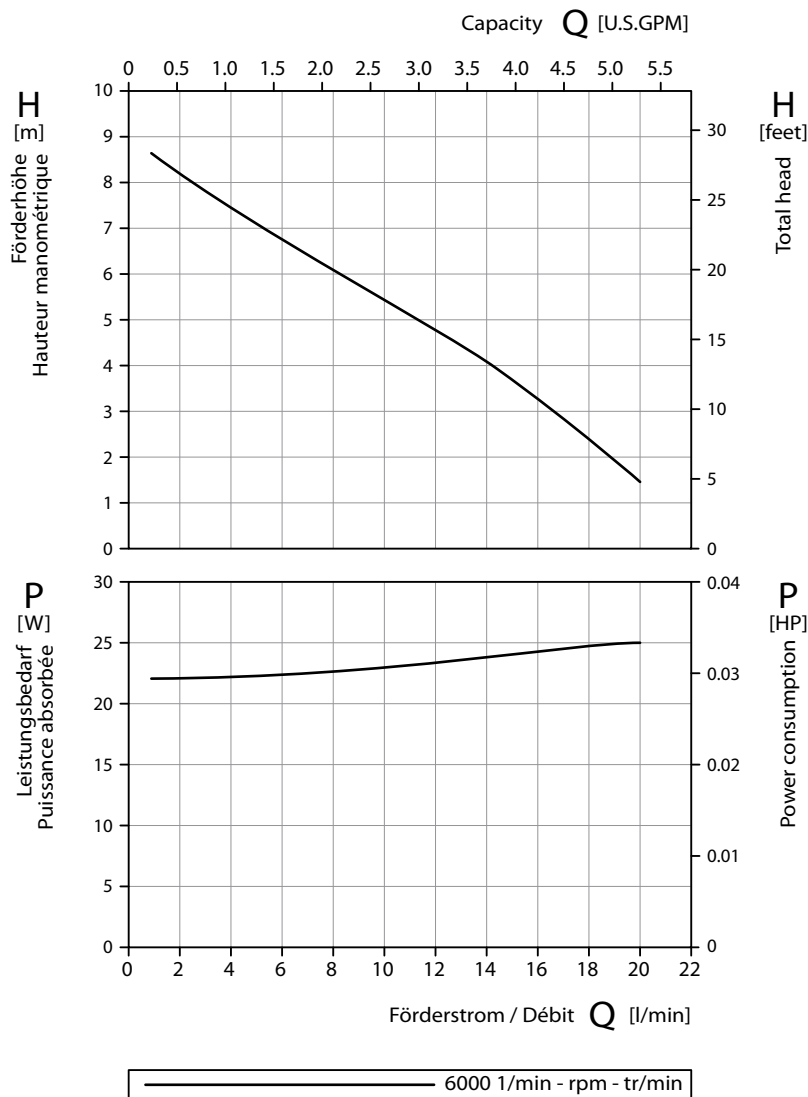

**Werkstoffausführungen / Material Design / Matériaux**

Spiralgehäuse Volute casing Volute	1.4581 CrNiMo-cast steel
LaufRad Impeller Roue	PPS
Flachdichtung Flat gasket Garniture plate	Centellen
Spalttopf Separating can Chemise d'entrefer	SiC

**Prüfbedingungen:**

Die Kennlinien gelten für die Förderung von Wasser mit einer Temperatur von 20 °C bei Nenn Drehzahl. Die Toleranz von Förderhöhe und Förderstrom beträgt  $\pm 10\%$ , die des Leistungsbedarfs + 10%. Bei abweichenden Eigenschaften des Fördermediums ändern sich die Kennlinien.

**Test conditions:**

The characteristic curves are applicable for the delivery of water of 20 °C temperature at nominal speed. The tolerance of total head and capacity is  $\pm 10\%$ , performance tolerance is + 10%. If the property of the pump media differs the characteristic curves change.

**Conditions d'essais:**

Les caractéristiques hydrauliques sont données pour de l'eau à 20 °C et à la vitesse nominale de la pompe. Les tolérances sont de  $\pm 10\%$  sur la HMT et de + 10% sur la puissance absorbée. Ces caractéristiques peuvent se trouver modifiées pour des fluides présentant des propriétés différentes de l'eau.

**MY2-8000-MK**

**Radialradpumpen**  
mit Gleichstrommotor und Magnetkupplung

**Radial pumps**  
with DC motor and magnetic coupling

**Pompes à roue radiale** avec moteur à courant continu et à entraînement magnétique

**Maßzeichnung / Dimensioned drawing / Dessin coté**

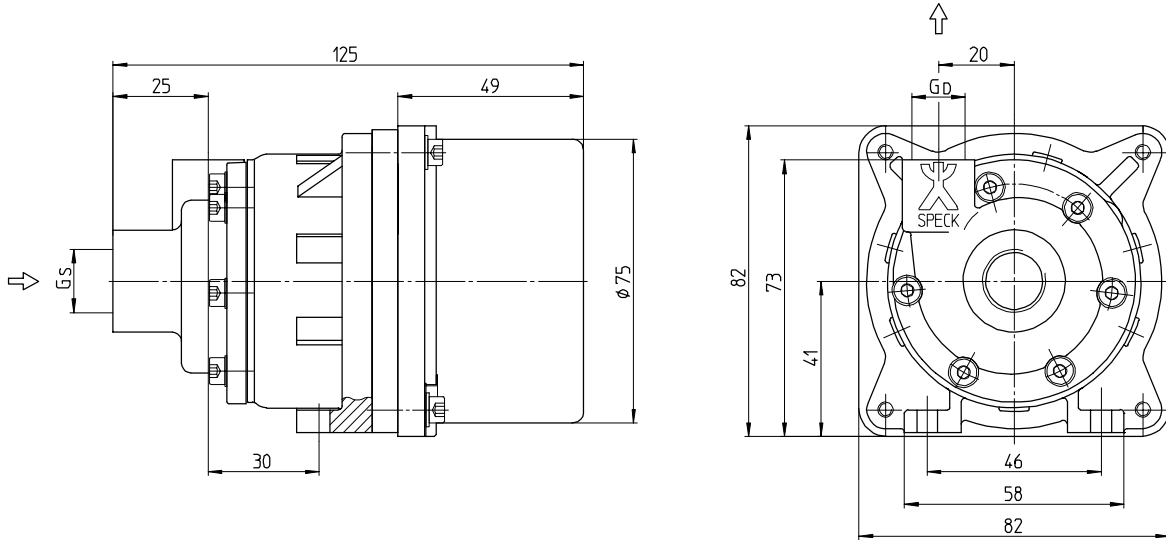

**Daten / Data / Données**

Type	EC-Gleichstrommotor Brushless DC motor Moteur courant continu à commutation électronique				Anschlüsse Connections Raccords		Drehmoment Torque value Couple	Gewicht Weight Poids	
	[V]	[1/min]	[W]	[HP]	G <sub>S</sub>	G <sub>D</sub>	[Ncm]	[kg]	[lbs]
MY2-8000-MK	24	9000	80	0.11	3/8	1/4	13	1,3	2.9

normalsaugend

non self-priming

non auto-amorçante

Gewicht abhängig von Ausführung

Weight depending on execution

Poids en référence à l'exécution

**Schnittzeichnung / Sectional drawing / Dessin technique en coupe**

**Mögliche Medien / Possible liquids / Milieux possibles, t<sub>max</sub>.**

80 °C	Wasser	Water	Eau
80 °C	Öl	Oil	Huile

**Teileliste / Part list / Liste de pièces**

102	Spiralgehäuse	Volute casing	Volute
230	Laufrad	Impeller	Roue
341	Laterne	Bracket	Lanterne
400	Flachdichtung	Flat gasket	Garniture plate
550-.3	Scheibe	Disk	Disque
816	Spalttopf	Separating can	Chemise d'entrefer
847	Außenmagnet	Outer magnet	Aimant extérieur
847.1	Innenmagnet	Inner magnet	Aimant intérieur
904	Gewindestift	Set screw	Vis sans tête
914/.1	Innen-6-kt. Schraube	Hexagon socket head cap screw	Vis à 6 pans creux
931	Sicherungsblech	Locking washer	Rondelle-frein

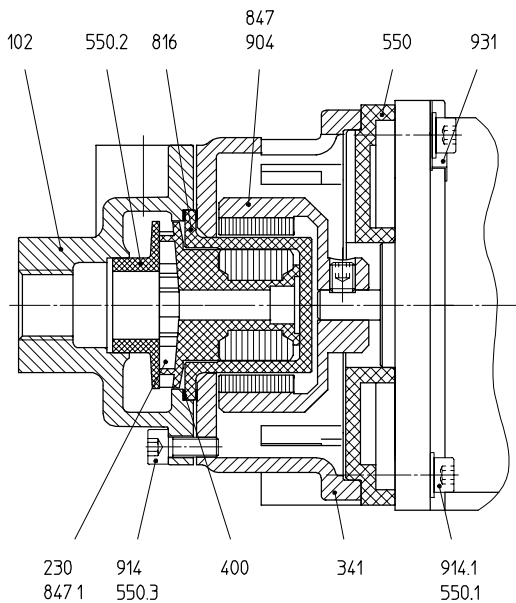

**Radialradpumpen**  
mit Gleichstrommotor und Magnetkupplung

**Radial pumps**  
with DC motor and magnetic coupling

**Pompes à roue radiale** avec moteur à courant continu et à entraînement magnétique

**Kennlinien / Performance characteristics / Courbes caractéristiques**

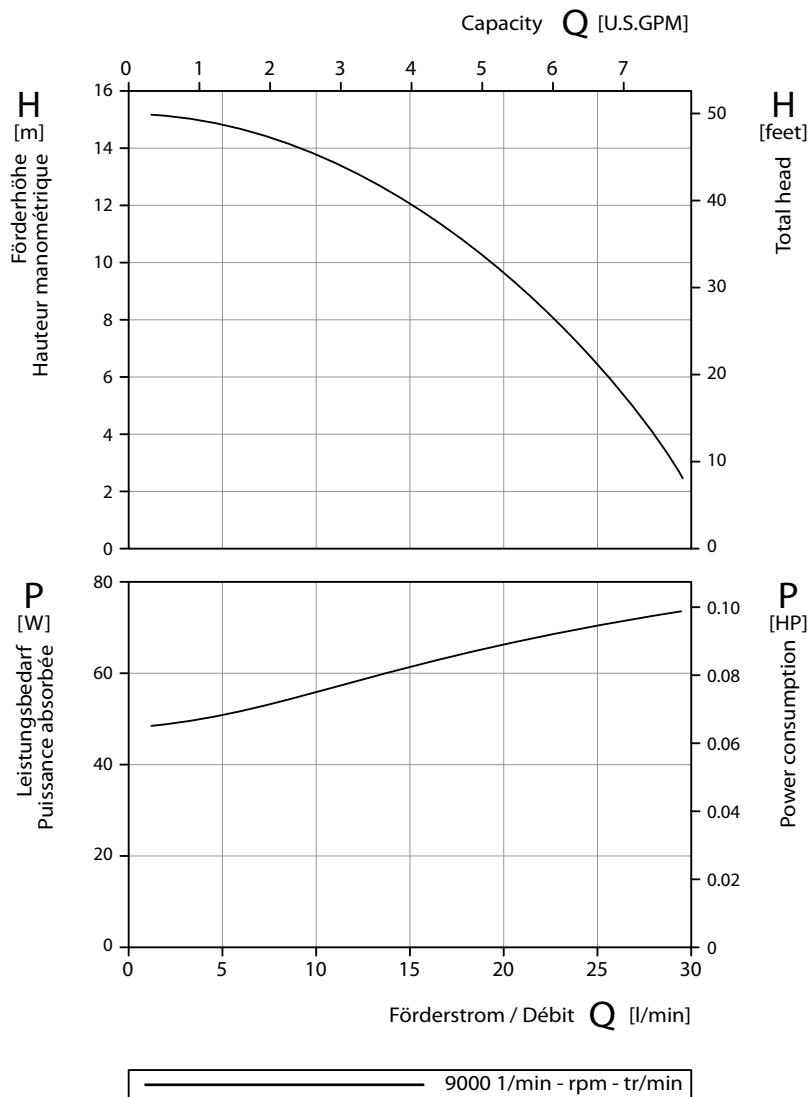

**Werkstoffausführungen / Material Design / Matériaux**

Spiralgehäuse Volute casing Volute	1.4581 CrNiMo-cast steel
Laufgrad Impeller Roue	PPS
Flachdichtung Flat gasket Garniture plate	Centellen
Spalttopf Separating can Chemise d'entrefer	SiC

**Prüfbedingungen:**

Die Kennlinien gelten für die Förderung von Wasser mit einer Temperatur von 20 °C bei Nenn Drehzahl. Die Toleranz von Förderhöhe und Förderstrom beträgt ± 10 %, die des Leistungsbedarfs + 10 %. Bei abweichenden Eigenschaften des Fördermediums ändern sich die Kennlinien.

**Test conditions:**

The characteristic curves are applicable for the delivery of water of 20 °C temperature at nominal speed. The tolerance of total head and capacity is ± 10 %, performance tolerance is + 10 %. If the property of the pump media differs the characteristic curves change.

**Conditions d'essais:**

Les caractéristiques hydrauliques sont données pour de l'eau à 20 °C et à la vitesse nominale de la pompe. Les tolérances sont de ± 10 % sur la HMT et de + 10 % sur la puissance absorbée. Ces caractéristiques peuvent se trouver modifiées pour des fluides présentant des propriétés différentes de l'eau.

**DS-120 / ... / 450-MK**

**Drehschieberpumpen**  
mit Magnetkupplung, selbstansaugend

**Roller vane pumps**  
with magnetic coupling, self-priming

**Pompes à palettes**  
et à entraînement magnétique, auto-amorçante

**Maßzeichnung / Dimensioned drawing / Dessin coté**

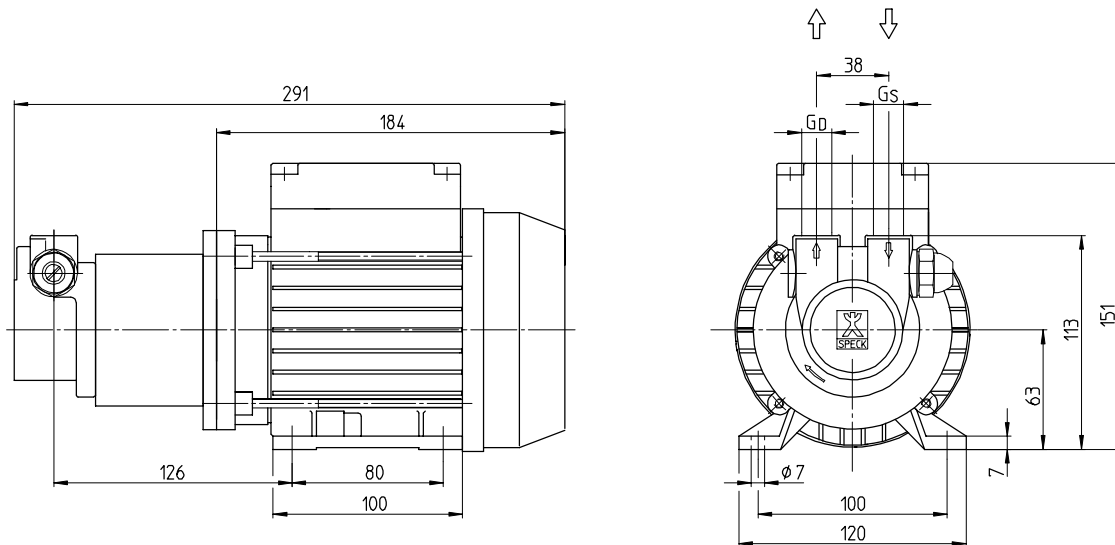

**Daten / Data / Données**

Type	Baugröße Frame size Hauteur d'axe	~	50 Hz / cycles			60 Hz / cycles			Anschlüsse Connections Raccords		Drehmoment Torque value Couple	Gewicht Weight Poids	
			[1/min]	[kW]	[HP]	[1/min]	[kW]	[HP]	G <sub>5</sub>	G <sub>0</sub>		[Nm]	[kg]
<b>DS-120 / ... / 450-MK</b>	63	1/3~	2800	0,3	0,4	3400	0,3	0,4	3/8	3/8	0,7	6	13,2

Gewicht abhängig von Baugröße, Leistung, Werkstoffen und Ausführung  
3~ Drehstrommotor  
1~ Wechselstrommotor

Weight depending on motor frame size, performance, materials and execution

3~ Three phase motor  
1~ Single phase motor

Poids en référence à hauteur d'axe, débit, matériaux et exécution

3~ Moteur triphasé  
1~ Moteur monophasé

**Schnittzeichnung / Sectional drawing / Dessin technique en coupe**

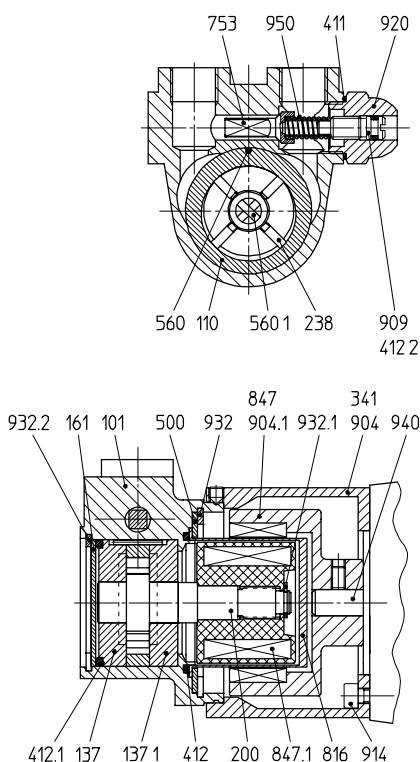

**Mögliche Medien / Possible liquids / Milieux possibles, t<sub>max</sub>.**

70 °C	Wasser	Water	Eau
-------	--------	-------	-----

**Teilleiste / Part list / Liste de pièces**

101	Gehäuse	Casing	Corps
110	Mittelkörper	Stage casing	Cellule
137/.1	Steuerscheibe	Inter casing	Disque distributeur
161	Gehäusedeckel	Casing cover	Couvercle du corps
200	Läufer	Rotor	Rotor
238	Laufradschieber	Vane	Vanne
341	Laterne	Bracket	Lanterne
411	Dichtring	Sealing ring	Joint
412-.2	O-Ring	O-ring	Joint torique
500	Ring	Ring	Bague
560/.1	Stift	Pin	Goupille
753	Ventilkegel	Valve cone	Soupape de clapet
816	Spalttopf	Separating can	Chemise d'entrefer
847	Außenmagnet	Outer magnet	Aimant extérieur
847.1	Innenmagnet	Inner magnet	Aimant intérieur
904/.1	Gewindestift	Set screw	Vis sans tête
909	Einstellschraube	Adjusting screw	Vis d'ajustage
914	Innen-6-kt. Schraube	Hexagon socket head cap screw	Vis à 6 pans creux
920	6-kt. Mutter	Hexagon nut	Écrou hexagonal
932-.2	Sicherungsring	Locking ring	Circlip
940	Passfeder	Feather key	Clavette
950	Druckfeder	Pressure spring	Ressort à pression

**Drehschieberpumpen**  
mit Magnetkupplung, selbstansaugend

**Roller vane pumps**  
with magnetic coupling, self-priming

**Pompes à palettes**  
et à entraînement magnétique, auto-amorçante

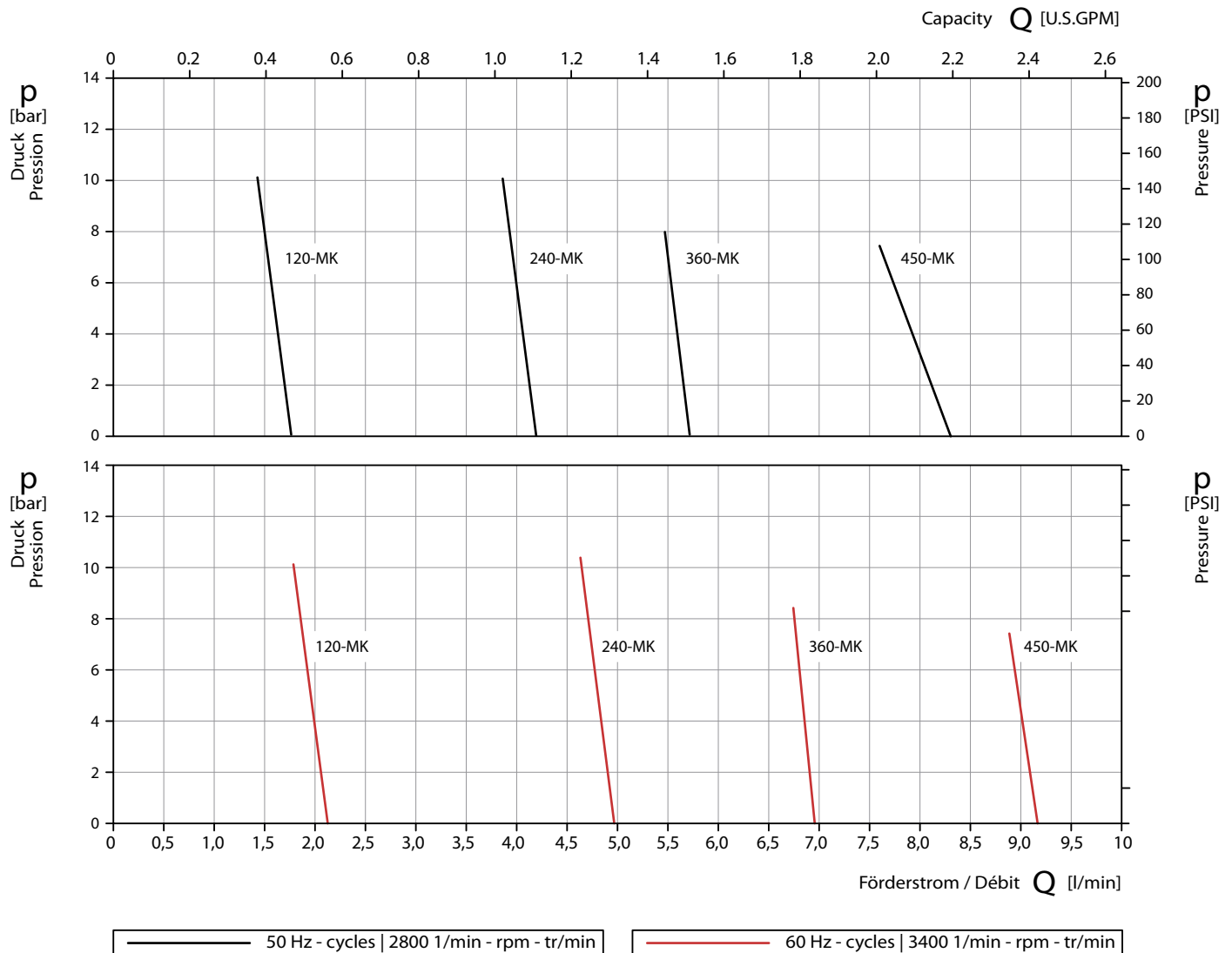
**Kennlinien / Performance characteristics / Courbes caractéristiques**

**Werkstoffausführungen / Material Design / Matériaux**

Gehäuse Casing Corps	1.4305 CrNi-cast steel	CuZn Brass
Steuerscheibe Inter casing Disque distributeur	Kohle Carbon Charbon	
Mittelkörper Stage casing Cellule	Kohle Carbon Charbon	
Läufer Rotor Rotor	1.4301 CrNi-steel	
Welle Shaft Arbre	1.4305 CrNi-steel	
Spalttopf Separating can Chemise d'entrefer	1.4301 CrNi-steel	

**Prüfbedingungen:**

Die Kennlinien gelten für die Förderung von Wasser mit einer Temperatur von 20 °C bei Nennrehzahl. Die Toleranz von Förderhöhe und Förderstrom beträgt  $\pm 10\%$ , die des Leistungsbedarfs + 10%. Bei abweichenden Eigenschaften des Fördermediums ändern sich die Kennlinien.

**Test conditions:**

The characteristic curves are applicable for the delivery of water of 20 °C temperature at nominal speed. The tolerance of total head and capacity is  $\pm 10\%$ , performance tolerance is + 10%. If the property of the pump media differs the characteristic curves change.

**Conditions d'essais:**

Les caractéristiques hydrauliques sont données pour de l'eau à 20 °C et à la vitesse nominale de la pompe. Les tolérances sont de  $\pm 10\%$  sur la HMT et de + 10 % sur la puissance absorbée. Ces caractéristiques peuvent se trouver modifiées pour des fluides présentant des propriétés différentes de l'eau.

**DS-540 / ... / 960-MK**

**Drehschieberpumpen**  
mit Magnetkupplung, selbstansaugend

**Roller vane pumps**  
with magnetic coupling, self-priming

**Pompes à palettes**  
et à entraînement magnétique, auto-amorçante

**Maßzeichnung / Dimensioned drawing / Dessin coté**

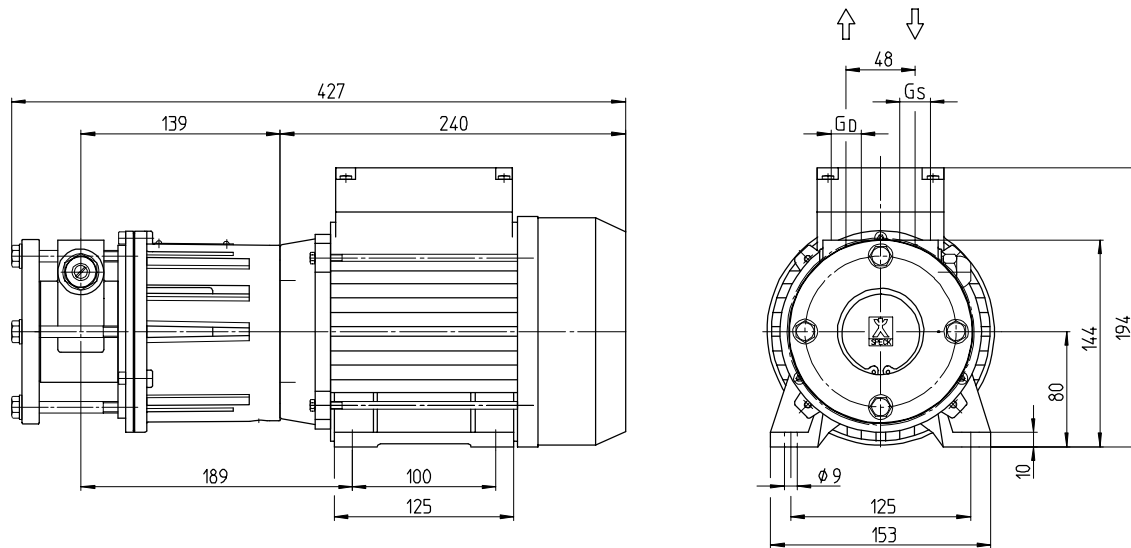

**Daten / Data / Données**

Type	Baugröße Frame size Hauteur d'axe	~	50 Hz / cycles			60 Hz / cycles			Anschlüsse Connections Raccords		Drehmoment Torque value Couple	Gewicht Weight Poids	
			[1/min]	[kW]	[HP]	[1/min]	[kW]	[HP]	G <sub>5</sub>	G <sub>0</sub>		[kg]	[lbs]
<b>DS-540 / ... / 960-MK</b>	80	3~ 1~	1450 1450	0,75 0,90	1.0 1.2	1750 1750	0,75 0,90	1.0 1.2	1/2	1/2	7	17	38

Gewicht abhängig von Baugröße, Leistung, Werkstoffen und Ausführung

3~ Drehtstrommotor  
1~ Wechselstrommotor

Weight depending on motor frame size, performance, materials and execution

3~ Three phase motor  
1~ Single phase motor

Poids en référence à hauteur d'axe, débit, matériaux et exécution

3~ Moteur triphasé  
1~ Moteur monophasé

**Schnittzeichnung / Sectional drawing / Dessin technique en coupe**

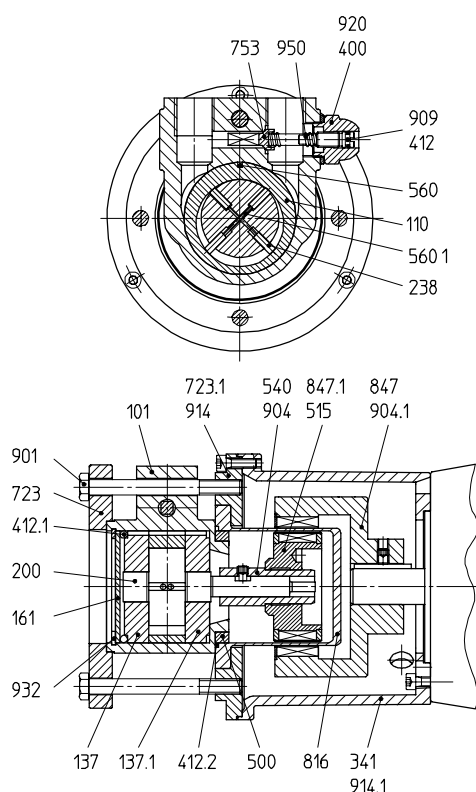

**Mögliche Medien / Possible liquids / Milieux possibles, t<sub>max</sub>.**

70 °C	Wasser	Water	Eau

**Teileliste / Part list / Liste de pièces**

Part No.	German	English	French
101	Gehäuse	Casing	Corps
110	Mittelkörper	Stage casing	Cellule
137/.1	Steuerscheibe	Inter casing	Disque distributeur
161	Gehäusedeckel	Casing cover	Couvercle du corps
200	Läufer	Rotor	Rotor
238	Laufradschieber	Vane	Vanne
341	Laterne	Bracket	Lanterne
400	Flachdichtung	Flat gasket	Garniture plate
412-.2	O-Ring	O-ring	Joint torique
500	Ring	Ring	Bague
515	Toleranzring	Tolerance ring	Bague de tolérance
540	Wellenbuchse	Bush	Coussinet
560/.1	Stift	Pin	Goupille
723/.1	Flansch	Flange	Bride
753	Ventilkegel	Valve cone	Soupape de clapet
816	Spalttopf	Separating can	Chemise d'entrefer
847	Außenmagnet	Outer magnet	Aimant extérieur
847.1	Innenmagnet	Inner magnet	Aimant intérieur
901	6-kt. Schraube	Hexagon head cap screw	Vis à 6 pans
904-.1	Gewindestift	Set screw	Vis sans tête
909	Einstellschraube	Adjusting screw	Vis d'ajustage
914/.1	Innen-6-kt. Schraube	Hexagon socket head cap screw	Vis à 6 pans creux
920	6-kt. Mutter	Hexagon nut	Écrou hexagonal
932	Sicherungsring	Locking ring	Circlip
950	Druckfeder	Pressure spring	Ressort à pression

**Drehschieberpumpen**  
mit Magnetkupplung, selbstansaugend

**Roller vane pumps**  
with magnetic coupling, self-priming

**Pompes à palettes**  
et à entraînement magnétique, auto-amorçante

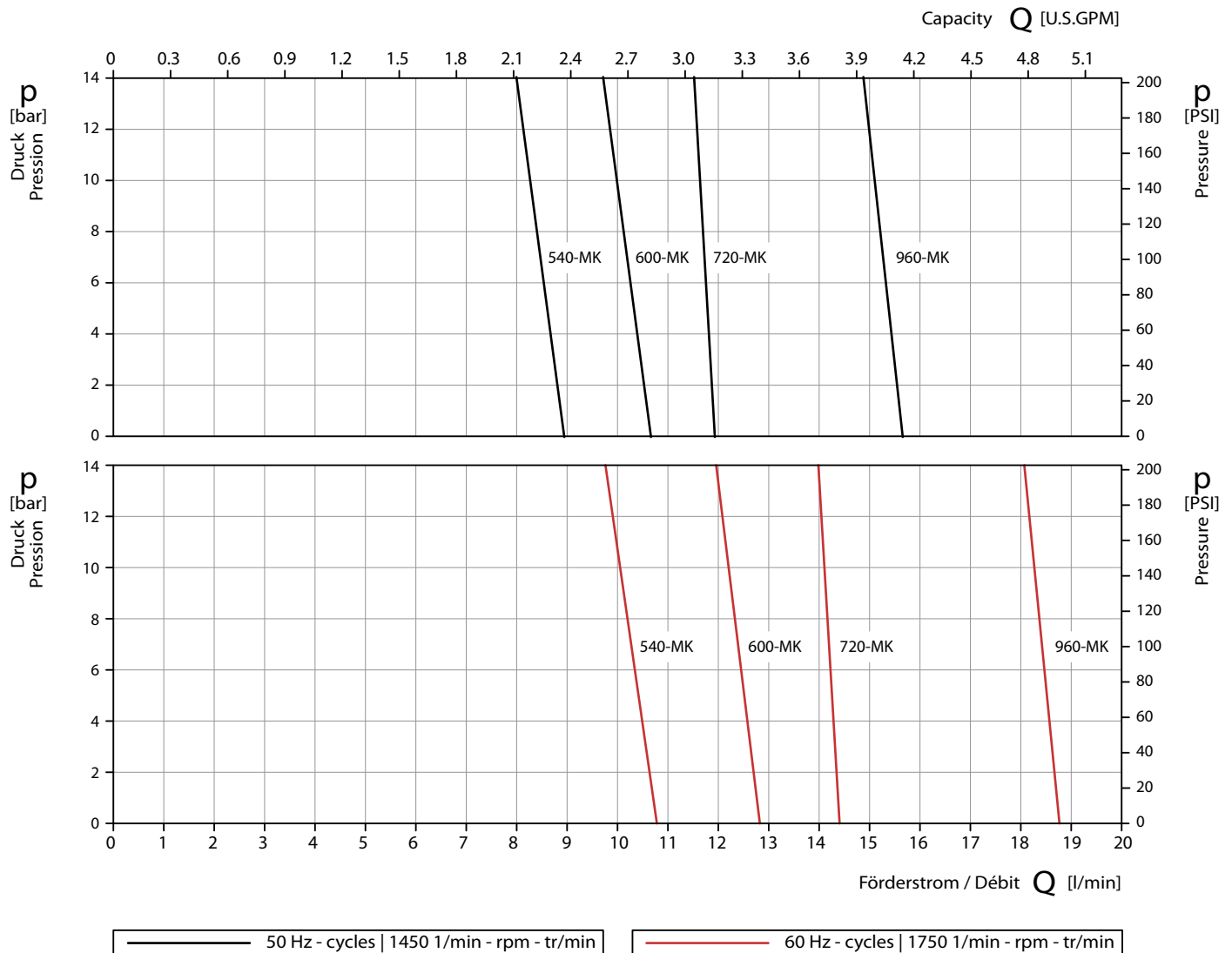
**Kennlinien / Performance characteristics / Courbes caractéristiques**

**Werkstoffausführungen / Material Design / Matériaux**

Gehäuse Casing Corps	1.4305 CrNi-cast steel
Steuerscheibe Inter casing Disque distributeur	Kohle Carbon Charbon
Mittelkörper Stage casing Cellule	Kohle Carbon Charbon
Läufer Rotor Rotor	1.4301 CrNi-steel
Welle Shaft Arbre	1.4305 CrNi-steel
Spalttopf Separating can Chemise d'entrefer	1.4301 CrNi-steel

**Prüfbedingungen:**

Die Kennlinien gelten für die Förderung von Wasser mit einer Temperatur von 20 °C bei Nenn Drehzahl. Die Toleranz von Förderhöhe und Förderstrom beträgt ± 10 %, die des Leistungsbedarfs + 10 %. Bei abweichenden Eigenschaften des Fördermediums ändern sich die Kennlinien.

**Test conditions:**

The characteristic curves are applicable for the delivery of water of 20 °C temperature at nominal speed. The tolerance of total head and capacity is ± 10 %, performance tolerance is + 10 %. If the property of the pump media differs the characteristic curves change.

**Conditions d'essais:**

Les caractéristiques hydrauliques sont données pour de l'eau à 20 °C et à la vitesse nominale de la pompe. Les tolérances sont de ± 10 % sur la HMT et de + 10 % sur la puissance absorbée. Ces caractéristiques peuvent se trouver modifiées pour des fluides présentant des propriétés différentes de l'eau.

**Zusammenhang  
zwischen Höhe und Druck  
bei unterschiedlicher Dichte**

**Référence between  
height and pressure  
at different gravities**

**Conversion HMT / Pression  
en fonction de différentes densités**

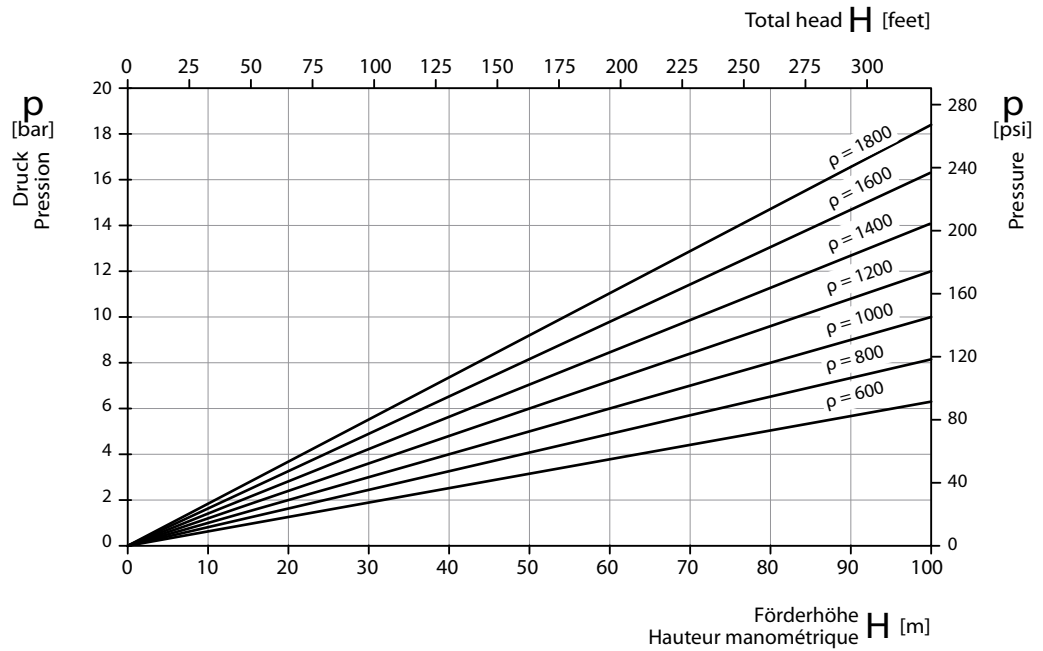

**Sie wollen mehr wissen?**

Dann besuchen Sie unsere Website, dort sind weitere Prospekte als Download verfügbar.

[www.speck-pumps.de](http://www.speck-pumps.de)

**More information?**

Then visit our website, where further catalogues can be downloaded.

[www.speck-pumps.de](http://www.speck-pumps.de)

**Plus d'informations?**

Veillez donc visiter notre site internet pour télécharger d'autres brochures sous.

[www.speck-pumps.de](http://www.speck-pumps.de)

**Produktprogramm**

**Peripheralradpumpen**

- Kleinkreiselpumpen
- Wärmeträgerpumpen
- Eintauchpumpen

**Radialradpumpen**

- Kleinkreiselpumpen
- Wärmeträgerpumpen mit Gleitringdichtung
- Wärmeträgerpumpen mit Magnetkupplung
- Kesselspeisepumpen

**Seitenkanalpumpen**

- Pumpen nach Norm EN 734
- Mit NPSH-Vorstufe
- Kleinpumpen

**Verdrängerpumpen**

- Drehschieberpumpen
- Zahnradpumpen
- Schwingkolbenpumpen

**Flüssigkeitsring-Vakuumpumpen**

- Blockbauweise
- Grundplattenbauweise

**Production Program**

**Peripheral Impeller Pumps**

- Small Centrifugal Pumps
- Heat Transfer Pumps
- Submersible Pumps

**Radial Impeller Pumps**

- Small Centrifugal Pumps
- Heat Transfer Pumps with mechanical seal
- Heat Transfer Pumps with magnetic coupling
- Boiler Feed Pumps

**Side Channel Pumps**

- Pumps - Standard EN 734
- With NPSH-Stage
- Small Pumps

**Displacement Pumps**

- Roller Vane Pumps
- Gear Pumps
- Oscillating Piston Pump

**Liquid Ring Vacuum Pumps**

- Close Coupled Version
- Base Plate Version

**Programme de fabrication**

**Pompes périphériques**

- Petites pompes centrifuges
- Pompes pour fluide thermique
- Pompes verticales immergées

**Pompes radiales**

- Petites pompes centrifuges
- Pompes pour fluide thermique à garniture mécanique
- Pompes pour fluide thermique à entraînement magnétique
- Pompes d'alimentation de chaudière

**Pompes à canal latéral**

- Pompes conformément à EN 734
- À roue aspiratrice NPSH
- Petites pompes

**Pompes volumétriques**

- Pompes à palettes
- Pompes à engrenages
- Pompes à piston oscillant

**Pompes à vide à anneau liquide**

- Construction monobloc
- Construction sur socle

## Deutschland / Germany / Allemagne

**Deutschland Ost / East Germany / Est d'Allemagne**  
Huckauf Ingenieure  
Auerswalder Hauptstraße 2  
09244 Lichtenau  
Tel.: +(49) 37208 660 80  
Fax: +(49) 37208 660 77  
info@huckauf.de  
www.huckauf.de

**Berlin**  
Huckauf Ingenieure  
Fontanepromenade 17  
10967 Berlin  
Tel.: +(49) 30 890 959 92  
Fax: +(49) 30 890 959 91  
info@huckauf.de  
www.huckauf.de

**Hamburg / Hamburg / Hamburg\***  
Ingenieure Willy Wandrach GmbH  
Flurstraße 105  
22549 Hamburg  
Tel.: +(49) 40 398 624 0  
Fax: +(49) 40 390 585 5  
info@speck-pumpen-roth.de  
www.speck-pumpen-roth.de

**Hannover, Kassel / Hanover, Kassel / Hanovre, Kassel\***  
IVT – Pumpen GmbH  
Zum Wischfeld 1A  
31749 Auetal  
Tel.: +(49) 5752 929 597  
Fax: +(49) 5752 929 599  
Mobile: +(49) 172 511 699 9  
info@ivt-pumpen.de  
www.ivt-pumpen.de

**Köln / Cologne / Cologne**  
Huckauf Ingenieure  
Grillenpfad 28  
40764 Langenfeld  
Tel.: +(49) 2173 914 560  
Fax: +(49) 2173 914 588  
info@huckauf.de  
www.huckauf.de

**Bayern, Baden-Württemberg / Bavaria, Baden-Wuerttemberg / Bavière, Bade-Wuerttemberg\***  
Speck Pumpen  
VERKAUFSGESELLSCHAFT GmbH  
Hauptstraße 1 – 3  
91233 Neunkirchen a. Sand  
Tel.: +(49) 9123 949 – 0  
Fax: +(49) 9123 949 – 260  
info@speck-pumps.com  
www.speck-pumps.com

### \* Service

**Deutschland Ost / East Germany / Est d'Allemagne**  
FSE Fluid Systems Erfurt  
Am Teiche 3  
99195 Erfurt/Stotternheim  
Tel.: +(49) 36204 739 910  
Fax: +(49) 36204 739 919  
info@fluidsystems.org  
www.fluidsystems.org

## Europa / Europe / Europe

**Belgien / Belgium / Belgique**  
SPECK - Pompen België N.V.  
Bierweg 24  
9880 Aalter  
Tel.: +(32) 937 530 39  
Fax: +(32) 932 500 17  
info@speckpompen.be  
www.speckpompen.be

**Bulgarien / Bulgaria / Bulgarie**  
EVROTECH OOD  
54 A, Manastirska Str.  
BG-1111 Sofia  
Tel.: +(359) 2 971 32 73  
Fax: +(359) 2 971 22 88  
office@evrotech.com  
www.evrotech.com

**Dänemark / Denmark / Danemark**  
Pumpegruppen a/s  
Lundtofttegårdsvej 95  
2800 Lyngby  
Tel.: +(45) 459 371 00  
Fax: +(45) 459 347 55  
info@pumpegruppen.dk  
www.pumpegruppen.dk

**Frankreich / France / France**  
Speck Pumps Industries S.A.  
Z.I. Parc d'Activités du Ried  
4, rue de l'Énergie  
B.P. 227  
67727 Hoerdt Cedex  
Tel.: +(33) 388 682 660  
Fax: +(33) 388 681 686  
info@speckpfr.fr

**Griechenland / Greece / Grèce**  
SPECK Hellas  
Salaminos St. 54  
17676 Kallithea  
Tel.: +(30) 210 956 500 6  
Fax: +(30) 210 957 747 3  
speck@otenet.gr

**Großbritannien / Great Britain / Grand Bretagne**  
ABC Pump Sales & Services  
Subsidiary of ABC Power Tools  
Services Ltd.  
Units 5/6 & 8  
Macon Business Park,  
Crewe  
Cheshire CW1 6DA  
Tel.: +(44) 127 058 933 3  
Fax: +(44) 127 058 082 2  
admin@speck-abc.com

**Italien / Italy / Italie**  
Kreisel-/Centrifugal pumps /  
Pompes centrifuges:  
Klaus Union Pompe e Valvole S.r.l.  
Via Piave, 17  
20027 Rescaldina (MI)  
Tel.: +(39) 033 157 982 3  
Fax: +(39) 033 157 982 5  
info@klausunion.it  
www.klausunion.it

**Vakuumpumpen / Vacuum pumps / Pompes à vide:**  
Rio Nanta S.r.l.  
Via Mauro Macchi, 42  
20124 Milano  
Tel.: +(39) 028 940 642 1  
Fax: +(39) 028 323 913  
Mobile: +(39) 339 658 781 6  
rionanta@rionanta.it  
www.rionanta.it

**Niederlande / Netherlands / Pays Bas**  
Kreisel-/Centrifugal pumps /  
Pompes centrifuges:  
SPECK - Pompen Nederland B.V.  
Postbus 218  
6900 AE Zevenaar  
Tel.: +(31) 316 331 757  
Fax: +(31) 316 528 618  
info@speck.nl  
www.speck.nl

**Vakuumpumpen / Vacuum pumps / Pompes à vide:**  
DOVAC B.V.  
Meer en Duin 228  
2163 HD Lisse  
Tel.: +(31) 252 423 363  
Fax: +(31) 252 417 946  
info@dovac.nl  
www.dovac.nl

**Norwegen / Norway / Norvège**  
Ing. Per Gjerdum A/S  
P.O. Box 154  
Nye Vakassei 28  
1360 Nesbru  
Tel.: +(47) 667 756 00  
Fax: +(47) 667 756 01  
Pg-pumps@pergjerdum.no  
www.pg-marinegroup.com

**Österreich / Austria / Autriche**  
Tuma Pumpensysteme GmbH  
Eitnergasse 12  
1230 Wien  
Tel.: +(43) 191 493 40  
Fax: +(43) 191 493 401 6  
contact@tumapumpen.at  
www.tumapumpen.at

**Polen / Poland / Pologne**  
E.A. Krupinski Elzbieta Krupinska  
ul. Przymiarki 4A  
31-764 Krakow  
Tel. / Fax: +(48) 126 455 684  
biuro@krupinski.krakow.pl  
www.krupinski.krakow.pl

**Portugal / Portugal / Portugal**  
Ultra Controlo  
Projectos Industriais, Lda.  
Quinta Lavi – Armazém 8  
Abrunheira  
27 10 - 089 Sintra  
Tel.: +(351) 219 154 350  
Fax: +(351) 219 259 002  
info@ultra-controlo.com  
www.ultra-controlo.com

**Rumänien / Romania / Roumanie**  
Klaus Union S.R.L.  
Str. Piata Alexandru, Lahovary  
Nr. 1A; sc. B, Apt. 68, sector 1  
Bukarest  
Tel.: +(40) 213 185 614  
Fax: +(40) 212 108 052  
klaus\_union@rdslink.ro

**Russland / Russia / Russie**  
Klaus Union  
Evgeny Gorchilin  
Trofimova street, 18a  
Trofimova street, 15 post box 60  
Moscow 115432  
Tel. / Fax: +(7) 495 679 409 0  
gorchilin@klaus-union.ru  
www.klaus-union.ru

**Schweden / Sweden / Suède**  
Tillquist Elteknik AB  
P.O.Box 1120  
16422 Kista  
Tel.: +(46) 859 463 200  
Fax: +(46) 875 136 95  
info@tillquisteltechnik.se  
www.tillquisteltechnik.se

**Schweiz / Switzerland / Suisse**  
E.W. Müller AG  
Roggenacker 6  
8808 Pfäffikon  
Tel.: +(41) 554 104 118  
Fax: +(41) 554 105 615  
emueller@ewmuellerag.ch  
www.ewmuellerag.ch

**Slowenien / Slovenia / Slovénie**  
SLOTEH Branko Gabric s.p.  
Kovaca vas 63  
SI-2310 Slovenska Bistrica  
Tel.: +(38) 624 614 460  
Fax: +(38) 624 614 465  
branko.gabric@amis.net  
www.sloteh.si

**Spanien / Spain / Espagne**  
Pedro Crespo Barba  
Jefe de ventas – España  
Ruzafa, 33  
46006 Valencia  
Mobile: +34 6183 76241  
Skype: pedrocrespobarba  
speck-spain@terra.es  
www.speck-pumps.de

**Slowakische Republik / Slovakian Republic / République slovaque**  
Sigmet spol s.r.o.  
Kosmonautu c.p. 1085/6  
77200 Olomouc  
Tel.: +(420) 585 231 070  
Fax: +(420) 585 227 072  
sigmet@sigmet.cz  
www.sigmet.cz

**Tschechische Republik / Czech Republic / République Tchèque**  
Sigmet spol s.r.o.  
Kosmonautu c.p. 1085/6  
77200 Olomouc  
Tel.: +(420) 585 231 070  
Fax: +(420) 585 227 072  
sigmet@sigmet.cz  
www.sigmet.cz

**Türkei / Turkey / Turquie**  
SPECK - Pompa  
Sanayi ve Ticaret Ltd. Sti.  
P.K. 41 Suadiye  
81072 Istanbul  
Tel.: +(90) 216 387 894 0  
Fax: +(90) 216 387 982 9  
speckturk@ttn.net  
www.speckpompa.com.tr

**Ukraine / Ukraine / Ukraine**  
KLAUS UNION UKRAINE  
Str. Konowal'sa 227a / 2  
UA-76006 Iwano Frankiwsk  
Tel.: +(380) 342 711 050  
Fax: +(380) 342 711 052  
ammeraal@ukr.net

## International

**Australien / Australia / Australie**  
Pump Solutions Australasia  
P.O. Box 3043  
Malaga Distribution Centre  
W.A. 6945 Australia  
Tel.: +(61) 892 489 699  
Fax: +(61) 892 489 698  
garyh@pumpsolutions.com.au  
www.pumpsolutions.com.au

**Pump Systems Australia**  
Factory 2  
21 London Drive  
Bayswater / Melbourne  
Victoria 3153  
Tel.: +(61) 397 623 100  
Fax: +(61) 397 623 188  
sales@pumpsaustralia.com.au

**Chile / Chile / Chili**  
W & F Ingeniería Y Maquinas S.A.  
Feliz de Amesti 90, Piso 6  
Las Condes, Santiago  
Tel.: +(56) 220 629 43  
Fax: +(56) 220 630 39  
rwendler@tie.cl

**China / China / Chine**  
Jiashan SPECK PUMPS  
Systemtechnik Ltd.  
No.57, Hong Qiao Rd.,  
No. 4 Economical Developing Zone,  
314100 Jiashan Xian,  
Zhejiang Province  
Tel.: +(86) 573 847 312 98  
Fax: +(86) 573 847 312 88  
speck-pumps@jzs.zj.cn

**Indien / India / Inde**  
Fouraar Enterprises  
715, Veena Killeddar Industrial Estate,  
10/14, Pais Street, Byculla (W.)  
400 011 Mumbai  
Tel.: +(91) 222 309 477 7  
Fax: +(91) 222 307 147 9  
nitin@fouraar.com

**Israel / Israel / Israël**  
Ambi-Tech  
Electronics Engineering Ltd.,  
20 Ta'as st.,  
Industrial Area, Kfar-Saba  
P.O. Box 50  
Kfar-Saba 44425  
Tel.: +(972) 976 775 00  
Fax: +(972) 976 774 00  
Arie.Weiss@PWeiss.d2g.com  
www.pweiss.co.il

**Japan / Japan / Japon**  
Rodateq, Inc.  
Suite 301 Oka Bldg.  
2 - 1 - 16 Kyomachibori, Nishiku  
550 - 0003 Osaka  
Tel.: +(81) 664 441 940  
Fax: +(81) 664 449 050  
info@rodateq.co.jp  
www.rodateq.co.jp

**Rodateq, Inc.**  
Tokyo Branch  
No. 408, 3 - 22 - 12  
Highashi Ikebukuro, Toshima - ku  
170-0013 Tokyo  
Tel.: +(81) 359 798 818  
Fax: +(81) 359 798 817  
roda-t@yo.rim.or.jp  
www.rodateq.co.jp

**Korea / Korea / Corée**  
J.C. International Inc.  
5F, Shinbo Bldg. 402-22  
Seogyo-Dong, Mapo-Gu,  
Seoul  
Tel.: +(82) 232 628 00  
Fax: +(82) 232 628 04  
jcllee@jicint.co.kr  
www.jicint.co.kr

**Malaysia / Malaysia / Malaisie**  
Leesonmech  
Engineering (M) Sdn. Bhd.  
No. 56, Jalan Intan 3, Taman Intan,  
86000 Kluang, Johor  
Tel.: +(607) 777 105 5  
Fax: +(607) 342 711 06 6  
sales@leesonmech.com  
www.leesonmech.com

**Neuseeland / New Zealand / Nouvelle-Zélande**  
MacEwans Pumping Systems Ltd.  
19 Ride Way  
North Harbour Industrial Estate  
Tel.: +(64) 941 548 60  
Fax: +(64) 941 548 68  
pumps-ak@macewans.co.nz

**Singapur / Singapore / Singapour**  
Leesonmech  
Engineering (M) Sdn. Bhd.  
No. 56, Jalan Intan 3, Taman Intan,  
86000 Kluang, Johor  
Malaysia / Malaysia / Malaisie  
Tel.: +(607) 777 105 5  
Fax: +(607) 777 106 6  
sales@leesonmech.com  
www.leesonmech.com

**Südafrika / Rep. South Africa / Afrique du Sud**  
SPECK Pumps South Africa (Pty) Ltd.  
4 Bart Street Wilbart / Germiston  
P.O. Box 15465  
Hurlyvale 1611  
Tel.: +(27) 114 554 300  
Fax: +(27) 114 556 996

**Taiwan / Taiwan / Taiwan**  
SPECK Pumpenfabrik  
Walter Speck KG Taiwan Branch  
2Fl., no. 153, Sec. 2  
Ta - Tung Rd., His Chi City  
Taipei  
Tel.: +(886) 286 926 220  
Fax: +(886) 286 926 759  
Mobile: +(886) 936 120 952  
speck886@ms32.hinet.net  
www.speck-pumps.com.tw

**Thailand / Thailand / Thaïlande**  
Pump Systems Flux & Speck Co. Ltd.  
181/4 Soi Anamai  
Srinakarin Road  
Suanluang Bangkok 10250  
Tel.: +(662) 320 256 7  
Fax: +(662) 322 248 6  
thienchai@fluxspeck.com  
www.fluxspeck.com

**USA**  
SPECK Pumps  
Pool Products  
8125 Bayberry Road  
Jacksonville, Florida 32256  
Tel.: +(1) 904 739 262 6  
Fax: +(1) 904 737 526 1  
info.usa@speck-pumps.com  
www.usa.speck-pumps.com



**motralec**

4 rue Lavoisier . ZA Lavoisier . 95223 HERBLAY CEDEX  
Tel. : 01.39.97.65.10 / Fax. : 01.39.97.68.48  
Demande de prix / e-mail : [service-commercial@motralec.com](mailto:service-commercial@motralec.com)  
[www.motralec.com](http://www.motralec.com)