

**150**11.10  
IND1

# SFA

**motralec**

4 rue Lavoisier . ZA Lavoisier . 95223 HERBLAY CEDEX

Tel. : 01.39.97.65.10 / Fax. : 01.39.97.68.48

Demande de prix / e-mail : service-commercial@motralec.com

[www.motralec.com](http://www.motralec.com)

A lire attentivement et à conserver à titre d'information • To be read and kept for information  
 Bitte aufmerksam durchlesen und aufbewahren • Da leggere attentamente e conservare a titolo di informazione  
 Leer atentamente y conservar a título de información • Leia atentamente este manual e guarde-o a título de informação  
 Dit document goed doorlezen en bewaren • Läs igenom anvisningen noga och spara den  
 Käyttäjän on säilytettävä nämä ohjeet myöhempää tarvetta varten • Do uważnego przeczytania i zachowania tytułem informacji  
 Внимательно прочитайте и сохранить в порядке информации • A se citi cu atenție și a se păstra.  
 Prosíme Vás o důkladné prostudování a uschování. • 用戶應保留安裝指南以備用



NOTICE D'INSTALLATION • INSTALLATION INSTRUCTIONS • INSTALLATIONSHINWEISE  
 ISTRUZIONI PER L'INSTALLAZIONE • INSTRUCCIONES DE INSTALACIÓN • MANUAL DE INSTALAÇÃO  
 INSTALLATIE VOORSCHRIFTEN • INSTALLATIONSANVISNING • ASENNUSOHJEET  
 INSTRUKCJA INSTALACJI • ИНСТРУКЦИЯ ПО УСТАНОВКЕ • MANUAL DE INSTALARE  
 NÁVOD K INSTALACI A POUŽÍVÁNÍ • 安裝指南

**SANICUBIC® Classic**

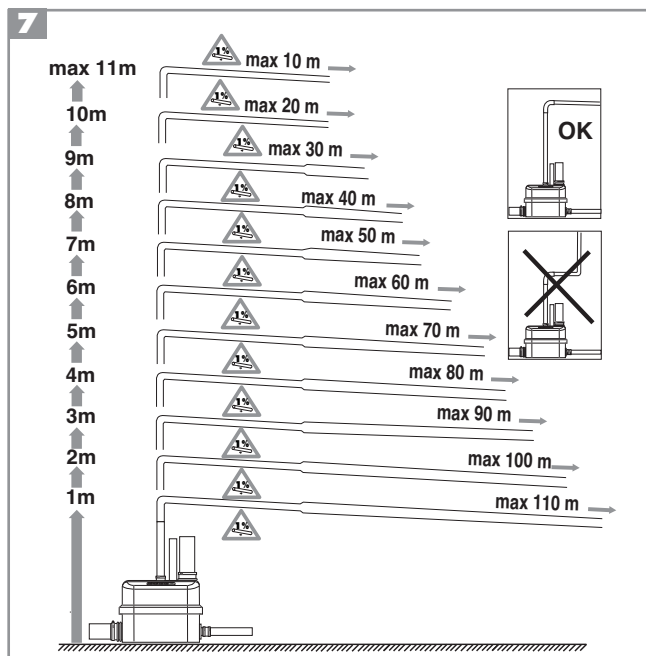
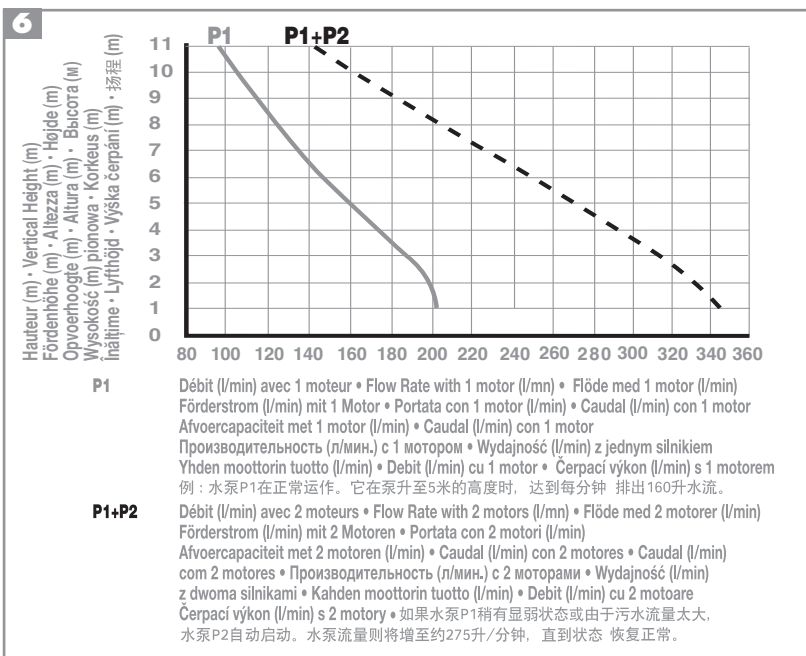
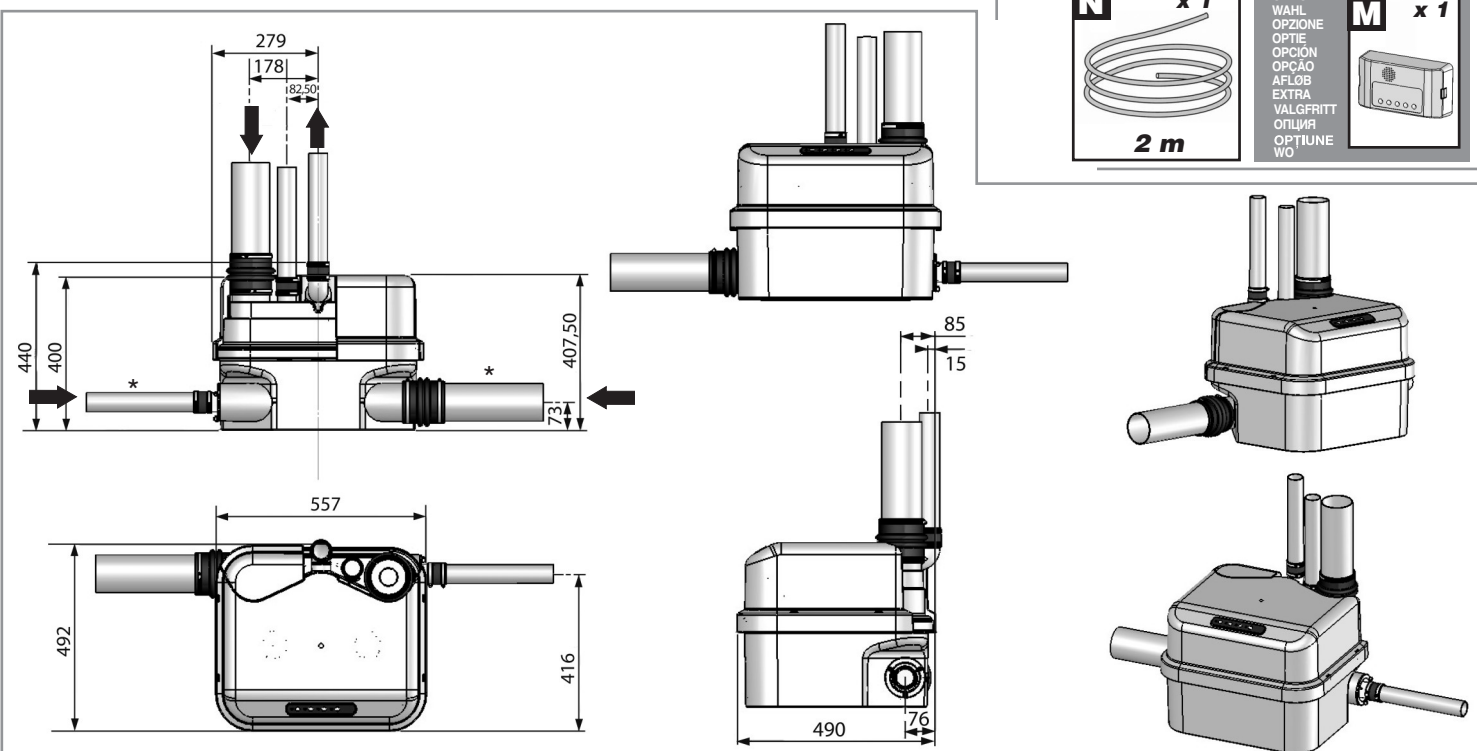
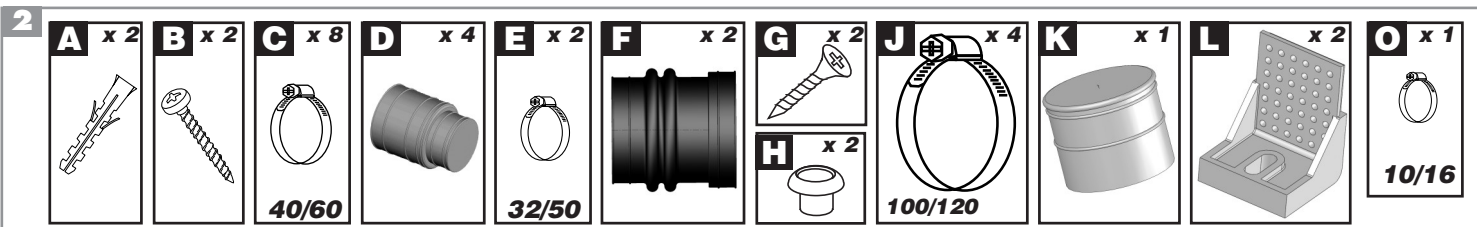
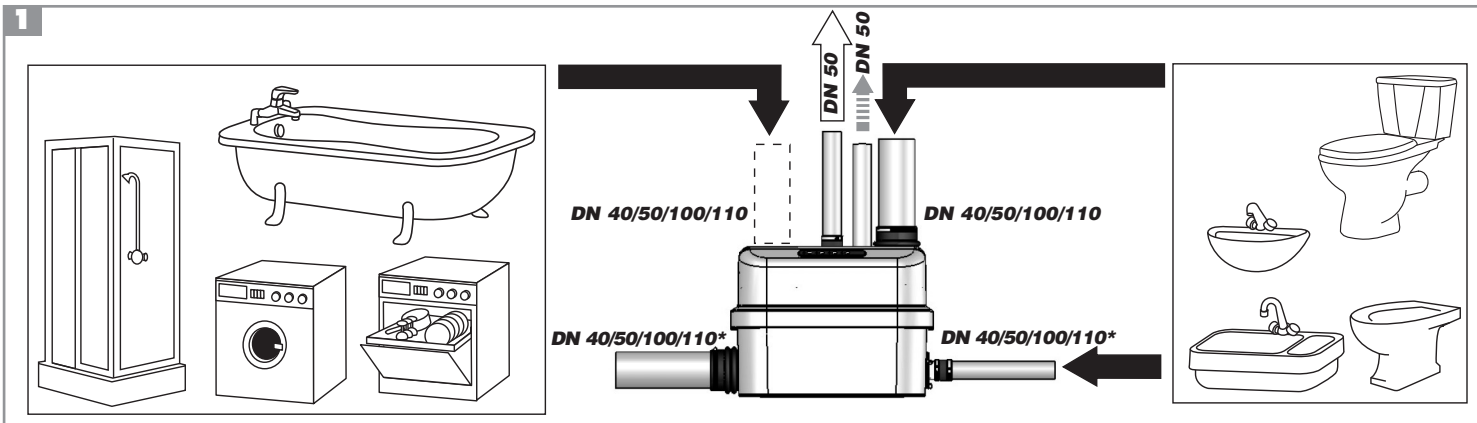

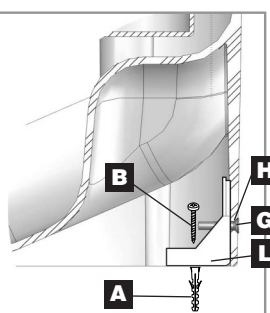
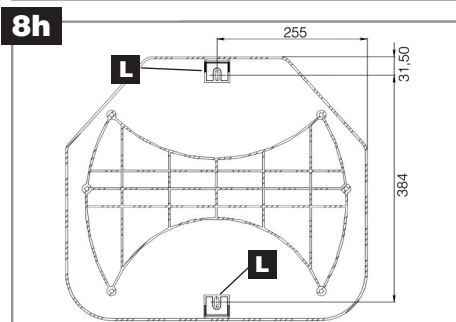
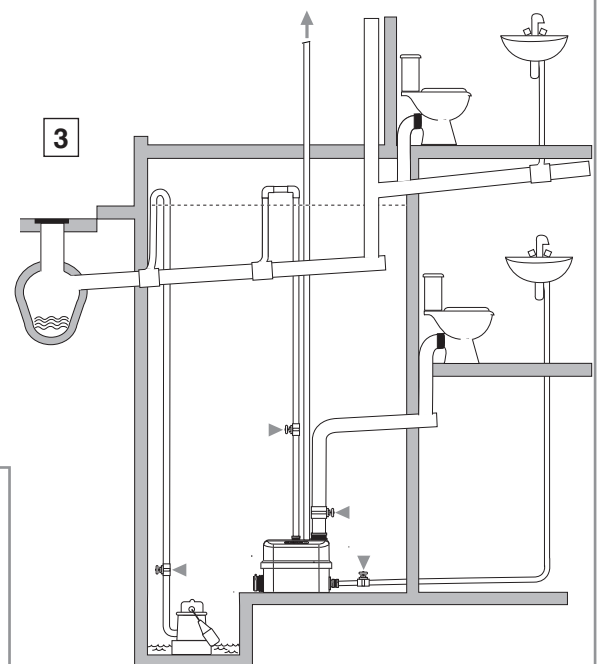
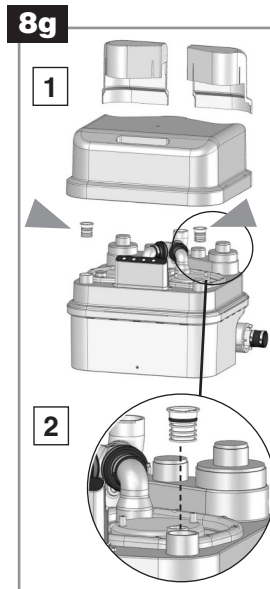
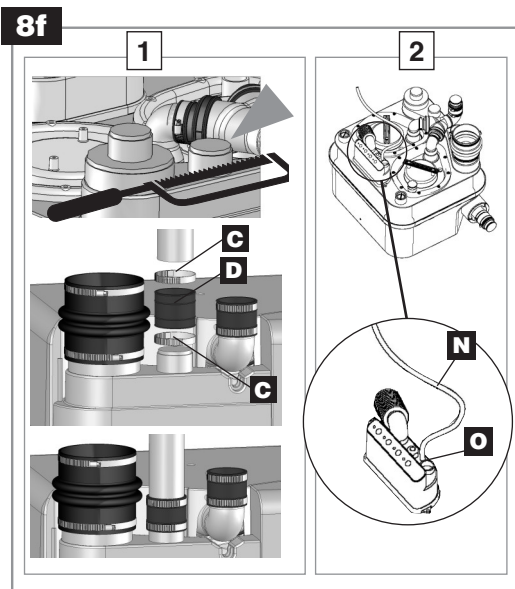
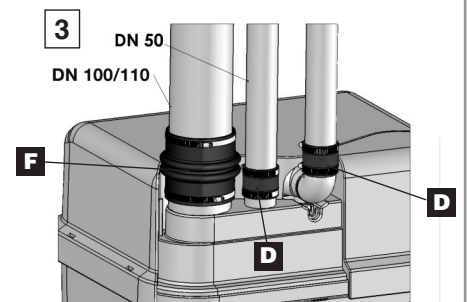
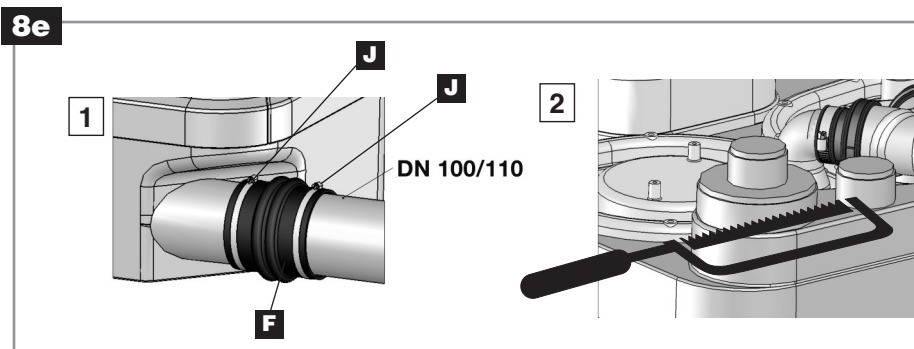
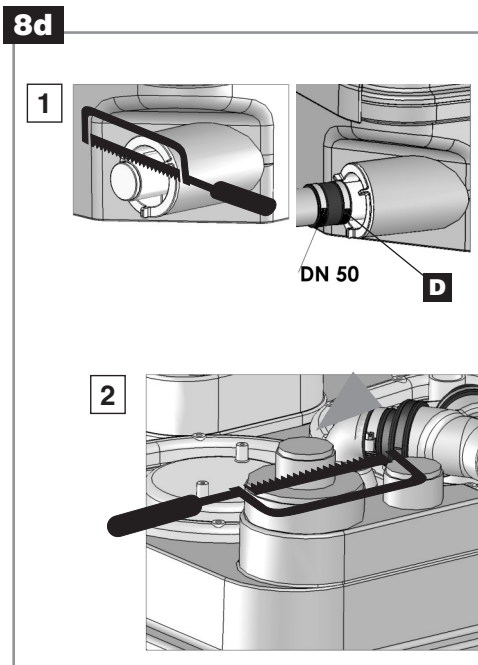
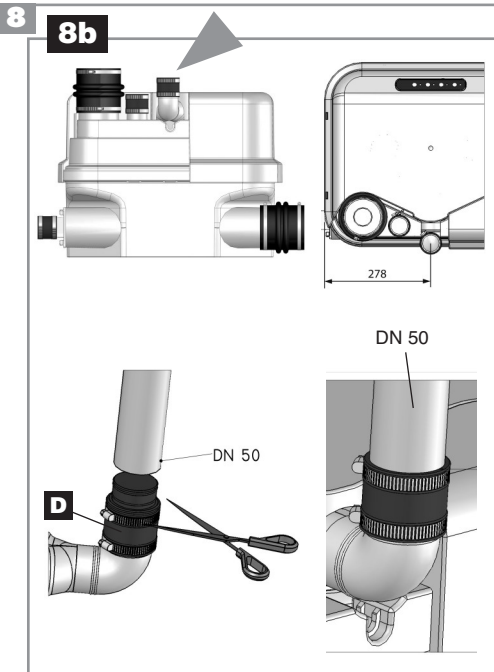



**1 DESCRIPTIF**

**SANICUBIC® Classic** est une station de relevage conçue pour évacuer les effluents de petites unités à usage privé ou commercial.

Respecter toutes les règles d'installation et d'entretien décrites dans cette notice.

En particulier les indications repérées par :

- "  " indication dont le non-respect pourrait entraîner des risques pour la sécurité des personnes,
- "  " indication avertissant de la présence d'un risque d'origine électrique,
- "  " instructions réservées exclusivement aux professionnels qualifiés,
- " **ATTENTION** " indication dont le non-respect pourrait entraîner des risques pour le fonctionnement de l'appareil.

Pour tous renseignements complémentaires, veuillez vous adresser à notre service clients.

**PRINCIPE DE FONCTIONNEMENT**

**SANICUBIC® Classic** contient 2 pompes indépendantes. Chacune de ces pompes est équipée d'un système de dilacération haute performance.

Les 2 pompes fonctionnent chacune à leur tour de manière alternée. En cas de fonctionnement anormal, les 2 moteurs fonctionnent simultanément (ou si l'une des pompes est défectueuse, l'autre prend le relais).

La cuve du **SANICUBIC® Classic** est munie de 2 tubes plongeurs qui commandent l'un la marche des moteurs, l'autre le système d'alarme.

- **Tube plongeur long** (fonctionnement normal) : dès que les effluents atteignent le niveau d'enclenchement du tube long dans la cuve, le système de pompage se met en marche.

- **Tube plongeur court** (fonctionnement anormal) : si les effluents atteignent le niveau haut dans la cuve, un contact est établi, une marche forcée du système de pompages auxiliaires est enclenchée. Ce contact déclenche une alarme visuelle et sonore. La LED de l'alarme générale sur le clavier du **SANICUBIC® Classic** devient rouge.

Le **SANICUBIC® Classic** peut être équipé en option d'un module d'alarme déporté (filaire) qui reproduit des signaux optiques et sonores du fonctionnement de l'appareil.

**2 LISTE DES PIÈCES FOURNIES****3 DIMENSIONS****4 DONNÉES TECHNIQUES SANICUBIC® Classic**

Type	R300 LC
Hauteur de refoulement maximum	11 m
Tension	220-240V
Fréquence	50 Hz
Volume	47 l
Puissance absorbée maximale	3000 W
Intensité absorbée maximale	13 A
Classe électrique	I
Température moyenne des eaux admissibles	35°C
Température maximum par intermittence (max 5 min)	70°C*
Indice de protection	IP67
Poids net (accessoires inclus)	30 kg

\*Cycles d'évacuation chaude de lave-vaisselle et lave-linge

**5 DOMAINE D'APPLICATION**

Effluents domestiques de la maison (les débits d'arrivées cumulés ne devant pas dépasser 80% de ceux indiqués sur le graphique ).



**6 COURBE DE PERFORMANCES**

Exemple: La pompe P1 travaille normalement. A 5 m de refoulement elle évacue 160 l/min. A la moindre insuffisance de la pompe P1 ou lors d'une arrivée d'eaux usées trop importante, la pompe P2 se met en marche. Le débit monte alors à environ 275 l/min, jusqu'à normalisation.

**7 EQUIVALENCE HAUTEUR/ LONGUEUR EVACUATION****8 INSTALLATION**



La mise en service et la maintenance de cet appareil doivent être effectuées par un professionnel qualifié. Veuillez vous référer à la norme d'installation EN 12056.

**3a RÉGLEMENTATION**

- 1- Attention : le local technique où sera installé **SANICUBIC® Classic** doit être de dimension suffisante pour aménager un espace de travail de 600 mm minimum autour et au-dessus de l'appareil de façon à faciliter une maintenance éventuelle. Ce local doit être éclairé, suffisamment ventilé et protégé contre le gel.
- 2- Des vannes d'arrêts (non fournies) doivent être installées sur les entrées d'effluents ainsi que sur la conduite d'évacuation.
- 3- Cette conduite d'évacuation doit être conçue pour éviter tout reflux des égouts (voir exemples dessin ). Grâce à l'installation d'une boucle anti-retour, située au-dessus du niveau de reflux, le reflux est évité.  
**Remarque** : Sauf indications locales contraires, le niveau de reflux correspond au niveau de la voirie (routes, trottoirs...). Continuez ce conduit après la boucle anti-retour par le tuyau d'un diamètre supérieur.
- 4- L'installation d'une pompe auxiliaire pour le drainage éventuel du local technique (en cas d'inondation) est recommandée.
- 5- La station de relevage doit être aérée par-dessus le toit.
- 6- La station de relevage doit être fixée au sol (voir paragraphe .

**3b RACCORDEMENT DE L'EVACUATION**

Déposez le ou les cache-embouts à l'arrière de l'appareil (cf ). Grâce au système de dilacération qui équipe chaque pompe, la conduite d'évacuation peut être réalisée avec un tuyau **DN 50**.

Le coude de refoulement se trouve au centre de l'appareil, à l'arrière (cf ). Reliez-le par le manchon  au tuyau ascendant et fixez-le avec les colliers. Chaque pompe du **SANICUBIC® Classic** est équipée de clapets anti-retour. Pour vannes et reflux voir paragraphe .



**3c RACCORDEMENT D'APPAREILS SANITAIRES AUX ENTRÉES BASSES**

 Si vous souhaitez installer une douche ou une baignoire au même niveau que le **SANICUBIC® Classic**, vous devez impérativement veiller à placer la partie supérieure des bondes d'évacuation des appareils à une hauteur minimum de 250 mm.

**3d RACCORDEMENT ENTRÉES DN 40/50**



Entrées basses (cf  1)

Entrées hautes (cf  2)



- Découper l'extrémité de l'entrée DN50 avec une scie
- Découper le manchon  au diamètre du tuyau : DN 40 ou DN 50 (cf  3)
- Fixer le manchon  sur l'entrée et sur le tuyau à l'aide des colliers.

**3e RACCORDEMENT DE L'ENTRÉE DN 100/110**

Entrées basses (cf  1)

- 1- Enlever le bouchon de l'entrée latérale.
- 2- Fixer le manchon  avec le collier .
- 3- Enfoncer le tube DN 100/110 dans l'autre extrémité du manchon et le fixer avec l'autre collier .

Entrées hautes (cf  2)

- 1- Découper l'extrémité haute de l'entrée DN100 avec une scie.
- 2- Fixer le manchon  avec le collier .
- 3- Enfoncer le tube DN 100/110 dans l'autre extrémité du manchon et le fixer avec l'autre collier .

**3f RACCORDEMENT DE L'EVENT**

1- **EVENT DU SANICUBIC® Classic**

Une des entrées hautes DN50 doit être dédiée à la ventilation. La conduite d'aération doit être liée au toit.

Découper l'extrémité d'une des entrées DN50 avec une scie. Puis fixer le manchon  avec le collier .

Enfoncer le tube DN50 dans l'autre extrémité du manchon et le fixer avec l'autre collier .

**ATTENTION** : ne pas connecter un casse-vide à la conduite d'aération, la conduite doit rester ouverte pour le bon fonctionnement de l'appareil.

## 2- MISE À L'AIR DE LA PARTIE ÉLECTRIQUE:

Connecter le tuyau PVC cristal 8/11 fourni au clavier situé sur le Sanicubic. L'autre extrémité de ce tuyau doit se situer entre 1m et 2m au-dessus de l'appareil pour éviter que l'eau rentre dans la partie électrique en cas d'inondation.

Attention : ne pas pincer le tuyau.

## 3g VIDANGE

Le **SANICUBIC® Classic** est muni de 2 bouchons (3g 1).

### Débrancher l'alimentation électrique de l'appareil

- 1- Déclipser le capot.
- 2- Enlever 1 des 2 bouchons.
- 3- Passer le tuyau d'aspirateur (à eau) pour vidanger l'appareil. Le diamètre de passage est de 40 mm.
- 4- Une fois la vidange terminée, replacer le bouchon puis le capot.

## 3h FIXATION AU SOL DE LA CUVE

**SANICUBIC® Classic** possède des dispositifs de fixation au sol l'empêchant de tourner ou de bouger.

- 1- Placer l'appareil à l'endroit souhaité.
- 2- Tracer le contour de l'appareil.
- 3- Positionner et fixer au sol les équerres selon le plan de perçage (3h 1)
- 4- Replacer l'appareil.
- 5- Fixer l'appareil avec les vis 3.

## 3i RACCORDEMENT ÉLECTRIQUE

- 1- L'installation électrique doit être réalisée par un électricien qualifié. L'installation électrique doit correspondre aux normes en vigueur dans le pays.
- 2- L'alimentation doit être réalisée en classe 1. L'appareil doit être raccordé à un boîtier de connection relié à la terre. Le circuit d'alimentation électrique doit être protégé par un disjoncteur différentiel haute sensibilité de 30 mA calibré à 20 A. Ce raccordement doit servir exclusivement à l'alimentation du **SANICUBIC® Classic**.  
Si le câble de cet appareil est endommagé, il doit être remplacé par le fabricant ou son SAV afin d'éviter tout danger.

## 9 FONCTIONNEMENT DE L'ALARME

### 1/ Alarmes générales :

#### Alarme de niveau :

Si le niveau d'eau à l'intérieur de l'appareil est anormalement haut : déclenchement de la sirène + allumage de la LED rouge alarme + démarrage de l'autre moteur 3 secondes après (voir visuel clavier de commande).

#### Alarme temporelle :

Si un des 2 moteurs marche pendant plus de 1 minute : déclenchement de la sirène + allumage de la LED rouge alarme + démarrage de l'autre moteur 3 secondes après.

### 2/ RAZ (Remise A Zéro) alarmes générales :

Si le problème ayant déclenché une des alarmes ci-dessus disparaît, la sirène s'arrête, mais la LED rouge d'alarme reste allumée pour mémoriser le fait que le système a rencontré un problème. La touche "RAZ alarme" du clavier permet d'arrêter la sirène dans tous les cas, mais elle ne permettra d'éteindre la LED rouge que si le problème ayant déclenché l'alarme a été résolu. Ceci permet d'éviter qu'un système soit "abandonné" en défaut.

## ALARME DE L'APPAREIL

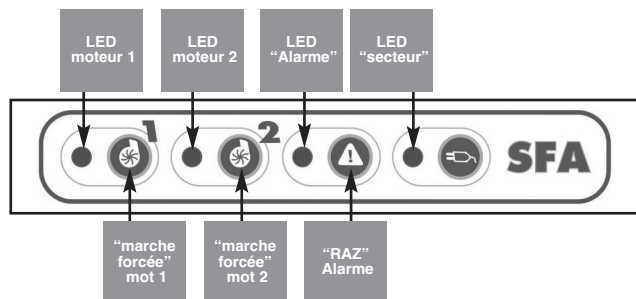

## 10 CONFORMITE AUX NORMES

- **SANICUBIC® Classic** est conforme à la norme EN 12050-1 (station de relevage pour effluents contenant des matières fécales) ainsi qu'aux directives Européennes sur les produits de construction, la sécurité électrique et la compatibilité électromagnétique.

## 11 MISE EN SERVICE

- 1- Une fois les raccordements hydrauliques et électriques effectués, vérifier l'étanchéité des raccordements en laissant couler de l'eau successivement par chaque entrée utilisée. S'assurer du bon fonctionnement de l'appareil en effectuant un essai en eau de 2 cycles de démarrage au minimum.
- 2- **ATTENTION** : ne pas faire fonctionner les moteurs en marche forcée (en appuyant sur les boutons poussoirs du boîtier) avant d'avoir mis les pompes en eau. Un fonctionnement à sec détériore le système de broyage.

## 12 UTILISATION

- 1- **SANICUBIC® Classic** est conçu pour évacuer les eaux usées d'origine domestique. Toute autre application entraînerait l'annulation de la garantie. Ne jamais rejeter serviettes, préservatifs, articles d'hygiène, huiles, solvants, déchets, acides, bases, autres liquides potentiellement explosifs, corrosifs...
- 2- **ATTENTION** : En cas de coupure de courant, arrêter tout écoulement d'eau sur les appareils reliés au **SANICUBIC® Classic**.
- 3- Ne pas installer/utiliser dans une zone à risque d'explosion.

## 13 MAINTENANCE

Le bon fonctionnement de la station de relevage doit être vérifié visuellement une fois par mois et doit régulièrement être contrôlé par un personnel qualifié (annuellement). Si toutefois vous rencontrez des problèmes techniques, demandez conseil au service après-vente. Si le câble de cet appareil est endommagé, il doit être remplacé par le fabricant ou son service après-vente pour éviter tout danger.

## 14 GARANTIE



**SANICUBIC® Classic** est garanti 2 ans pièces et main-d'œuvre dans la mesure où l'installation et l'utilisation sont conformes à la présente notice.

Fully illustrated step by step instructions are downloadable on [www.saniflo.co.uk](http://www.saniflo.co.uk)

## 1 DESCRIPTION

The **SANICUBIC® Classic** is a lifting station designed to evacuate effluent from small private or commercial units.

Please comply with all the installation and maintenance specifications set out in these instructions, and especially the information marked with the following signs:

- "  " Failure to comply with this information could entail safety hazards for personnel,
- "  " Information warning of the presence of an electrical hazard,
- "  " Instructions only for qualified professional specialists,

"**WARNING**" Failure to comply with this information could affect the normal operation of the equipment.

Please contact our Customer service for further information.

## SANICUBIC OPERATING PRINCIPLE

**SANICUBIC® Classic** contains 2 separate pumps. Each of the pumps is fitted with a high-performance maceration system.

The 2 pumps operate alternately. In the event of inflow overload, both motors run at the same time (or if one of the pumps is faulty, the other one takes over).

The **SANICUBIC® Classic** tank is fitted with 2 dip tubes; one tube controls motor operation, and the other one controls the alarm system.

- **Long pickup tube** (normal operation): as soon as the waste water level in the tank reaches the triggering point in the long tube, the pumping system starts up.
- **Short pickup tube** (inflow overload operation): if the waste water level in the tank reaches the upper point, a contact is closed, and the auxiliary pumping system is triggered. The contact also sets off an audible and visual alarm. The general alarm LED on the **SANICUBIC® Classic** control panel switches to red. The **SANICUBIC® Classic** can be fitted with an optional remote alarm unit (cabled) that monitors the equipment's operational status by producing acoustic and visual signals.

## 2 LIST OF PARTS SUPPLIED

## 3 DIMENSIONS

## 4 TECHNICAL DATA SANICUBIC® Classic

Type	R300 LC
Maximum discharge head	11 m
Voltage	220-240V
Frequency	50 Hz
Volume	47 l
Maximum power input	3000 w
Maximum current input	13 A
Electrical classification	I
Ave water temp for optimum performance	35°C
Maximum temperature intermittent (max 5 min)	70°C*
Protection index	IP67
Net weight (including accessories)	30 kg

\*Hot water drain cycles from dishwashers or washing machines

## 5 FIELD OF APPLICATION

Household waste water (the combined inputs must not exceed 80% of those shown in the graph ).

## 6 PERFORMANCE CURVE

Example: Pump P1 is operating normally. It discharges 160 l/min at a pumping height of 5 m. If pump P1 shows any signs of weakness or if the waste water inflow is too great, pump P2 starts up. The output is then increased to about 275 l/min, until the situation returns to normal.



## 7 RATIO OF HEIGHT/LENGTH FOR DISCHARGE

## 8 INSTALLATION

The **SANICUBIC® Classic** must be installed in compliance with standard EN12056. The equipment must be commissioned and maintained by a qualified professional specialist.

Please refer to installation standard EN 12056.



## 8a REGULATIONS

- 1- Attention: the space in which the **SANICUBIC® Classic** is to be installed must be large enough to leave at least 600 mm of working room around and above the unit to facilitate such maintenance work as may be required. There must be sufficient lighting, and it must be sufficiently well ventilated and protected from freezing.
- 2- **Isolating valves (not supplied) must be fitted on waste inlets (especially the 110mm inlets) and on the discharge to ensure that any service/maintenance may be carried out safely.**
- 3- The discharge pipe must be fitted so as to avoid all back flow from the drainage system (see the examples in drawing ). Back flow can be avoided by installing an anti-back flow riser reaching a high point above the maximum back flow level.  
**Comment:** In the absence of local information to the contrary, the maximum back flow level corresponds to street level (roadway, pavements, etc.). Continue the discharge pipework after the anti-backflow riser, using a larger diameter pipe.
- 4- If the Sanicubic is installed in a space such as a pit for example, we would recommend the fitting of a bilge pump in case of flooding.
- 5- The lifting station must be vented with an outlet at roof level.
- 6- The lifting station must be fixed to the floor (see paragraph .

## 8b CONNECTING THE DISCHARGE PIPE

Remove the end cover or covers from the back of the unit (cf.  .

As each pump is fitted with a macerator system, an **ND50 mm** discharge pipe can be used.

The discharge bend is at the centre of the unit, at the back (cf. ). Use the sleeve  to connect it to the riser pipe and fix it in place with the collars.

Each pump in the **SANICUBIC® Classic** unit is fitted with check valves.

See paragraph  regarding control valves and back flow.





## 8c CONNECTING SANITARY EQUIPMENT TO THE LOWER INLETS

 If you want to install a shower or a bath at the same level as the **SANICUBIC® Classic**, you must make sure that the upper parts of the plugholes on the sanitary equipment are at least 250 mm above the lower inlets.

## 8d CONNECTING THE INLETS ND 40/50

Lower inlets (cf.  )

Upper inlets (cf.  )

- Cut off the end of the ND 50 inlet with a saw
- Cut the sleeve  to suit the pipe diameter: ND 40 or ND 50 (cf.  )
- Fix the sleeve  on the inlet and on the pipe, using the collars.

## 8e CONNECTING THE ND 100/110 INLET

Lower inlets (cf.  )

1- Remove the plug from the side inlet.

2- Fix the sleeve  in place using the collar .

3- Fully insert the ND 100/110 tube in the other end of the sleeve and fix it in place using the other collar .

Upper inlets (cf.  )

1- Cut off the upper end of the ND 100 inlet with a saw.

2- Fix the sleeve  in place using the collar .

3- Fully insert the ND 100/110 tube in the other end of the sleeve and fix it in place using the other collar .

## 8f CONNECTING THE VENT

### 1- VENT OF SANICUBIC® Classic

One of the upper ND50 inlets must be used for the vent. The vent pipe must be fitted up to roof level.

Cut off the end of the one of the ND 50 inlets with a saw.

Then fix the sleeve  in place using the collar .

Fully insert the ND 50 tube in the other end of the sleeve and fix it in place using the other collar .

**WARNING:** Do NOT fit air admittance valve on the top of the air vent pipe. The vent must be an open vent or the unit will not operate.

### 2- VENTING THE ELECTRICAL PART

Connect the 8/11 clear PVC tubing supplied to the keyboard on the Sanicubic. The other end of this tubing must be located between 1m and 2m above the device to avoid water getting into the electrical part in the event of flooding.

**Important:** do not pinch the tubing.

### 8g DRAINING

The **SANICUBIC® Classic** unit is fitted with 2 plugs (8g 1).

**Disconnect the unit from the power supply.**

**To drain the unit**

- 1- Unclip the cover.
- 2- Remove one of the 2 plugs.
- 3- Insert a wet utility vacuum cleaner pipe to drain the unit. The port diameter is 40 mm.
- 4- When the unit has been drained, put the plug and then the cover back in place.

### 8h FIXING THE SANICUBIC UNIT TO THE FLOOR

The **SANICUBIC® Classic** unit is equipped with fittings to hold it on the floor and prevent it from turning or moving.

- 1- Place the unit on the desired spot.
- 2- Draw the outline of the unit.
- 3- Position the brackets and fix them to the floor as shown on the template diagram (8h 1).
- 4- Put the unit back in place.
- 5- Fix the unit in place with the screws.

### 8i ELECTRICAL CONNECTIONS

- 1- The electrical installation work must be carried out by a qualified electrician.

The electrical installation must comply with the standards in force in the country concerned

- 2- The power supply must be of the class 1 type. The unit must be connected via an earthed connection box. The electric power circuit must be protected by a high-sensitivity 30 mA differential circuit breaker set at 20 A. The connection must be used solely to power the **SANICUBIC® Classic**. If the power lead on the unit is damaged, it must be replaced by the manufacturer or its after-sales service to avoid all danger.

### 9 ALARM OPERATION

#### 1/ General alarms:

##### High level alarm:

If the water level in the unit is abnormally high: the buzzer is triggered and the red LED comes on; the other motor starts up 3 seconds later (see the illustration showing the control keyboard).

##### Temporary alarm:

If one of the 2 motors runs for more than 1 minute: the buzzer is triggered and the red alarm LED comes on; the other motor starts up 3 seconds later.

#### 2/ Resetting the general alarms:

If the problem that has triggered one of the alarms referred to above ceases, the buzzer stops, but the red alarm LED stays on to memorize the fact that the system has met with a problem.

The "Reset alarm" key on the keyboard is used to switch the buzzer off in all cases, but it only switches the red LED off if the problem that triggered the alarm has been dealt with. This avoids the risk of having a system "abandoned" in fault status.

#### UNIT ALARM

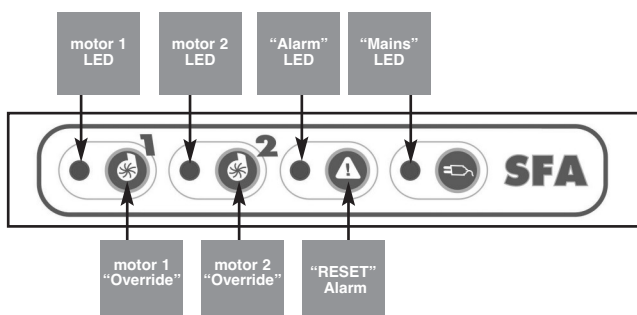

### 10 CONFORMITY WITH STANDARDS

- **SANICUBIC® Classic** complies with standard EN 12050-1 (lift station for household waste containing faeces) and with the European directives covering construction products, electrical safety and electromagnetic compatibility

This unit must be installed and used in compliance with European installation standard EN12056 and with local requirements.

### 11 COMMISSIONING

- 1- Once the plumbing and electrical connections have been made, check that the connections are watertight by letting water flow successively through each inlet used. Make sure that the unit is operating correctly by carrying out at least two start cycles with water to test the system.

- 2 - **WARNING! Do not operate the motors in override status (by pressing the pushbuttons on the control box) until the pumps have been filled with water. Operation without water damages the maceration system.**

### 12 USE

- 1- **The SANICUBIC® Classic** unit is designed to drain off household waste water. Any other use will invalidate the guarantee. Do not dispose of sanitary towels, condoms, hygiene articles, oils, solvents, acids, or any other potentially corrosive or explosive liquids etc., via the unit.

- 2- **WARNING: In the event of a power failure, stop draining any water from the equipment connected to the SANICUBIC® Classic unit.**

- 3- Do not install or use the unit in a zone where there is a risk of explosion.

### 13 MAINTENANCE

A visual check of the lift station must be made once a month to make sure it is operating correctly, and the installation must be inspected regularly (once a year) by a qualified person. Meanwhile if encounter technical problems, please ask our after-sales service for advice. If the power supply cable of the unit is damaged, it must be replaced by the manufacturer or its after-sales service to avoid all danger.

### 14 GUARANTEE

**The SANICUBIC® Classic** unit is guaranteed for two years (parts and labour) provided that it has been installed and used in compliance with the present instructions.

**1 BESCHREIBUNG**

**SANICUBIC® Classic R300** ist eine zweimotorige Grau- und Schwarzwasserpumpe für Sanitäranlagen.

Bitte halten Sie die Installations-, Nutzungs- und Wartungsvorschriften dieser Einbauanleitung ein. Das gilt besonders für Textpassagen mit den folgenden Hinweiszeichen.

 Nichtbeachtung: Sicherheitsrisiken für den Anlagennutzer.

 Nichtbeachtung: Risiken durch elektrischen Strom.

 Angaben, für qualifiziertes Fachpersonal (s. a. **Hinweise N°150-PRO** für Einbau und Betrieb).

 Nichtbeachtung kann Fehlfunktionen hervorrufen.

 Bei Unklarheiten rufen Sie bitte unseren Service an.

**FUNKTIONSPRINZIP**

**SANICUBIC® Classic** enthält zwei Pumpen mit Hochleistungszerkleinerer.

Die beiden Pumpen funktionieren abwechselnd. Bei plötzlich erhöhtem Abwassereinflauf arbeiten die Pumpen zeitweise gleichzeitig, oder bei Ausfall einer Pumpe hält die andere die Entleerungsfunktion aufrecht.

**SANICUBIC® Classic** enthält zwei Schaltelemente (Tauchrohre).

**Tauchrohr 1** (lang)

- Normalbetrieb der Anlage. Sobald das Abwasserniveau den oberen Schalterpunkt erreicht: Entleerungszyklus "Ein"!

Am unteren Schalterpunkt:

Pump- bzw. Motorfunktion: "Aus"!

**Tauchrohr 2** (kurz)

- Meldung ungewöhnlichen Betriebs. Bei erheblichem Wasserstand in der Pumpe schaltet die Betriebselektronik die zweite Pumpe zu. Hierbei wird die Warnleuchte auf dem Tastenfeld und ein akustisches Warnsignal eingeschaltet.



LED-Warnlicht auf dem Tastenfeld des **SANICUBIC® Pro** leuchtet rot. Gleichzeitig signalisiert ein Akustiksignal den ungewöhnlichen Betriebszustand.

Die Schaltelektronik des **SANICUBIC® Classic** übermittelt per Hochfrequenz Betriebsarten und -zustände an einen nicht ortsfesten **Betriebsmelder**. (siehe auch **14** Funktion und Normsignale auf dem HF-Betriebsmelder).

**3 ABMESSUNGEN**

557 mm b x 407,5 mm h x 492 mm t  
Details Sonderseite II

**4 TECHNISCHE DATEN**

Typ	R300 LC
Förderhöhe (max.)	11 m
Höchstdurchsatz bei 11 m Förderhöhe ca.	100 l/min.
Betriebsspannung	220-240V
Frequenz	50 Hz
Behältervolumen	47 l
Energieaufnahme (max.)	3000 W
Stromstärke (max.)	13 A
Schutzklasse	I
Mittlere zulässige Abwassertemperatur	35°C
Abwasser-Höchsttemperatur zeitweilig (max 5 min)	70°C*
Isolationsklasse	IP67
Nettogewicht (einschl. Montageteile)	30 kg

\*Heißwasser-Entleerungszyklen von Wasch- und Spülautomaten

**5 ANWENDBEREICH**

 Abwasserentsorgung bei Sanitärrenovierung in Wohn- und Kleingewerbeanlagen.

Aus Sicherheitsgründen planen Sie bitte mit 80 % des in **6** genannten Idealwertes ein.

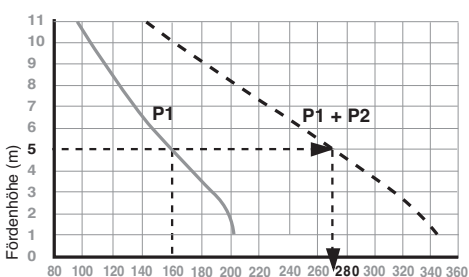
**6 LEISTUNGSDIAGRAMM**

**Beispiel:** Pumpe P1 arbeitet "normal". Bei 5 m Höhe werden 160 l/min. gefördert. Bei Leistungsabfall von Pumpe P1, oder plötzlich höherem Abwassereinflauf springt P2 ein. Die Förderleistung steigt auf ca. 275 l/min. bis zum Wiedereintritt des Normalbetriebs. Der Zwischenfall wird auf dem Tastenfeld angezeigt, und an den Betriebsmelder [HF-Empfänger] weitergeleitet.

**7 ABHÄNGIGKEIT FÖRDERHÖHE / -DISTANZ: Sonderseite II, Zeichnungen****8 EINBAU**

 Installieren Sie **SANICUBIC® Classic** nach den handwerklichen Richtlinien unter Einhaltung der Norm EN 12056. Inbetriebnahme und Wartung durch eine qualifizierte Fachkraft.

**8a Besondere Hinweise und Ratschläge**

- 1- Platzbedarf des **SANICUBIC® Classic** 557 mm b x 407,5 mm h x 492 mm t. Für leichte Zugänglichkeit (DIN) rechnen Sie bitte ca. 600 mm auf allen Seiten. Die Vorgaben der EN 12056 müssen bei der Installation beachtet werden.
- 2- Vor den Abwassereinfläufen und nach dem Förderstutzen bitte geeignete Absperrschieber anbringen.
- 3- Installieren Sie die Förder- bzw. Druckleitung DN 50 so, dass Rücklauf aus der Abwasserkanalisation vermieden wird (**8a** **3** Sonderseite II, "Zeichnungen"), mit einer Rohrschleife über die Rückstauenebene.
- 4- Nach der Rohrschleife führen Sie die weitere Ableitung im nächsthöheren Durchmesser aus, z. B. DN 60.
- 5- Im Falle einer Schachtmontage (Grube) sichern Sie den SANICUBIC Pro mittels einer Tauchpumpe gegen Überflutung ab.
- 6- **SANICUBIC® Classic** bitte über Dachoberkante entlüften.

**8b Anschluss von Sanitärgeräten an tief liegende Einlauföffnungen**

 Bei Installation von Dusche oder Badewanne auf Einbauebene des **SANICUBIC® Classic** muss die Oberkante der Abwasserableitungen mindestens 250 mm über Boden liegen.

**8c Anschluss der Abwasserein- oder Förder- Druck- und Entlüftungsrohre.**

Ein- und Ableitungsöffnungen rechts und links oben, am **SANICUBIC® Classic** liegen unter geklipsten Abdeckungen **8c** **1**.

**8c Anschluss der Förder- bzw. Druckleitung**

Zerkleinerungsvorrichtungen an den Pumpenansaugöffnungen ermöglichen die Druckleitung in DN 50.

Nehmen Sie die Ab- bzw. Einleitungsstutzenverkleidung (**8c** **1**) an der Geräteoberseite ab.

**Der Druck- bzw. Förderstutzen**

Y-Bogen, befindet sich in Gerätemitte, hinten **8c**.

Anschluss über Stutzen **8c** **3** **J** an das Steigrohr, mit geräuschkämpfenden Schellen.

**SANICUBIC® Classic** hat eingebaute Rückflussklappen.

**Sperrschieber, Rückflussverhinderer** s. Abschn. **8a** **2**.

**8d Anschluss von Einleitungen DN 50**

• tief liegend - **8d** **1**

Sägen Sie die Kuppe des DN 100 Anschlussstutzens ab.

Es entsteht ein DN 50-Einlauf.

Vor Befestigen des Überleitungsstutzens **D** schneiden sie ihn auf DN 50 zurecht.

**8d** (Fortsetzung)

• **oben liegend** - **8d 2**

Sägen die DN 50-Kuppe am Einlauf ab. Vor Befestigen des Stutzens **D** schneiden sie ihn auf DN 50 zurecht. Siehe Illustration Sonderseite 2, Zeichnung **8d 3**.

**VARIANTE : EINLAUF IN DN 40**

• Den Stutzen auf DN 40 zurecht schneiden - **8d 3**.

**8e ANSCHLUSS VON DN 100-EINLEITUNGEN**

• **tief liegend** - cf **8e 1**

1- Insertstopfen am Seiteneinlauf abnehmen, aufbewahren. Damit kann später ein DN 50-Stutzen für einen evtl. unbenutzten, oberen DN 100 Einlauf hergestellt werden.

2- Befestigen Sie den Stutzen **F** mit der Schelle **J**.

3- Stecken sie das DN 100-Fallrohr in den Stutzen und befestigen Sie es mit der zweiten Schelle **J**.

• **oben liegend** - cf **8e 2**

1- Sägen Sie die Kuppe des DN 100-Einlaufs ab.

2- Befestigen Sie den Stutzen **F** mit der Schelle **J**.

3- Stecken sie das DN 100-Fallrohr in den Stutzen und befestigen Sie es mit der zweiten Schelle **J**.

**8f ANSCHLUSS DER BELÜFTUNG**

**1- BELÜFTUNG VON SANICUBIC® Classic**

Einer der oberen DN 50-Einläufe dient als Pumpenbelüftung.

Das DN 50-Belüftungsrohr über Dach führen.

a- Sägen Sie die Kuppe eines DN 50-Einlaufs ab und befestigen Sie den Stutzen **D** mit einer Schelle **G**.

b- Stecken sie das DN 50-Belüftungsrohr in den Stutzen und befestigen Sie es mit der zweiten Schelle **G**.

**ACHTUNG: Keinen Vakuumbrecher (Belüfter) an schließen. Es muss eine freie Be- und Entlüftung gewährleistet sein !**

**2- BELÜFTUNG DES ELEKTRISCHEN TEILS**

Den mitgelieferten PVC-Schlauch kristall 8/11 an die Tastatur auf dem Sanicubic anschließen. Das andere Ende dieses Schlauches muss sich zwischen 1 m und 2 m über dem Gerät befinden um zu vermeiden, dass im Fall einer Überschwemmung Wasser in den elektrischen Teil eindringen kann.

**Achtung: Den Schlauch nicht zusammenkneifen.**

**8g GERÄT ENTLEREEN (WARTUNG)**



**Auch für einfache Wartungsmaßnahmen: Vor jedem Eingriff Gerätestecker ziehen!**

Zur vollständigen Geräteentleerung ist ein Wassersauger zu verwenden. Gehen sie in nachstehender Reihenfolge vor:

1- Geräteabdeckung abnehmen.

2- Entfernen Sie einen Stopfen **8g 2** **K** von einem der beiden Wartungs- bzw. Entleerungsstutzen.

3- Führen sie das Wassersaugerrohr durch den Wartungs- bzw. Entleerungsstutzen ein. Das Wassersaugrohr kann 40 mm Durchmesser haben.

Schalten Sie den Sauger ein. Entleeren Sie **SANICUBIC® Classic**.

4- Ist der Behälter entleert, verschließen Sie die Wartungsöffnung mit dem Stopfen und bringen Sie die Geräteabdeckung wieder an.

**8h BEFESTIGUNG DES GERÄTS AM BODEN**

**SANICUBIC® Classic** muss am Boden befestigt werden, um Verrutschen oder Verdrehen zu verhindern.

1- Stellen Sie das Gerät am gewünschten Ort auf. Beachten Sie bitte die Einlaufleitungen aller anzuschließenden Leitungen. Denken Sie an derzeitige - und evtl. zukünftige Sanitäreinrichtungsvorhaben.

Richtig mit Werkzeug rankommen: die Anschlüsse liegen hinten, z. B. Übergangsstutzen der diversen Ein- und Abläufe. 600 mm nach allen Seiten und sind laut EN vorgeschrieben.

2- Zeichnen Sie den Umriss des **SANICUBIC** am Boden an.

3- Positionieren und befestigen sie die Haltewinkel am Boden, gemäß der Bohrskizze **8h 1**.

4- Platzieren Sie **SANICUBIC® Classic** über den Haltewinkeln.

5- Befestigen Sie nun das Gerät daran, mit den Schrauben **B**.

**8i ELEKTROANSCHLUSS**



Elektroarbeiten für Ihren **SANICUBIC® Classic** sind von einem zugelassenen Elektrofachmann vorschriftsmäßig auszuführen. Bewahren Sie die Rechnung (für Versicherung, Garantiefälle u. dergl.) gut auf!

Der Anschluss muss den Errichtungsnormen Ihres Landes genügen, in Deutschland z. B. DIN VDE 0100, Teil 701 (Feucht- und Nassräume, Fehlerstromschutzschalter, Nennauslösestrom von 30 mA, usw.).

**Die Stromversorgung muss der Schutzklasse I entsprechen. Korrekte Erdung prüfen [38 Ω].**

Das Gerät muß durch eine allpolige Trennvorrichtung mit einem Kontaktöffnungsabstand von mindestens 3mm vom Netz getrennt werden.

**9 HIER WERDEN SIE EIN SANICUBIC®PROFI**



Die **LEDs** auf dem Bedienerfeld werden Sie rasch verstehen. **Bitte erklären Sie das alles auch Ihrem Kunden.**

**LEUCHTANZEIGEN**



Armaturenbrett, Bedienerfeld und Betriebsanzeigen

**1. Normalbetrieb, Anzeige der Betriebszustände im Sanicubic® Classic.**

Die Motorpumpen arbeiten im Wechsel. Im Normalbetrieb läuft nur eine Motorpumpe.

**Start/Stop** der Motorpumpen ist wasserstandsgesteuert.

**Wasserstand hoch:** Pumpe 1 bzw. 2 **Start**

**Wasserstand tief:** kurzer Nachlauf, dann 1 bzw. 2 **Stop!**

Pumpe läuft: **Betriebsanzeige (LED)** 1 bzw. 2 **grün**

**2.1 Zeitliche Kontrolle – Wasserstand hoch (Dauer) Warnsignal – Zwangszuschaltung zweite Motorpumpe**

Leistungsabfall der diensthabenden Motorpumpe (verstopft, oder langanhaltendes hohes Abwasservolumen im Behälter). In der Praxis: Abwasser im Pumpenbehälter steigt über das kritische Niveau, trotz einer Minute Vollastbetrieb der Pumpe.

**2.1.1 Automatische Zuschaltung der zweiten Motorpumpe**

Signalton **Buzzer** **Ein**

LED-Betriebsanzeige Motorpumpe 1 bzw. 2 **rot**

Motorpumpe 2 bzw. 1 **Start**

bis zum Absenken auf Kontrollpunkt

**“Behälter entleert, beide Pumpen abschalten!”** 2 und 1 **Stop!**

**2.2 Niveauschaltung – kritisches Wasservolumen Warnsignal – volumengesteuerte Zuschaltautomatik**

Im Praxisbetrieb: Die elektronische Volumenmessung im **SANICUBIC® Classic** bleibt länger als vier Sekunden aktiviert.

**2.2.1 Automatische Zuschaltung der zweiten Motorpumpe**

Signalton **Buzzer** **Ein**

LED-Betriebsanzeige Motorpumpe 1 bzw. 2 **rot**

Motorpumpe 2 bzw. 1 **Start**

bis zum Abschalten des Volumenmelders (als zweifache

Sicherheit) und Absenkung des Wasserstands auf **Abschaltniveau:** Beide Motorpumpen: 2 und 1 **Stop!**

**3. Warnanzeigen-Rückstellung**

**3.1** Fehlfunktions-Risiken lösen Warnsignale aus. Nach Bereinigung einer jeweiligen Risikosituation wird jedoch nur das **Akustiksignal** aufgehoben.

**3.2** Zur Erinnerung leuchtet das Alarm-LED weiter.

**3.3** Die Rückstelltaste im Tastenfeld (neben ) schaltet die Akustiksignale aller Risikofälle ab. Bis zur Bereinigung des gemeldeten Zwischenfalls bleibt jedoch das Warn-LED auf **rot**

## 10 NORMENKONFORMITÄT

- **SANICUBIC® Classic** erfüllt die **EN 12050-1** sowie die europäischen Vorschriften bezüglich der Bauaufsicht, elektrischer Sicherheit und elektromagnetischer Verträglichkeit.

## 11 INBETRIEBNAHME

 Nach Verrohrung und Elektroarbeiten erfolgt die Dichtprüfung der Abwassereinleitungen: Lassen Sie nacheinander die verschiedenen Sanitärgeräte der Gesamtanlage laufen und überprüfen Sie mit dem Installateur zusammen genauestens die Rohrübergänge.

Nur kein Wasser sparen: **Das Gerät soll mindestens zwei mal starten und beide Entleerungszyklen vollständig abwickeln.**

### Kein Trockenlauf!

 Nur mit Wasser! Werden die Pumpen ohne Wasser, ohne Befehl durch die Steuerelektronik gestartet, leidet die Zerkleinerungsmechanik an der Pumpenansaugung.

**Bitte die Pumpen nie ohne Wasser von Hand starten!**



Mit Taste 1 oder 2 dürfen die Pumpen nach einem 'Nothalt' (Verstopfung, oder Stromausfall durchgestartet werden). **Aber nur auf Anweisung vom Kundendienst!**

## 12 VERWENDUNG UND NUTZUNG

**SANICUBIC® Pro** fördert haushaltsübliche Abwässer in die Kanalisation. **Andere Nutzung annulliert die Werksgarantie.**

 Weder Hygieneartikel, Kondome, oder Öl, Lösungsmittel, Abfälle aller Art, Säuren, Basen, Laugen, korrosive oder explosive Flüssigkeiten dürfen durch über die Pumpe ablaufende Geräte entsorgt werden, was auch für klassische WCs gilt. Besonders jedoch für WCs, die über **SANICUBIC® Classic** entsorgt werden.

 Bei Stromausfall Wasser aller angeschlossenen Geräte abstellen. Keine **WC-Spülung** betätigen oder **Badewanne** ablaufen lassen, **Wasch- und Spülmaschinen** ausschalten! Dann erst die Ursache des Stromausfalls suchen.

**Die Pumpe nicht in explosionsgefährdete Bereiche einbauen!**

## 13 WARTUNG

 Die Funktion von **SANICUBIC® Classic** sollte jeden Monat per Sichtkontrolle (Tastenfeldanzeige) überprüft werden.

Ein Mal jährlich soll der Pumpenbehälter vom Kundendienst **1** entleert und **2** gereinigt werden.

- Hierbei auch eine Funktionskontrolle vornehmen:
  - 4** Einlauf- und Förderleitungsdichte prüfen, dabei zwei maligen Pumpenstart und -stopp abwarten.
  - 5** Tastenfeld- und HF-Funktionsmelderanzeigen miteinander vergleichen.

## 14 GARANTIE

SFA SaniBroy GmbH bietet für **SANICUBIC® Classic** zwei (2) Jahre Garantie (Motoren, Elektronik, Ersatzteile bzw. Reparatur). Bitte bewahren Sie die Rechnung gut auf, um sie gegebenen Falles vorlegen zu können.

**1 DESCRIZIONE**

**SANICUBIC® Classic** è una stazione di sollevamento progettata per evacuare gli effluenti di piccole unità a uso privato o commerciale.

Al fine di beneficiare delle condizioni di Garanzia è necessario rispettare tutte le regole di installazione e manutenzione descritte in questo documento.

In particolare:

- "⚠" indicazioni il cui non rispetto potrebbe comportare rischi per la sicurezza delle persone
- "⚡" il non rispetto delle avvertenze riguardanti la presenza di un rischio di origine elettrica
- "⚙" operazioni di manutenzione ed intervento riservate esclusivamente a personale autorizzato

il non rispetto del simbolo "ATTENZIONE" potrebbe compromettere seriamente il corretto funzionamento dell'apparecchio

Per tutte le informazioni complementari, potete rivolgervi al nostro servizio clienti.

**PRINCIPIO DI FUNZIONAMENTO**

**SANICUBIC® Classic** contiene due pompe indipendenti. Ognuna di queste pompe è munita di un sistema di triturazione ad alta prestazione.

Le due pompe funzionano a turno in modo alternato. In caso di funzionamento anormale, oppure nel caso in cui una delle 2 pompe sia difettosa, i due motori funzionano simultaneamente. Anche nel caso in cui una delle 2 pompe sia difettosa, viene sostituita dall'altra.

Il serbatoio di **SANICUBIC® Classic** è munito di due tubi sommersi che comandano uno la marcia dei motori e l'altro il sistema d'allarme.

- **Tubo sommerso lungo** (funzionamento normale): non appena gli scarichi arrivano al livello di azionamento del tubo, il sistema di pompaggio si mette in marcia.
- **Tubo sommerso corto** (funzionamento anomalo): se gli effluenti arrivano al livello alto nel serbatoio, si determina un contatto che mette in funzione la marcia forzata del sistema di pompaggio. Questo contatto aziona un allarme sonoro e visivo. Il LED dell'allarme generale sulla tastiera del **SANICUBIC® Classic** diventa rosso. Le **SANICUBIC® Classic** può anche essere dotato di un modulo di allarme a distanza (wireframe) che riproduce i segnali ottici e sonori del funzionamento dell'apparecchio.

**2 LISTA DEI PEZZI FORNITI****3 DIMENSIONI****4 DATI TECNICI SANICUBIC® Classic**

Tipo	R300 LC
Altezza di mandata massima	11 m
Tensione	220-240V
Frequenza	50 Hz
Volume	47 l
Potenza massima assorbita	3000 W
Intensità massima assorbita	13 A
Classe elettrica	I
Temperatura media delle acque ammissibili	35°C
Temperatura massima per intermittenza (max 5 min)	70°C*
Indice di protezione	IP67
Peso netto (accessori inclusi)	30 kg

\*Cicli d'evacuazione calda della lavatrice e della lavastoviglie

**5 CAMPO D'APPLICAZIONE**

Scarichi domestici multipli provenienti da un'abitazione. Per calcolare la prestazione dell'apparecchio, la portata cumulata non deve superare l'80% di quella indicata sul grafico **6**.

**6 PRESTAZIONI**

Esempio: la pompa P1 lavora normalmente. A 5 m di mandata, essa evacua 160 l/min. Alla minima insufficienza della pompa P1 o in occasione di un arrivo di acque reflue troppo forte, la pompa P2 si rimette in funzione. La portata sale allora a circa 275 l/min, fino alla normalizzazione.

**7 EQUIVALENZA ALTEZZA/LUNGHEZZA EVACUAZIONE****8 INSTALLAZIONE**

L'installazione del **SANICUBIC® Classic** va effettuata nel rispetto delle norme EN12056. La messa in servizio e la manutenzione di questo apparecchio devono essere effettuate solo ed esclusivamente da personale qualificato. Si prega di riferirsi alla norma d'installazione EN 12056.

**8a AVVERTENZE**

- 1- Attenzione: il locale tecnico in cui sarà installato **SANICUBIC® Classic** deve essere di dimensioni sufficienti per permettere uno spazio di lavoro di 600 mm. minimo attorno e al di sopra dell'apparecchio in modo da facilitare tutte le operazioni di manutenzione. Questo locale deve essere illuminato, sufficientemente ventilato e protetto contro il gelo.
- 2- Dei rubinetti di arresto (non forniti) devono essere installati all'ingresso delle colonne di scarico come anche sul condotto d'evacuazione.
- 3- Questo condotto d'evacuazione deve essere concepito in modo da evitare ogni riflusso dalle fogne (vedi esempi disegno **8a** **3**). Potete sopperire a questo inconveniente con la predisposizione di un anello anti-ritorno, situato al di sotto del livello di riflusso. **Osservazione:** Salvo indicazioni locali contrarie, il livello di scarico corrisponde al livello stradale (strade, marciapiedi...). Continuare questa canalizzazione dopo l'anello anti-ritorno tramite il tubo di diametro superiore.
- 4- Si raccomanda l'installazione di una pompa ausiliaria per l'eventuale drenaggio del locale tecnico (in caso di inondazione).

- 5- La stazione di sollevamento deve collegata ad un condotto di aerazione al di sopra del tetto.
- 6- La stazione di sollevamento va fissata al suolo (vedi paragrafo **8a**).

**8b RACCORDO DELL'EVACUAZIONE**

Smontate il o i coprihiera sul retro dell'apparecchio (cfr **8a** 1).

Grazie al sistema di triturazione che equipaggia ogni pompa, potete utilizzare per lo scarico dei tubi di evacuazione **DN 50**.

Il gomito di ritorno si trova al centro dell'apparecchio, sul retro (cfr **8b**). Allacciatelo tramite il manicotto D al tubo ascendente e fissatelo con gli stringitubi.

Ogni pompa del **SANICUBIC® Classic** è munita di valvola antiritorno.

Per rubinetti e valvole, vedi paragrafo **8a**.

**8c RACCORDO DI APPARECCHI SANITARI ALLE ENTRATE BASSE**

⚠ Se desiderate installare doccia o bagno allo stesso livello del **SANICUBIC® Classic**, dovete assicurarvi che ci sia un'altezza minima in caduta degli scarichi di 250 mm.

**8d RACCORDO ENTRATE DN40/50**

Entrate basse (cfr **8d** 1)

Entrate alte (cfr **8d** 2)

- Tagliare l'estremità dell'entrata DN50 con una sega
- Tagliare il manicotto **D** al diametro del tubo: DN 40 o DN 50 (cfr **8d** 3)
- Fissare il manicotto **D** sull'entrata e sul tubo per mezzo di fascette stringitubo.

**8e RACCORDO DELL'ENTRATA DN 100/110**

Entrate basse (cfr **8e** 1)

- 1- Togliere il tappo dell'entrata laterale.
- 2- Fissare il manicotto **E** con la fascetta stringitubo **J**.
- 3- Infilare il tubo DN 100/110 nell'altra estremità del manicotto e fissarlo con l'altra fascetta stringitubo **J**.

Entrate alte (cfr **8e** 2)

- 1- Tagliare l'estremità alta dell'entrata con la sega.
- 2- Fissare il manicotto **E** con la fascetta stringitubo **J**.
- 3- Infilare il tubo DN 100/110 nell'altra estremità del manicotto e fissarlo con l'altra fascetta stringitubo **J**.

**8f RACCORDO DELLO SFIATATOIO****1- AERAZIONE DEL SANICUBIC® Classic**

Una delle entrate alte DN50 deve essere dedicata alla ventilazione. Il condotto di aerazione deve essere fissato al tetto. Tagliare l'estremità di una delle entrate DN50 con la sega.

Fissare poi il manicotto **D** con la fascetta stringitubo **G**.

Infilare il tubo DN50 nell'altra estremità del manicotto e fissarlo con l'altra fascetta stringitubo **G**.

**ATTENZIONE:** Non ricordare un rompivuoto al condotto di aerazione perchè il condotto deve rimanere aperto per il buon funzionamento dell'apparecchio.

## 2- AERAZIONE DELLA PARTE ELETTRICA

Collegare il tubo PVC cristallo da 8/11 fornito alla tastiera che si trova su sanicubic.

L'altra estremità del tubo deve trovarsi tra 1m e 2m sopra l'apparecchio per evitare che in caso di allagamento l'acqua entri nella parte elettrica.

Attenzione : non stringere il tubo.

## 3- SVUOTAMENTO

Il **SANICUBIC® Classic** è munito di 2 tappi (B11).

### Scollegare l'alimentazione elettrica dell'apparecchio

Per svuotare l'apparecchio:

- 1- Sganciare il coperchio.
- 2- Togliere uno dei due tappi.
- 3- Inserire il tubo dell'aspiratore (ad acqua) per svuotare l'apparecchio. Il diametro di passaggio è di 40 mm.
- 4- Una volta terminato lo svuotamento, rimettere il tappo e il coperchio.

## 3- FISSAGGIO AL SUOLO DEL SERBATOIO

**SANICUBIC® Classic** possiede dei dispositivi di fissaggio al suolo che gli impediscono di ruotare o di muoversi.

- 1- Collocare l'apparecchio nel posto voluto.
- 2- Tracciare il contorno dell'apparecchio.
- 3- Posizionare e fissare al suolo le L secondo il piano di fissaggio (B11).
- 4- Rimettere l'apparecchio in posizione.
- 5- Fissare l'apparecchio con le viti B.

## 3- RACCORDO ELETTRICO

- 1- L'impianto elettrico deve essere realizzato da un elettricista qualificato.  
L'impianto elettrico deve corrispondere alle norme in vigore nel paese.
- 2- L'alimentazione deve essere realizzata in classe 1.  
L'apparecchio deve essere raccordato a una cassetta di raccordo collegata a terra. Il circuito d'alimentazione elettrica deve essere protetto da un disgiuntore differenziale ad alta sensibilità da 30 mA, calibrato a 20 A.  
Questo raccordo deve servire esclusivamente all'alimentazione del **SANICUBIC® Classic**. Se il cavo di questo apparecchio è danneggiato, deve essere sostituito solo ed esclusivamente dal Produttore o da personale autorizzato, al fine di evitare ogni pericolo all'utilizzatore.

## 9 FUNZIONAMENTO DELL'ALLARME

### 1/ Allarmi generali

#### Allarme di livello:

Se il livello dell'acqua riscontrato all'interno dell'apparecchio è anormale, si avrà: attivazione della sirena + accensione del LED rosso di allarme + avvio del secondo motore 3 secondi dopo (vedi immagine della tastiera di controllo).

#### Allarme a tempo

Se uno dei due motori funziona per più di 1 minuto: avvio della sirena + accensione del LED rosso di allarme + avvio dell'altro motore dopo tre secondi.

### 2/ RESET (RAZ) allarmi generali

Se il problema che ha attivato uno degli allarmi di cui sopra scompare, l'allarme sonoro si arresta ma il LED rosso d'allarme resta acceso per memorizzare il fatto che il sistema ha incontrato un problema. Il tasto "RAZ allarme" della tastiera permette di arrestare la sirena in ogni caso, ma non permette di far spegnere il LED rosso se non nel caso in cui il problema che ha fatto scattare l'allarme sia stato risolto.

Questo accorgimento permette di evitare che il problema resti irrisolto e/o dimenticato.

### ALLARME DELL'APPARECCHIO

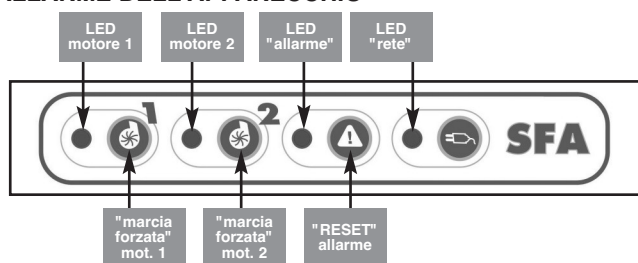

## 10 CONFORMITÀ ALLE NORME

• **SANICUBIC® Classic** è conforme alla norma EN 12050-1 (stazione di sollevamento per effluenti contenenti materie fecali) nonché alle direttive europee sui prodotti di costruzione, sulla sicurezza elettrica e la compatibilità elettromagnetica.

L'installazione e l'uso di questo apparecchio devono corrispondere alle norme d'installazione europee EN 12056 ed alle esigenze locali del Paese in cui viene installato.

## 11 MESSA IN SERVIZIO

1 - Una volta effettuati correttamente tutti i collegamenti idraulici ed elettrici, fare le operazioni di verifica per la tenuta stagna di tutti i raccordi collegati. Per fare questo aprire ad uno ad uno l'acqua per tutti gli apparecchi sanitari collegati alla stazione di sollevamento. Accertarsi del buon funzionamento dell'apparecchio effettuando una prova con acqua per almeno due cicli di avvio dei motori.

2 - **ATTENZIONE:** Un funzionamento a secco dei motori deteriorerebbe il sistema di triturazione e comprometterebbe quindi la funzionalità del **SANICUBIC® Classic**. Evitare quindi di far funzionare i motori, premendo sui pulsanti della marcia forzata, prima di aver attivato dei cicli di scarico acqua.

## 12 UTILIZZAZIONE

1- **SANICUBIC® Classic Pro** è concepito solo ed esclusivamente per evacuare le acque reflue di origine domestica. Ogni altra applicazione danneggerebbe l'apparecchio e comporterà l'annullamento della garanzia. Evitare scrupolosamente di scaricare negli apparecchi sanitari collegati: assorbenti, preservativi, articoli d'igiene, oli, solventi, rifiuti, acidi, basi, altri liquidi potenzialmente esplosivi, corrosivi...

2- **ATTENZIONE: in caso d'interruzione di corrente, sospendere l'utilizzo di ogni apparecchio sanitario collegato a SANICUBIC® Classic.**

3- Non installare o usare l'apparecchio in una zona a rischio d'esplosione.

## 13 MANUTENZIONE

Per una buona manutenzione dell'apparecchio, il funzionamento della stazione di sollevamento va verificato visivamente una volta al mese e deve regolarmente essere controllato da personale qualificato almeno una volta all'anno.

In caso di problemi tecnici, contattate il Servizio di Assistenza Tecnica Autorizzato più vicino.

Ogni intervento di manutenzione periodica e non deve essere svolto solo ed esclusivamente da personale Autorizzato SANITRIT SFA Italia S.p.A.

## 14 GARANZIA

**SANICUBIC® Classic** è garantito 2 anni per quanto riguarda la fornitura di pezzi ricambio e mano d'opera nella misura in cui l'installazione e l'uso sono conformi alle presenti avvertenze. In caso contrario la Garanzia del Costruttore decade.

Per tutte le informazioni complementari, potete rivolgervi al nostro servizio clienti.

SANITRIT  
SFA Italia S.p.A.  
Via Del Benessere, 9  
27010 Siziano (PV)  
Italia  
+39 0382 6181

**1 DESCRIPCIÓN**

**SANICUBIC® CLASSIC** es una estación de elevación diseñada para evacuar los efluentes de pequeñas unidades de uso privado o comercial.

Observe todas las reglas de instalación y de mantenimiento descritas en estas instrucciones.

En particular las indicaciones señaladas por:

"  " indicación cuyo incumplimiento podría entrañar riesgos para la seguridad personal.

"  " indicación que advierte de la presencia de un riesgo de tipo eléctrico

"  " instrucciones reservadas exclusivamente a los profesionales cualificados.

"**ATENCIÓN**" indicación cuyo incumplimiento podría entrañar riesgos para el funcionamiento del aparato.

Para más información, póngase en contacto con nuestro servicio de atención al cliente.

**PRINCIPIO DE FUNCIONAMIENTO**

**SANICUBIC® Classic** contiene dos bombas independientes. Cada una de las bombas está equipada con un sistema de trituración de alto rendimiento.

Las dos bombas funcionan alternativamente. En caso de funcionamiento anormal, los 2 motores funcionan simultáneamente (o si una de las bombas está defectuosa la otra toma el relevo).

El depósito del **SANICUBIC® Classic** está equipado con 2 tubos inmersos que controlan el funcionamiento de los motores y el sistema de alarma respectivamente.

- **Tubo inmerso largo** (funcionamiento normal): desde el momento en que las aguas residuales alcanzan el nivel de activación del tubo largo en la cuba, el sistema de bombeo se pone en marcha.
- **Tubo inmerso corto** (funcionamiento anormal): si las aguas residuales alcanzan el nivel superior de la cuba, se establece un contacto y se activa la marcha forzada del sistema de bombeos auxiliares. Este contacto dispara una alarma sonora y luminosa. La LED de alarma general en el teclado del **SANICUBIC® Classic** se enciende en rojo. Opcionalmente, **SANICUBIC® Classic** puede contar con un módulo de alarma apartado (filaria) que reproduce señales ópticas y sonoras sobre el funcionamiento del aparato.

**2 LISTA DE PIEZAS SUMINISTRADAS****3 DIMENSIONES****4 DONNEES TECHNIQUES  
SANICUBIC® Classic**

Tipo	R300 LC
Altura máxima de elevación	11 m
Tensión	220-240V
Frecuencia	50 Hz
Volumen	47 l
Potencia máxima absorbida	3000 W
Intensidad máxima absorbida	13 A
Clase eléctrica	I
Temperatura media de las aguas admitidas	35°C
Temperatura máxima por intermitencia (max 5 min)	70°C*
Índice de protección	IP67
Peso neto (accesorios incluidos)	30 kg

\*Ciclos de evacuación caliente de lavaplatos y lavadora

**5 ÁMBITO DE APLICACIÓN**

Todas las aguas residuales domésticas (los caudales de llegada acumulados no deben sobrepasar el 80 % de los caudales indicados en el gráfico ).

**6 CURVA DE RENDIMIENTOS**

Ejemplo: La bomba P1 trabaja normalmente. A 5 m de impulsión, la bomba evacua 160 l/min. A la menor insuficiencia de la bomba P1 o en caso de una llegada de aguas usadas demasiado importante, la bomba P2 se pone en marcha. El caudal aumenta entonces 275 l/min aproximadamente, hasta la normalización.

**7 EQUIVALENCIA ALTURA/  
LONGITUD DE EVACUACIÓN****8 INSTALACIÓN**

La instalación del **SANICUBIC® Classic** debe efectuarse respetando las normas EN12056. La puesta en servicio y el mantenimiento de este aparato deben ser efectuados por un profesional cualificado. Referirse a la norma de instalación EN 12056.

**8a REGLAMENTACIÓN**

- 1- Atención: el local técnico donde se instale **SANICUBIC® Classic** deberá tener la dimensión suficiente para permitir un espacio de trabajo de 600 mm como mínimo en torno y por encima del aparato, a fin de facilitar un eventual mantenimiento. Este local debe estar iluminado, suficientemente ventilado y protegido contra la helada.
  - 2- Deben instalarse llaves de paso (no incluidas) en las entradas de las aguas residuales, así como en el conducto de evacuación.
  - 3- El conducto de evacuación debe estar diseñado para evitar cualquier reflujo de los desagües (ver ejemplos figura ).
- Gracias a la instalación de un bucle antirretroceso situado por encima del nivel de reflujo, se evitará este último. Observación: salvo indicaciones locales contrarias, el nivel de reflujo corresponde al nivel de la vía pública (calzada, aceras...). Continuar este conducto después del bucle antirretorno por el tubo de un diámetro superior.

4- Se recomienda la instalación de una bomba auxiliar para el drenaje eventual del local técnico (en caso de inundación).



5- La estación de elevación debe estar ventilada por encima del tejado.

6- La estación de elevación debe estar fijada al suelo (ver párrafo ).

**8b CONEXIÓN DE LA EVACUACIÓN**

Retirar el o los tapones de extremo de la parte trasera del aparato (ver  ).

Gracias al sistema de trituración que equipa cada bomba, el conducto de evacuación puede ser realizado con un tubo DN 50.

El codo de impulsión se encuentra en el centro del aparato, en la parte trasera (ver ). Conectarlo, con ayuda del manguito , al tubo ascendente y fijarlo con abrazaderas.

Cada bomba del **SANICUBIC Pro** está provista de válvulas antirretroceso.

Para las válvulas y los reflujo consultar el párrafo .





**8c CONEXIÓN DE LOS APARATOS  
SANITARIOS A LAS ENTRADAS  
BAJAS**

 Si se desean instalar ducha o baño al mismo nivel que el **SANICUBIC® Classic**, es imperativamente necesario colocar la parte superior de los desagües de evacuación de los aparatos a una altura mínima de 250 mm.

**8d CONEXIÓN DE ENTRADAS  
DN 40/50**



Entradas bajas (ver  )

Entradas altas (ver  )



- Cortar el extremo de la entrada DN50 con una sierra
- Cortar el manguito  al diámetro del tubo: DN 40 o DN 50 (ver  )
- Fijar el manguito  a la entrada y al tubo con ayuda de las abrazaderas.

**8e CONEXIÓN DE LA ENTRADA  
DN 100/110**

Entradas bajas (cf  )

- 1- Retirar el tapón de la entrada lateral.
- 2- Fijar el manguito  con la abrazadera .
- 3- Introducir el tubo DN 100/110 en el otro extremo del manguito y fijarlo con la otra abrazadera .

Entradas altas (cf  )

- 1- Cortar con una sierra el extremo alto de la entrada DN 100.
- 2- Fijar el manguito  con la abrazadera .
- 3- Introducir el tubo DN 100/110 en el otro extremo del manguito y fijarlo con la otra abrazadera .

**8f CONEXIÓN DEL RESPIRADERO**

1- **RESPIRADERO DEL SANICUBIC® Classic**

Una de las entradas altas DN 50 debe reservarse para la ventilación. El conducto de ventilación debe estar conectado al tejado. Cortar con

una sierra el extremo de una de las entradas DN 50.

Fijar el manguito **D** con la abrazadera **C**.

Introducir el tubo DN 50 en el otro extremo del manguito y fijarlo con la otra abrazadera **C**.

**ATENCIÓN:** No instalar un rompedor de vacío en el conducto de ventilación. Este conducto debe permanecer abierto para el correcto funcionamiento del aparato.

## 2- COMO AISLAR LA PARTE ELÉCTRICA

Conectar el tubo de PVC cristal 8/11 suministrado con el teclado situado en el sanicubic. El otro extremo de este tubo deberá situarse entre 1 y 2 metros por encima del aparato para evitar que entre agua en la parte eléctrica en caso de inundación.

Atención: no estrangular el tubo.

## 3- VACIADO

El **SANICUBIC® Classic** está provisto de 2 tapones (**3-1**).

**Desconectar la alimentación eléctrica del aparato**

Para vaciar el aparato:

- 1- Desmontar el capó.
- 2- Retirar uno de los dos tapones.
- 3- Pasar el tubo del aspirador (de agua) para vaciar el aparato. El diámetro de paso es de 40 mm.
- 4- Una vez terminado el vaciado, colocar de nuevo el tapón y el capó.

## 3- FIJACIÓN DE LA CUBA AL SUELO

**SANICUBIC® Classic** está provisto de dispositivos de fijación al suelo que le impiden girar o moverse.

- 1- Colocar el aparato en el lugar deseado.
- 2- Marcar en el suelo el contorno del aparato.
- 3- Posicionar y fijar al suelo las escuadras según el plano de perforación (**3-1**).
- 4- Colocar el aparato.
- 5- Fijar el aparato con los tornillos **3**.

## 3- CONEXIÓN ELÉCTRICA

- 1- La instalación eléctrica debe ser realizada por un electricista cualificado y debe corresponder a las normas vigentes en el país de la instalación.
- 2- La alimentación debe estar realizada en clase 1. El aparato debe estar conectado a una caja de conexión conectada a tierra. El circuito de alimentación eléctrica debe estar protegido por un disyuntor diferencial de alta sensibilidad, de 30 mA, calibrado a 20 A. Esta conexión debe servir exclusivamente a la alimentación del **SANICUBIC® Classic**. Si el cable de este aparato resultara dañado, deberá ser reemplazado por el fabricante o por su Servicio Postventa, a fin de evitar daños.

## 9 FUNCIONAMIENTO DE LA ALARMA

### 1/ Alarmas generales:

#### Alarma de nivel:

Si el nivel de agua en el interior del aparato es anormalmente alto: activación de la sirena + encendido de la LED roja alarma + arranque del otro motor 3 segundos después (ver figura teclado de mandos).

#### Alarma temporal:

Si uno de los 2 motores funciona durante más de 1 minuto: disparo de la sirena + encendido de la LED roja alarma + arranque del otro motor 3 segundos después.

### 2/ Puesta a cero alarmas generales:

Si el problema que ha generado una de las alarmas mencionadas más arriba desaparece, la sirena se para, pero la LED roja de alarma permanece encendida a fin de memorizar el hecho de que el sistema ha encontrado un problema.

El botón de 'Puesta a cero alarma' permite parar la sirena en todos los casos, pero solamente permitirá apagar la LED roja si se ha resuelto el problema que ha activado la alarma. Esto permite evitar que se "abandone" un sistema en fallo.

## ALARMA DEL APARATO

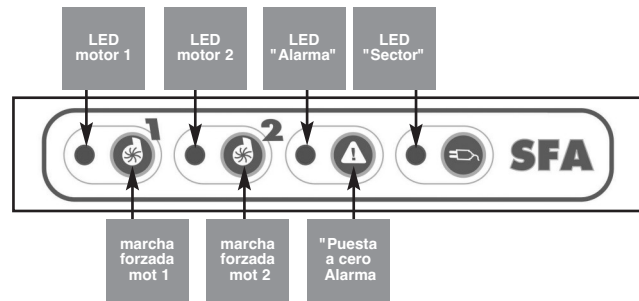

## 10 CONFORMIDAD CON LAS NORMAS

- **SANICUBIC® Classic** está conforme con la norma EN 12050-1 (estación de elevación de aguas residuales que contienen materias fecales), así como con las directivas Europeas sobre los productos de construcción, la seguridad eléctrica y la compatibilidad electromagnética.

La instalación y la utilización de este aparato deben corresponder a las normas de instalación europeas EN 12056 y a las exigencias locales.

## 11 PUESTA EN SERVICIO

- 1- Una vez efectuadas las conexiones hidráulicas y eléctricas, verificar la estanqueidad de las mismas dejando fluir el agua sucesivamente por cada entrada utilizada. Asegurarse del buen funcionamiento del aparato efectuando un ensayo con agua de 2 ciclos de arranque como mínimo.
- 2- **ATENCIÓN : no hacer funcionar los motores en marcha forzada (presionando los pulsadores de la caja) antes de haber puesto las bombas en el agua. El funcionamiento en seco deteriora el sistema de trituración.**

## 12 UTILIZACIÓN

- 1- **SANICUBIC® Classic Pro** está concebido para evacuar todas las aguas usadas de origen doméstico. Cualquier otra aplicación entrañaría la anulación de la garantía. No arrojar nunca compresas, preservativos, artículos de higiene, aceites, disolventes, residuos, ácidos, bases, otros líquidos potencialmente explosivos, corrosivos...
- 2- **ATENCIÓN : en caso de corte de corriente, cortar la circulación de agua en los aparatos conectados al SANICUBIC® Classic.**
- 3- No instalar / utilizar en una zona con riesgo de explosión.

## 13 MANTENIMIENTO

El buen funcionamiento de la estación de elevación debe verificarse visualmente una vez al mes y debe ser controlado regularmente (anualmente) por un personal cualificado. Sin embargo, si sobrevinieran problemas técnicos pedir consejo al Servicio Postventa. Si el cable de este aparato resultara dañado, debe ser reemplazado por el fabricante o por su Servicio Postventa a fin de evitar daños.

## 14 GARANTÍA

**SANICUBIC® Classic** está garantizado 2 años piezas y mano de obra, siempre y cuando la instalación y la utilización sean conformes a las presentes instrucciones.

**1 DESCRIÇÃO**

**SANICUBIC® Classic** é uma estação elevatória concebida para evacuar os efluentes de pequenas unidades para uso privado ou comercial.

Respeitar todas as regras de instalação e de manutenção descritas neste manual.

Especialmente as indicações com os seguintes símbolos:

"⚠" indicação cujo incumprimento pode provocar riscos para a segurança das pessoas,

"⚡" indicação avisando-o da presença de um risco de origem eléctrica,

"⚙" instruções reservadas exclusivamente aos profissionais qualificados,

"AVISO" cujo incumprimento pode provocar riscos para o funcionamento do aparelho.

Para qualquer informação adicional, é favor contactar o nosso serviço de apoio a clientes.

**MODO DE FUNCIONAMENTO**

**SANICUBIC® Classic** dispõe de 2 bombas independentes. Cada uma destas bombas está equipada com um sistema de trituração de elevado rendimento.

As 2 bombas funcionam alternadamente. Em caso de funcionamento anormal, os 2 motores funcionam simultaneamente (se uma das bombas estiver defeituosa, a outra entra em acção, substituindo-se à primeira).

O depósito do **SANICUBIC® Classic** vem equipado com 2 tubos mergulhadores que controlam respectivamente o funcionamento do motor e o sistema de alarme.

- **Tubo mergulhador comprido** (funcionamento normal): desde que os efluentes atingem o nível de activação do tubo comprido na cuba, o sistema de bombagem põe-se a funcionar.

- **Tubo mergulhador curto** (funcionamento anormal): se as águas residuais atingem o nível superior do depósito, é estabelecido um contacto e o sistema de bombagem auxiliar entra em funcionamento forçado. Este contacto faz disparar um alarme sonoro e visual. O LED vermelho do alarme geral do teclado do **SANICUBIC® Classic** ilumina-se. O **SANICUBIC® Classic** pode ser equipado, em opção, com um módulo de alarme à distância (por fio) que reproduz os sinais ópticos e sonoros do funcionamento do aparelho.

**2 LISTA DAS PEÇAS FORNECIDAS****3 DIMENSÕES****4 DADOS TÉCNICOS SANICUBIC®**

Tipo	R300 LC
Altura de descarga máxima	11 m
Tensão	220-240V
Frequência	50 Hz
Volume	47 l
Potência absorvida máxima	3000 W
Intensidade absorvida máxima	13 A
Classe eléctrica	I
Temperatura média das águas admissíveis	35°C
Temperatura máxima por intermitência (max 5 min)	70°C*
Índice de protecção	IP67
Peso líquido (acessórios incluídos)	30 kg

\*Ciclos de evacuação quente da máquina de lavar louça e da máquina de lavar roupa

**5 ÂMBITO DE APLICAÇÃO**

Águas residuais domésticas (os caudais acumulados de entrada não devem ultrapassar 80% dos indicados no gráfico 6).

**6 CURVA DE PERFORMANCE**

Exemplo: A bomba P1 trabalha normalmente. A 5 m de refluxo, evacua 160 l/min. À mínima dificuldade da bomba P1 ou com uma entrada de águas residuais demasiado importante, a bomba P2 entra imediatamente em acção. O débito sobe então a cerca de 275 l/min, até normalizar.

**7 EQUIVALÊNCIA ALTURA/ COMPRIMENTO EVACUAÇÃO****8 INSTALAÇÃO**

A instalação do **SANICUBIC® Classic** deve ser efectuada no respeito das normas EN12056. A instalação e a manutenção deste aparelho devem ser efectuadas por um profissional qualificado.

Reporte-se à norma de instalação EN 12056.

**8a REGULAMENTAÇÃO**

- 1- Aviso: o local técnico em que ficará instalado o **SANICUBIC® Classic** deve ser de dimensão suficiente para estruturar um espaço de trabalho de 600 mm no mínimo à volta e por cima do aparelho para facilitar uma eventual manutenção. Este local deve ser iluminado, suficientemente ventilado e protegido contra o gelo.
- 2- Devem ser instaladas válvulas de segurança (não fornecidas) nas entradas das águas residuais bem como na conduta de evacuação.
- 3- Esta conduta de evacuação deve ser concebida de forma a evitar qualquer refluxo dos esgotos (ver exemplos desenho 3a3). Com a instalação de uma argola anti-retorno, localizada na parte superior do nível de refluxo, o mesmo é evitado. Observações: Excepto indicações locais em contrário, o nível de refluxo corresponde ao nível da via pública (estradas, passeios...). Após a argola anti-retorno, a tubagem desce até à conduta de diâmetro superior.
- 4- Recomenda-se a instalação de uma bomba auxiliar para a drenagem eventual do local técnico (no caso de inundação).

5- A estação de recolha deve ser ventilada por cima do telhado.

6- A estação de elevatória deve ser fixa ao chão (ver parágrafo 3d).

**3b LIGAÇÃO DA EVACUAÇÃO**

Colocar o ou os tapa-adaptadores na parte traseira do aparelho (cf. 3a1).

Graças ao sistema de dilaceração que equipa cada bomba, a conduta de evacuação pode ser realizada com um tubo DN 50.

A curva de descarga encontra-se na parte central do aparelho, na parte traseira (cf. 3b). Unir a curva ao tubo ascendente com a manga D, fixar depois com abraçadeiras.

Cada bomba do **SANICUBIC® Classic** está equipada de válvulas anti-retorno.

Para válvulas e refluxo ver parágrafo 3a.

**3c LIGAÇÃO DE APARELHOS SANITÁRIOS ÀS ENTRADAS BAIXAS**

⚠ Se pretende instalar uma base de duche ou uma banheira ao mesmo nível que o **SANICUBIC® Classic**, o topo das válvulas de descarga das mesmas tem então que ficar obrigatoriamente a uma altura mínima de 250mm.

**3d LIGAÇÃO ENTRADAS DN 40/50**

Entradas baixas (cf. 3d1)

Entradas altas (cf. 3d2)

- Cortar a extremidade da entrada DN50 com um serrote
- Cortar a manga D ao diâmetro do tubo: DN 40 ou DN 50 (cf. 3d3)
- Fixar a manga D à entrada e ao tubo com abraçadeiras.

**3e LIGAÇÃO DA ENTRADA DN 100/110**

Entradas baixas (cf. 3e1)

- 1- Tirar a tampa da entrada lateral.
- 2- Fixar a manga F com a abraçadeira J.
- 3- Enfiar o tubo DN 100/110 na outra extremidade da manga e fixá-lo com a outra abraçadeira J.

Entradas altas (cf. 3e2)

- 1- Cortar a extremidade alta da entrada DN100 com uma serra.
- 2- Fixar a manga D com o colar K.
- 3- Pressionar o tubo DN 100/110 na outra extremidade da manga e fixá-lo com o outro colar K.

**3f LIGAÇÃO DO ORIFÍCIO DE VENTILAÇÃO**

- 1- **VENTILAÇÃO DO SANICUBIC® Classic** Uma das entradas altas DN50 destina-se à ventilação. A conduta de ventilação deve estar ligada ao telhado. Cortar a extremidade de uma das entradas DN50 com uma serrote. Depois fixar a manga D com a abraçadeira G. Enfiar o tubo DN50 na outra extremidade da manga e fixá-lo com outra abraçadeira G.

**AVISO:** Não se deve colocar uma válvula de respiro na conduta de ventilação, esta conduta deve ficar desobstruída de forma a garantir um bom funcionamento do aparelho.

## 2- COLOCAÇÃO NO AR DA PARTE ELÉCTRICA

Ligar o tubo de PVC cristal 8/11 fornecido ao teclado situado no sanicubic (consultar esquema 123).

A outra extremidade deste tubo deve ficar situada entre 1 a 2 m acima do aparelho para evitar a entrada de água na parte eléctrica no caso de inundação.

**Atenção:** não apertar o tubo.

## 3a DRENAGEM

O **SANICUBIC® Classic** está equipado de 2 tampas (3a 1).

### Desligar a alimentação eléctrica do aparelho

Para fazer drenagem do aparelho:

- 1- Retirar a carenagem.
- 2- Tirar 1 das 2 tampas.
- 3- Passar o tubo do aspirador (de água) para drenar o aparelho. O diâmetro de passagem é de 40 mm.
- 4- Após concluir a drenagem, coloque a tampa e a carenagem.

## 3b FIXAÇÃO AO SOLO DO DEPÓSITO

**SANICUBIC® Classic** possui dispositivos de fixação ao solo impedindo-o de rodar ou de se deslocar.

- 1- Colocar o aparelho no lugar desejado.
- 2- Tracejar o contorno do aparelho.
- 3- Posicionar e fixar no solo os suportes segundo o plano de perfuração (3b 1).
- 4- Colocar novamente o aparelho.
- 5- Fixar o aparelho com os parafusos 3.

## 3c LIGAÇÃO ELÉCTRICA

- 1- A instalação eléctrica deve ser realizada por um electricista qualificado. A instalação eléctrica deve estar de acordo com as normas em vigor no país.
- 2- A alimentação deve ser realizada em classe 1. O aparelho deve ser ligado a uma caixa de conexão ligada à terra. O circuito de alimentação eléctrica deve ser protegido por um disjuntor diferencial de alta sensibilidade de 30 mA calibrado a 20 A. Esta ligação deve servir exclusivamente para a alimentação do **SANICUBIC® Classic**. Se o cabo deste aparelho estiver danificado, este deve ser substituído pelo fabricante ou pelo seu Serviço Pós Venda para evitar qualquer perigo.

## 9 FUNCIONAMENTO DO ALARME

### 1/ Alarmes gerais:

#### Alarme de nível:

Se o nível da água no interior do aparelho for anormalmente elevado: activação da sirene + acendimento do LED vermelho alarme + arranque do outro motor 3 segundos depois (ver visual teclado de comando).

#### Alarme temporal:

Se um dos 2 motores funcionar durante mais de 1 minuto: activação do alarme + acendimento do LED vermelho de alarme + arranque do outro motor 3 segundos depois.

### 2/ RAZ (Colocação A Zero) alarmes gerais:

Se o problema que activou um dos alarmes acima referido desaparecer, a sirene pára, mas o LED vermelho de alarme fica aceso para memorizar o facto do sistema ter encontrado um problema. A tecla "RAZ alarme" do teclado permite interromper a sirene em todos os casos, mas apenas permitirá desligar o LED vermelho quando o problema que activou o alarme estiver resolvido, permitindo assim evitar que um sistema seja "abandonado" em defeito.

### ALARME DO APARELHO

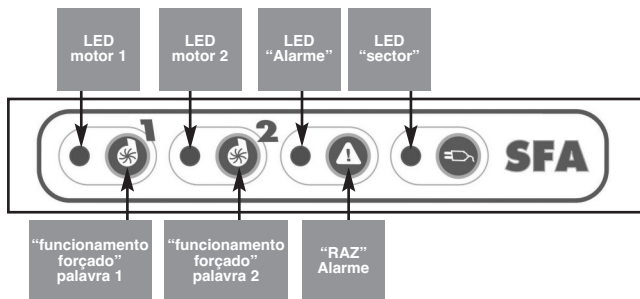

## 10 EM CONFORMIDADE COM A NORMA

- **SANICUBIC® Classic** está conforme à norma EN 12050-1 (estação de recolha para efluentes contendo matérias fecais) e com as directivas Europeias sobre os produtos de construção, a segurança eléctrica e a compatibilidade electromagnética.

A instalação e utilização deste aparelho devem corresponder às normas de instalações europeias EN12056 e às exigências locais.

## 11 COLOCAÇÃO EM SERVIÇO

- 1 - Quando tiver efectuado as ligações hidráulicas e eléctricas, verificar a estanqueidade das ligações deixando correr água sucessivamente por cada entrada utilizada. Verificar o bom funcionamento do aparelho efectuando um ensaio em água de 2 ciclos de arranque no mínimo.
- 2 - **AVISO: não por os motores em funcionamento forçado (pressionando as teclas da caixa) antes que as bombas estejam em contacto com a água. Um funcionamento a seco danifica o sistema de trituração.**

## 12 UTILIZAÇÃO

- 1- O **SANICUBIC® Classic** foi concebido para evacuar as águas usadas de origem doméstica. Qualquer outra aplicação implica a anulação da garantia. Não deitar pensos higiénicos, preservativos, artigos de higiene, óleos, solventes, resíduos, ácidos, bases, outros líquidos potencialmente explosivos, corrosivos...
- 2- **AVISO: Em caso de falha eléctrica, interrompa a passagem de água dos elementos sanitários ligados ao SANICUBIC® Classic.**
- 3- Não instalar/utilizar numa zona com riscos de explosão.

## 13 MANUTENÇÃO

O bom funcionamento da estação de recolha deve ser verificado visualmente uma vez por mês e deve regularmente ser controlado por um técnico qualificado (anualmente). Se no entanto encontrar qualquer problema técnico, pedir conselho ao serviço pós venda. Se o cabo de alimentação deste aparelho estiver danificado, este terá de ser substituído pelo fabricante ou pelo seu serviço técnico para evitar qualquer perigo.

## 14 GARANTIA



**SANICUBIC® Classic** tem uma garantia de 2 anos, nas peças e mão-de-obra desde que a sua instalação e utilização estejam em conformidade com o presente manual.

**1 OMSCHRIJVING**

De **SANICUBIC® Classic** is fecaliënvermaler/ vuilwaterpomp, ontworpen voor de afvoer van huishoudelijk afvalwater van kleine eenheden voor privé of bedrijfsmatig gebruik.

Houdt u aan de installatie- en onderhoudsvorschriften zoals uitgelegd in deze gebruiksaanwijzing.

Let goed op de volgende aanwijzingen:

- "  " Aanwijzing waarvan het niet opvolgen zou kunnen leiden tot veiligheidsrisico's voor personen,
  - "  " Aanwijzing waarschuwt voor een risico van elektrische aard,
  - "  " Instructies uitsluitend voor de elektriciens,
- "LET OP" het niet opvolgen van deze waarschuwing kan er toe leiden dat er storingen in het apparaat optreden.

Voor alle aanvullende inlichtingen wordt u verzocht zich te wenden tot de servicedienst.

**WERKING**

De **SANICUBIC® Classic** bestaat uit 2 aparte pompen. Iedere pomp is voorzien van een vermaalunit met een zeer hoog prestatievermogen.

De 2 pompen werken afwisselend na elkaar. In geval van een abnormale werking werken de 2 motoren tegelijkertijd (of indien één van de pompen defect is, neemt de andere pomp het werk over).

Het reservoir van de **SANICUBIC® Classic** is voorzien van 2 niveauschakelaars waarvan één het functioneren van de motoren bedient en de andere het alarmsysteem.

- **Lange dompelbuis** (normale werking): zodra het afvalwater het normale schakelniveau, zal het pompsysteem gaan werken.
- **Korte dompelbuis** (abnormale werking): als het afvalwater het hoge niveau in de bak bereikt, wordt een geforceerde werking van het pompsysteem ingeschakeld. Tevens wordt een licht en geluid signalen ingeschakeld. De LED van het hoofdalarm op het toetsenbord van de **SANICUBIC® Classic** wordt rood. De **SANICUBIC® Classic** kan optioneel worden uitgerust met een draadloze alarmmodule (kabel) die zowel de optische en geluid signalen van de functionering van het apparaat reproduceert.

**2 LIJST VAN MEEGELEVERDE ONDERDELEN****3 AFMETINGEN****4 TECHNISCHE GEGEVENS SANICUBIC® Classic**

Type	R300 LC
Max. opvoerhoogte	11 m
Spanning	220-240V
Frequentie	50 Hz
Volume	47 l
Max. opgenomen vermogen	3000 W
Max. opgenomen stroom	13 A
Elektrische classificatie	Klasse I
Gemiddelde temperatuur afvalwater met tussenpozen (max 5 min)	70°C*
Beschermingsklasse	IP67
Netto gewicht (incl. onderdelen)	30 kg

\*Afvoercycli warm water vaatwasser en wasmachine

**5 TOEPASSINGSGBIED**

Al het afvalwater van een complete woonunit (mits de hoeveelheid aangevoerd water niet meer dan 80% van de op de grafiek **3a** aangegeven hoeveelheden bedraagt).

**6 PRESTATIECURVE**

Voorbeeld: De pomp P1 werkt normaal. Bij 5 m. opvoerhoogte wordt 160 l/min afgevoerd. Wanneer de pomp P1 het werk niet aankan of wanneer er teveel afval water verwerkt moet worden, wordt de pomp P2 ingeschakeld. Het debiet stijgt dan tot ca. 275 l/min, totdat de situatie genormaliseerd is.

**7 VERHOUDING OPVOERHOOGTE/ AFVOERCAPACITEIT****8 INSTALLATIE**

De **SANICUBIC® Classic** moet volgens de normen EN12056 geïnstalleerd worden. Dit apparaat moet in bedrijf gesteld en onderhouden worden door een vakman.

Gelieve de installatienorm EN 12056 te raadplegen.

**3a VOORSCHRIFTEN**

- 1- Let op: de ruimte waar het toestel geplaatst zal worden moet groot genoeg zijn (minimum 60 cm rondom het toestel) zodat er gemakkelijk aan gewerkt kan worden wanneer er een interventie nodig zou zijn. De ruimte moet voldoende verlicht en belucht zijn, niet overstroombaar zijn en tegen vorst beschermd worden.
- 2- De (niet meegeleverde) afsluitkranen moeten op de ingangen van het afvalwater en in de afvoerleiding geïnstalleerd worden.
- 3- Deze afvoerleiding moet zó geconstrueerd zijn dat terugstromen van afvalwater uitgesloten is. (zie voorbeeld afbeelding **3a** **3**). Door de installatie in de vorm van een

lus boven het terugstroomniveau wordt terugstromen voorkomen.

Opmerking: Tenzij plaatselijk anders is voorgeschreven, komt het terugstroomniveau overeen met het niveau van het stratennet (wegen, trottoirs...). Vervolg deze leiding na de terugslaglus met een leiding met een grotere diameter.

- 4- De installatie van een extra pomp voor het eventueel draineren van een technische ruimte (in geval van overstroming) wordt aanbevolen.
- 5- De fecaliënvermaler/vuilwaterpomp moet via het dak geventileerd worden.
- 6- De vermaler/vuilwaterpomp moet op de vloer bevestigd worden (zie paragraaf **3h**).

**3b AANSLUITING VAN DE AFVOER**

Demonteer de afsluitdoppen aan de achterzijde van het apparaat (zie ook **3a** **1**).

Dankzij het vermaalsysteem waarmee elke pomp is uitgerust, is een afvoer van Ø 50 mm PVC of ABS voldoende.

Het perskniestuk bevindt zich in het midden van het apparaat, aan de achterzijde (zie ook **3a**). Verbind dit via het rubberen verbindingstuk **D** met de verticale leiding en bevestig het met de slangklemmen.

Iedere pomp van de **SANICUBIC® Classic** is uitgerust met een terugslagklep.

Zie voor de kranen en terugstroming paragraaf **3a**.

**3c AANSLUITING VAN SANITAIR OP DE ZIJ-INGANGEN**

 Indien u een douche of een bad wilt installeren op hetzelfde niveau als de **SANICUBIC® Classic**, dan moet u zorgen dat de bovenkant van de sifon van deze apparaten zich op minstens 250 mm hoogte bevindt.

**3d AANSLUITING VAN DE INGANGEN DN 40/50**

Lage ingangen (zie ook **3d** **1**)

Hoge ingangen (zie ook **3d** **2**)

- Zaag het uiteinde van de ingang DN50 af met een zaag
- Zaag de bus D op de diameter van de leiding: DN 40 of DN 50 (zie ook **3d** **3**)
- Bevestig de bus **D** op de ingang en op de leiding met behulp van de slangklemmen.

**3e AANSLUITING VAN DE INGANG DN 100/110**

Zij- ingangen (zie ook **3e** **1**)

- 1- Verwijder de dop van de zij-ingang.
- 2- Bevestig de manchet **E** met de slangklem **J**.
- 3- Steek de buis DN 100/110 in het andere uiteinde van de manchet en bevestig hem met de andere slangklem **J**.

## 8a Boveningen (zie ook 8a 2)

- 1- Zaag het hoge uiteinde van de ingang DN100 open met een zaag.
- 2- Bevestig de manchet **F** met de slangklem **J**.
- 3- Steek de buis DN 100/110 in het andere uiteinde van de manchet en bevestig hem met de andere slangklem **J**.

## 8b AANSLUITING VAN DE BELUCHTING

### 1- BELUCHTING VAN SANICUBIC® Classic

Eén van de boveningen DN50 moet voor de ventilatie gebruikt worden. De luchtleiding moet op het dak worden aangesloten. Zaag het uiteinde van één van de ingangen DN50 open met een zaag. Bevestig vervolgens de manchet **K** met de slangklem **G**. Steek de buis DN50 in het andere uiteinde en bevestig hem met de andere slangklem **G**.

**LET OP:** Geen vacuümafsluiter aansluiten op de afzuigleiding, voor een goede werking van het apparaat moet de leiding open blijven.

### 2- VENTILATIE VAN HET ELEKTRISCHE GEDEELTE:

verbind de meegeleverde PVC slang 8-11 'Christal' aan het bedieningspaneel van de sanicubic (zie schema 1 2).

Het andere eind van de pijp dient tussen de 1 en 2 meter boven het apparaat uit te steken, om zo te voorkomen dat er water in het elektrische gedeelte van de sanicubic komt bij een overstroming.

Let op: de slang niet doorboren.

## 8c LEGEN

SANICUBIC® Classic is voorzien van 2 stoppen (8c 1).

Onderbreek de elektrische voeding van het toestel.

Voor het legen van het apparaat:

- 1- Klik het deksel los.
- 2- Verwijder 1 van de 2 stoppen.
- 3- Voer de stofzuigerbuis (voor water) door om het apparaat te legen. De doorvoerdiameter is 40 mm.
- 4- Plaats na het ledigen de stop en vervolgens het deksel weer terug.

## 8d VLOERBEVESTIGING

SANICUBIC® Classic is voorzien van een vloerbevestigingsset zodat het apparaat niet kan draaien of bewegen.

- 1- Plaats het apparaat op de gewenste plaats.
- 2- Teken de omtrek van het apparaat.
- 3- Plaats de winkelhaken en bevestig ze op de vloer volgens de boortekening (8d 1)
- 4- Zet het apparaat terug.
- 5- Bevestig het apparaat met de schroeven **B**.

## 8e ELEKTRISCHE AANSLUITING

- 1- De elektrische aansluitingen moeten uitgevoerd worden door een bevoegd elektricien. De elektrische installatie moet aan de in het land geldende normen voldoen.
- 2- De voeding moet in Klasse I uitgevoerd worden. Het apparaat moet aangesloten worden op een geaard verbindingskastje. De elektrische voeding moet beveiligd worden door een snelwerkende stroomonderbreker van 30mA, afgesteld op 20A.

Deze aansluiting mag enkel dienen voor de voeding van de SANICUBIC® Classic.

Indien de kabel van dit apparaat beschadigd is, moet hij door de fabrikant of zijn servicedienst vervangen worden, teneinde ieder gevaar uit te sluiten.

## 9 WERKING VAN HET ALARM

### 1/ Hoofdalarmen:

Indien het waterniveau in het apparaat abnormaal hoog is: sirene schakelt in + rode alarm LED gaat branden + de andere motor start na 3 seconden (zie plaatje toetsenbord bediening).

**Alarm voedingsspanning:** In geval van een stroomonderbreking: sirene schakelt in + rode alarm LED gaat branden + gele LED netspanning knippert.

### Tijdalarm:

Indien één van de 2 motoren langer dan 1 minuut werkt: sirene schakelt in + rode alarm LED gaat branden + de andere motor start na 3 seconden.

### 2/ RESET (Reset) hoofdalarmen:

Indien het probleem dat één van bovenstaande alarmen heeft ingeschakeld, opgelost is, stopt de sirene, maar de rode alarm LED blijft branden om aan te geven dat er een probleem in het systeem geweest is. Met de toets "RESET alarm" op het toetsenbord kan de sirene in alle gevallen uitgeschakeld worden, maar hiermee kan de rode LED uitsluitend gedoofd worden, indien het probleem dat het alarm heeft ingeschakeld, opgelost is. Zo wordt voorkomen dat een systeem met een storing "vergeten" wordt.

### ALARM VAN HET APPARAAT

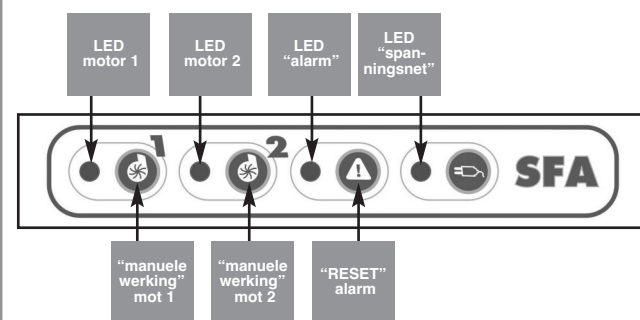

## 10 NORMEN

- De SANICUBIC® Classic voldoet aan de eisen conform de Norm EN12050-1 en EN60335-2-41 (afvoerpomp voor fecaliënhoudend afvalwater) alsmede aan de Europese richtlijnen betreffende elektrische veiligheid en elektromagnetische compatibiliteit.

De installatie en het gebruik van dit apparaat moeten overeenkomen aan de Europese installatienormen EN12056 en de plaatselijk geldende eisen.

## 11 IN BEDRIJF STELLEN

- 1- Wanneer alle leidingen zijn aangesloten, dient de waterdichtheid van de aansluitingen te worden gecontroleerd door water te laten stromen door alle toevoeren. Controleer de werking van het apparaat door ten minste twee cycli te laten pompen.
- 2- **LET OP:** laat de motoren nooit manueel in werking treden (dmv de drukknoppen op de deksel) zonder dat er water in de pomp zit. Het laten pompen zonder water kan het maalsysteem beschadigen.

## 12 GEBRUIK

- 1- De **SANICUBIC® Classic** is geschikt voor de afvoer van afvalwater van huishoudelijk gebruik. Het gebruik van de **SANICUBIC® Classic** voor andere doeleinden dan voorgeschreven zal de garantie doen vervallen. Spoel nooit vochtige doekjes, condooms, maandverband, tampons, olie, oplosmiddelen, afval, zuren, mogelijk explosieve middelen,...etc. door.
- 2- **LET OP: Sluit in geval van stroomuitval onmiddellijk de watertoevoeren van de aangesloten toestellen af.**
- 3- Installeer/gebruik de **SANICUBIC® Classic** niet in een omgeving waar mogelijk explosiegevaar is.

## 13 ONDERHOUD

Eenmaal per maand moet gecontroleerd worden of de **SANICUBIC® Classic** nog steeds goed werkt, en eenmaal per jaar moet het apparaat worden nagekeken door een vakman. Mochten er desondanks problemen ontstaan, dan kunt u onze servicedienst om advies vragen. Wanneer de elektriciteitskabel van het apparaat kapot is, dient deze te worden vervangen door de fabrikant of door de servicedienst, teneinde alle gevaar uit te sluiten.

## 14 GARANTIE

Wij bieden twee jaar garantie op onderdelen en reparaties aan de **SANICUBIC® Classic**, op voorwaarde dat deze correct geïnstalleerd en gebruikt wordt, zoals aangegeven in de gebruiksaanwijzing.

**1 BESKRIVNING**

**SANICUBIC® Classic** är en pumpstation för privat eller kommersiellt bruk som är utformad för att avleda avloppsvatten.

Följ alla råd för installation och underhåll som anges i denna bruksanvisning.

Särskilt viktiga är de anvisningar som är märkta med

" ⚠ " säkerhetsrisker för människor kan bli följden av att anvisningen inte följs,

" ⚡ " elektriska risker kan förekomma,

" ⚠ " anvisningarna vänder sig till behöriga yrkesmän,

"**WARNING**" risker för maskinens funktion kan bli följden av att anvisningen inte följs.

**FUNKTIONSPRINCIP**

**SANICUBIC® Classic** innehåller två av varandra oberoende pumpar. Båda pumparna är utrustade med ett högpressterande finfördelningssystem.

De två pumparna fungerar växelsvis. Vid överbelastning går båda pumparna samtidigt. Om en av pumparna är defekt tar den andra över.

**SANICUBIC® Classic:s** behållare är försedd med två dykrör varav det ena styr motorens funktion, och det andra larmsystemet.

- **Långt dykrör** (normal funktion): när avloppsvattnet når avkännaren i det långa dykröret så startar pumpsystemet.

- **Kort dykrör** (vid överbelastning) om avloppsvattnet når behållarens max. nivå, sluts en kontakt som aktiverar pumpens reservsystem. Kontakten utlöser också ett ljud- och visuellt larm. Alarmlampan på **SANICUBIC® Classic**'s kontrollpanel blir röd.

**SANICUBIC® Classic** kan som tillval utrustas med en extern larmmodul (trådanter) som återger apparatens funktioner med optiska- och ljudsignaler.

**2 FÖRTECKNING ÖVER MEDFÖLJANDE DELAR****3 MÅTTUPPGIFTER****4 TEKNISKA DATA SANICUBIC® Classic**

Typ	R300 LC
Max lyfthöjd	11 m
Spänning	220-240V
Frekvens	50 Hz
Volym	47 l
Nominell effekt	max 3000 W
Strömstyrka	max 13 A
Elklass	I
Drifttemperatur för inloppsvatten	35°C
Maxtemperatur i intervaller (max 5 min):	70°C*
Skyddsklass	IP67
Nettovikt (inklusive tillbehör)	30 kg

\*Korta perioder för avledning av varmvatten från disk- och tvättmaskin.

**5 TILLÄMPNINGSSOMRÅDE**

Hushållsavloppsvatten (det sammanlagda inloppsflödet får inte överstiga 80 % av de flöden som anges i diagram 6).

**6 PRESTANDAKURVA**

Exempel: Pump P1 fungerar normalt. Vid 5 m lyfthöjd avleds 160 l/min. Om pump P1 fungerar felaktigt eller vid för stort inflöde av avloppsvatten startar pump P2 i funktion. Kapaciteten ökar då till ca 275 l/min, tills tillståndet har normaliserats.

**7 DIAGRAM - VERTIKAL OCH HORISONTELL PUMPNING****8 INSTALLATION**

Installationen av **SANICUBIC® Classic** ska utföras enligt standard EN12056 och göras av behörig yrkesman.

**8a FÖRESKRIFTER**

- Observera: Utrymmet där **SANICUBIC® Classic** ska installeras måste vara tillräckligt stort. Det måste finnas ett minst 600 mm stort arbetsutrymme runt om och ovanför pumpen för att underlätta underhållsgrepp. Utrymmet bör vara upplyst, ha tillräcklig luftväxling och skyddas mot frost.
- Avstängningsventiler (medföljer ej) måste monteras på inloppen för avloppsvatten liksom på utloppsröret.
- Utloppsröret måste vara utformat så att retur av avloppsvattnet ej kan ske (se exempel, bild 8a.3). Genom att montera en rörslinga ovanför återflödesnivån förhindras återflöde.  
**Anmärkning:** Utom vid lokala bestämmelser motsvarar återflödesnivån vägnätets nivå (vägar, trottoarer m.m.). Anslut rörledningen efter återflödesslingan till ett rör med större diameter.
- Det är rekommenderat att installera en hjälpump för dräneringen av utrymmet i lokalen (i händelse av översvämning).
- Avluftning av pumpstationen skall ske genom tak.
- Pumpstationen måste fästas i golv (se 8h).

**8b ANSLUTNING AV TRYCKLEDNING**

Ta bort skyddskåpan på baksidan av pumpen (se 8a.1).

Tack vare malsystemet som finns på varje pump, räcker **DN 50** som dimension på tryckledningen.

Utloppsanslutningen finns mitt på pumpens baksida (se 8a). Anslut den med muff **D** till utloppsröret och fäst den med slangklämmor.

Pumparna i **SANICUBIC® Classic** är utrustade med backventiler.

Se avsnitt 8a vad gäller ventiler och returvatten.

**8c ANSLUTNING AV SANITÄRA UTRUSTNINGAR TILL DE NEDRE INLOPPEN**

⚠ Om du vill installera en dusch eller ett badkar i samma nivå som **SANICUBIC® Classic**, måste du se till att den övre delen av den anslutna utrustningens avloppshål befinner sig min 250 mm över pumpens nedre inloppsanslutningar.

**8d ANSLUTNING AV DN 40/50-INLOPP**

**Undre inlopp** (se 8d.1)

**Övre inlopp** (se 8d.2)

- Såga av änden av DN50-inloppet
- Skär av muffen **D** till anslutningens diameter: DN 40 eller DN 50 (se 8d.3)
- Sätt fast muffen **D** på inloppet och på röret med hjälp av bifogade rörklammer.

**8e ANSLUTNING AV DN 100/110-INLOPP**

**Nedre inlopp** (se 8e.1)

- 1- Ta bort proppen i sidoinloppet.
- 2- Sätt fast muff **F** med rörklammer **J**.
- 3- Tryck in DN 100/110-röret i muffens andra ända och sätt fast den med den andra **J**-klammern.

**Övre inlopp** (se 8e.2)

- 1- Såga av den övre ändan av DN100-inloppet.
- 2- Sätt fast muff **F** med rörklammer **J**.
- 3- Tryck in DN 100/110-röret i muffens andra ända och sätt fast den med den andra **J**-klammern.

**8f AVLUFTNINGSANSLUTNING**

**1- VENTILERING AV SANICUBICS**

Ett av de övre DN50-inloppen måste användas för avluftning som måste ske genom taket.

Såga av ändan av ett av DN50-inloppen. Sätt fast muff **D** med slangklämma **G**.

Tryck in DN50-röret i muffens andra ända och sätt fast den med den andra **G**-klammern.

**OBS!** Installera inte en vakuumentill till avluftningsröret. För att pumpen ska fungera väl ska avluftningen hållas öppen.

## 2- VENTILERING AV SANICUBICS ELEKTRISKA DEL:

Anslut den ena änden av den medföljande transparenta PVC-slangen (8x11mm) till Sanicubic s manöverpanel (se fig.1 2).

Den andra ändan av slangen ska fästas på vägg mellan 1 - 2 meter ovanför pumpen så att vatten inte kan tränga in i pumpens elektriska del vid eventuell översvämning.

**OBS! Slangen får inte klämmas.**

## 8g TÖMNING

**SANICUBIC® Classic** är försedd med två proppar (8g 1).

**Slå från strömförsörjningen till utrustningen.**

- 1- Ta av huvens klämmor.
- 2- Ta bort en av de två propparna.
- 3- För in sugslangen för att tömma utrustningen. Hålet är 40 mm i diameter.
- 4- Sätt tillbaka proppen och huvan när utrustningen har tömts.

## 8h MONTERING AV SANICUBIC® PÅ GOLVET

**SANICUBIC® Classic** har fästdon för festsättning på golvet som hindrar utrustningen från att vrida eller förflytta sig.

- 1- Placera utrustningen på önskad plats.
- 2- Rita upp utrustningens kontur.
- 3- Placera och sätt fast vinkelfästena enligt bild (8h 1).
- 4- Sätt tillbaka utrustningen.
- 5- Fäst utrustningen med skruvar 8.

## 8i ELANSLUTNING

- 1- Elinstallation måste utföras av en behörig elektriker. Elinstallation måste överensstämma med gällande normer i aktuellt land.
- 2- Strömförsörjningen måste vara i klass 1. Utrustningen ska anslutas till en jordad kopplingsdosa. Matningskretsen måste skyddas av en mycket känslig differentialbrytare (30 mA) kalibrerad till 20 A. Kopplingen får endast användas för matning av **SANICUBIC® Classic**. Om enhetens kabel är skadad måste den bytas ut av tillverkaren eller av auktoriserad serviceverkstad.

## 9 LARMFUNKTIONEN

### 1/ Allmänna larm:

#### Nivålarm:

Om vattennivån inuti utrustningen är onormalt hög: ljudlarmet aktiveras, den röda lampan tänds, den andra motorn startar efter 3 sekunder (se bild av kontrollpanelen).

#### Tidslarm:

Om en av de två motorerna är igång i mer än 1 minut: ljudlarmet aktiveras, larmlampan tänds röd, den andra motorn startar efter 3 sekunder.

### 2/ Återställning av allmänna larm:

Om problemet som utlöste ett av larmen ovan försvinner, så upphör även ljudlarmet men den röda larmlampan fortsätter att lysa som en påminnelse om att ett problem uppstått i systemet. Med knappen "larmåterställning" på kontrollpanelen kan ljudlarmet stängas av men det är inte möjligt att släcka den röda larmlampan så länge problemet som utlöste larmet inte har avhjälpats. Detta gör att systemet inte kan "lämnas" utan åtgärd.

## PUMPSTATIONENS KONTROLLPANEL

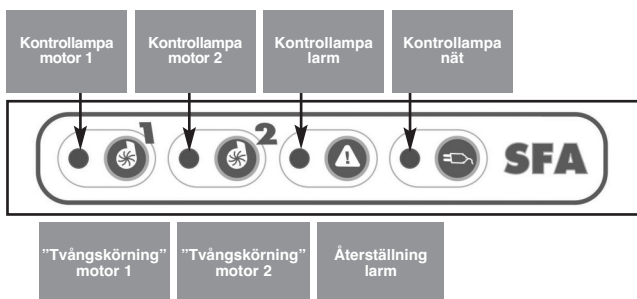

## 10 ÖVERENSSTÄMMELSE MED STANDARDER

- **SANICUBIC® Classic** uppfyller kraven för standard EN 12050-1 (pumpstation för avlopp med fekalier) samt med de europeiska direktiven om byggprodukter, elsäkerhet och elektromagnetisk kompatibilitet.

## 11 DRIFTTAGNING

- 1- Kontrollera att anslutningarna är täta och att elektriska anslutningar är korrekt utförda. Provkör pumpen med vatten genom vart och ett av de inlopp som ska användas. Se till att utrustningen fungerar som den ska genom att utföra provkörningen i minst 2 startcykler.
- 2- **OBSERVERA : Tvångskör inte motorerna innan pumparna fyllts med vatten. Torrkörning försämrar finfördelningssystemet.**

## 12 ANVÄNDNING

- 1- **SANICUBIC® Classic** har konstruerats för avledning av hushållsavloppsvatten. All annan användning leder till att garantin upphör att gälla. Släng aldrig i bindor, kondomer, hygienartiklar, oljor, lösningsmedel, avfall, syror, baser, andra potentiellt explosionsfarliga vätskor, frätande ämnen m m i pumpen.
- 2- **OBSERVERA: Vid strömavbrott, stäng av vattentillförseln till alla anslutna enheter till SANICUBIC® Classic.**
- 3- Pumpen får inte installeras/användas i ett explosionsfarligt utrymme.

## 13 UNDERHÅLL

Pumpstationens funktion måste kontrolleras visuellt en gång i månaden och inspekteras regelbundet av en behörig person en gång per år. Rådgör med auktoriserad service verkstad om tekniska problem ändå tillstöter. Om enhetens kabel är skadad måste den bytas ut av tillverkaren eller av auktoriserad service verkstad.

## 14 GARANTI

Det är två års garanti mot fabriktionsfel (reservdelar) för **SANICUBIC® Classic**, i den mån installationen och användningen överensstämmer med denna bruksanvisning.

**1 KUVAAUS**

**SANICUBIC® Classic** on pienikokoisten yksityis- tai liikekiinteistöjen jätevesien poistoon tarkoitettu pumppuasema. Noudata tässä dokumentissa esitettyjä asennus- ja huolto-ohjeita, erityisesti seuraavilla merkeillä varustettuja kohtia:

- "⚠" Tämän ohjeen noudattamatta jättäminen voi vaarantaa henkilöiden turvallisuuden,
- "⚡" Sähköiskun vaara,
- "⚠" Vain ammattitaitoiselle asentajalle tarkoitettuja ohjeita,

"**HUOMIO**" Tämän ohjeen noudattamatta jättäminen voi vaarantaa laitteen normaalin toiminnan.

Lisätietoja saat ottamalla yhteyttä laitteen myyjään.

**TOIMINTAPERIAATE**

**SANICUBIC® Classicissa** on kaksi erillistä pumppua, joista kummassakin on tehokas silppurijärjestelmä. Pumput toimivat vuorotellen. Jos virtaus ylittää normaalitason, molemmat moottorit käyvät samanaikaisesti (tai jos toinen pumppu voittuu, toinen jatkaa toimintaa).

**SANICUBIC® Classicin** säiliössä on kaksi paineputkea, joista yksi ohjaa moottorien käynnistymistä ja toinen hälytysjärjestelmää.

- **Pitkä putki** (normaali toiminta): Kun jätevesi saavuttaa säiliössä pitkän putken liipaisutason, pumppujärjestelmä käynnistyy.

- **Lyhyt putki** (ylisuuri virtaus -toiminta): Jos jäteveden määrä säiliössä ylittää korkeamman tason, kytkentä sulkeutuu ja apupumppujärjestelmä käynnistyy. **SANICUBIC® Classicin** ohjauspaneelin yleinen hälytysledi muuttuu punaiseksi. **SANICUBIC® Classicissa** voidaan varustaa valinnaisesti etähälytysmoduulilla (johto), joka antaa laitteen toiminnasta kuva- ja äänisignaaleita. Laitteen toimintaa koskeva tieto on saatavilla reaaliaikaisena hyvin kaukanakin teknisestä tilasta.

**2 TUOTTEEN OSALUETTELO****3 MITAT****4 SANICUBIC® CLASSICIN TEKNISET TIEDOT**

Tyyppi	R300 LC
Pumppaus pystysuoraan maks.	11 m
Jännite	220-240V
Taajuus	50 Hz
Tilavuus	47 l
Moottoriteho	3000 W
Enimmäisvirrankulutus	13 A
Sähköluokka	I
Optimaalisen toiminnan takaavan veden keskilämpötila	35°C
Suurin sallittu käyttölämpötila	
Lyhyen ajan (max 5 min)	70°C*
Kotelointiluokka	IP67
Nettopaino (sis. lisävarusteet)	30 kg

**5 KÄYTTÖALUE**

Kotitalouden jätevedet (virtaama ei saa ylittää 80 % kaavion **6** arvoista).

**6 OMINAISKÄYRÄ**

Esimerkki: Pumppu P1 toimii normaalisti. Se poistaa 160 litraa minuutissa nostokorkeuden ollessa 5 metriä. Jos pumpun P1 teho laskee tai jäteveden virtauksen määrä on normaalia suurempi, pumppu P2 käynnistyy. Teho nousee 275 litraan minuutissa, kunnes tilanne palautuu normaaliksi.

**7 POISTOPUTKISTON KORKEUS/PITUUS -SUHDE****8 ASENNUS**

**SANICUBIC® Classic** täytyy asentaa standardin EN 12056 mukaisesti. Vain ammattitaitoinen asentaja saa asentaa, ottaa käyttöön sekä huoltaa tätä laitetta.

**8a ASENNUSKOHDTE**

- Huom: Tilan johon **SANICUBIC® Classic** asennetaan pitää olla niin suuri, että laitteen ympärille jää vähintään 60 cm tilaa huollon helpottamiseksi. Tilan pitää olla hyvin valaistua, ja siellä pitää olla tehokas ilmanvaihto. Lisäksi sen täytyy olla huurteelta suojattu.
- Sisääntuloyhteisiin liitettyyn putkistoon ja viemäriputkistoon pitää asentaa sulkuventtiilit (eivät sisälly toimitukseen).
- Viemäriin johtava putki täytyy sijoittaa niin, että se estää viemäriin takaiskun (ks. esimerkit kuvassa 8g). Takaisku voidaan välttää asentamalla takaiskun estävä nousuputki, joka yltää takaiskukorkeuden enimmäisrajan yläpuolelle.  
Huomautus: Takaiskukorkeuden enimmäisraja vastaa katutasoa (ajorata, jalkakäytävät jne.), elleivät paikalliset asennusmääräykset toisin määrää. Jatka viemäriin johtavaa putkistoa takaiskun estävän nousuputken jälkeen, käytä halkaisijaltaan isompaa putkea.
- Mikäli Sanicubic asennetaan esim. syvennykseen, suosittelemme tyhjennyspumppun asentamista tulvan varalta

**8b VIEMÄRIIN JOHTAVAN PUTKEN LIITTÄMINEN**

Poista kansi/kannet laitteen takaosasta (ks. **8a** **1**).

Koska molemmissa pumpuissa on silppurijärjestelmä, viemäriin johtavan muoviputken läpimitta saa olla 50 mm. Viemäröintiili sijoitetaan laitteen keskellä takana (ks. **8b**). Käytä muhvia **D** nousuputken liittämiseen ja kiinnitä paikalleen letkunkiristimillä.

Kummassakin **SANICUBIC® Classicin** pumppussa on sulkuventtiili.

Lisätietoa venttiileistä ja takaiskusta kappaleessa **8a**.

**8c SANITEETTITUOTTEIDEN LIITTÄMINEN ALAYHTEISIIN**

⚠ Jos haluat asentaa saniteettituotteita samaan tasoon kuin **SANICUBIC® Classic**, varmista siitä, että saniteettituotteiden tulp-pien reikien yläosat ovat vähintään 250 mm alayhteitä korkeammalla.

**8d 40/50 MM:N SISÄÄNTULOYHTEIDEN KYTKEMINEN**

Alayhteet (ks. **8d** **1**)

Yläyhteet (ks. **8d** **2**)

- Poista 50 mm:n yhteen pää sahalla tulpan kohdalta.
- Leikkaa muhvi **D** putken halkaisijan mukaan: 40 tai 50 mm (ks. **8d** **3**).
- Kiinnitä muhvi **D** yhteeseen ja putkeen letkunkiristimillä.

**8e 100/110 MM:N SISÄÄNTULOYHTEEN KYTKEMINEN**

Alasisääntuloyhteet (ks. **8e** **1**)

- Poista sivulla olevan sisääntuloyhteen tulppa.
- Kiinnitä muhvi **F** paikalleen letkunkiristimellä **F**.
- Työnnä 100/110 mm:n putki kokonaan muhvin F toiseen päähän ja kiinnitä se paikoilleen toisella letkunkiristimellä **F**.

Yläsisääntuloyhteet (ks. **8e** **2**)

- Leikkaa 100 mm:n sisääntuloyhteen yläosa pois sahalla.
- Kiinnitä muhvi **F** paikalleen letkunkiristimellä **F**.
- Työnnä 100/110 mm:n putki kokonaan muhvin F toiseen päähän ja kiinnitä se paikoilleen toisella letkunkiristimellä **F**.

**8f ILMANVAIHTOKANAVAN KYTKEMINEN**

**1- SANICUBIC® Classic ILMANVAIHTO**  
Yhtä 50 mm:n yläsisääntuloyhdettä täytyy käyttää ilmanvaihtokanavaa varten. Ilmanvaihtoputki johdetaan katolle.

Leikkaa yhden 50 mm:n sisääntuloyhteen yläosa pois sahalla.

Kiinnitä muhvi **D** paikalleen letkunkiristimellä **D**.

Työnnä 50 mm:n putki kokonaan muhvin D toiseen päähän ja kiinnitä se paikoilleen toisella letkunkiristimellä **D**.

**HUOMIO:** Älä kiinnitä ilmanpäästöventtiiliä tuuletusputken, ilmanvaihdon tulee pysyä avoimena laitteen hyvää toimivuutta varten.

**2- ILMAUS:**

Yhdistä mukana toimitettu PVC-letku 8/11 sanicubicin päällä sijaitsevaan paneeliin (katso kuvaa 1 2).

Tämän letkun toisen pään tulee sijaita 1m - 2m laitteen yläpuolella, jotta veden pääsy laitteen sähköisiin osiin vältetään ylivuototapauksissa.

**Huomioi** että letku ei ole mistään kohdasta puristuksissa millään tavalla.

## 8g TYHJENTÄMINEN

**SANICUBIC® Classicissa** on kaksi tulppaa (8g 1).

**Kytke laitteen virta pois päältä.**

**Järjestelmän tyhjentämiseksi:**

- 1- Avaa kannen pidikkeet ja poista kansi.
- 2- Irrota toinen tulppa.
- 3- Työnnä vesi-imurin putki aukkoon tyhjentämisen aloittamiseksi. Aukon läpimitta on 40 mm.
- 4- Kun laite on tyhjennetty, aseta tulppa ja kansi takaisin paikoilleen.

## 8h SANICUBICIN® KIINNITTÄMINEN LATTIAAN

**SANICUBIC® Classicissa** on lattiakiinnikkeet, joiden avulla laite pysyy lattiassa pääsemättä kääntymään tai liikkumaan.

- 1- Aseta laite haluttuun paikkaan.
- 2- Piirrä laitteen ääriiviivat.
- 3- Aseta kiinnikkeet oikeille paikoilleen ja kiinnitä ne lattiaan kaavion esittämällä tavalla (8h 1).
- 4- Aseta laite takaisin paikoilleen.
- 5- Kiinnitä laite paikoilleen ruuveilla.

## 8i SÄHKÖLIITÄNTÄ

- 1- Sähköliitännän saa suorittaa vain ammattitaitoinen sähköasentaja, ja sen pitää täyttää maakohtaiset voimassaolevat säännökset.
- 2- Virtalähteen täytyy olla luokkaa 1. Laite on kytkettävä maadoitetun liitäntäkotelon kautta. Laite on kytkettävä 30 mA:n vikavirtakytkimeen ja suojattava 20 A:n sulakkeella. Liitäntää saa käyttää vain virran syöttämiseen **SANICUBIC® Classiciin**. Jos laitteen sähkövirtajohto vioittuu, se pitää vaihtaa vaaratilanteiden välttämiseksi.

## 9 HÄLYTYSOIMINTO

### 1/ Yleishälytykset:

#### Kohonnut vedenpinta:

Jos vedenpinta laitteessa on epätavallisen korkealla, summeri alkaa soida ja punainen ledi syttyy; toinen moottori käynnistyy kolmen sekunnin kuluttua (ks. viereinen kuva laitteen ohjauspaneelistä).

#### Tilapäinen hälytys:

Jos toinen moottoreista käy kauemmin kuin 1 minuutin ajan: summeri alkaa soida ja punainen ledi syttyy; toinen moottori käynnistyy 3 sekuntia myöhemmin.

### 2/ Yleishälytysten nollaus

Jos hälytyksen laukaissut ongelma on jokin yllä mainituista, summeri lakkaa soimasta mutta punainen hälytysledi palaa muistuttaen siitä, että järjestelmässä on esiintynyt ongelma.

Ohjauspaneelissa olevaa hälytyksen nollauspainiketta käytetään summerin hiljentämiseksi kaikissa vikatapauksissa, mutta punainen ledi sammuu vasta silloin, kun hälytyksen aiheuttanut ongelma on ratkennut. Näin vältetään se, että järjestelmän vika jaisi huomiotta.

## LAITTEEN HÄLYTYSLEDIT

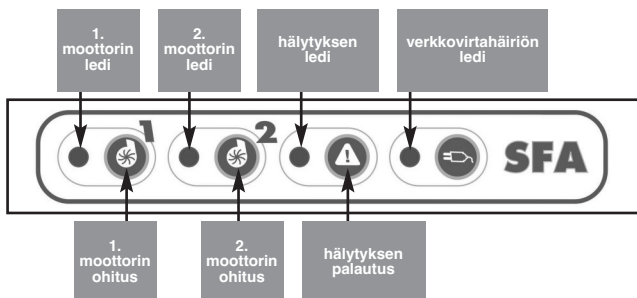

## 10 NORMIT

- **SANICUBIC® Classic** on valmistettu normin EN 12050-1 (ihmisperäistä orgaanista jätettä sisältävän jäteveden pumppuasema) mukaisesti ja noudattaa rakennustuotteita, sähköturvallisuutta ja sähkömagneettista yhteensopivuutta koskevia eurooppalaisia direktiivejä.

Laitteen asennuksen ja käytön täytyy noudattaa eurooppalaista asennusstandardia EN 12056 ja voimassa olevia paikallisia määräyksiä.

## 11 KÄYTTÖOOTTO

- 1- Kun vesi- ja sähköliitännät on tehty, varmista liitäntöjen vesitiiveys päästämällä vettä virtaamaan kaikista käytössä olevista sisääntuloyhteistä. Varmista, että järjestelmä toimii moitteettomasti suorittamalla vähintään kaksi käynnistysjaksoa vedellä.
- 2- **HUOMIO! Älä pakota moottoria käynnistymään (kotelossa olevia painikkeita käyttäen) ennen kuin vesi on saavuttanut pumput. Pakotettu toiminta ilman vettä vahingoittaa silppurijärjestelmää.**

## 12 KÄYTTÖ

- 1- **SANICUBIC® Classic** on suunniteltu koko kotitalouden jätevesien poistamiseen. Laitteen muu käyttö aiheuttaa takuun raukeamisen. Älä koskaan päästä laitteeseen paperipyyheliinoja, kondomeja, henkilökohtaisia hygieniatuotteita, öljyä, liuottimia, jätteitä, happoja, emäksiä tai muita mahdollisesti räjähtäviä tai syövyttäviä nesteitä jne.

- 2- **HUOMIO: Jännitehäviötilanteessa sulje vedenjuoksu kaikkiin SANICUBIC® Classiciin kytkettyihin vesipisteisiin/laitteisiin.**

- 3- Älä asenna laitetta räjähdysvaara-alueelle.

## 13 HUOLTO

Pumppuasema pitää tarkastaa pintapuolisesti kerran kuussa oikean toiminnan varmistamiseksi, ja ammattitaitoisen asentajan pitää tarkistaa järjestelmä säännöllisesti (n. kerran vuodessa). Jos kuitenkin havaitset teknisiä ongelmia, käänny jälleenmyyjän puoleen. Jos laitteen sähkövirtakaapeli on vioittunut, täytyy jälleenmyyjän tai muun ammattitaitoisen henkilön vaihtaa se sähkövaaran välttämiseksi.

## 14 TAKUU

**SANICUBIC® Classicilla** ja sen osilla on kahden vuoden takuu, joka on voimassa aina kun laite on asennettu ja sitä on käytetty näiden ohjeiden mukaisesti.

**1 OPIS**

**SANICUBIC® Classic** jest urządzeniem do odprowadzania ścieków z domów jednorodzinnych i niedużych obiektów handlowych i gastronomicznych.

Przestrzegaj wszystkich zasad instalacji i konserwacji opisanych w tej instrukcji.

W szczególności wskazania oznaczone jako:

- "⚠" zalecenia, których nieprzestrzeganie może spowodować niebezpieczeństwo dla ludzi,
- "⚡" oznaczenie niebezpieczeństwa pochodzenia elektrycznego,
- "⚠" instrukcje przeznaczone wyłącznie dla profesjonalistów,
- "**UWAGA**" zalecenia, których nieprzestrzeganie stworzy zagrożenie dla prawidłowej pracy urządzenia.

Wszelkie dodatkowe informacje dostępne są w naszym dziale obsługi klienta.

**ZASADA DZIAŁANIA**

**SANICUBIC® Classic** zawiera 2 niezależne pompy. Każda z nich wyposażona jest w układ rozdrabniający o wysokiej wydajności.

Obie pompy pracują na przemian. W przypadku nieprawidłowości w działaniu, oba silniki pracują jednocześnie (albo jeśli jedna z pomp jest uszkodzona, druga przejmuje jej funkcję).

Zbiornik **SANICUBIC® Classic** wyposażony jest w dwie rurki zanurzające się, z których jedna steruje pracą silników, a druga – układem alarmowym.

- **Rurka zanurzająca się długa** (działanie normalne): z chwilą osiągnięcia przez ścieki poziomu włączającego rurkę długą uruchamia się system pompowania.
- **Rurka zanurzająca się krótka** (działanie anormalne): po osiągnięciu przez ścieki w zbiorniku wysokiego poziomu ustanawia się kontakt i włącza się wymuszona praca pomocniczego systemu pompowania. Kontakt ten uruchamia alarm wizualny i dźwiękowy. Dioda LED alarmu ogólnego na klawiaturze **SANICUBIC® Classic** świeci na czerwono. Urządzenie przekazuje sygnał wysokiej częstotliwości do skrzynki alarmu zdalnego. **SANICUBIC® Classic** może być opcjonalnie wyposażony w moduł zdalnego alarmu (przewodowego), który odtwarza sygnały optyczne i dźwiękowe dotyczące pracy urządzenia.

**2 LISTA DOSTARCZONYCH CZĘŚCI****3 WYMIAR****4 DANETECHNICZNE SANICUBIC® Classic**

Typ	R300 LC
Maksymalna wysokość przepompowywania	11 m
Napięcie	220-240V
Częstotliwość	50 Hz
Pojemność	47 l
Maksymalna moc pochłaniana	3000 W
Maksymalny prąd pochłaniany	13 A
Klasa elektryczna	I
Średnia temperatura ścieków wchodzących	35°C
Temperatura maksymalna okresowo (max 5 min)	70°C*
Stopień ochrony	IP67
Ciężar netto	30 kg

\*Cykle opróżniania gorącej wody ze zmywarki i pralki

**5 ZAKRES STOSOWANIA**

Ścieki z gospodarstwa domowego (skumulowane natężenia przepływu na wejściu nie mogą przekraczać 80% wartości podanych na rysunku 3).

**6 KRZYWA WYDAJNOŚCI**

Przykład: Pompa P1 działa normalnie. Przy odległości przepompowywania 5 m odprowadza ona ścieki z szybkością 160 l/min. W przypadku najmniejszej niewydolności pompy P1 lub gdy strumień ścieków jest zbyt duży uruchamia się pompa P2. Przepływ wzrasta wtedy do około 275 l/min, aż do unormowania się sytuacji.

**7 RÓWNOWAŻNOŚĆ WYSOKOŚCI/ DŁUGOŚCI ODPROWADZANIA****8 INSTALACJA**

Instalacja **SANICUBIC® Classic** musi być przeprowadzona z zachowaniem norm EN 12056. Uruchomienie i serwisowanie tego urządzenia musi być przeprowadzane przez wykwalifikowany personel. Zapoznaj się z normą instalacyjną EN 12056.

**3a PRZEPISY PRAWNE**

- 1- Uwaga: lokal techniczny, w którym będzie zainstalowany **SANICUBIC® Classic** musi mieć wielkość wystarczającą do wydzielenia w nim przestrzeni roboczej o wymiarze co najmniej 600 mm wokół i nad urządzeniem, aby ułatwić jego ewentualne serwisowanie. Lokal musi być oświetlony, mieć odpowiednią wentylację i być zabezpieczony przed mrozem.
- 2- Zawory zamykające (niedostarczone) muszą być zainstalowane na wejściach ścieków oraz na przewodzie odprowadzającym.
- 3- Obwód odprowadzający musi być zaprojektowany w taki sposób, aby uniemożliwić refluks (patrz przykłady na rysunku 3g3). Dzięki zainstalowaniu obwodu zwrotnego znajdującego się nad poziomem refluksu, zjawisko to jest wyeliminowane.  
**Uwaga:** Jeśli lokalne uwarunkowania nie są inne, poziom refluksu odpowiada poziomowi dróg (jezdnie, chodniki...) Do przedłużenia układu za pętlą przeciwpowrotną użyj rury o większej średnicy.

- 4- Zaleca się zainstalowanie pompy pomocniczej do ewentualnego odwadniania lokalu technicznego (w przypadku zalania lokalu).
- 5- Stacja podnosząca musi być napowietrzana przez dach.
- 6- Stacja podnosząca musi być przymocowana do podłoża (patrz sekcja 3h).

**3b PODŁĄCZANIE ODPROWADZENIA**

Zdejmij osłonę lub osłony końców rur z tyłu urządzenia (por. 3a1).

Dzięki systemowi rozdrabniania, w który wyposażona jest każda z pomp, układ odprowadzania może być wykonany z rury DN 50.

Kolano przepływu znajduje się w środkowej części urządzenia, z tyłu (por. 3b). Połącz je z rurą wstępującą za pomocą złączki D i zamocuj opaskami.

Każda pompa **SANICUBIC® Classic** jest wyposażona w zawory zwrotne.

O zaworach i refluksie czytaj w punkcie 3a.

**3c PODŁĄCZANIE URZĄDZEŃ SANITARNYCH DO WEJŚĆ DOLNYCH**

⚠ Jeśli chcesz zainstalować prysznic lub wannę, urządzenia sanitarne na tym samym poziomie co **SANICUBIC® Classic**, koniecznie musisz umieścić górną część otworów spustowych tych urządzeń na wysokości co najmniej 250 mm.

**3d PODŁĄCZANIE WEJŚĆ DN 40/50**

Wejścia dolne (por. 3d1)

Wejścia górne (por. 3d2)

- Odetnij piłką końcówkę wejścia DN50
- Odetnij złączkę D o średnicy rury: DN 40 lub DN 50 (por. 3d3)
- Za pomocą opasek zamocuj złączkę D na wejściu i na rurze.

**3e PODŁĄCZANIE WEJŚCIA DN 100/110**

Wejścia dolne (patrz 3e1)

- 1- Usuń korek wejścia bocznego.
- 2- Zamocuj tuleję F za pomocą opaski G.
- 3- Wprowadź rurę DN 100/110 z drugiej strony tulei i zamocuj kolejną opaskę G.

Wejścia górne (patrz 3e2)

- 1- Odetnij piłką górną końcówkę wejścia DN 100.
- 2- Zamocuj tuleję F za pomocą opaski G.
- 3- Wprowadź rurę DN 100/110 z drugiej strony tulei i zamocuj kolejną opaskę G.

**3f PODŁĄCZANIE NAWIEWIETRZANIA****1- NAWIEWIETRZENIE SANICUBIC® Classic**

Jedno z wejść górnych DN 50 powinno służyć do wentylacji. Przewód napowietrzający musi być połączony z dachem.

Odetnij piłką końcówkę jednego z wejść DN 50.

Następnie zamocuj tuleję D za pomocą opaski G.

Wprowadź rurę DN 50 z drugiej strony tulei i zamocuj kolejną opaskę G.

**UWAGA:** Nie podłączać zaworu napowietrzającego do przewodu napowietrzania. Przewód napowietrzający musi pozostać otwarty, aby urządzenie mogło działać prawidłowo.

## 2- PODŁĄCZENIE POWIETRZA DO ELEKTRYCZNEJ CZĘŚCI URZĄDZENIA:

Podłączyć dostarczony w zestawie przewód z PCV 8/11 do klawiatury urządzenia sanicubic (patrz rysunek 1 2). Drugi koniec przewodu powinien znajdować się na wysokości 1-2 m powyżej urządzenia, aby zapobiec przedostawaniu się wody do części elektrycznej w razie powodzi.

**Uwaga:** nie należy zaciskać przewodu.

## 8a OPRÓŻNIANIE

**SANICUBIC® Classic** wyposażony jest w dwa korki (8a 1).

### Odłącz urządzenie od sieci elektrycznej

Aby opróżnić urządzenie:

- 1- Odepnij pokrywę.
- 2- Zdejmij jeden z dwóch korków.
- 3- Włóż rurkę od odkurzacza (wodnego). Średnica przepływu wynosi 40 mm.
- 4- Po zakończonym opróżnianiu załóż na swoje miejsce korek i pokrywę

## 8b MOCOWANIE ZBIORNIKA DO PODŁOŻA

**SANICUBIC® Classic** posiada elementy do mocowania do podłoża, co zapobiega jego obracaniu się i przesuwaniu.

- 1- Umieść urządzenie w żądanym miejscu.
- 2- Wytycz kontur urządzenia.
- 3- Ustaw i zamocuj do podłoża znaczniki zgodnie z planem nawierceń (8b 1).
- 4- Ponownie umieść urządzenie na swoim miejscu.
- 5- Zamocuj urządzenie śrubami 8.

## 8c PODŁĄCZENIA ELEKTRYCZNE

- 1- Instalacja elektryczna musi być przeprowadzona przez uprawnionego elektryka. Musi być zgodna z przepisami obowiązującymi w danym kraju.
2. Zasilanie musi być zrealizowane w klasie I. Urządzenie musi być podłączone do uziemionej skrzynki połączeniowej. Obwód zasilający musi być zabezpieczony wyłącznikiem różnicowoprądowym wysokiej czułości 30 mA, skalibrowanym na 20 A.
3. Podłączenie to może służyć wyłącznie do zasilania **SANICUBIC® Classic**. Jeśli uszkodzony jest kabel tego urządzenia, musi zostać wymieniony przez producenta lub jego serwis posprzedażny, aby uniknąć wszelkiego niebezpieczeństwa.

## 9 DZIAŁANIE ALARMU



**INSTRUKCJE PRZEZNACZONE WYŁĄCZNIE DLA PROFESJONALISTÓW**

### 1/ Alarmy ogólne:

#### Alarm poziomu wody:

Jeśli poziom wody wewnątrz urządzenia jest zbyt wysoki: uruchamia się syrena + świeci czerwona dioda LED alarmu + po trzech sekundach uruchamia się drugi silnik (patrz rysunek: klawiatura sterowania).

#### Alarm czasowy:

Jeśli jeden z 2 silników pracuje dłużej niż 1 minutę: włączenie się syreny + zaświecenie czerwonej diody alarmu + uruchomienie się innego silnika 3 sekundy później.

### 2/ Resetowanie alarmów głównych:

Jeśli ustanie przyczyna włączenia się jednego z powyższych alarmów, syrena się wyłącza, ale świeci nadal czerwona dioda LED alarmu, przypominając o tym, że w systemie wystąpił problem.

Przycisk "Resetowanie alarmu" na klawiaturze sterowania pozwala w każdym przypadku wyłączyć syrenę, lecz naciśnięcie tego przycisku może zgasić czerwoną diodę LED tylko wtedy, jeżeli problem, który spowodował włączenie się alarmu, został rozwiązany. Zapobiega to pozostawieniu systemu w stanie awaryjnym.

## ALARM NA URZĄDZENIU

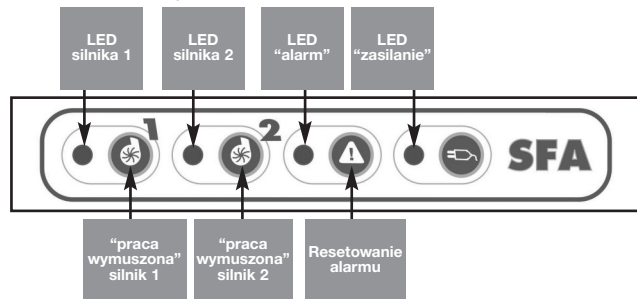

## 10 ZGODNOŚĆ Z NORMAMI

- **SANICUBIC® Classic** jest zgodny z normą EN 12050-1 (stacja podnoszenia ścieków zawierających substancje fekalne) oraz z dyrektywami europejskimi: materiały budowlane, bezpieczeństwo elektryczne i kompatybilność elektromagnetyczna.

Instalacja i użytkowanie tego urządzenia muszą być zgodne z europejskimi normami instalacji EN 12056 i przepisami krajowymi.

## 11 URUCHOMIENIE

- 1- Po wykonaniu połączeń hydraulicznych i elektrycznych sprawdź szczelność połączeń, przepuszczając wodę przez każde używane wejście. Sprawdź poprawność działania, przeprowadzając próbę z wodą - co najmniej 2 cykle uruchomienia.
- 2- **UWAGA: nie uruchamiaj silników w trybie pracy wymuszonej (naciśnięciem przycisków na klawiaturze), zanim nie włożysz pomp do wody. Praca "na sucho" uszkadza system rozdrabniania.**

## 12 UŻYTKOWANIE

- 1- **SANICUBIC® Classic** przeznaczony jest do odprowadzania ścieków z gospodarstw domowych. Użycie go do wszelkich innych zastosowań spowoduje unieważnienie gwarancji. Nigdy nie wrzucaj ręczników, prezerwatyw, artykułów higienicznych, olejów, rozpuszczalników, odpadów, kwasów, zasad, innych cieczy potencjalnie wybuchowych, korozyjnych...
- 2- **UWAGA : W przypadku przerwy w dostawie prądu wstrzymaj wszelki przepływ wody na urządzeniach połączonych z SANICUBIC® Classic.**

- 3- Nie instaluj **SANICUBIC® Classic** ani go nie używaj w miejscach, w których istnieje niebezpieczeństwo wybuchu.

## 13 KONSERWACJA

Poprawność działania stacji podnoszenia musi być raz w miesiącu sprawdzana wzrokowo i musi być regularnie kontrolowana przez wykwalifikowany personel (raz w roku). Jeśli mimo to napotkasz problemy techniczne, poproś o radę dział obsługi posprzedażnej. Jeśli uszkodzony jest kabel tego urządzenia, musi zostać wymieniony przez producenta lub jego serwis posprzedażny, aby uniknąć wszelkiego niebezpieczeństwa.

## 14 GWARANCJA

**SANICUBIC® Classic** jest objęty dwuletnią gwarancją na części i robocizną pod warunkiem, że jest zainstalowany i użytkowany zgodnie z niniejszą instrukcją.

**1 ПРЕДУПРЕЖДЕНИЕ**

**SANICUBIC® Classic** – это насосная станция, предназначенная для откачивания стоков из небольших частных домов или мест общественного пользования.

Соблюдайте все правила установки и технического обслуживания, описанные в этой инструкции.

В частности, данные знаки обозначают:

"⚠" указание, несоблюдение которого может подвергнуть риску безопасность людей,

"⚡" указание об опасности поражения электрическим током,

"⚠" инструкции, предназначенные исключительно для квалифицированных специалистов,

"ВНИМАНИЕ" - указание, несоблюдение которого может привести к неисправности в работе установки.

За дополнительной информацией просим обращаться в службу по работе с клиентами.

Тел. (495) 258 29 51

**ПРИНЦИП РАБОТЫ**

**SANICUBIC® Classic** снабжен 2 независимыми помпами. Каждая из них оснащена высокопроизводительной системой измельчения.

Каждая из помп работает независимо в режиме чередования. В случае возникновения аномалии при работе установки помпы начинают работать одновременно (или, если одна из помп неисправна, автоматически включается вторая).

Корпус установки **SANICUBIC® Classic** оснащен 2 плунжерными трубами, одна из которых управляет работой моторов, а другая – системой сигнализации.

- **Длинная плунжерная труба** (нормальный режим работы): как только стоки достигают уровня включения в длинной трубе, включается система перекачки.

- **Короткая плунжерная труба** (аномалия): если стоки достигают верхнего уровня в корпусе, автоматически включается аварийная система дополнительной перекачки и звуковой или световой сигнализации. Зажигается красный индикатор общей сигнализации на клавиатуре **SANICUBIC® Classic**. **SANICUBIC® Classic** может быть оснащен дополнительной проводной дистанционной сигнализацией (опция), воспроизводящей оптические и звуковые сигналы работы аппарата.

**2 СПИСОК ПОСТАВЛЯЕМЫХ ДЕТАЛЕЙ****3 РАЗМЕРЫ****4 ТЕХНИЧЕСКИЕ ДАННЫЕ SANICUBIC® Classic**

Тип	R300 LC
Максимальная вертикальная откачка	11 м
Напряжение	220-240В
Частота	50 Гц
Объем	47 л
Макс. потребляемая мощность	3000 Вт
Макс. потребляемый ток	13 А
Электрический класс	I
Средняя допустимая температура воды	35°C
Максимальная температура с перерывами (не более 5 мин)	70°C*
Индекс защиты	IP67
Вес нетто (включая аксессуары)	30 кг

\* Циклы вывода горячей воды (стиральная и посудомоечная машина)

**5 ОБЛАСТЬ ПРИМЕНЕНИЯ**

Для отвода сточных вод небольшого дома (общий объем поступающих в установку стоков не должен превышать 80% производительности, указанной на графике **3a**).

**6 ГРАФИК ПРОИЗВОДИТЕЛЬНОСТИ**

Пример: Насос P1 работает нормально. При подъеме на 5 м он откачивает со скоростью 160 л/мин. В случае если насос P1 не справляется или если слишком значительный объем отработанной воды, включается насос P2. В этом случае скорость перекачки поднимается, приблизительно, до 275 л/мин до нормализации.

**7 СООТНОШЕНИЕ ВЫСОТЫ И ДЛИНЫ ОТКАЧИВАНИЯ****8 УСТАНОВКА**

Установку системы **SANICUBIC® Classic** следует осуществлять с учетом нормы EN12056. Ввод в эксплуатацию и техническое обслуживание данной установки должны быть осуществлены квалифицированным специалистом.

**3a ОБЯЗАТЕЛЬНЫЕ УСЛОВИЯ ИЗ ИНСТРУКЦИИ**

- 1- Внимание: подсобное помещение, в котором будет установлена система **SANICUBIC® Classic**, должно обладать достаточными размерами для обеспечения необходимого рабочего пространства (минимум, 600 мм вокруг установки и над ней) для облегчения доступа на случай необходимости технического обслуживания. Это помещение должно быть хорошо освещено и проветриваемо, а также защищено от затопления и замерзания.
- 2- Запорные вентили (не входят в комплект поставки) следует установить на входе стоков, а также на трубопроводе откачивания.
- 3- Трубопровод откачивания должен проходить таким образом, чтобы избежать какого бы то ни было оттока из канализации. Оттока можно избежать, смонтировав петлю выше уровня канализации (см. примеры на рис. **3a** **3**).

Продолжить трубопровод после петли, используя трубу большего диаметра.

**Замечание:** кроме случаев, когда **SANICUBIC** установлен выше уровня входа в канализацию.

- 4- Мы рекомендуем установить дополнительную помпу для возможного дренажа подсобного помещения (в случае затопления).
- 5- Система вентиляции станции переработки должна находиться под крышей.
- 6- Станция откачивания должна быть закреплена на земле (см. параграф **3h**).

**3b ПОДСОЕДИНЕНИЕ К СТОКУ**

Снимите заглушки на задней части установки (см. **3g** **1**).

Благодаря тому, что на каждой помпе установлена система измельчения, достаточно использовать трубопровод откачивания диаметром 50 мм.

Патрубок откачивания находится в центральной части установки, сзади (см. **3b**). С помощью муфты **D** соедините его с вертикальной трубой для откачивания и закрепите хомутами.

Каждая помпа установки **SANICUBIC® Classic** уже оборудована обратным клапаном.

См. Информацию о вентилях и оттоку в параграфе **3a**.

**3c ПОДКЛЮЧЕНИЕ САНТЕХНИКИ К НИЖНИМ ВХОДАМ**

⚠ Если Вы хотите установить душ или ванную на том же уровне, что и систему **SANICUBIC® Classic**, необходимо следить за тем, чтобы верхняя часть выводных отверстий находилась на высоте, как минимум, 250 мм.

**3d ПОДСОЕДИНЕНИЕ К ВХОДАМ ДИАМ. 40/50 ММ**

Нижние входы (см. **3d** **1**)

Верхние входы (см. **3d** **2**)

- С помощью пилы срежьте заглушку входа диаметром 50 мм.
- Отрежьте муфту **D** в соответствии с диаметром трубы : 40 или 50 мм (см. **3d** **3**)
- Установите муфту **D** на входе и на трубе с помощью хомутов.

**3e ПОДСОЕДИНЕНИЕ КО ВХОДАМ ДИАМ. 100/110 ММ**

Нижние входы (см. **3e** **1**)

- 1- Снимите заглушку бокового входа.
- 2- Закрепите муфту **F** хомутом **J**.
- 3- Вставьте трубку диаметром 100/110 мм в другой конец муфты и закрепите другим хомутом **J**.

Верхние входы (см. **3e** **2**)

- 1 - С помощью пилы срежьте заглушку входа диаметром 100 мм.
- 2 - Закрепите муфту **F** при помощи хомута **J**.
- 3 - Вставьте трубку диаметром 100/110 в другой конец муфты и закрепите ее другим хомутом **J**.

## 8/ ПОДСОЕДИНЕНИЕ К ВЕНТИЛЯЦИИ

### 1- ВЕНТИЛЯЦИЯ SANICUBIC® Classic

Одно из верхних входных отверстий диаметром 50 мм следует использовать для вентиляции. Вентиляционная труба должна выходить на крышу. С помощью пилы срежьте заглушку одного из входов диаметром 50 мм.

Затем закрепите муфту **Q**, хомутом **Q**. Вставьте трубку диаметром 50 мм в другой конец муфты и закрепите другим хомутом **Q**.

**ВНИМАНИЕ:** Не следует подсоединять устройство для снятия вакуума к отверстию вентиляционной трубы – оно должно оставаться открытым для обеспечения правильной работы установки.

### 2- ПРОДУВКА ЭЛЕКТРИЧЕСКОГО БЛОКА :

Соединить трубку  $\varnothing 8/11$ , входящую в комплект установки, с пультом на sanicubic (см. схему 123). Второй конец трубки должен располагаться над установкой на высоте от 1 до 2 м, так чтобы в случае затопления вода не могла попасть в электрический блок.

**Внимание:** не прокалывать трубку.

## 9/ ДРЕНАЖНЫЕ ОТВЕРСТИЯ

Установка **SANICUBIC® Classic** снабжена 2 заглушками (9/1).

**Отключить электрическое питание установки.**

Чтобы опорожнить установку:

- 1- Снимите зажимы крышки.
- 2- Выньте 1 из 2 заглушек.
- 3- Используйте дополнительный насос для откачивания воды из корпуса установки (диаметр отверстия составляет 40 мм).

Закончив опорожнение, вновь установите на место заглушку, а затем крышку.

## 10/ КРЕПЛЕНИЕ КОРПУСА К ПОЛУ

Чтобы установка **SANICUBIC® Classic** стояла прочно и неподвижно, она оснащена деталями крепления к полу.

- 1- Поставьте установку на намеченное место.
- 2- Обведите контур установки.
- 3- Установите угольники и прикрепите их к полу в соответствии с планом сверления отверстий (10/1).
- 4- Установите детали крепления.
- 5- Закрепите установку с помощью винтов **B**.

## 11/ ЭЛЕКТРОПОДКЛЮЧЕНИЕ

1- Электроподключение должно быть осуществлено квалифицированным электриком. Электроподключение должно соответствовать нормам, принятым в стране потребителе для аналогичных электроприборов.

2- Электроподключение должно соответствовать классу 1. Установка должна быть подключена к заземленной соединительной коробке. Электрическая линия должна быть защищена высококачественным дифференциальным выключателем на 30 мА с предохранителем 20 А.

Данная электрическая линия должна использоваться только для питания установки **SANICUBIC® Classic**. В случае повреждения кабеля установки его следует заменить у производителя или в его сервисных центрах, во избежание риска каких бы то ни было повреждений.

## 12/ СИГНАЛИЗАЦИЯ



**ДАННЫЕ ИНСТРУКЦИИ ПРЕДНАЗНАЧЕНЫ ИСКЛЮЧИТЕЛЬНО ДЛЯ КВАЛИФИЦИРОВАННЫХ СПЕЦИАЛИСТОВ**

### 1/ Общая сигнализация

**Сигнализация уровня:**

Если уровень воды внутри установки слишком высокий, включится звуковая сигнализация + загорится красный индикатор + через 3 секунды включится вторая помпа (см. схему пульта управления).

**Таймер - сигнализация:**

Если один из двух моторов работает больше 1 минуты, включится звуковая сигнализация + загорится красный индикатор + через 3 секунды включится 2-й мотор.

## 2/ Обнуление общей сигнализации:

Если неисправность, в результате которой включилась одна из указанных сигнализаций, была устранена, звуковой сигнал прекратится, но красный индикатор будет по-прежнему гореть, указывая на то, что на установке возникла неисправность. Кнопка «RAZ alarme» (Обнуление сигнализации) на пульте позволяет остановить звуковой сигнал в любое время. Однако погасить красный индикатор можно только в том случае, если неисправность, в результате которой включилась сигнализация, была устранена. Это позволяет избежать ситуаций, когда неисправность установки не была замечена.

## СИГНАЛИЗАЦИЯ УСТАНОВКИ

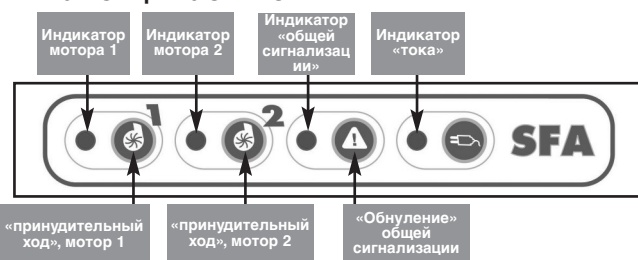

## 10 СООТВЕТСТВИЕ НОРМАМ

Установка **SANICUBIC® Classic** отвечает норме EN 12050-1 (станция откачивания для стоков, содержащих фекалии), а также Европейским директивам о строительной продукции, электрической безопасности и электромагнитной совместимости.

Установка и использование данной системы должны соответствовать европейским нормам установки EN12056 и действующим местным нормам.

## 11 ВВОД В ЭКСПЛУАТАЦИЮ

1- После монтажа трубопроводов и электроподключения проверьте герметичность соединений, поочередно спустив воду через каждый подключенный вход. Убедитесь, что установка хорошо работает, выполнив испытания с водой, как минимум, на 2 цикла включения.

**1- ВНИМАНИЕ: без воды не включайте насос принудительно (нажав на кнопки включения на корпусе). Работа вхолостую может вывести из строя систему измельчения.**

## 12 ИСПОЛЬЗОВАНИЕ

1- **SANICUBIC® Classic** создан для откачивания стоков только бытового происхождения. Любое другое применение приводит к аннулированию гарантии. Ни в коем случае не бросайте в сток полотенца, презервативы, предметы гигиены, мусор и не выливайте масла, растворители, кислоту, щелочь и прочие потенциально взрывоопасные или коррозионные жидкости.

**2- ВНИМАНИЕ: В случае отключения электроэнергии перекройте слив воды из всех источников, подключенных к SANICUBIC® Classic.**

3- Запрещается устанавливать/использовать систему во взрывоопасной зоне.

## 13 ТЕХНИЧЕСКОЕ ОБСЛУЖИВАНИЕ

Правильную работу установки следует проверять зрительно раз в месяц. Установка должна проходить регулярный (ежегодный) контроль, проводимый квалифицированным специалистом. Тем не менее, если вы столкнетесь с техническими проблемами, обращайтесь в Службу после продаж. В случае повреждения кабеля установки его следует заменить у производителя или в его Службе после продаж во избежание риска каких бы то ни было повреждений.

## 14 ГАРАНТИЯ

Срок гарантии деталей и работы системы **SANICUBIC® Classic**

– 2,5 года при условии установки и использования в соответствии с настоящей инструкцией.

**1 DESCRIEREA PRODUSULUI**

**SANICUBIC® Classic** este o stație de pompare pe verticală, concepută pentru evacuarea efluenților menajeri proveniți de la o casă sau de la un mic spațiu comercial.

Pentru a beneficia de condițiile de garanție, este necesar să respectați toate regulile de instalare și întreținere descrise în acest manual și în special instrucțiunile marcate cu:

⚠ "Nerespectarea instrucțiunilor marcate cu acest avertisment poate pune în pericol siguranța persoanelor,

⚡ "Risc de electrocutare. Avertisment ce marchează prezența unui risc de tip electric,

⚠ "Instrucțiuni destinate exclusiv personalului calificat,

"**ATENȚIE**" Nerespectarea instrucțiunilor marcate cu acest avertisment poate afecta buna funcționare a aparatului.

Pentru orice informații suplimentare, vă rugăm să contactați serviciul asistență clienți.

**PRINCIPIU DE FUNCȚIONARE**

**SANICUBIC® Classic** conține 2 pompe independente. Fiecare dintre aceste pompe este echipată cu un sistem de tocare de înaltă performanță.

Cele 2 pompe funcționează în mod alternativ. În cazul unei funcționări anormale, cele 2 motoare funcționează simultan (sau, dacă una dintre pompe este defectă, cealaltă o înlocuiește).

Cuva **SANICUBIC® Classic** este echipată cu 2 tuburi plonjoare care comandă, unul funcționarea motoarelor, iar celălalt sistemul de alarmă.

- **Tubul plonjor lung** (funcționare normală) : îndată ce efluenții ating în cuvă nivelul de declanșare corespunzător tubului lung, sistemul de pompare intră în funcțiune.

- **Tubul plonjor scurt** (funcționare anormală) : dacă efluenții din cuvă ajung să atingă nivelul înalt corespunzător tubului scurt, se va realiza automat un contact care va declanșa punerea în funcțiune a mersului forțat al sistemului de pompare auxiliar. Acest contact va declanșa de asemenea o alarmă vizuală și sonoră. LED-ul de alarmă generală de pe panoul aparatului **SANICUBIC® Classic** devine roșu.

**SANICUBIC® Classic** poate fi echipat, opțional, cu un modul de alarmă acționat de la distanță (filar) care reproduce semnalele optice și sonore ale funcționării aparatului.

**2 LISTA DE PIESE FURNIZATE****3 DIMENSIUNI****4 DATE TEHNICE SANICUBIC® Classic**

Tip	R300 LC
Înălțimea maximă de pompare verticală	11 m
Tensiune de alimentare	220-240V
Frecvență	50 Hz
Volum	47 l
Putere motor	3000 W
Consum maxim de curent electric	13 A
Clasă de izolație	I
Temperatura medie a apelor admisibile	35°C
Temperatură maximă prin intermitențe (max 5 min)	70°C*
Indice de protecție	IP67
Greutate netă (cu accesorii)	30 KG

\* Ciclurile de evacuare a apei calde din mașina de spălat vase și din mașina de spălat rufe

**5 DOMENIUL DE UTILIZARE**

Totalitatea efluenților de natură domestică (ape menajere) rezultate de la o casă. (debitele de intrare cumulate nu trebuie să depășească 80% din debitul indicat în graficul 6)

**6 CURBA DE RANDAMENT**

Exemplu: Pompa P1 lucrează în mod normal. La înălțimea de 5 m pe refulare aceasta evacuează 160 l/min. La cea mai mică insuficiență în funcționarea pompei P1 sau în momentul unei intrări prea abundente de apă uzată în **SANICUBIC® Classic**, pornește pompa P2. Debitul urcă în acel moment la aproximativ 275 l/min, până la normalizarea situației.

**7 RAPORTUL DE EVACUARE ÎNĂLȚIME / LUNGIME****8 INSTALARE**

Instalarea și service-ul acestui aparat trebuie efectuate de către personal calificat

Vă rugăm să consultați norma de instalare EN 12056.

**8a REGLEMENTĂRI**

1- Atenție : localul tehnic în care va fi instalat **SANICUBIC® Classic** trebuie să fie suficient de mare pentru a rămâne un spațiu de lucru, de minim 600 mm, în jurul și deasupra aparatului, astfel încât să poată fi efectuate eventualele lucrări de service. Acest local trebuie luminat, suficient ventilat și protejat împotriva înghețului.

2- Vane de oprire (nu sunt incluse) trebuie să fie instalate atât pe conductele de intrare a efluenților, cât și pe conducta de evacuare.

3- Această conductă de evacuare trebuie să fie concepută pentru a se evita orice reflux de la canalizare (a se vedea exemplul din desenul 8a3). Astfel, refluxul poate fi evitat, grație instalării unei bucle anti-retur, situată deasupra nivelului de reflux.

**Observație** : cu excepția unor indicații locale contrarii, nivelul de reflux corespunde nivelului drumurilor (șosele, trotuare...).

Continuați această conductă după bucla anti-retur cu o țevă de diametru superior.

4- Instalarea unei pompe auxiliare, pentru drenajul eventual al localului tehnic (în cazul unei inundații) este recomandată.

5- Stația de evacuare **SANICUBIC® Classic** trebuie să fie ventilată printr-o conductă până deasupra acoperișului imobilului.

6- Stația de evacuare trebuie fixată la sol (consultați paragraful 8h).

**8b RACORDUL EVACUĂRII**

Demontați capacul sau capacele din spatele aparatului (cf 8a1).

Grație sistemului de tocare cu care este echipată fiecare pompă, se poate utiliza pentru conducta de evacuare un tub DN 50.

Cotul de refulare se află în spatele aparatului, în centru (cf 8b). Conectați-l cu ajutorul manșonului D la țeava ascendentă și fixați apoi folosind colierele.

Fiecare pompă a **SANICUBIC® Classic** este echipată cu clapete anti-retur.

Pentru vane și reflux vedeți paragraful 8a.

**8c RACORDUL ECHIPAMENTELOR SANITARE LA INTRĂRILE JOASE ALE SANICUBIC® Classic**

⚠ Dacă doriți să instalați un duș sau o cadă pe același nivel cu **SANICUBIC® Classic** trebuie să vă asigurați că partea superioară a gurilor de evacuare ale acestor echipamente se găsește cu cel puțin 250 mm deasupra intrărilor joase ale **SANICUBIC® Classic**.

**8d RACORDUL INTRĂRILOR DN 40/50**

Intrări joase (cf 8d1)

Intrări înalte (cf 8d2)

- Decupați extremitatea intrării DN 50 cu un fierăstrău
- Decupați manșonul D la diametrul țevii : DN 40 sau DN 50 (cf 8d3)
- Fixați manșonul D pe intrare și pe țeavă cu ajutorul colierelor.

**8e RACORDUL INTRĂRII DN 100/110**

Intrări joase (cf 8e1)

1- Scoateți dopul intrării laterale.

2- Fixați manșonul F cu colierul J, pe intrarea joasă a **SANICUBIC® Classic**.

3- Introduceți tubul DN 100/110 în cealaltă extremitate a manșonului și fixați-l cu celălalt colier K.

Intrări înalte (cf 8e2)

1- Taiati extremitatea înaltă a intrării DN 100, cu un fierăstrău.

2- Fixați manșonul F cu colierul J, pe intrarea înaltă a **SANICUBIC® Classic**

3- Introduceți tubul DN 100/110 în cealaltă extremitate a manșonului și fixați-l cu celălalt colier K.

**8f RACORDUL CONDUCTEI DE EVACUARE A GAZELOR****1-AERISIREA SANICUBIC® Classic**

Una dintre intrările înalte DN 50 trebuie să fie dedicată ventilării. Conducta de aerisire trebuie să urce până deasupra acoperișului imobilului.

Tăiați extremitatea uneia dintre intrările înalte DN 50, cu un fierăstrău.

Apoi fixați manșonul D cu colierul G.

Introduceți tubul DN 50 în cealaltă extremitate a manșonului și fixați-l cu celălalt colier H.

**ATENȚIE:** Nu conectați o supapă de aerisire la conducta de aerisire. Conducta trebuie să rămână deschisă pentru o bună funcționare a aparatului.

**2- AERISIREA PĂRȚII ELECTRICE A APARATULUI :**  
Conectați tubul din PVC cristal 8/11 furnizată, la panoul de comandă situat pe SANICUBIC (a se vedea schema 1 2). Cealaltă extremitate a acestui tub trebuie să se situeze la 1-2m deasupra aparatului pentru a evita ca, în caz de inundație, apa să intre în partea electrică.  
**Atenție : nu perforați tubul.**

### 8g VIDANJAREA

**SANICUBIC® Classic** este echipat cu două bușoane (8g 1).  
**Scoateți dintre priză aparatul**

Pentru a vidanja aparatul :

- 1- Declipsați capacul.
- 2- Scoateți 1 din cele 2 bușoane.
- 3- Introduceți țeava aspiratorului (de apă) pentru vidanjarea aparatului. Diametrul de trecere este de 40 mm.
- 4- O dată vidanjarea terminată, puneți la loc bușonul și apoi capacul.

### 8h FIXAREA APARATULUI PE SOL

**SANICUBIC® Classic** posedă dispozitive de fixare la sol, care îl împiedică să se învântească sau să se miște.

- 1- Amplasați aparatul în locul dorit.
- 2- Trasați conturul aparatului.
- 3- Poziționați și fixați la sol echeretele **1** conform planului de perforare (8h 1)
- 4- Puneți aparatul pe poziție.
- 5- Fixați aparatul cu șuruburile **1**.

### 8i CONECTAREA ELECTRICĂ

- 1- Instalarea electrică trebuie să fie realizată de către un electrician calificat. Instalarea electrică trebuie să corespundă normelor în vigoare din țara respectivă.
- 2- Alimentarea trebuie să fie realizată în clasa 1. Aparatul trebuie să fie racordat la un tablou de conectare legat la pământ. Circuitul de alimentare electrică trebuie protejat de o siguranță diferențială de sensibilitate înaltă de 30 mA, calibrată la 20 A. Acest racord trebuie să servească în mod exclusiv alimentării aparatului **SANICUBIC® Classic**. În cazul deteriorării cablului de alimentare al aparatului, pentru a evita orice pericol, acesta trebuie înlocuit de către fabricant sau de către personal autorizat pentru service.

## 9 FUNCȚIONAREA ALARMEI



**INSTRUCȚIUNI REZERVATE ÎN MOD EXCLUSIV PERSONALULUI CALIFICAT**

### 1/ Alarmer generale :

#### Alarma de nivel :

Dacă nivelul de apă în interiorul aparatului este anormal de înalt: declanșarea sirenei + aprinderea LED-ului roșu al alarmei + pornirea celuiilalt motor după 3 secunde (a se vedea imaginea tastaturii comenzi).

#### Alarma temporară :

Dacă unul dintre cele 2 motoare funcționează mai mult de 1 minut: declanșarea sirenei + aprinderea LED-ului roșu al alarmei + pornirea celuiilalt motor după 3 secunde.

### 2/ RAZ (Resetarea) alarmelor generale :

Dacă problema care a declanșat una dintre alarmele de mai sus dispare, sirena se oprește, dar LED-ul roșu al alarmei rămâne aprins pentru a memora faptul că sistemul a întâmpinat o problemă. Tasta „Resetare alarmă” a tastaturii permite oprirea sirenei în toate cazurile, dar nu va permite stingerea LED-ului roșu, decât dacă problema care a declanșat alarma a fost rezolvată. Acest fapt permite evitarea faptului ca vreo problemă să rămână nerezolvată și / sau abandonată.

## ALARMA APARATULUI

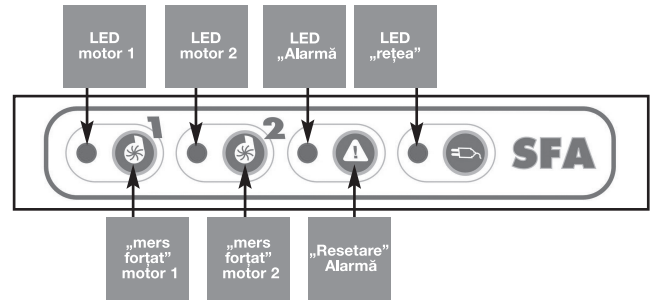

## 10 CONFORM CU NORMELE

- **SANICUBIC® Classic** este conform normei EN 12050-1 (stație de pompare pe verticală pentru efluenți care conțin materii fecale) cât și directivelor europene cu privire la produsele de construcție, securitate electrică și compatibilitate electromagnetice.

## 11 PUNEREA ÎN FUNCȚIUNE

- 1- După ce ați efectuat racordurile hidraulice și electrice, verificați etanșeitatea racordurilor lăsând să curgă apă, în mod succesiv, prin fiecare intrare utilizată. Asigurați-vă de buna funcționare a aparatului, efectuând o probă cu apă de minim 2 cicluri de demarare.
- 2- **ATENȚIE : nu faceți motoarele să funcționeze în mers forțat (apăsând pe butoanele de pe panoul de control) înainte de a fi instalat pompele de apă. Funcționarea fără apă (la sec) deteriorează sistemul de tocare.**

## 12 UTILIZARE

- 1- **SANICUBIC® Classic** este conceput pentru evacuarea apelor uzate de origine menajeră. Orice altă aplicație antrenează anularea garanției. Nu aruncați niciodată șervețele, prezervative, articole de igienă, uleiuri, solvenți, deșeuri, acizi, baze, alte lichide potențial explozive sau corozive...
- 2- **ATENȚIE : În cazul întreruperii curentului, opriți orice curgere de apă de la aparatele (obiectele sanitare) conectate la SANICUBIC® Classic.**
- 3- Nu instalați / utilizați aparatul într-o zonă cu risc de explozie.

## 13 ÎNTREȚINERE

Buna funcționare a stației de evacuare trebuie să fie verificată vizual o dată pe lună și trebuie controlată în mod regulat de către personal calificat (anual). Dacă întâmpinați probleme tehnice, cereți sfatul serviciului asistență clienți SFA. În cazul deteriorării cablului de alimentare al aparatului, pentru a evita orice pericol, acesta trebuie înlocuit de către fabricant sau de către personal autorizat pentru service.

## 14 GARANȚIE

Produsul **SANICUBIC® Classic** beneficiază de 2 ani garanție începând cu data cumpărării, cu condiția ca instalarea și utilizarea aparatului să fie conforme cu instrucțiunile din acest manual.

**1 POPIS**

**SANICUBIC® Classic** je přečerpávací stanice určená pro odpadní vody z rodinných domů s 5-6 stálými obyvateli či jiné objekty se srovnatelnou intenzitou používání.

Dodržujte veškeré pokyny k instalaci a údržbě, popsané v tomto návodu.

Především pokyny označené následovně:

"⚠" Označení, jehož nerespektování může mít za následek ohrožení bezpečnosti osob,

"⚡" Označení upozorňující na riziko ohrožení elektrickým proudem,

"⚙" Pokyny určené výhradně pro kvalifikované odborníky,

"POZOR" označení, jejichž nerespektování může způsobit poškození funkce přístroje.

Pro jakékoliv dodatečné informace se obraťte na náš zákaznický servis.

**PRINCIP FUNKCE**

**SANICUBIC® Classic** obsahuje dvě nezávislá čerpadla. Každé je vybavené vlastním vysoce výkonným řezacím ústrojím.

Obě čerpadla fungují střídavě. V případě abnormálního provozu pracují obě čerpadla zároveň (nebo je-li jedno z čerpadel poškozené, pracuje za něj druhé).

Stanice **SANICUBIC® Classic** je vybavena dvěma spínacími systémy (tlakovými sondami). Jeden ovládá chod motorů, druhý systém alarmu.

- **Dlouhá tlaková sonda** (normální funkce): jakmile hladina odpadní vody ve stanici dosáhne spínací výšky, spustí se čerpací systém.

- **Krátká tlaková sonda** (abnormální funkce): pokud hladina odpadní vody ve stanici dosáhne vysoké úrovně, sepne se kontakt zrychleného chodu systému přidavného čerpání. Tento kontakt spustí vizuální a zvukový alarm. LED hlavního alarmu na ovládacím panelu stanice se ozsvítí červeně.

**SANICUBIC® Classic** je možné dovybavit deportovaným alarmem (drátový), který reprodukuje optické a zvukové signály fungování přístroje.

**2 SEZNAM DODANÝCH DÍLŮ****3 ROZMĚRY****4 TECHNICKÉ ÚDAJE  
SANICUBIC® Classic**

Typ	R300 LC
Maximální výtlačná výška	11 m
Napětí	220-240V
Frekvence	50 Hz
Objem stanice	47 l
Maximální příkon	3000 W
Maximální proud	13 A
Elektrická třída	I
Povolená průměrná teplota čerpané vody	35°C
Maximální teplota vody krátkodobě (max 5 min)	70°C*
El. krytí	IP67
Hmotnost netto (včetně příslušenství)	30 kg

\*Cyklus vypouštění horké vody z myčky na nádobí a pračky

**5 ROZSAH POUŽITÍ**

Odpadní voda z domácnosti či malého komerčního provozu (kumulované průtoky na vstupu nesmí přesáhnout 80% průtoků uvedených v grafu **6**).

**6 VÝKONOVÁ KŘIVKA**

Příklad: Čerpadlo P1 pracuje normálně. Do výše 5m čerpá 160 l/min. Při sebemenším problému čerpadla P1, nebo v případě přítoku většího objemu odpadní vody se spustí čerpadlo P2. Průtok tak vzroste na cca. 275 l/min., dokud nenastane normální stav.

**7 POMĚR ČERPAČÍ VÝŠKY A  
ČERPAČÍ VZDÁLENOSTI****8 INSTALACE**

Uvedení do chodu a údržba tohoto přístroje musí být prováděny kvalifikovaným odborníkem v souladu s normou EN12056.

**8a ZÁVAZNÉ POŽADAVKY**

1- **POZOR:** technický prostor, kde bude **SANICUBIC® Classic** umístěn musí být dostatečně prostorný (min. 600 mm ze stran i nad stanicí), aby byl umožněn přístup při případné údržbě. Tento prostor musí být dostatečně osvětlen, dobře odvětrán a chráněn před mrazem.

2- Na přívodu i na výpusti musí být v bezprostřední blízkosti stanice instalovány uzavíratelné ventily (nejsou součástí dodávky).

**POZOR:** ventil na výtlačku nesmí v otevřené poloze zmenšit vnitřní průměr potrubí.

3- Ochrana proti zpětnému vzduťi: odpadní tlakové potrubí musí být vedeno tak, aby byla vytvořena ochrana proti zpětnému vzduťi (viz. **8g** **3**).

**Poznámka:** Kromě specifických místních podmínek vždy hladina zpětného vzduťi odpovídá úrovni ulice. Po provedení ochrany proti zpětnému vzduťi pokračujte potrubím o větším průměru.

4- Doporučujeme instalaci přidavného čerpadla pro případ zaplavení prostoru (obr. **8a** **3**).

5- Stanice musí být odvětrána mimo budovu (klasické odvětrání kanalizace).

6- Stanice musí být upevněna k podlaze (viz odst. **8a**).

**8b PŘIPOJENÍ STANICE K  
ODPADNÍMU TLAKOVÉMU  
POTRUBÍ**

Sejměte kryt/v vstupů a výstupů na zadní straně přístroje (obr. **8c** **1**).

Díky řezacímu ústrojí, kterým je každé čerpadlo vybaveno, použijte potrubí **DN 50**.

Výstupní oblouk se nachází zezadu uprostřed přístroje (obr. **8b**). Propojte jej pomocí manžety **D** (upravte ji zastrížením na DN50) k vertikálnímu potrubí a zajistěte oba spoje sponou **C**. Obě čerpadla v **SANICUBIC® Classic** jsou vybavena zpětným ventilem.

Informace o uzavíratelných ventilech a ochraně proti zpětnému vzduťi : viz odst. **8a**.

**8c PŘIPOJENÍ ZAŘIZOVACÍCH  
PŘEDMĚTŮ KE SPODNÍM  
VSTUPŮM**

**⚠** Pokud chcete instalovat zařizovací předměty ve stejné úrovni, jako **SANICUBIC® Classic**, je nezbytné nutné, aby výškový rozdíl mezi podlahou a dnem vany či sprchové vaničky byl minimálně 250 mm. V případě WC pak spodní hrana zadního odpadu z WC musí být minimálně 250 mm nad podlahou.

**8d PŘIPOJENÍ VSTUPŮ DN 40/50**

Spodní vstupy (obr. **8d** **1**)  
Horní vstupy (obr. **8d** **2**)

- Odřízněte víčko vstupu DN50
- Zastříhnete manžetu **D** na průměr potrubí: DN 40, nebo DN 50 (obr. **8d** **3**)
- Upevněte manžetu **D** na vstup a na potrubí pomocí spon **C**

**8e PŘIPOJENÍ VSTUPU DN 100/110  
Spodní vstupy (obr. **8e** **1**)**

- 1- Vyjměte ucpávku bočního vstupu.
- 2- Upevněte manžetu **F** pomocí spony **J**.
- 3- Zasuňte potrubí DN 100/110 do opačného konce manžety **F** a upevněte je sponou **J**.

**Horní vstupy (obr. **8e** **2**)**

- 1- Odřízněte víčko vstupu DN100.
- 2- Upevněte manžetu **F** pomocí spony **J**.
- 3- Zasuňte potrubí DN 100/110 do opačného konce manžety **F** a upevněte je sponou **J**.

**8f PŘIPOJENÍ ODVĚTRÁNÍ**

1- **ODVĚTRÁNÍ SANICUBIC® Classic**  
Jeden z horních vstupů DN50 musí být použit pro odvětrání stanice (obr. **8f**).

Odvětrávací potrubí musí být vyvedeno mimo objekt. Odřízněte konec jednoho ze vstupů DN50 pomocí pily.

Poté upevněte manžetu **D** pomocí spony **C**. Zasuňte potrubí DN50 do opačného konce manžety **D** a upevněte je sponou **C**.

**POZOR:** Nepřipojujte vzduchový ventil k větracímu potrubí. Aby přístroj správně fungoval, musí toto potrubí zůstat otevřené.

## 2- ODVĚTRÁNÍ ELEKTRICKÝCH ČÁSTÍ PŘÍSTROJE:

Připojte hadici 8/11 z průhledného PVC, která je součástí dodávky, k ovládacímu panelu umístěnému na přístroji Sanicubic (viz. schéma 1 2).

Druhý konec hadice je třeba umístit 1 až 2 metry nad přístroj, aby se zabránilo vniknutí vody do elektrických částí přístroje v případě zaplavení.

**Pozor : Zabraňte zlomení hadice**

## 3- VYPRAZDNĚNÍ STANICE (ÚDRŽBA)

Zařízení **SANICUBIC® Classic** je vybaveno dvěma ucpávkami (obr. (3-1)).

**Odpojte elektrické napájení přístroje.**

- 1- Sejměte kryt.
- 2- Odstraňte jednu ze dvou ucpávek (obr. (3-2)).
- 3- Protáhněte sací trubku čerpadla či vodního vysavače pro vyprázdnění přístroje. Průměr otvoru je 40 mm.
- 4- Jakmile skončíte vyprázdnění, nasadte zpět ucpávku a kryt.

## 3- UPEVNĚNÍ STANICE K PODLAZE

**SANICUBIC® Classic** je vybaven upevněním k podlaze, které zamezuje jeho pohybu a otáčení.

- 1- Umístěte přístroj na požadované místo.
- 2- Nakreslete obrisy přístroje.
- 3- Umístěte a upevněte k zemi úhelníky L podle nákresu na vrtání (obr. (3-3)).
- 4- Dejte přístroj na své místo.
- 5- Upevněte přístroj šrouby (3-4).

## 3- ELEKTRICKÉ PŘIPOJENÍ ZAŘÍZENÍ

- 1- Elektrická instalace musí být provedena kvalifikovaným elektrotechnikem. Elektrická instalace musí odpovídat normám platným v dané zemi.
- 2- Napájení musí být realizováno podle třídy 1. Přístroj musí být připojen do uzemněné rozvodové skříně. Napájecí obvod musí být vybaven proudovým chráničem s jmenovitým vybavovacím proudem nepřesahujícím 30mA a jističem 20A. El. přívod musí být vybaven vícepólovým vypínačem s minimálním odstupem kontaktů 3 mm v rozpojeném stavu. Toto připojení musí sloužit výhradně pro **SANICUBIC® Classic**.

Pokud je napájecí kabel přístroje poškozen, musí být vyměněn výrobcem, nebo jeho autorizovaným poprodejním servisem, aby se předešlo ohrožení osob el. proudem.

## 9 SIGNALIZACE

### 1/ HLAVNÍ ALARMY

#### Signalizace úrovně hladiny:

Pokud je hladina vody v přístroji abnormálně vysoko: spustí se siréna + rozsvítí se červená LED dioda alarmu + po 3 vteřinách se spustí druhý motor (viz. Zobrazení ovládacího panelu stanice).

#### Časová signalizace:

Pokud jeden z motorů běží déle než 1 minutu: spustí se siréna + rozsvítí se červená LED dioda alarmu + po 3 vteřinách se spustí druhý motor.

### 2/ Resetování hlavních alarmů

Pokud problém, který způsobil spuštění jednoho z výše popsanych alarmů zmizí, siréna ztichne, ale červená LED dioda alarmu zůstane svítit, jako informace o problému v systému.

Tlačítko „RESET alarmu“ na ovládacím panelu vypne sirénu při jakémkoliv alarmu, ale neumožní vypnout červenou LED diodu, dokud se nevyřeší příčina alarmu. Tím je zabráněno ponechání stanice v problémovém stavu.

### OVLÁDACÍ PANEL STANICE

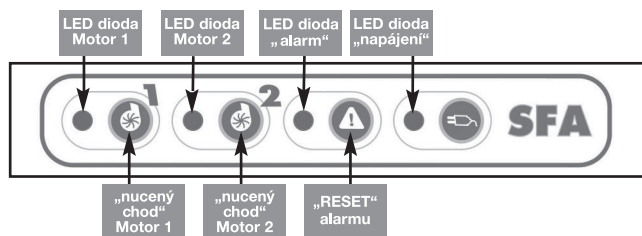

## 10 SHODA S NORMAMI

- **SANICUBIC® Classic** odpovídá normě EN 12050-1 (čerpací stanice na odpadní vodu obsahující fekálie), stejně jako evropským směrnici o stavebních výrobcích, elektrické bezpečnosti a elektromagnetické kompatibilitě. Instalace a používání musí odpovídat normě EN12056.

## 11 UVEDENÍ DO PROVOZU

- 1- Jakmile provedete všechna elektrická a hydraulická připojení, zkontrolujte těsnost všech spojů tak, že necháte protékat vodu postupně každou použitou přípojkou. Ujistěte se o správné funkci opakovaním testu těsnosti minimálně na dva kompletní cykly provozu stanice.
- 2- **POZOR: nespouštějte motory v nuceném chodu (stisknutím tlačítka na ovládacím panelu), aniž by ve stanici nebyla voda. Chod „na sucho“ poškozuje řezací ústrojí.**

## 12 POUŽÍVÁNÍ

- 1- **SANICUBIC® Classic** je určen na čerpání domácí odpadní vody. Jakékoliv jiné použití má za následek ztrátu záruky. Nikdy nevpravujte ubrousky, prezervativy, hygienické potřeby, oleje, tuky, rozpouštědla, odpadky, kyseliny, zásady, jiné potenciálně výbušné kapaliny, korozivní látky apod. do zařizovacích předmětů připojených ke stanici.
- 2- **POZOR: V případě výpadku elektrického proudu uzavřete veškeré přívody vody u zařizovacích předmětů připojených k SANICUBIC® Pro.**
- 3- Nepoužívejte a neinstalujte stanici v místech s nebezpečím výbuchu.

## 13 ÚDRŽBA

Správný chod stanice musí být vizuálně kontrolován na panelu stanice každý měsíc a pravidelně (jednou ročně) servisem SFA. Pokud se kdykoliv setkáte s problémem, kontaktujte zákaznický servis. Pokud je napájecí kabel přístroje poškozený, musí být vyměněn výrobcem, nebo jím autorizovaným servisem, aby se předešlo ohrožení osob elektrickým proudem.

## 14 ZÁRUKA

Na **SANICUBIC® Classic** platí záruka 2 roky na díly a zpracování, pod podmínkou dodržení záručních podmínek. Záručními podmínkami jsou, mimo jiné, veškeré požadavky uvedené v:

- Návod k instalaci a používání
- Příloha k návodu k instalaci a používání
- Specifikace odpadního potrubí pro výrobky SFA
- Specifikace používání výrobků SFA

安装步骤详细说明可以到[www.saniflo.co.uk](http://www.saniflo.co.uk)下载

## 1 描述

**升利全能**®是一种为私家或商业用途进行小单位排污而设计的抽水工作台。

请遵照该说明书中所述的全部规则来进行安装和保养。

各种提示特别标注如下:

" " 不遵照使用说明操作而有可能危及人身安全的提示

" " 注意电源危险的提示

" " 请专业人员进行操作

"**警示**" 不遵照使用说明操作而有可能导致机器无法正常工作的“注意”提示。

更多信息咨询请接洽我们的客户服务部。

## 工作原理

**升利全能**®带有2个独立水泵。每个水泵都配有高性能搅拌机系统。2个水泵交互进行工作。当一个马达超负荷工作时, 2个马达将同时运行(或当有一个水泵发生故障时, 另一水泵将取代其工作)。

**升利全能**®配有2根水位探测管, 其中一根控制马达运行, 另外一根控制报警系统。

- 长管(正常运行): 一旦污水达到水槽内长管的启动位置, 抽水系统便开始工作。
- 短管(非正常运行): 如果污水达到水槽高位, 产生接触, 辅助抽水系统将强行启动。该接触会开启声光报警器。**升利全能**®键盘上的总报警器LED灯会变红。**升利全能**®可配备一套选装的远距离报警模式。

## 2 附件名单

## 3 尺寸

## 4 升利全能® 技术数据

类型:	R300
扬程:	11米
电压:	220-240V
频率:	50 Hz
容积:	47升
额定功率:	3000W
最大输入电流:	13 A
电路等级:	I
正常工作水温:	35°C
最高水温(短时间内):	70°C*
防护等级:	IP67
净重量(含配件):	30kg

当洗碗机和洗衣机启动热水洗涤时排放的水。

## 5 应用范围

家用污水(累积的排污量不应超过图6所标数量的80%)。

## 6 性能曲线

示例: 水泵1正常运行。扬程5米时水泵每分钟排污160升。

一旦污水流量过大, 水泵1排放量不够时, 水泵2便开始运行。流量随后达到约275升/分钟, 直至正常。

## 7 排水高度/长度等值

## 8 安装

该机器的安装和维护需由专业技师完成。请您参照EN 12056号安装标准。

### 8a 规定

- 1 - 注意: 安装**升利全能**®的区域需足够宽敞以在机器上方及周围留出最少600毫米的工作空间, 以便于最终的维护。该区域应明亮, 通风良好且做好防冻措施。
- 2 - 截止阀(不附赠)应安装在污水进口处以及排污管道处。
- 3 - 该排污管道设计时应避免污水回流(见示例图3a 3)。通过在高于污水面的地方加装截止阀以避免污水回流。注意: 除非当地另有说明, 污水面位置以路政规划为准(马路, 人行道等)。当防倒流环直径大过管道直径后继续安装管道。
- 4 - 建议安装辅助水泵以用于低洼区排水(防洪)。
- 5 - 设备顶部需通风。
- 6 - 设备应固定于地面(见段落8b)。

### 8b 排水管道连接

将套管安于机器后部(参考3a 1)。

由于每个水泵都配有搅拌机系统,排水管道可由一根DN 50型水管连接形成。

推压弯管位于后部,机器中央(参考3b)。用套管D将其与上水管连接, 然后用套圈固定。

**升利全能**®的每个水泵都配备了止回阀。

关于截止阀和回流请看段落3a。

### 8c 从下面入口处连接卫浴设备

如果您准备与**升利全能**®搭配安装淋浴房或浴缸, 则请您务必注意在排水出口的上部为其留出最少250毫米的空隙。

### 8d DN 40/50 入口连接

下方入口(参考3d 1)

上方入口(参考3d 2)

- 锯掉DN50入口边缘部分。
- 根据水管DN 40或DN 50(参考3d 3)的直径来切割套管D。
- 用喉箍将套管D固定于入口和水管上。

### 8e DN 100/110入口连接

下方入口(参考3e 1)

1 - 拔除侧面入口的塞子。

2 - 用喉箍D将套管D固定上。

3 - 将DN 100/110水管插入套管另一端并用另一喉箍D将其固定。

下方入口(参考3e 2)

1 - 锯掉ND100/110上端。

2 - 用喉箍D将套管D固定上。

3 - 将ND100/110水管完全插入套管另一端, 然后用另一喉箍D固定好。

## 8f 通气孔连接

### 1 - 升利全能® 的通风孔:

DN 50上方的入口之一应专设为排气口。通风管道应与顶部连接。锯掉DN 50入口端边缘之一。然后用套圈<sup>①</sup>将套管<sup>②</sup>固定上。将DN 50水管插入套管另一端, 然后用另一套圈<sup>③</sup>固定好。

**警告:** 不要在通风管道的上方安装空气阀。通气孔必须是开放的, 否则设备将无法运行。

### 2 - 电路部分通风:

将附赠的crystal 8/11 PVC管与升利全能®上的键盘连接。管子另一端应位于机器上方1米到2米之处, 滤做完后, 盖上塞子和机盖。

**注意:** 不要挤压PVC管

## 8g 排水

升利全能®配备了2个塞子( <sup>①</sup> <sup>②</sup> )。

**切断电源装置。**

**将水从设备中排送出去, 您需要按以下步骤进行:**

- 1- 打开盖子。
- 2- 移除其中一个插头。
- 3- 插入真空吸水机的导管将设备里的水排送出去。其口径为40mm。
- 4- 在设备的水被抽空后, 盖上塞子和机盖。

## 8h 设备与地面的固定

升利全能®带有固定装置, 可保持固定于地面而不旋转或移动。

- 1- 将机器置于所要安装处。
- 2- 勾划出机器周边形状。
- 3- 根据要打孔固定的草图来将塑料支架放置和固定于地面( <sup>①</sup> )。
- 4- 重新放上机器。
- 5- 用螺丝将机器固定好。

## 8i 电路连接

- 1- 电路的安装须由专业电工完成。电路的安装须符合所在国家的现行规范。
- 2- 供电等级应为1级。机器必须接地。并需单独连接不小于20A的过载/短路保护开关。同时, 本机所在电路中必须有30mA的漏电保护开关。该连接须专为升利全能®供电设计。如该机器的电缆损坏, 应由其制造商或售后服务部进行更换以避免危险。

## 9 报警器的运行

**总报警器:**

**水位报警:** 如果机器内部的水位异常的高:红色LED报警灯亮+3秒钟后另一马达启动(见可视指令键盘)。

**暂时报警:** 如果2个马达之一运行超过1分钟:红色LED报警灯亮+3秒钟后另一马达启动。

**分区报警:** 当分区断电(或机器被拔除电源):红色LED报警灯亮+黄色LED分区灯闪烁。

**重置报警:** 如果机器仅因上述问题出现报警而机器于短时后恢复正常工作, 请直接按重置报警键, 重新启动报警器即可, 此时红色LED灯熄灭。

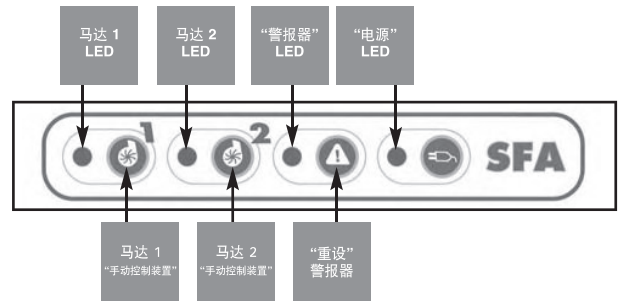

## 10 规格要求

• 升利全能®符合EN 12050-1号标准(机器处理物含粪便类物质), 以及欧洲建筑产品,电路安全和电磁兼容指导标准。

该设备必须按照欧洲安装标准EN 12056以及当地要求进行安装和使用

## 11 安装运行

- 1- 一旦水路和电路连接完成,可在每个所用入口处逐渐放入水流来检测连接处的密封性是否良好。至少进行2次循环带水作业来检查确定机器运转正常。
- 2- **注意:** 在水泵触水之前请勿强行运行马达(按机盒上的按钮)。无水作业会导致搅拌机系统损坏。

## 12 使用

- 1- 升利全能®是为家庭排放污水设计。其它非正常使用将导致保修失效。切勿向机器内丢弃毛巾, 避孕套, 卫生用品, 油, 溶剂, 废料, 酸, 碱, 其它易爆炸液体, 腐蚀剂等。
- 2- **注意:** 当停电时, 切断所有与升利全能®连接的排水设置。
- 3- 请勿在易爆炸区域安装/使用。

## 13 维护保养

每月需亲身检测一次抽水工作台的运行状况,且需定期由专业技师进行检查(每年一次)。如果您遇到技术问题,请咨询售后服务部。

如该机器的电缆损坏,应由其制造商或售后服务部进行更换以避免出现危险。

## 14 保修

升利全能®在按照说明书正确安装和使用的情况下为用户提供为期2年的配件和人工保修。



