



**INSTRUCTIONS DE MONTAGE ET DE MISE EN SERVICE
DES MODULES DE RELEVAGE DOMESTIQUE**

FRANCAIS

**INSTALLATION AND STARTING INSTRUCTIONS FOR
DOMESTIC SEWAGE PUMPING MODULES**

ENGLISH

**ISTRUZIONI DI MONTAGGIO E DI MESSA IN SERVIZIO
DELLE STAZIONI DI SOLLEVAMENTO DOMESTICO**

ITALIANO

motralec

4 rue Lavoisier . ZA Lavoisier . 95223 HERBLAY CEDEX
Tel. : 01.39.97.65.10 / Fax. : 01.39.97.68.48

Demande de prix / e-mail : service-commercial@motralec.com

www.motralec.com

Salmson

DECLARATION DE CONFORMITE CE
EC DECLARATION OF CONFORMITY
EG KONFORMITÄTSERKLÄRUNG

Le fabricant/*The manufacturer*/*Der Hersteller*

POMPES SALMSON

53 Boulevard de la République
Espace Lumière – Bâtiment 6
78400 CHATOU – France

Déclare que les types de pompes désignés ci-dessous,
Declare that the hereunder types of pumps,
Hiermit erklärt, dass die folgenden Produkte:

sont conformes aux dispositions des directives :
are in conformity with the disposals of the directives :
folgenden einschlägigen Bestimmungen entsprechen:

SANITSON PREMIUM

- "Basse Tension" modifiée (Directive 73/23/CEE)
- "Low voltage" modified (73/23/CEE directive)
- "Niederspannung" i.d.F (73/23/EWG Richtlinie)
- "Compatibilité Electromagnétique" modifiée (Directive 89/336 CEE)
- "Electromagnetic compatibility" (89/336 CEE directive)
- "Elektromagnetische Verträglichkeit" i.d.F. (89/336/EWG Richtlinie).
- "Machines" modifiée (Directive 98/37/CEE)
- "Machines" modified (98/37/CEE Directive)
- "Machinen" i.d.f. (98/37/EG Richtlinie)
- "Produits de construction " (Directive 89/106/CEE)
- "Construction Product directive" (89/106/CEE directive)
- "Bauprodukte" (89/106/EWG Richtlinie)

et aux législations nationales les transposant,
and with the relevant national legislation,
und entsprechenden nationale Gesetzgebungen.

sont également conformes aux dispositions des normes européennes harmonisées suivantes :
are also in conformity with the disposals of following harmonized European standards :
entsprechen auch folgende harmonisierte Normen.

EN 60204-1

EN 12050-1⁽¹⁾

EN 12100-1

EN 12050-2⁽²⁾

EN 12100-2

⁽¹⁾ Applicable pour les stations équipées de pompes SVO205-0.75, SVO206 et Mini-SDL 204

⁽¹⁾ Valid for the units with SVO205-0.75 pumps, SVO206 and Mini-SDL 204

⁽¹⁾ Gültig für mit SVO205-0.75, SVO206 und Mini-SDL 204 Pumpen ausgerüstete Anlagen

⁽²⁾ Applicable pour les stations équipées de pompes, SVO205-0.55, SCA205/206 et Mini-SVO 204

⁽²⁾ Valid for the units with SVO205-0.55 pumps, SCA205/206 and Mini-SVO 204

⁽²⁾ Gültig für mit SVO205-0.55, SCA205/206 und Mini-SVO 204 Pumpen ausgerüstete Anlagen

N°4102772

R. DODANE

Responsable Qualité
Quality Manager

Laval, le 10 Novembre 2005

STANDARD rév.2

<p><i>FRANÇAIS</i></p> <p>DECLARATION CE DE CONFORMITE</p> <p>Pompes SALMSON déclare que les produits désignés dans la présente déclaration sont conformes aux dispositions des directives suivantes et aux législations nationales les transposant : Machines 89/392/CEE modifiée, "Basse tension 73/23/CEE modifiée, Compatibilité électromagnétique 89/336/CEE modifiée, Produits de construction 89/106/CEE modifiée et également aux normes harmonisées citées en page précédente.</p>	<p><i>ESPAÑOL</i></p> <p>DECLARACIÓN DE CONFORMIDAD "CE"</p> <p>Pompes SALMSON declara que los materiales citados en la presente declaración están conformes con las disposiciones de las siguientes directivas y con las legislaciones nacionales que les son aplicables: Máquinas 89/392/CEE modificada, Directiva sobre equipos de baja tensión 73/23/CEE modificada, Compatibilidad electromagnética 89/336/CEE modificada, Productos de construcción 89/106/CEE modificada</p> <p>Igualmente están conformes con las disposiciones de las normas armonizadas citadas en la página anterior.</p>	<p><i>DANSK</i></p> <p>EF OVERENSSTEMMELSESERKLÆRING</p> <p>SALMSON pumper erklærer, at produkterne, som beskrives i denne erklæring, er i overensstemmelse med bestemmelserne i følgende direktiver, samt de nationale lovgivninger, der gennemfører dem: Maskindirektivet 89/392/EOF, ændret, Lav spændings direktivet 73/23/EOF, ændret Direktiv 89/336/EOF vedrørende elektromagnetisk kompatibilitet, ændret, De er ligeledes i overensstemmelse med, Direktiv 89/106/EOF vedrørende bestemmelser om byggevarer, ændret De er ligeledes i overensstemmelse med de harmoniserede europæiske standarder, der er anført på forrige side.</p>
<p><i>ΕΛΛΗΝΙΚΑ</i></p> <p>ΔΗΛΩΣΗ CE ΣΥΜΦΩΝΙΑΣ</p> <p>Η Pompes SALMSON δηλώνει ότι τα προϊόντα που ορίζονται στην παρούσα δήλωση είναι σύμφωνα με τις διατάξεις των παρακάτω οδηγιών και τις εθνικές νομοθεσίες στις οποίες έχει μεταφερθεί: Μηχανήματα 89/392/ΕΟΚ, Τροποποιημένη οδηγία περί «Χαμηλής τάσης» 73/23/ΕΟΚ, Τροποποιημένη οδηγία περί «Ηλεκτρομαγνητικής συμβατότητας» 89/336/ΕΟΚ, Δομικά προϊόντα 89/106/ΕΟΚ και επίσης με τα ετήσια εναρμονισμένα ευρωπαϊκά πρότυπα που αναφέρονται στην προηγούμενη σελίδα.</p>	<p><i>ITALIANO</i></p> <p>DICHIARAZIONE DI CONFORMITA' "CE"</p> <p>Pompes SALMSON dichiara che i prodotti descritti nella presente dichiarazione sono conformi alle disposizioni delle seguenti direttive nonché alle legislazioni nazionali che le traspongono: Macchine 89/392/CEE modificata, bassa tensione 73/23/CEE modificata, compatibilità elettromagnetica 89/336/CEE modificata, prodotti da costruzione 89/106/CEE</p> <p>Sono pure conformi alle disposizioni delle norme europee armonizzate citate a pagina precedente.</p>	<p><i>NEDERLANDS</i></p> <p>EG-VERKLARING VAN CONFORMITEIT</p> <p>Pompes SALMSON verklaart dat de in deze verklaring vermelde producten voldoen aan de bepalingen van de volgende richtlijnen evenals aan de nationale wetgevingen waarin deze bepalingen zijn overgenomen: Machines 89/392/EEG, laagspanningsrichtlijn 73/23/EEG gewijzigd, elektromagnetische compatibiliteit 89/336/EEG gewijzigd, bouwproducten 89/106/EEG gewijzigd</p> <p>De producten voldoen eveneens aan de geharmoniseerde normen die op de vorige pagina worden genoemd.</p>
<p><i>PORTUGUES</i></p> <p>DECLARAÇÃO "C.E." DE CONFORMIDADE</p> <p>Pompes SALMSON declara que os materiais designados na presente declaração obedecem às disposições da directiva e às legislações nacionais que as transcrevem : Máquinas 89/392/CEE, Directiva de baixa voltagem 73/23/CEE, compatibilidade electromagnética 89/336/CEE, produtos de construção 89/106/CEE</p> <p>Obedecem também às normas europeias harmonizadas citadas na página precedente:</p>	<p><i>SUOMI</i></p> <p>CE-VAATIMUSTENMUKAISUUSVAKUUTUS</p> <p>SALMSON-pumput vakuuttaa, että tässä vakuutuksessa kuvatut tuotteet ovat seuraavien direktiivien määrätysten sekä niihin sovellettävien kansallisten lakiasetusten mukaisia: Koneet Muutettu 89/392/CEE, Matala jännite Muutettu 73/23/CEE, Sähkömagneettinen yhteensopivuus Muutettu 89/336/CEE, Rakennustuotteet Muutettu 89/106/CEE</p> <p>Lisäksi ne ovat seuraavien edellisellä sivulla mainittujen yhdenmukaistettujen normien mukaisia:</p>	<p><i>SVENSKA</i></p> <p>ÖVERENSSTÄMMELEINTYG</p> <p>Pompes SALMSON intygar att materialet som beskrivs i följande intyg överensstämmer med bestämmelserna i följande direktiv och nationella lagstiftningar som inför dem: Maskiner 89/392/CEE, EG-LF: gspänningsdirektiv 73/23/EEG med följande ändringar, elektromagnetisk kompatibilitet 89/336/CEE, författningar om byggprodukter 89/106/CEE</p> <p>Det överensstämmer även med följande harmoniserade europeiska standarder som nämnts på den föregående sidan.</p>
<p><i>ČESKY</i></p> <p>PROHLÁSENÍ O SHODĚ</p> <p>Společnost Pompes SALMSON prohlašuje, že výrobky uvedené v tomto prohlášení odpovídají ustanovením níže uvedených směrníc a národním právním předpisům, které je přejímají: Stroje 89/392/EHS ve znění pozdějších změn, „Nízké napětí“ 73/23/EHS ve znění pozdějších změn, „Elektromagnetická kompatibilita“ 89/336/EHS ve znění pozdějších změn, Stavební produkty 89/106/EHS ve znění pozdějších změn a rovněž splňují požadavky harmonizovaných norem uvedených na předcházející stránce:</p>	<p><i>EESTI</i></p> <p>VASTAVUSTUNNISTUS</p> <p>Firma Pompes SALMSON kinnitab, et selles vastavustunnistuses kirjeldatud tooted on kooskõlas alljärgnevat direktiivide sätetega ning riiklike seadusandlustega, mis nimetatud direktiivid üle on võtnud: Masinad 89/392/EMÜ, Madalpingeseadmed 73/23/EMÜ, Elektromagnetiline ühilduvus 89/336/EMÜ, Ehitustuoted 89/106/EMÜ</p> <p>Samuti on tooted kooskõlas eelmisel leheküljel ära toodud harmoniseeritud standarditega:</p>	<p><i>LATVISKI</i></p> <p>PAZIŅOJUMS PAR ATBILSTĪBU EK NOSACĪJUMIEM</p> <p>Uzņēmums «Pompes SALMSON» deklarē, ka izstrādājumi, kas ir nosaukti šajā deklarācijā, atbilst šeit uzskaitīto direktīvu nosacījumiem, kā arī atsevišķu valstu likumiem, kuros tie ir ietverti: Mašīnu direktīva 89/392/EEK ar grozījumiem Direktīva par elektroiekārtām, kas paredzētas lietošanai noteiktās sprieguma robežās 73/23/EEK ar grozījumiem Elektromagnētiskās saderības direktīva 89/336/EEK Direktīva par būvizrādājumiem 89/106/EEK ar grozījumiem un saskaņotajiem standartiem, kas minēti iepriekšējā lappusē.</p>
<p><i>LIETUVISKAI</i></p> <p>EB ATITIKTIKIS DEKLARACIJA</p> <p>Pompes SALMSON pareiškia, kad šioje deklaracijoje nurodyti gaminiai atitinka šių direktyvų ir jas perkeliančių nacionalinių įstatymų nuostatus : Mašinos 89/392/EEB, pakeista, Žema įtampa 73/23/EEB, pakeista, Elektromagnetinis suderinamumas 89/336/EEB, Statybos gaminiai 89/106/EEB, pakeista</p> <p>ir taip pat harmonizuotas normas, kurios buvo cituotos ankstesniame puslapyje.</p>	<p><i>MAGYAR</i></p> <p>EK MEGFELELŐSÉGI NYILATKOZAT</p> <p>A Pompes SALMSON kijelenti, hogy a jelen megfelelőségi nyilatkozatban megjelölt termékek megfelelnek a következő irányelvek előírásainak, valamint azok nemzeti jogrendbe átültetett rendelkezéseinek: Módosított 89/392/EGK „Gépek”, Módosított 73/23/EGK „Kisfeszültségű villamos termékek (LVD)”, Módosított 89/336/EGK „Elektromágneses összeférhetőség (EMC)”, Módosított 89/106/EGK „Építési termékek” valamint az előző oldalad szereplő, harmonizált szabványoknak:</p>	<p><i>MALTI</i></p> <p>DIKJARAZZJONI TA' KONFORMITÀ KE</p> <p>Pompes SALMSON jiddikjara li l-prodotti speċifikati f' din id-dikjarazzjoni huma konformi mad-direttivi li jsegwu u mal-legislazzjonijiet nazzjonali li japplikawhom : Makkinarju 89/392/CEE modifikat, Vultaġġ baxx 73/23/CEE modifikat, Kompatibbiltà elettromanjetika 89/336/CEEmodifikat, Prodotti għall-konstruzzjoni 89/106/CEE modifikat</p> <p>kif ukoll man-normi armonizzati li jsegwu imsemmija fil-paġna preċedenti.</p>
<p><i>POLSKI</i></p> <p>DEKLARACJA ZGODNOŚCI CE</p> <p>Firma Pompes SALMSON oświadcza, że produkty wymienione w niniejszej deklaracji są zgodne z postanowieniami następujących dyrektyw i transponującymi je przepisami prawa krajowego: Maszyn 89/392/CEE, niskich napięć 73/23/EEG z zmianą, kompatybilności elektromagnetycznej 89/336/CEE, wyrobów budowlanych 89/106/EEG zmieniona oraz z następującymi normami zharmonizowanymi podanymi na poprzedniej stronie:</p>	<p><i>SLOVENCINA</i></p> <p>PREHLÁSENIE EC O ZHODE</p> <p>Firma SALMSON čestne prehlasuje, že výrobky ktoré sú predmetom tejto deklarácie, sú v súlade s požiadavkami nasledujúcich direktív a odpovedajúcich národných legislatívnych predpisov : Stroje 89/392/EEC Nízkonapäťové zariadenia 73/23/EEC pozmenená, Elektromagnetická zhoda (EMC) 89/336/EEC pozmenená, Stavebné materiály 89/106/EEC pozmenená</p> <p>ako aj s harmonizovanými normami uvedenými na predchádzajúcej strane :</p>	<p><i>SLOVENŠČINA</i></p> <p>IZJAVA O SKLADNOSTI</p> <p>Pompes SALMSON izjavlja, da so izdelki, navedeni v tej izjavi, v skladu z določili naslednjih direktiv in z nacionalnimi zakonodajami, ki jih vsebujejo: Stroji 89/392/CEE spremenjeno Nizka napetost 73/23/CEE spremenjeno elektromagnetna združljivost 89/336/CEE, Gradbeni izdelki 89/106/CEE spremenjeno pa tudi z usklajenimi standardi, navedenimi na prejšnji strani.</p>

FIG. 1

SANITSON PREMIUM - 1 MINI-SVO204

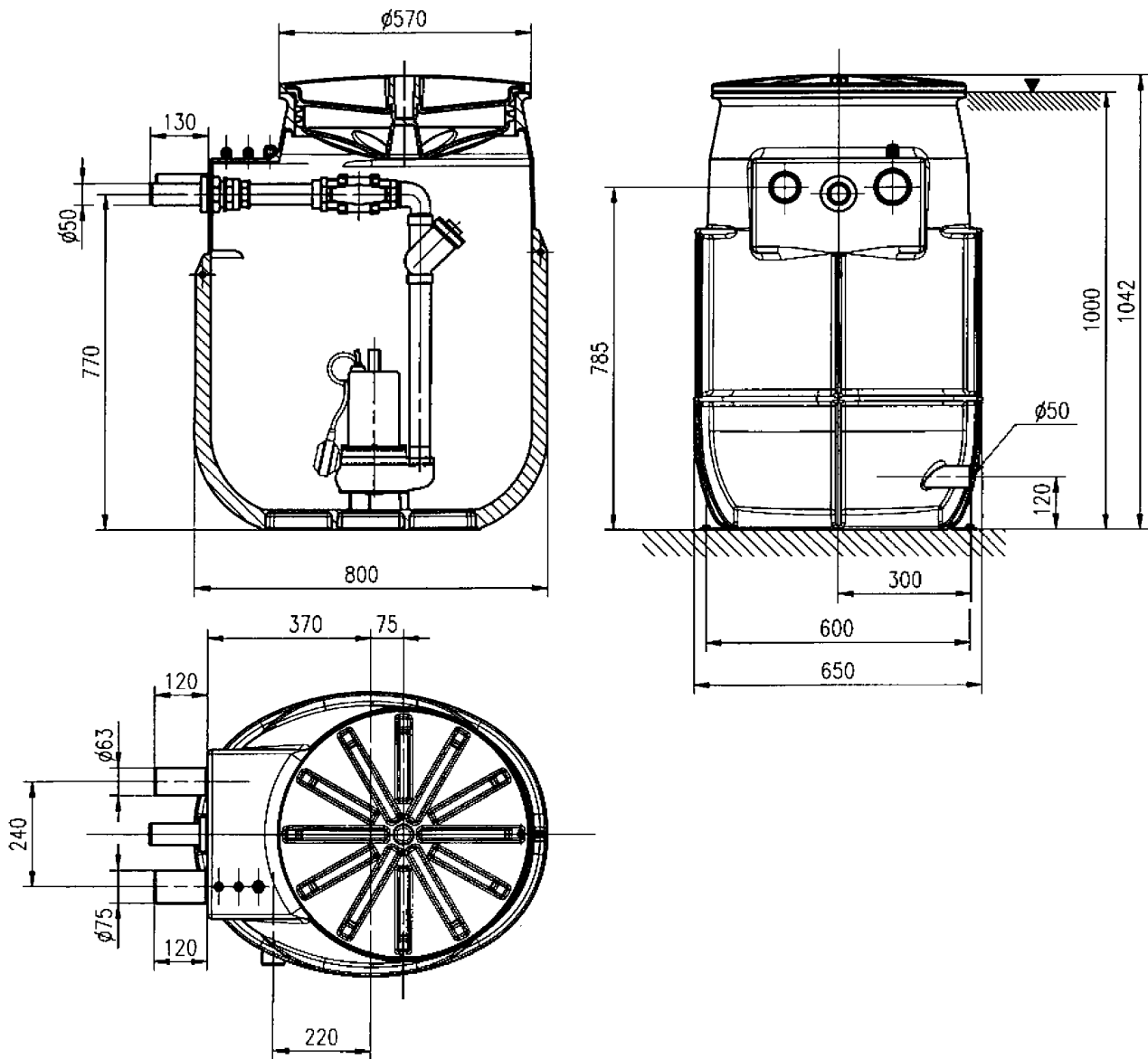

FIG. 2

SANITSON PREMIUM - 2 MINI-SVO204

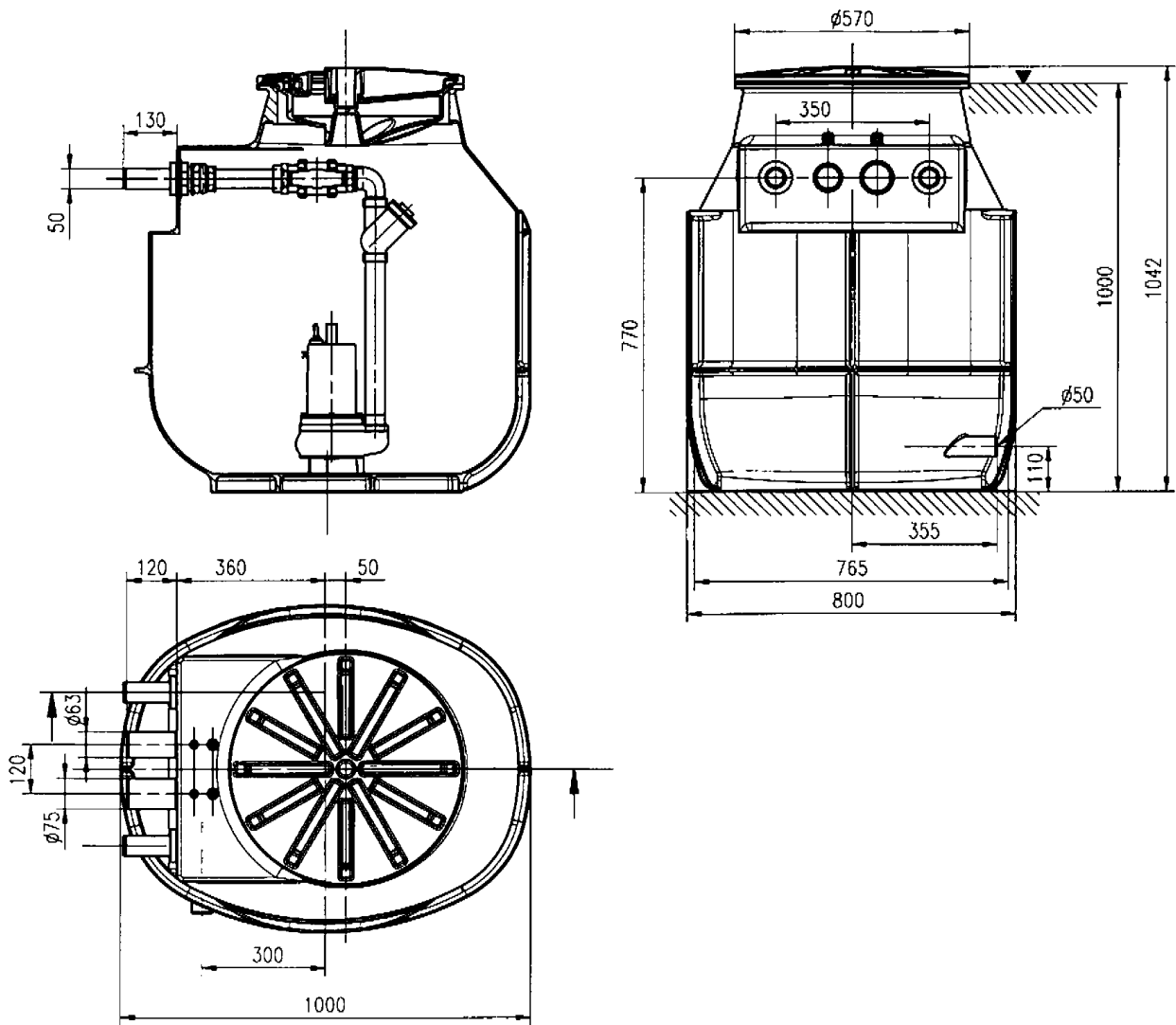

FIG. 3

SANITSON PREMIUM - 1 SVO205

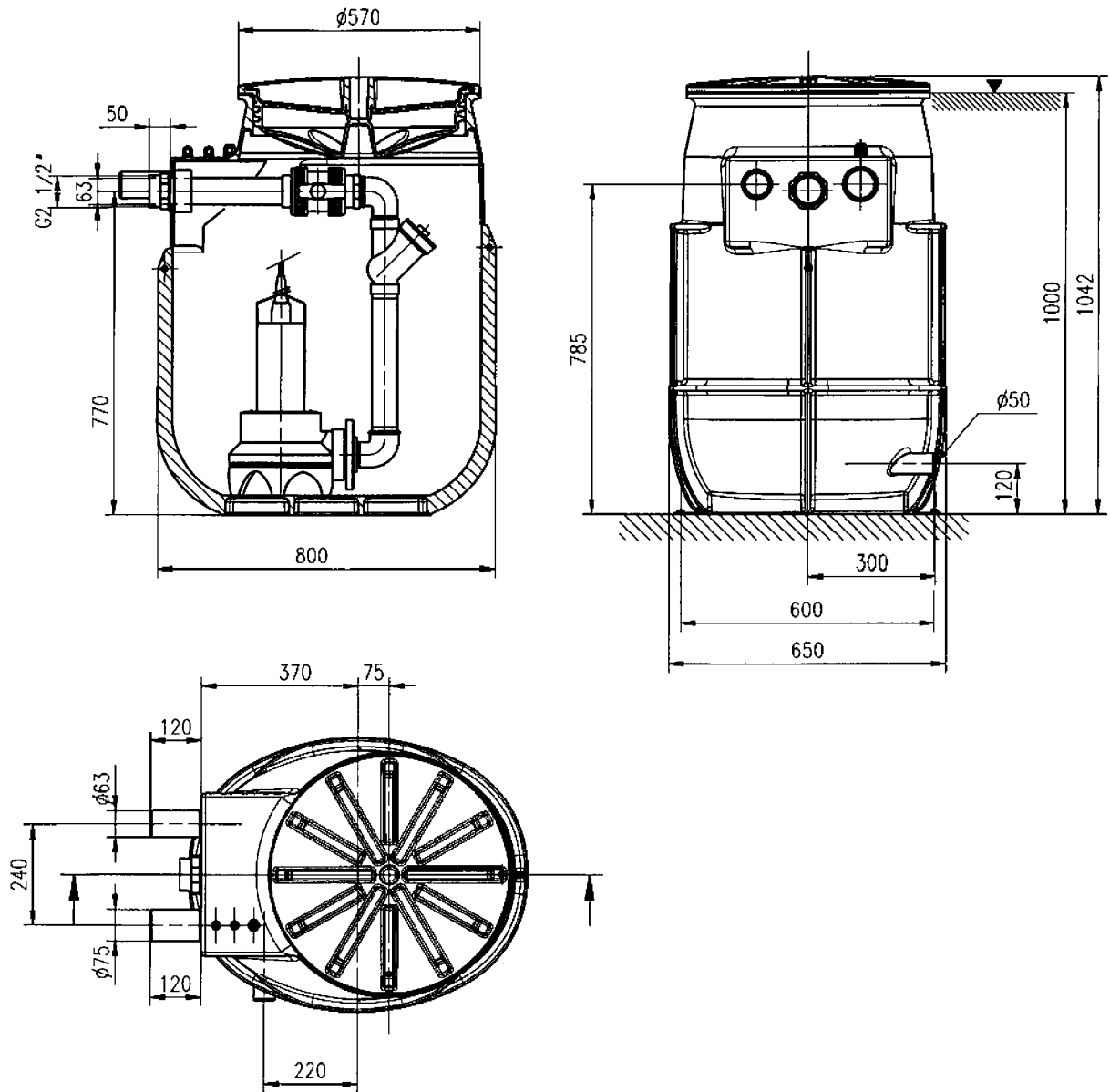

FIG. 4

SANITSON PREMIUM - 2 SVO205

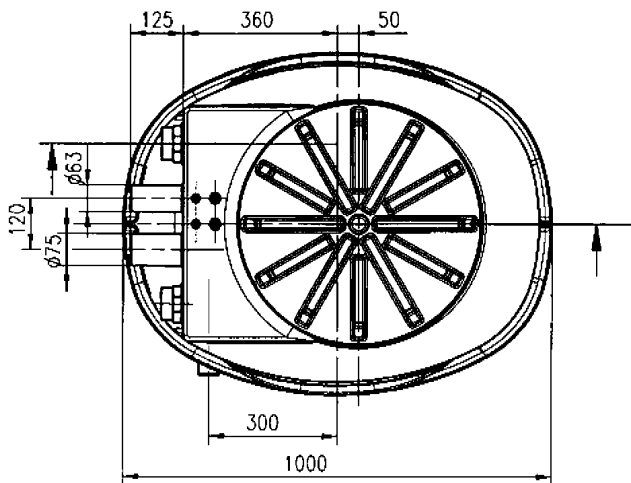
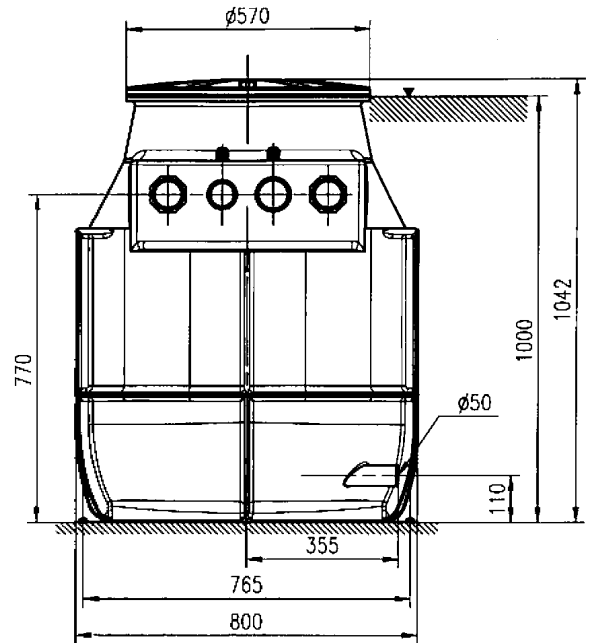
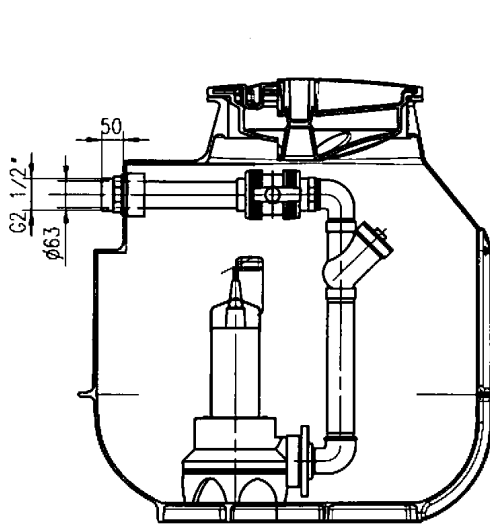

FIG. 9

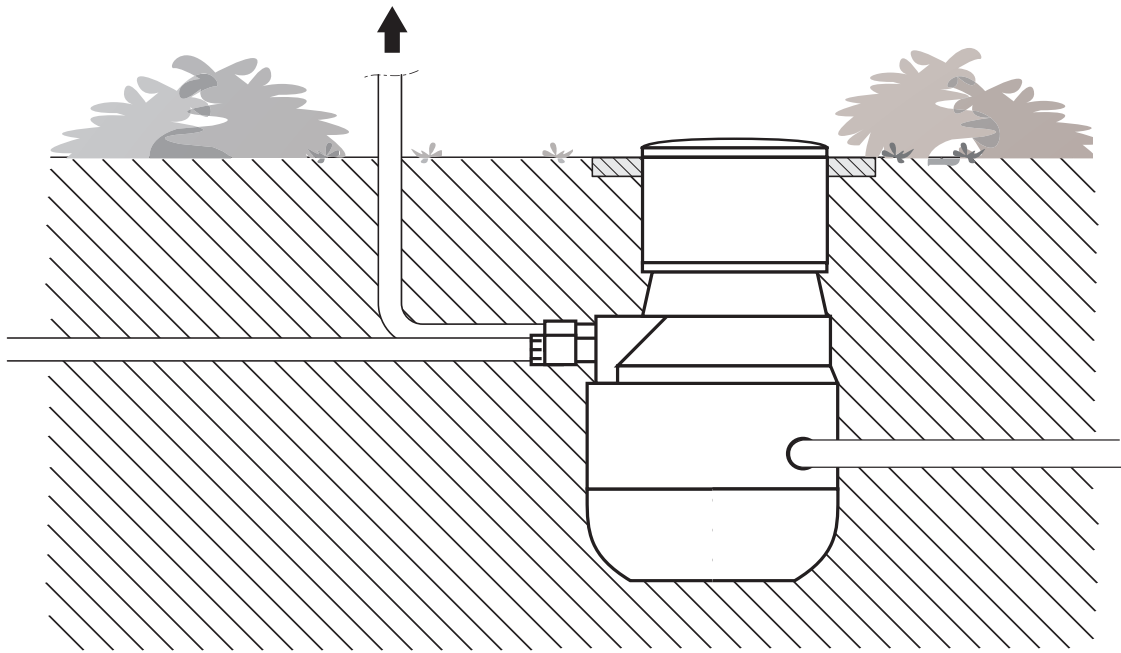
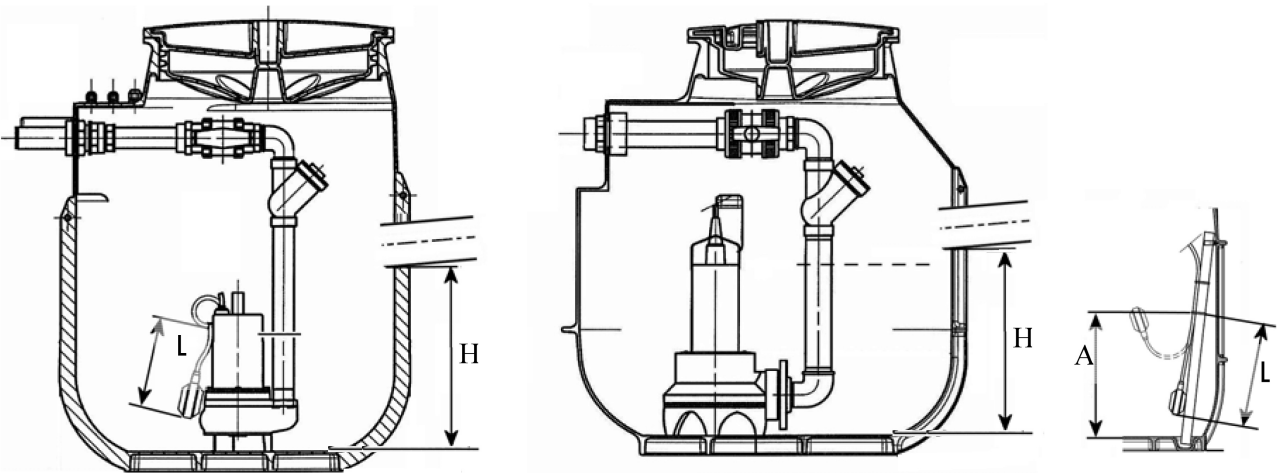

FIG. 12



MINI-SVO204

H (mm)	L (mm)
410 min.	240

SVO205

H (mm)	A (mm)	L (mm)
410 < H < 450	350	250
451 < H < 500	400	280
501	450	300

1. GÉNÉRALITÉS

L'installation et la mise en service devront être réalisées uniquement par du personnel qualifié.

1.1 Application

La station de relevage SANITSON PREMIUM est destinée au relevage des eaux des immeubles et terrains situés au-dessous du réseau d'égout. À cet effet, la SANITSON PREMIUM peut être aussi bien installée à l'intérieur du bâtiment qu'à l'extérieur.

IMPORTANT : Conformément à la norme EN 12056-1 "Réseaux d'évacuation gravitaire à l'intérieur des bâtiments", il est possible, selon le type de pompe, d'introduire des eaux-vannes exemptes de matières fécales (eau grise) ou des eaux-vannes contenant des matières fécales provenant des habitations privées ou de l'eau de pluie.

Selon le type, les stations de relevage SANITSON Premium sont conformes aux normes 12050-1 ou 12050-2 (voir tableau 2).

Sont à proscrire tous matériaux/déchets pouvant nuire au bon fonctionnement de la pompe (solides, matières fibreuses, goudron, sable, ciment, cendres, gros papier, gravats, ordures ménagères, déchets animaux, matières grasses, huiles,...). Si des eaux-vannes contenant des matières grasses sont produites, il convient de prévoir un bac à graisse.

Veillez également à respecter les indications figurant dans la notice d'installation et de mise en service de la pompe.

IMPORTANT : Lors de l'installation et de la mise en service, les normes et spécifications en vigueur doivent être strictement observées.

1.2 Caractéristiques techniques

1.2.1 Désignation

SANITSON PREMIUM-204-0,6 M

Gamme _____
 Type de la pompe _____
 Puissance du moteur P2 _____
 M = monophasé _____
 T = triphasé _____

1.2.2 Raccordement et alimentation

- Fréquence : 50 Hz
- Raccord d'arrivée des effluents : DN100
- Raccord de la conduite de ventilation : Ø 75
- Débit maximal d'arrivée : 15 % du débit de la pompe à son point de fonctionnement
- Charge maximale instantanée sur le couvercle (installation enterrée) : 100 kg (interdiction de rouler et/ou de stationner sur le couvercle avec un véhicule)
- Pression maximale dans la conduite de refoulement : 4 bars
- Raccordement de la conduite de refoulement (Voir FIG. 1 à 4)
- Raccordement du passage de câbles : Ø 63

TABLEAU 1

	SANITSON PREMIUM 1		SANITSON PREMIUM 2	
	sans extension	avec extension	sans extension	avec extension
Volume total (L)	255	325	400	470
Hauteur des installations (mm)	1000	1300	1000	1300
Niveau de la nappe phréatique maxi autorisé à partir du bas du réservoir (mm)	500	1000	500	500

TABLEAU 2

TYPE	POMPE	Tension	Puissance P1	Courant	Coffret de commande	Détection du niveau	Température maxi du fluide (°C)	Dimensions maxi des particules (mm)	Conforme à la norme	Signal d'alarme
		(V)	(kW)	(A)						
SANITSON PREMIUM 204-0,6M	MINI-SVO 204-0,6M	1-230V	1 x 0,94	4,7	Sans	Interrupteur à flotteur	35°C (60°C autorisé pour 5 min. maxi)	35	EN 12050-2 ⁽²⁾	Option
SANITSON PREMIUM 204-0,5T4	MINI-SVO 204-0,5T4	3-400V	1 x 0,68	1,9	EC-DRAIN					Disponible
SANITSON PREMIUM SVO 205-0,75M	SVO 205-0,75M	1-230V	1 x 1,1	5,5	Avec	Option				
SANITSON PREMIUM 2-204-0,6M	MINI-SVO 204-0,6M	1-230V	2 x 0,94	2 x 4,7	YN 3212M	IPAE (0-1mCE)		35	EN 12050-2 ⁽²⁾	Disponible
SANITSON PREMIUM 2-204-0,5T4	MINI-SVO 204-0,5T4	3-400V	2 x 0,68	2 x 1,9	YN 3212T4					
SANITSON PREMIUM SVO 205-0,75M	SVO 205-0,75M	1-230V	2 x 1,1	2 x 5,5	YN 3212M			48	EN 12050-1 ⁽¹⁾	

(1) NF EN 12050-1 : Stations de relevage pour effluents contenant ou exempts de matières fécales.

(2) NF EN 12050-2 : Stations de relevage pour effluents exempts de matières fécales.

Lors de toute commande de pièces détachées, il convient de mentionner toutes les données de la plaque signalétique.

2. SÉCURITÉ

La présente notice contient des instructions primordiales, qui doivent être respectées lors du montage et de la mise en service. C'est pourquoi elle devra être lue attentivement par le monteur et l'utilisateur et ce, impérativement avant le montage et la mise en service. Il y a lieu d'observer non seulement les instructions générales de cette section, mais aussi les prescriptions spécifiques abordées dans les points suivants.

2.1 Symboles des consignes du manuel



Risque potentiel mettant en danger la sécurité des personnes.



Risque potentiel relatif à l'électricité mettant en danger la sécurité des personnes.

ATTENTION !

Signale une instruction dont la non-observation peut engendrer un dommage pour le matériel et son fonctionnement.

2.2 Qualification du personnel

Il convient de veiller à la qualification du personnel amené à réaliser le montage.

2.3 Dangers encourus en cas de non-observation des consignes

La non-observation des consignes de sécurité peut constituer une menace pour la sécurité des personnes et de l'installation. Elle peut également entraîner la suspension de tout recours en garantie.

Plus précisément, les dangers encourus peuvent être les suivants :

- Défaillance de fonctions importantes de l'installation.
- Dangers pour les personnes en cas de dysfonctionnement électrique et mécanique de la machine.

2.4 Consignes de sécurité pour l'utilisateur

Il convient d'observer les consignes en vue d'exclure tout risque d'accident.

Il y a également lieu d'exclure tout danger lié à l'énergie électrique. Respecter les normes électriques en vigueur.

2.5 Conseils de sécurité pour les travaux d'inspection et de montage

L'utilisateur doit faire réaliser ces travaux par une personne spécialisée qualifiée ayant pris connaissance du contenu de la notice.

Les travaux réalisés sur la pompe ne doivent avoir lieu que si celle-ci est hors tension.

2.6 Modification du matériel et utilisation de pièces détachées non agréées

Toute modification de l'installation ne peut être effectuée que moyennant l'autorisation préalable de Salmson. L'utilisation de pièces de rechange d'origine et d'accessoires autorisés par le fabricant garantit la sécurité. L'utilisation d'autres pièces dégage la société Salmson de toute responsabilité.

2.7 Modes d'utilisation non autorisés

La sécurité de fonctionnement de l'installation livrée n'est garantie que si les prescriptions précisées au chap. 1 de la notice d'utilisation sont respectées. Les valeurs indiquées dans la fiche technique ne doivent en aucun cas être dépassées.



Le dispositif n'est pas étudié pour un fonctionnement continu ! Le débit maximal mentionné s'applique au fonctionnement intermittent (S3 - 15 %). La quantité maximale d'arrivée des effluents doit toujours être plus petite que le débit d'une pompe à son point de fonctionnement nominal.

L'utilisation de la station de relevage en dehors des conditions préconisées conduit à des surcharges auxquelles elle ne peut résister.

La non-observation de cet avertissement peut provoquer des dommages corporels et des dégâts matériels.

3. TRANSPORT ET STOCKAGE

ATTENTION ! L'installation est livrée sur une palette. La palette doit être transportée au moyen de systèmes de levage appropriés. Il convient alors de veiller à la stabilité statique. L'installation doit être protégée contre les dommages mécaniques.

4. PRODUITS ET ACCESSOIRES

La station de relevage SANITSON PREMIUM est une installation à une pompe ou deux pompes qui peut être utilisée dans deux types d'installation :

- comme installation d'aspiration des eaux-vannes à l'intérieur des bâtiments,
- comme station de pompage à cuve enterrée à l'extérieur du bâtiment.

4.1 Description

Cette station est équipée d'un réservoir en polyéthylène avec couvercle accessible et tubage intégré, comprenant notamment un clapet anti-retour, une vanne d'arrêt, une pompe intégrée, un dispositif de détection du niveau et, selon le modèle de pompe et d'installation, un coffret de commande (**Tableau 2**). La pompe est située dans le réservoir. La conduite de refoulement peut être séparée pour le montage et le démontage de la pompe au moyen d'un raccord à vis.

4.2 Fourniture

4.2.1 Modèle "Domestique"

- SANITSON PREMIUM, station équipée d'un réservoir et d'un tubage intégré, comprenant notamment un clapet anti-retour, une vanne d'arrêt, une pompe, un dispositif de détection du niveau et, selon le modèle de pompe et d'installation, un coffret de commande.
- 1 couvercle de réservoir avec joint d'étanchéité.
- 1 scie cloche Ø124 mm.
- 1 joint d'entrée d'aspiration DN100 (pour tuyau Ø 110 mm).
- 1 morceau de tuyau en élastomère Ø 50 mm avec colliers de fixation pour le raccordement de la tuyauterie de refoulement (uniquement pour SANITSON PREMIUM Mini-SVO204).
- 1 morceau de tuyau flexible transparent Ø 50 mm avec colliers de fixation pour le raccordement de la pompe à diaphragme à main.
- Notice de montage et de mise en service.
- Matériel de fixation de la cuve.

4.3 Accessoires

Les accessoires doivent être commandés séparément.

- Joint pour la tuyauterie d'entrée DN100 (pour tuyaux ø 110 mm avec scie cloche).
- Vanne d'arrêt pour la tuyauterie d'entrée DN100.
- Bride d'emboîtement DN100 avec tuyau flexible et brides de fixation pour le raccordement de la vanne d'arrêt dans la tuyauterie d'entrée.
- Pompe main 1"1/2 (sans tuyauterie).
- Coffret d'alarme de trop-plein (Alarmson).
- Interrupteur à flotteur pour la commande d'alarme.
- Raccord de serrage pour le raccordement de la station sur la conduite de refoulement en PE/PVC :

Ø ext 50mm - Ø ext 50mm	Ø ext 50mm - Ø ext 63mm
G 1"1/2 - Ø ext 50 mm	G 1"1/2 - Ø ext 63 mm
G 2" - Ø ext 63 mm	G 2" - Ø ext 75 mm
G 2"1/2 - Ø ext 75 mm	
- Extension de 300 mm avec joint d'étanchéité.

Liste détaillée et description : voir catalogue/notice technique.

5. INSTALLATION - MONTAGE

5.1 Installation à l'intérieur du bâtiment

Lors de l'installation des stations de relevage, il convient d'observer la réglementation en vigueur et de manière générale, les données correspondantes de la norme EN12056 "Réseaux d'évacuation gravitaire à l'intérieur des bâtiments".

- Il convient de prévoir un espace de travail de 60 cm au moins de largeur et de hauteur autour de toutes les pièces devant faire l'objet de réglage et d'entretien.
- La station de relevage doit être protégée du gel, et ventilée.
- La surface d'installation doit être horizontale et plane.
- Conformément à la norme EN 12056-4, la station de relevage doit être installée de manière à prévenir les rotations. Elle peut être fixée au sol, comme représenté (Voir FIG. 5 ci-dessous), à l'aide du matériel de fixation fourni.

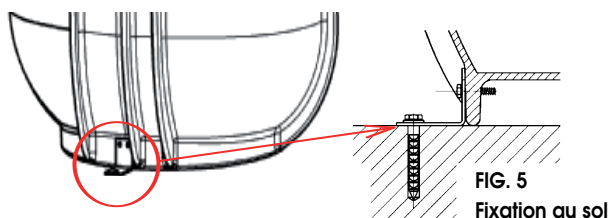

5.2 Installation enterrée à l'extérieur du bâtiment

- L'installation et le contrôle doivent avoir lieu conformément aux directives applicables (EN 1610 "Mise en œuvre et essai des branchements et collecteurs d'assainissement" ; directives régionales).
- Creuser la fosse en fonction de l'encombrement en hauteur de l'installation ; respecter la dimension de la conduite d'arrivée DN100 (Ø extérieur 110 mm) et la zone de raccordement autorisée dans le réservoir (Voir FIG. 6 - ci-après). Si nécessaire, prévoir une extension (accessoire) ;
- Orienter le réservoir de telle façon que la conduite d'arrivée ne perturbe pas le système de détection de niveau puis pratiquer l'ouverture conformément au chapitre 5.3.
- Poser la station sur une couche de sable (épaisseur de couche min. 200 mm), secouer et orienter verticalement et à ras de la partie supérieure du terrain.
- Remplir l'espace entre la station et la fosse par couche de sable et compacter correctement ; ne pas déformer ou sortir la station perpendiculairement.
- Dans le cas où elle est installée dans un terrain inondable ou avec nappe phréatique, elle doit être fixée de manière à prévenir ce risque. Les trous situés dans les nervures extérieures peuvent être utilisés à cet effet.

ATTENTION ! En cas de nappe phréatique élevée, il existe un risque de poussée verticale pour l'installation ! Respecter les niveaux maximum de nappe phréatique ! (Voir 1.2.2 Tableau n°1).

- L'installation est soumise à un test d'étanchéité conformément aux prescriptions en vigueur.

5.3 Raccordement des conduites

- Toutes les conduites doivent être montées sans contraintes. Les tuyaux (y compris les armatures) doivent être fixés de façon à ce que l'installation ne subisse aucune force de traction ou de compression.
- Placer la tuyauterie d'arrivée DN100 (Ø extérieur 110 mm) de façon à ce qu'elle puisse se vider elle-même. Ne pas resserrer les tuyaux dans le sens d'écoulement du fluide.

- Positionner le tuyau d'arrivée dans le réservoir, dans la zone prévue (Voir FIG. 6 - ci-dessous), en prenant garde à positionner celui-ci de telle manière que l'arrivée des effluents ne viennent pas perturber le fonctionnement du système de détection de niveau. Sélectionner la position de sorte que le tuyau d'arrivée entre verticalement dans le réservoir. Observer une distance minimale de 50 mm entre le bord extérieur de l'ouverture et les bords/nervures adjacents !
- Effectuer une ouverture avec la scie rotative fournie. Supprimer les bavures présentes au niveau de la surface de coupe pour garantir une surface de contact propre. Placer le joint d'entrée, humidifier l'intérieur à l'aide d'un lubrifiant et enfoncer le tuyau d'entrée d'environ 50 mm dans le réservoir et mettre le collier type Serflex (Voir FIG. 7).

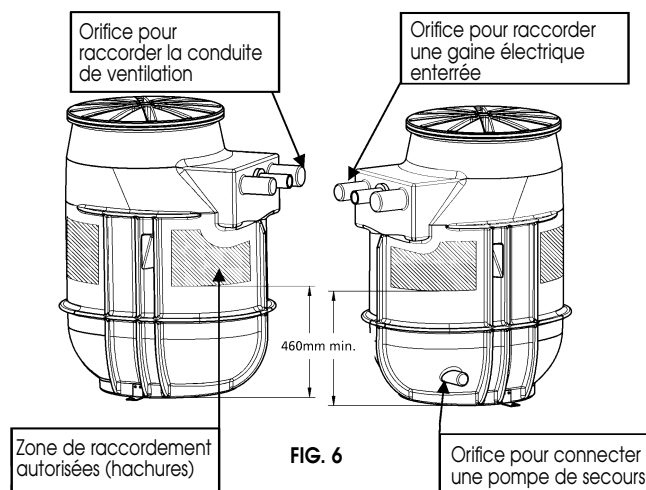

- Conformément à la norme EN 12056-4, une vanne d'arrêt supplémentaire est requise pour la conduite d'entrée dans le réservoir.
- Raccorder une conduite de ventilation au raccord du réservoir Ø 75 (scier l'extrémité de 30 mm, éliminer les bavures et le matériau résiduel). Poser le système de tuyauterie en pente par rapport à l'installation (évacuation des condensats vers le réservoir).
- Fixer la conduite de refoulement à l'aide du raccord fourni ou de raccords à vis (Voir accessoires) ; elle doit être protégée du gel.
- Par protection contre un éventuel reflux du collecteur public, la conduite de refoulement doit, en cas d'installation dans un bâtiment, être constituée comme "siphon rigide" dont le bord inférieur, au point le plus élevé, doit se trouver au-dessus du niveau de retenue local (généralement au rez-de-chaussée), (Voir également FIG. 8).
- Il est recommandé de raccorder un dispositif de vidange (pompe à main vendue en accessoire); cela peut s'effectuer sur le(s) raccord(s) bas Ø 50. Pour cela, scier le raccord de 30 mm, éliminer les bavures et le matériau résiduel; raccorder la conduite Ø 50 à l'aide du tuyau flexible et des colliers de fixation fournis.
- Pour le câblage enterré, il est recommandé d'utiliser le raccord Ø 63 ou en combinaison avec la conduite d'évacuation le raccord Ø 75. Pour cela, scier l'extrémité de 30 mm, éliminer les bavures et le matériau résiduel. Utiliser un tuyau à manchon en plastique traditionnel comme tube guide-fils et le faire glisser sur les raccords sciés, puis faire passer les fils (Voir FIG. 9).

5.4 Montage de la pompe

- La (les) pompes sont déjà installée(s). Retirer les sangles de transport du réservoir et les calages en carton.
- Pour le raccordement électrique se référer au chapitre 5.3 et 5.7.

5.5 Montage du couvercle

- Avant de visser le couvercle, pousser le joint d'étanchéité jusqu'au rayon.

ATTENTION ! Le joint d'étanchéité ne doit pas glisser dans les pas de vis lors du serrage !

- En cas d'installation dans un bâtiment, le couvercle doit être vissé à fond afin de garantir l'étanchéité en cas d'avarie et d'empêcher toute infiltration d'eau ou de gaz.
- Afin d'empêcher toute ouverture non autorisée du couvercle (sécurité enfants), en particulier en cas d'installation enterrée, celui-ci peut être bloqué à l'aide de la vis fournie. Pour cela, percer un trou débouchant de \varnothing 3 mm dans le renforcement prédéfini sur le couvercle et la bride du réservoir (angle de 10°), puis visser. (Voir FIG. 10 - ci-dessous).

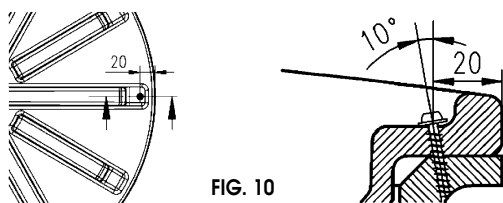

FIG. 10

5.6 Montage de l'extension

- Si nécessaire, une extension de 300 mm peut être installée. Pour le vissage avec le joint d'étanchéité, voir le montage du couvercle.
- Après avoir vissé l'extension, il est recommandé de l'empêcher de se desserrer à l'aide des vis fournies. Pour cela, percer un trou \varnothing 3 mm dans la zone de filetage inférieure du filetage de l'extension et du réservoir, puis visser (Voir FIG. 11 ci-dessous).

ATTENTION ! Une seule extension peut être installée. En cas d'installation de plusieurs extensions et donc d'une profondeur d'encastrement supérieure à 1,3 m, la sécurité statique de l'installation n'est plus garantie et l'accès à (aux) la pompe(s) n'est plus possible !

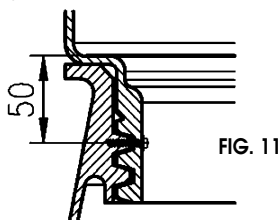

FIG. 11

5.7 Positionnement du système de détection de niveau

5.7.1 Flotteur

- Fixer le câble du flotteur (SANITSON PREMIUM équipée de 1 pompe SVO205) sur le tuyau PVC \varnothing 32.
- Vérifier ou positionner le câble du flotteur comme indiqué (Voir FIG. 12).

5.7.2 IPAE

- Positionner l'IPAE à l'intérieur du tube PVC \varnothing 32 en appui au fond de la cuve.

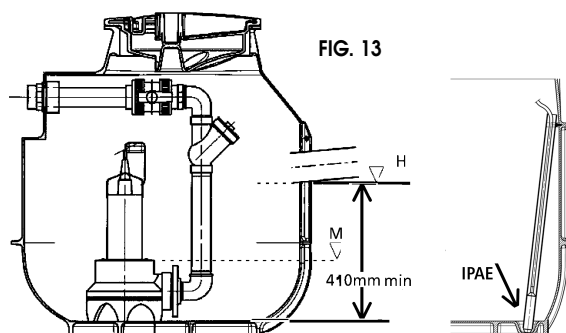

FIG. 13

- Régler dans le coffret de commande, les niveaux d'enclenchement de l'IPAE. Les valeurs de réglage minimales peuvent être les

suivantes (pour un IPAE positionné au fond de la cuve et le tuyau d'arrivée des effluents positionné comme ci-dessus - FIG. 13) :

	Mini-SVO204	SVO205
Hauteur enclenchement pompe n°1	30 cm	36 cm
Hauteur arrêt pompe n°1	12 cm	18 cm
Hauteur enclenchement pompe n°2	39 cm	39 cm
Hauteur arrêt pompe n°2	12 cm	20 cm
Hauteur alarme trop-plein	41 cm	41 cm

- Voir également le réglage du coffret de commande YN3000.

ATTENTION ! Le niveau d'arrêt de la pompe ne doit pas dépasser la limite inférieure du bâti de moteur (Rep. M). Le niveau de marche de la pompe doit être réglé à hauteur du fond du tuyau d'arrivée afin de garantir le refroidissement des moteurs de pompe (Rep. H). Le non respect de ces valeurs peut entraîner des dommages sur la pompe.

5.8 Raccordement électrique

 Le raccordement électrique devra être réalisé par un installateur électricien agréé, conformément aux prescriptions locales en vigueur.

- La nature du courant et la tension d'alimentation doivent correspondre aux indications figurant sur la plaque signalétique.
- Protection par fusible côté alimentation, ainsi que disjoncteur de protection FI conformément aux prescriptions en vigueur.
- La pompe ou l'installation doivent être mises à la terre conformément aux prescriptions.
- Faire passer les extrémités des câbles de raccordement aux pompes et aux détections de niveau :
Soit à travers les presse-étoupe situés sur le réservoir, en cas d'installation dans un bâtiment. Couper la prise de connexion électrique de la pompe si besoin (suivant type de pompe).
Soit par le tube guide-fils, en cas d'installation enterrée (Voir chapitre 5.2.1).
- Raccorder les câbles au coffret de commande (si fourni ; Voir Tableau 2). Raccorder la prise électrique (fournie) de la pompe si elle a été coupé précédemment.
- S'assurer qu'une longueur suffisante de câble soit disponible dans le réservoir pour sortir la pompe en dehors du réservoir pour les travaux d'entretien et/ou de maintenance.
- Raccorder l'installation au réseau.

ATTENTION ! Respecter les instructions mentionnées dans la notice d'installation et de mise en service de la pompe et du coffret de commande.

6. MISE EN SERVICE

- ATTENTION !** Avant la mise en service, s'assurer que la cuve et l'installation soient débarrassées de tous matériaux/déchets pouvant nuire au bon fonctionnement de la pompe.
- Il est recommandé de laisser le SAV de SALMSON se charger de la mise en service.
 - Respecter les instructions mentionnées dans la notice de montage et de mise en service de la pompe et du coffret de commande.
 - Avant de mettre la pompe sous tension, ouvrir la vanne située dans la conduite de refoulement.
 - Vérifier si le montage de la ou des pompes et des conduites est fixe et étanche.
 - Etablir la connexion réseau.
 - Dans le cas d'une pompe avec moteur triphasé, vérifier le sens de rotation de la pompe (Voir également la notice de la pompe).
 - Vérifier le réglage du (des) niveau(x).
 - Vérifier que l'intensité et la tension du réseau correspondent bien aux indications figurant sur la plaque signalétique.
 - Vérifier le fonctionnement de l'installation et la mettre en marche.

7. ENTRETIEN

7.1 Fréquence

Afin de garantir la plus grande fiabilité de l'installation et de réduire au maximum ses coûts de fonctionnement, il est recommandée de faire contrôler l'installation par un spécialiste suivant les intervalles définis par la norme EN12056-4.

- Trimestriel pour les stations installées dans des sites commerciaux.
- Semestriel pour les stations pour immeubles collectifs.
- Annuel pour les stations pour maisons individuelles.

7.2 Travaux

Lors de l'entretien les travaux suivants doivent être effectués :

- Contrôler l'étanchéité des points de raccordement en inspectant la périphérie de la station et des robinetteries.
- Activer les robinets-vanne ; contrôler leur facilité de fonctionnement et leur étanchéité.
- Ouvrir et nettoyer le dispositif anti-retour ; contrôler le positionnement de la bille ; contrôler le fonctionnement.
- Nettoyer le dispositif de pompage et les conduites directement raccordées.
- Nettoyer l'intérieur du réservoir.
- Contrôler visuellement l'installation électrique.
- Contrôler visuellement l'état du réservoir.

8. PANNES, CAUSES ET REMÈDES

- Voir notice d'installation et de mise en service de la pompe et du coffret de commande (**Voir Tableau 2**).

S'il n'est pas possible de remédier à la panne, faire appel à un installateur agréé ou au SAV Salmson.

1. GENERAL REMARKS

Installation and commissioning must only be performed by qualified staff.

1.1 Application

The SANITSON PREMIUM lifting station is designed for lifting water from buildings and ground below the sewer system. The SANITSON PREMIUM may therefore be installed either indoors or outdoors.

WARNING! In accordance with standard EN 12056-1 regarding "Indoor gravity drainage systems", depending on the type of pump, it is compatible with valve water free from faecal matter (grey water), valve water containing faecal matter from private dwellings, or rain-water.

Depending on the type, the SANITSON Premium lifting stations are compliant with standards 12050-1 or 12050-2 (see table 2).

Any materials/waste that may prevent the efficient operating of the pump are prohibited (solids, fibrous materials, tar, sand, cement, ash, bulky paper, debris, household waste, animal waste, fats, oils, etc.). If valve water containing fats is produced, a grease-removal tank must be used.

Always make sure that the indications given in the pump's installation and commissioning manual are obeyed.

WARNING! During installation and commissioning, the current standards and specifications must be strictly observed.

1.2 Technical characteristics

1.2.1 Description

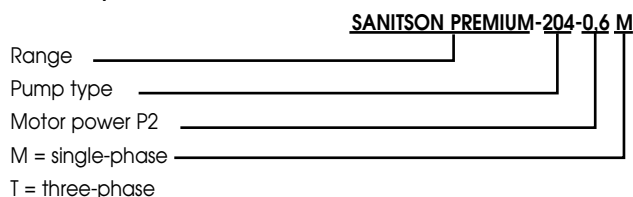

1.2.2 Connection and utility supplies

- Frequency : 50 Hz
- Effluent inlet coupling : ND100
- Ventilation duct coupling : Ø 75
- Maximum inlet flow rate : 15 % of the pump's flow rate at its operating point
- Maximum instantaneous load on the cover (buried installation) : 100 kg (vehicles may not drive over and/or park on the cover)
- Maximum pressure in the discharge duct : 4 bars
- Discharge duct connection (See FIG. 1 to 4)
- Raceway connection : Ø 63

TABLE 1

	SANITSON PREMIUM 1		SANITSON PREMIUM 2	
	without extension	with extension	without extension	with extension
Total volume (L)	255	325	400	470
Installation height (mm)	1000	1300	1000	1300
Max authorised water table level from the bottom of the tank (mm)	500	1000	500	500

TABLE 2

TYPE	PUMP	Voltage	Power P1	Current	Control unit	Level detection	Max. fluid temperature (°C)	Max. particle size (mm)	Compliant with standard	Alarm signal
		(V)	(kW)	(A)						
SANITSON PREMIUM 204-0,6M	MINI-SVO 204-0,6M	1-230V	1 x 0,94	4,7	without	Float switch	35°C (60°C authorised for 5 mins max)	35	EN 12050-2 (2)	Optional
SANITSON PREMIUM 204-0,5T4	MINI-SVO 204-0,5T4	3-400V	1 x 0,68	1,9	EC-DRAIN					available
SANITSON PREMIUM SVO 205-0,75M	SVO 205-0,75M	1-230V	1 x 1,1	5,5	with	Optional				
SANITSON PREMIUM 2-204-0,6M	MINI-SVO 204-0,6M	1-230V	2 x 0,94	2 x 4,7	YN 3212M	IPAE (0-1mCE)		35	EN 12050-2 (2)	available
SANITSON PREMIUM 2-204-0,5T4	MINI-SVO 204-0,5T4	3-400V	2 x 0,68	2 x 1,9	YN 3212T4					
SANITSON PREMIUM SVO 205-0,75M	SVO 205-0,75M	1-230V	2 x 1,1	2 x 5,5	YN 3212M					

(1) NF EN 12050-1 : Lifting stations for effluents containing or free from faecal matter.

(2) NF EN 12050-2 : Lifting stations for effluents free from faecal matter.

When spare parts are ordered, all the information on the nameplate must be included on the order.

2. SAFETY

The present manual contains vital instructions, which must be followed during installation and commissioning. This is why it must be carefully read by the fitter and the user, before installation and commissioning. Not only the general instructions in this section, but also the specific recommendations made in the paragraphs below, must be observed.

2.1 Symbols accompanying the manual's instructions



Call attention to a potential risk that might affect the safety of the persons.



Call attention to a potential electrical risk that might affect the safety of the persons.

ATTENTION ! Indicates an instruction whose non-observation may lead to a damage of the material and its running.

2.2 Qualification of staff

Make sure that the staff installing the pump are adequately qualified.

2.3 Dangers run if the instructions are not followed

Not obeying the safety instructions may endanger both staff and the system. It may also invalidate the guarantee.

More specifically, the dangers run may be the following :

- Failure of some of the system's main functions.
- Danger for staff in the event of electrical or mechanical malfunctions in the machine.

2.4 Safety instructions for the user

The instructions must be obeyed to exclude any risk of accidents.

Any electrical risks must also be eliminated.

Respecter les normes électriques en vigueur.

2.5 Safety recommendations for inspection and installation works

The user must ensure that the works are performed by a qualified specialist who has read the present manual.

The pump must only be worked on when it is switched off.

2.6 Modification of the machine and use of unapproved spare parts

The system may only be modified subject to Salmson's prior authorisation. Using original spare parts and accessories authorised by the manufacturer guarantees safety.

Using other parts releases Salmson from any liability.

2.7 Unauthorised use

The safe operating of the system delivered may only be guaranteed if the recommendations given in section 1 of the manual are followed. The values indicated in the data sheet should not be exceeded under any circumstances.



The device has not been designed for continuous operation! The maximum flow rate stated applies to intermittent operation (S3 - 15%). The maximally possible inlet quantity always must be equal or smaller than the delivery of one pump in the respective operating point.

Using the lifting station outside the recommended conditions may cause an excess load that the system is not designed to withstand.

Not obeying this warning may endanger staff and the machine.

3. TRANSPORT AND STORAGE

The system is delivered on a pallet. The pallet must be transported using appropriate lifting systems. Static stability must also be ensured.

The system must be protected against mechanical damage.

4. PRODUCTS AND ACCESSORIES

ATTENTION ! The SANITSON PREMIUM lifting station is a system with one or two pumps, which may be used in two types of system :

- As an indoor system for the suction of valve water,
- As an outdoor pumping station with a buried tank.

4.1 Description

This station is fitted with a polyethylene tank with an accessible cover and built-in tubing, in particular including a check valve, a stop valve, a built-in pump, a level detection device and, depending on the pump and system model, a control unit (**Table 2**). The pump is located in the tank. The discharge duct may be separated for the fitting and removing of the pump using a threaded coupling.

4.2 Supplies

4.2.1 "Domestic" model

- The SANITSON PREMIUM; a station fitted with a tank and built-in tubing, in particular including a check valve, a stop valve, a pump, a level detection device and, depending on the pump and system model, a control unit.
- 1 tank cover with gasket.
- 1 crown saw Ø 124 mm.
- 1 ND100 suction inlet seal (for Ø 110 mm pipe).
- 1 section of Ø 50 mm elastomer pipe with clamping collars to connect the discharge piping (only for the SANITSON PREMIUM Mini-SVO204).
- 1 section of Ø 50 mm transparent hose with clamping collars to connect the diaphragm hand pump.
- Installation and commissioning manual.
- Tank fastenings.

4.3 Accessories

Accessories must be ordered separately.

- Seal for ND100 inlet piping (for Ø 110 mm pipes with crown saw).
- Stop valve for the ND100 inlet piping.
- ND100 joint flange with hose and clamping flanges to connect the stop valve inside the inlet pipe.
- 1"1/2 hand pump (without pipes).
- Overflow alarm unit (Alarmson).
- Float switch for alarm control.
- Clamping coupling to connect the station to the PE/PVC discharge duct :

Ø ext 50mm - Ø ext 50mm	Ø ext 50mm - Ø ext 63mm
G 1"1/2 - Ø ext 50 mm	G 1"1/2 - Ø ext 63 mm
G 2" - Ø ext 63 mm	G 2" - Ø ext 75 mm
G 2"1/2 - Ø ext 75 mm	
- 300 mm extension with gasket.

Detailed list and description: see catalogue/technical manual.

5. INSTALLATION – MOUNTING

5.1 Indoor installation

When lifting stations are installed, the current regulations, and more generally, the information given in standard EN12056, "Indoor gravity drainage systems", must be obeyed.

- A work space at least 60cm wide and 60cm high must be left around all the parts that may need to be adjusted or maintained.
- The lifting station must be protected against frost and ventilated.
- The installation surface must be horizontal and flat.
- In accordance with standard EN 12056-4, the lifting station must be installed in such a way that there are no rotations. It may be secured to the ground, as shown (See FIG. 5 below), using the fastenings provided.

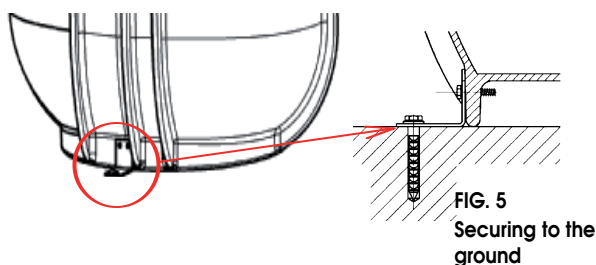

5.2 Outdoor buried installation

- The system must be installed and inspected in accordance with the applicable directives (EN 1610, "Implementation and testing of sanitation connections and collectors"; regional directives).
- Dig out the ditch according to the system's height; allow for the dimensions of the inlet duct ND100 (external Ø 110 mm) and the authorised connection zone inside the tank (See FIG. 6 - below). If necessary, use an extension (accessory);
- Position the tank so that the inlet duct does not disrupt the level detection system, then make the opening as described in section 5.3.
- Place the station on a layer of sand (min thickness of layer 200 mm), shake and position vertically, in line with the ground's surface.
- Fill the space between the station and the ditch with a layer of sand and compact the sand appropriately; do not warp the station or remove it perpendicularly.
- If the system is being installed on floodable ground or where there is a water table, it must be secured in such a way that any related risks are eliminated. The holes in the external stiffeners may be used for this purpose.

ATTENTION !

If there is a high water table, a vertical thrust may be exerted on the system ! Stay within the maximum water table levels ! (See 1.2.2 Table n°1).

- The system must be tightness tested according to the current recommendations.

5.3 Connecting the ducts

- All the ducts must be fitted so that they are not under stress. The pipes (including the frames) must be secured so that the system is not subjected to any tensile or compression stresses.
- Position the inlet pipe ND100 (external Ø 110 mm) so that it can empty itself. Do not retighten the pipes in the direction of the fluid's flow.
- Place the inlet pipe inside the tank, in the zone provided (See FIG. 6 - below) making sure that it is positioned so that the effluent inlet does not disrupt the operation of the level detection system.

Choose a position where the inlet pipe enters the tank vertically. Allow for a minimum distance of 50mm between the opening's outer edge and the adjacent edges/stiffeners !

- Make an opening with the rotary saw provided. Remove the burrs from the cutting surface to create a clean contact surface. Put the inlet seal in place, dampen the inside using a lubricant, insert the inlet pipe into the tank to a depth of around 50mm and fit the Serflex collar (See FIG. 7).

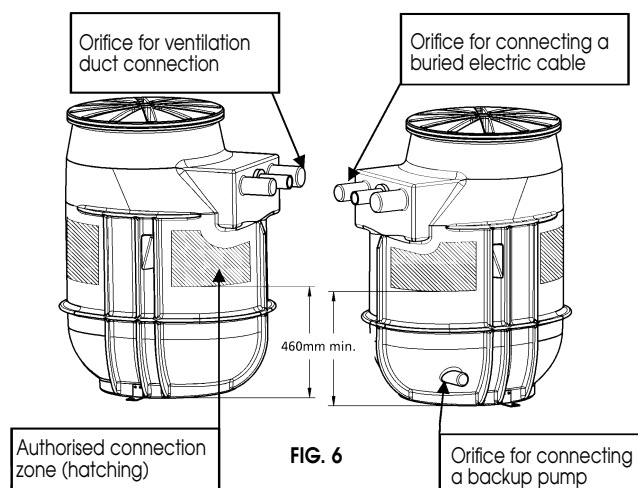

- In accordance with standard EN 12056-4, an additional stop valve is required for the tank inlet duct.
- Connect a ventilation duct to the Ø 75 tank coupling (saw 30mm off the end and remove the burrs and residual material). Place the piping system on a slope in relation to the system (draining of condensates towards the tank).
- Secure the discharge duct using the coupling provided or threaded couplings (See accessories); it must be protected from frost.
- To provide protection against a back stream from the public sewer system, if the system is installed indoors, the discharge duct must be set up as a "rigid siphon", whose lower edge, at its highest point, must be above the local headwater level (usually on the ground floor), (also see FIG. 8).
- A drainage device should be connected (hand pump sold as an accessory), possibly to the Ø 50 lower coupling. To this end, saw 30 mm off the coupling and remove the burrs and the residual material; connect the Ø 50 duct using the hose and the clamping collars provided.
- For buried cabling, you are recommended to use the Ø 63 coupling or, in combination with the drainage duct, the Ø 75 coupling. To this end, saw 30 mm off the end and remove the burrs and residual material. Use a pipe with a traditional plastic sleeve as a wire-guide tube and slide it onto the sawn couplings, then pass the wires through (See FIG. 9).

5.4 Mounting the pump

- The pump(s) is/are already installed. Remove the transport straps from the tank and the cardboard packing.
- For electrical connection, refer to sections 5.3 and 5.7.

5.5 Mounting the cover

- Before screwing on the cover, push the gasket up to the rim.

ATTENTION !

The gasket should not slide into the screw threads during tightening !

- If the system is being installed indoors, the cover must be screwed on as tightly as possible to ensure tightness in the event of damage and prevent any infiltration of water or gas.

- To prevent any unauthorised opening of the cover (child safety), particularly for buried installation, the cover may be locked in place using the screw provided. To this end, drill a Ø 3mm hole in the recession predefined on the tank's cover and flange (10° angle), then screw in the screw. (See FIG. 10 - below).

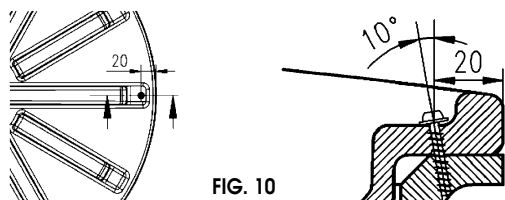

FIG. 10

5.6 Mounting the extension

- If necessary, a 300mm extension may be fitted. To screw it on using the gasket, refer to the section on mounting the cover.
- After screwing on the extension, you should prevent it from loosening by using the screws provided. To this end, drill a Ø 3mm hole in the lower threading zone of the extension and tank threading, then screw in the screws (See FIG. 11 below).

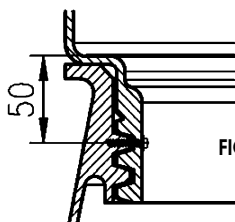

FIG. 11

ATTENTION !

A single extension may be fitted. If several extensions are fitted and the build-in depth becomes therefore greater than 1.3 m, the system's static safety is no longer guaranteed and the pump(s) may no longer be accessed !

5.7 Positioning the level detection system

5.7.1 Float

- Secure the float's cable (SANITSON PREMIUM fitted with 1 SVO205 pump) to the Ø 32 PVC pipe.
- Check or position the float's cable as indicated (See FIG. 12).

5.7.2 IPAE

- Secure the APS inside Ø 32 PVC pipe in support at the bottom of the tank.

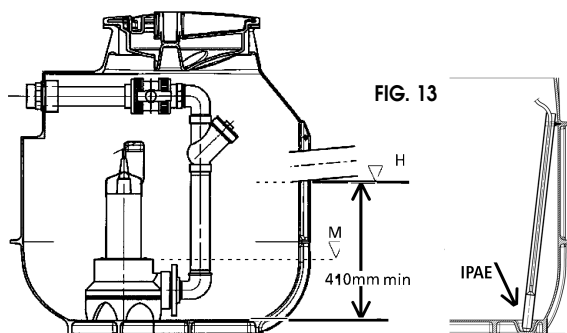

FIG. 13

- In the control unit, set the APS trip levels. The minimum setting values may be the following (for an APS positioned at the bottom of the tank and the pipe of arrival of the waste positioned like above) :

	Mini-SVO204	SVO205
Pump n°1 trip height	30 cm	36 cm
Pump n°1 shut down height	12 cm	18 cm
Pump n°2 trip height	39 cm	39 cm
Pump n°2 shut down height	12 cm	20 cm
Overflow alarm height	41 cm	41 cm

- Also see setting control unit YN3000.

ATTENTION !

The pump's shut down level should not exceed the motor frame's lower limit (Rep. M). The pump start-up level must be set level with the bottom of the inlet pipe to guarantee the cooling of the pump motors (Rep. H). Not obeying these values may cause damage to the pump.

5.8 Electrical connection



Electrical connection must be performed by an approved electrician, in accordance with the current local recommendations.

- The type of current and the supply voltage must be in line with the indications given on the nameplate.
- Protection via fuse on the supply side and an FI circuit breaker must be provided in accordance with the current recommendations.
- The pump or the system must be earthed in accordance with the recommendations.
- Pass the ends of the connection cables into the pumps and the level detectors :
Either via the glands on the tank, in the case of indoor installation. Cut-off the pump's electric socket if necessary (depending on the pump type).
Or via the wire-guide tube, in the case of buried installation (See chapter 5.2.1).
- Connect the pump's electric socket (provided) if it was previously cut-off.
- Check that the cable inside the tank is long enough to allow the pump to be taken out for servicing and/or maintenance.
- Connect the system to the mains supply.

ATTENTION !

Follow the instructions given in the pump and control unit installation and commissioning manuals.

6. COMMISSIONING

ATTENTION !

Before commissioning, check that the tank and the system are free of any materials/waste likely to hinder the pump's operation.

- Commissioning should be left to SALMSON's ASS team.
- Follow the instructions given in the pump and control unit installation and commissioning manuals.
- Before switching on the pump, open the valve located in the discharge duct.
- Check that the pumps and ducts have been fitted in a secure and leaktight way.
- Connect to the mains supply.
- In the case of a pump with a three-phase motor, check the pump's direction of rotation (Also see the pump manual).
- Check the level settings.
- Check that the mains supply's intensity and voltage are in line with the indications on the nameplate.
- Check that the system is operating correctly and switch it on.

7. SERVICING

7.1 Frequency

To guarantee that the system is as reliable as possible and to reduce its operating costs to the maximum, the system should be checked by a specialist as often as defined in standard EN12056-4.

- Quarterly for stations installed on commercial sites.
- Half-yearly for stations used in collective buildings.
- Yearly for stations used in single-family houses.

7.2 Works

During servicing, the following works must be performed :

- Check the tightness of the connection points by inspecting the area surrounding the station and the valves and fittings.
- Activate the valves; check that they are operating smoothly and are leaktight.
- Open and clean the check device; check the positioning of the ball; check that the device is operating correctly.
- Clean the pumping device and the ducts directly connected to it.
- Clean the inside of the tank.
- Visually check the electrical system.
- Visually check the tank's condition.

8. FAULTS, CAUSES AND REMEDIES

- See the pump and control unit installation and commissioning manuals (**See Table 2**).

If it is not possible to correct the fault, an approved fitter or Salmson's ASS team should be contacted.

1. GENERALITÀ

Il montaggio e la messa in servizio dovranno essere effettuati solo da personale qualificato.

1.1 Applicazione

La stazione di recupero SANITSON PREMIUM è destinata al recupero delle acque degli edifici e dei terreni situati al di sotto della rete fognaria. La SANITSON PREMIUM può quindi essere installata sia all'interno che all'esterno dell'edificio.

Attenzione! Conformemente alla norma EN 12056-1 "Reti di evacuazione gravitativa all'interno degli edifici", è possibile, a seconda del tipo di pompa, introdurre acque nere prive di materie fecali (acque grigie) o acque nere contenenti materie fecali che provengono dalle abitazioni private o dalle acque piovane.

A seconda del tipo, le stazioni di recupero SANITSON Premium sono conformi alle norme 12050-1 o 12050-2 (vedi tabella 2).

Sono da evitare tutti i materiali/rifiuti che possono nuocere al corretto funzionamento della pompa (solidi, materie fibrose, catrame, sabbia, cemento, ceneri, carta grossa, calcinacci, rifiuti domestici, rifiuti animali, materie grasse, oli, ecc.). Se vengono prodotte acque nere contenenti materie grasse, è opportuno prevedere una vasca di sgrassaggio.

È importante inoltre rispettare le indicazioni contenute nelle istruzioni di montaggio e di messa in servizio della pompa.

Attenzione! Al momento del montaggio e della messa in servizio, dovranno assolutamente essere rispettate le norme e le specifiche vigenti.

1.2 Caratteristiche tecniche

1.2.1 Denominazione

Gamma SANITSON PREMIUM-204-0,6 M
 Tipo di pompa _____
 Potenza del motore PD _____
 M = monofase _____
 T = trifase _____

1.2.2 Collegamento ed alimentazione

- Frequenza : 50 Hz
- Raccordo di arrivo degli effluenti : DN100
- Raccordo del condotto di ventilazione : Ø 75
- Portata massima di arrivo : 15 % della portata della pompa nel suo punto di funzionamento
- Carico massimo istantaneo sul coperchio (posizione interrata) : 100 kg (proibizione di passare e/o di parcheggiare sul coperchio con un veicolo)
- Pressione massima nel condotto di mandata : 4 bars
- Collegamento del condotto di mandata (vedi FIG. 1 a 4)
- Collegamento del passaggio per cavi : Ø 63

TABELLA 1

	SANITSON PREMIUM 1		SANITSON PREMIUM 2	
	senza estensione	con estensione	senza estensione	con estensione
Volume totale (L)	255	325	400	470
Altezza dell'impianto (mm)	1000	1300	1000	1300
Livello massimo autorizzato della falda freatica a partire dalla parte bassa del serbatoio (mm)	500	1000	500	500

TABELLA 2

TIPO	POMPA	Tensione	Potenza P1	Corrente	Scatola di comando	Rilevazione del livello	Temperatura massima del fluido	Dimensioni massime particelle (mm)	Conforme alla norma	Segnale d'allarme		
		(V)	(kW)	(A)								
SANITSON PREMIUM 204-0,6M	MINI-SVO 204-0,6M	1-230V	1 x 0,94	4,7	Senza	Interruttore a galleggiante	°C	35	EN 12050-2 (2)	Optional		
SANITSON PREMIUM 204-0,5T4	MINI-SVO 204-0,5T4	3-400V	1 x 0,68	1,9	EC-DRAIN					Disponibile		
SANITSON PREMIUM SVO 205-0,75M	SVO 205-0,75M	1-230V	1 x 1,1	5,5	Con	IPAE (0-1mCE)	35°C (60°C autorizzato per 5 min. maxi)	48	EN 12050-1 (1)	Optional		
SANITSON PREMIUM 2-204-0,6M	MINI-SVO 204-0,6M	1-230V	2 x 0,94	2 x 4,7	YN 3212M					35	EN 12050-2 (2)	Disponibile
SANITSON PREMIUM 2-204-0,5T4	MINI-SVO 204-0,5T4	3-400V	2 x 0,68	2 x 1,9	YN 3212T4							
SANITSON PREMIUM SVO 205-0,75M	SVO 205-0,75M	1-230V	2 x 1,1	2 x 5,5	YN 3212M			48	EN 12050-1 (1)			

(1) NF EN 12050-1 : Stazioni di recupero per effluenti contenenti materie fecali o privi di materie fecali.

(2) NF EN 12050-2 : Stazioni di recupero per effluenti privi di materie fecali.

Quando si ordinano dei pezzi di ricambio, citare tutti i dati della targhetta segnaletica.

2. SICUREZZA

La presente avvertenza contiene istruzioni essenziali, che devono essere rispettate al momento del montaggio e della messa in servizio. Dovrà quindi essere letta attentamente dal montatore e dall'utilizzatore prima di procedere al montaggio e alla messa in servizio. Dovranno essere rispettate non solo le istruzioni generali di questa sezione, ma anche le raccomandazioni specifiche contenute nei successivi paragrafi.

2.1 Simboli delle istruzioni del manuale



Rischio potenziale che mette in pericolo la sicurezza delle persone.



Rischio potenziale relativo all'elettricità, che mette in pericolo la sicurezza delle persone.

ATTENZIONE

Segnala un'istruzione la cui inosservanza rischia di danneggiare il materiale e di pregiudicarne il corretto funzionamento.

2.2 Qualifica del personale

È opportuno verificare la qualifica del personale che effettuerà il montaggio.

2.3 Pericoli incorsi in caso di inosservanza delle istruzioni

L'inosservanza delle istruzioni di sicurezza può costituire una minaccia per la sicurezza delle persone e dell'impianto. Può anche provocare la sospensione di qualsiasi ricorso in garanzia.

Più precisamente, i pericoli incorsi possono essere i seguenti :

- Mancato funzionamento delle principali funzioni dell'impianto.
- Pericoli per le persone a causa delle influenze elettriche, meccaniche o batteriologiche.

2.4 Istruzioni di sicurezza per l'utilizzatore

È opportuno rispettare le istruzioni per evitare qualsiasi rischio di incidente.

Devono essere evitati anche i rischi legati all'energia elettrica.

È opportuno rispettare le norme vigenti. Rispettare le istruzioni della norma IEC 60364 e delle norme europee.

2.5 Consigli di sicurezza per i lavori di ispezione e di montaggio

L'utilizzatore deve far realizzare questi lavori da una persona specializzata e qualificata, che abbia letto il contenuto dell'avvertenza.

I lavori realizzati sulla pompa devono essere realizzati solo se la pompa è disattivata.

2.6 Modifica del materiale ed utilizzo di pezzi di ricambio non autorizzati

Qualsiasi modifica della scatola deve essere effettuata solo dietro autorizzazione della Salmson. L'utilizzo di pezzi di ricambio originali e di accessori autorizzati dal fabbricante garantisce la sicurezza dell'impianto. La società Salmson non potrà essere ritenuta responsabile in caso di utilizzo di altri pezzi.

2.7 Modi di utilizzo non autorizzati

La sicurezza di funzionamento dell'impianto fornito è garantita solo se vengono rispettate le prescrizioni elencate nel capitolo 1 dell'avvertenza. I valori indicati nella scheda tecnica non devono in alcun caso essere superati.



Il dispositivo non è stato studiato per funzionare in modo continuo! La portata massima citata è valida per il funzionamento intermittente (S3 - 15 %). La quantità massima di arrivo degli effluenti deve sempre essere più piccola del flusso di una pompa al suo punto di funzionamento nominale.

Se si utilizza la stazione di recupero senza rispettare le condizioni raccomandate, si verificano sovraccarichi a cui la stazione non può resistere.

Il mancato rispetto di questo avvertimento può provocare danni fisici e materiali.

3. TRASPORTO E STOCCAGGIO

ATTENZIONE La stazione è fornita su pallet. Il pallet deve essere trasportato mediante sistemi di sollevamento appropriati. Fare attenzione alla stabilità statica. La stazione deve essere protetta contro i danni meccanici.

4. PRODOTTI E ACCESSORI

La stazione di recupero SANITSON PREMIUM è dotata di una o due pompe e può essere utilizzata in due tipi d'impianti :

- impianto di aspirazione delle acque nere all'interno degli edifici,
- stazione di pompaggio a vasca interrata all'esterno degli edifici.

4.1 Descrizione

Questa stazione è dotata di un serbatoio in polietilene con coperchio accessibile e tubatura integrata, che comprende tra l'altro una valvola di non ritorno, una valvola di arresto, una pompa integrata, un dispositivo di rilevazione del livello e, a seconda del modello di pompa e d'impianto, una scatola di comando (**Tabella 2**). La pompa si trova nel serbatoio. Il condotto di mandata può essere rimosso per il montaggio e lo smontaggio della pompa, mediante un raccordo a vite.

4.2 Fornitura

4.2.1 Modello "Domestico"

- SANITSON PREMIUM, stazione dotata di serbatoio e di tubatura integrata, che comprende tra l'altro una valvola di non ritorno, una valvola di arresto, una pompa, un dispositivo di rilevazione del livello e, a seconda del modello di pompa e d'impianto, una scatola di comando.
- 1 coperchio di serbatoio con guarnizione di tenuta.
- 1 sega a campana Ø 124 mm.
- 1 guarnizione d'entrata di aspirazione DN100 (per tubo Ø 110 mm).
- 1 pezzo di tubo in elastomero Ø 50 mm con collari di fissaggio per il collegamento della tubatura di mandata (solo per SANITSON PREMIUM Mini-SVO204).
- 1 pezzo di tubo flessibile trasparente Ø 50 mm con collari di fissaggio per il collegamento della pompa a diaframma a mano.
- Istruzioni di montaggio e di messa in servizio.
- Materiale di fissaggio della vasca.

4.3 Accessori

Gli accessori devono essere ordinati separatamente.

- Guarnizione per la tubatura d'entrata DN100 (per tubi Ø 110 mm con sega a campana).
- Valvola di arresto per la tubatura d'entrata DN100.
- Staffa di incastro DN100 con tubo flessibile e staffe di fissaggio per il collegamento della valvola di arresto nella tubatura d'entrata.
- Pompa a mano 1"1/2 (senza tubatura).
- Scatola di allarme di Eccesso (Alarmson).
- Interruttore a galleggiante per il comando d'allarme.
- Raccordo di serraggio per il collegamento della stazione sul condotto di mandata in PE/PVC :

Ø est. 50mm - Ø est. 50mm	Ø est. 50mm - Ø est. 63mm
G 1"1/2 - Ø est. 50 mm	G 1"1/2 - Ø est. 63 mm
G 2" - Ø est. 63 mm	G 2" - Ø est. 75 mm
G 2"1/2 - Ø est. 75 mm	

- Estensione di 300 mm con guarnizione di tenuta.

Elenco dettagliato e descrizione: vedi catalogo/libretto tecnico.

5. INSTALLAZIONE - MONTAGGIO

5.1 Installazione all'interno dell'edificio

Quando si installano delle stazioni di recupero, è opportuno rispettare la legislazione vigente e, in modo generale, i dati relativi alla norma EN12056 "Reti di evacuazione gravitaria all'interno degli edifici".

- Prevedere uno spazio di lavoro di almeno 60 cm di larghezza e di altezza intorno ai pezzi sottoposti a regolazione e manutenzione.
- La stazione di recupero deve essere protetta dal gelo e ventilata.
- La superficie di installazione deve essere orizzontale e piana.
- Conformemente alla norma EN 12056-4, la stazione di recupero deve essere installata in modo da evitare le rotazioni. Può essere fissata al pavimento, come rappresentato (vedi FIG. 5 qui sotto), utilizzando il materiale di fissaggio fornito.

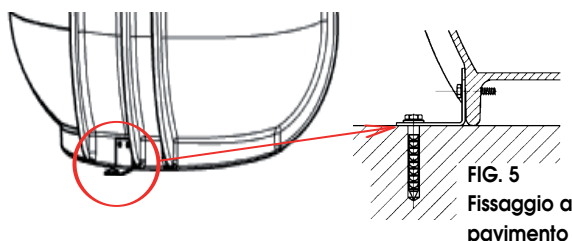

5.2 Installazione interrata all'esterno dell'edificio

- L'installazione e il controllo devono essere effettuati conformemente alle direttive applicabili (EN 1610 "Messa in opera e prove di collegamento e collettori di risanamento"; direttive regionali).
- Scavare la fossa in funzione dell'ingombro in altezza; rispettare le dimensioni del condotto di arrivo DN100 (\varnothing esterno 110 mm) e la zona di collegamento autorizzata nel serbatoio (vedi FIG. 6 - qui sotto). Se necessario, prevedere un'estensione (accessorio);
- Orientare il serbatoio in modo tale che il condotto di arrivo non disturbi il sistema di rilevazione di livello, quindi praticare un'apertura conformemente al capitolo 5.3.
- Posare la stazione su uno strato di sabbia (spessore di strato minimo 200 mm), scuotere ed orientare verticalmente, raso alla parte superiore del terreno.
- Riempire lo spazio tra la stazione e la fossa con uno strato di sabbia e compattare correttamente; non deformare né estrarre la stazione perpendicolarmente.
- Qualora la stazione fosse installata su un terreno inondabile o con falda freatica, fissarla in modo da evitare questo rischio. I fori situati nelle nervature esterne possono essere utilizzati all'uopo.

ATTENTION !

In caso di falda freatica elevata, vi è rischio di spinta verticale! Rispettare i livelli massimi di falda freatica! (vedi 1.2.2 Tabella n°1).

- L'installazione viene sottoposta ad un test di tenuta, conformemente alle prescrizioni vigenti.

5.3 Collegamento dei condotti

- Tutti i condotti devono essere montati in modo da non subire sollecitazioni. I tubi (comprese le armature) devono essere fissati in modo da non esercitare trazioni o compressioni sull'impianto.
- Posizionare la tubatura di arrivo DN100 (\varnothing esterno 110 mm) in modo che possa vuotarsi da sola. Non stringere i tubi nel senso di scorrimento del fluido.
- Posizionare il tubo di arrivo nel serbatoio, nella zona prevista (vedi FIG. 6 - qui sotto), facendo attenzione a posizionarlo in modo che l'arrivo degli effluenti non perturbi il funzionamento del sistema di rilevazione di livello.

- Selezionare la posizione in modo che il tubo di arrivo entri verticalmente nel serbatoio. Rispettare una distanza minima di 50 mm tra il bordo esterno dell'apertura e i bordi/le nervature contigue !
- Praticare un'apertura con la sega rotativa fornita. Eliminare le sbavature presenti a livello della superficie di taglio, per garantire una superficie di contatto pulita. Posizionare le guarnizioni d'entrata, inumidire l'interno con un lubrificante ed infilare il tubo d'entrata di circa 50 mm nel serbatoio, quindi inserire il collare di tipo Serflex (vedi FIG. 7).

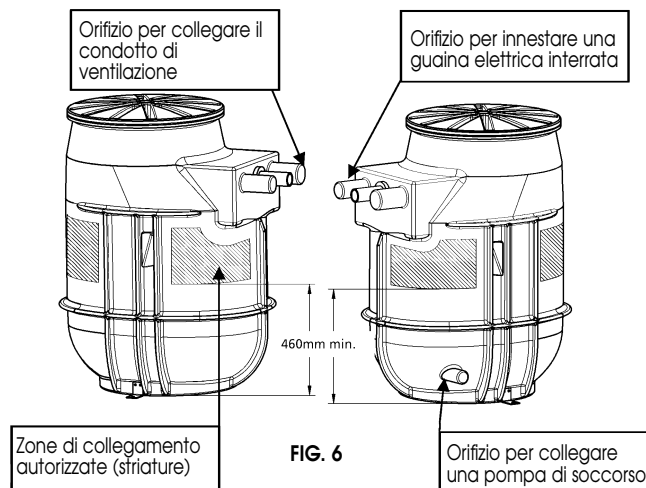

- Conformemente alla norma EN 12056-4, è necessaria una valvola di arresto aggiuntiva nel serbatoio per il condotto d'entrata.
- Collegare un condotto di ventilazione con il raccordo del serbatoio \varnothing 75 (segare l'estremità di 30 mm, eliminare le sbavature e il materiale residuo). Posizionare il sistema di tubatura in pendio rispetto all'impianto (evacuazione dei condensati verso il serbatoio).
- Fissare il condotto di mandata con il raccordo fornito o con i raccordi a vite (vedi accessori); deve essere protetto dal gelo.
- Per garantire la protezione contro un eventuale riflusso del collettore pubblico, il condotto di mandata deve essere costituito, in caso di installazione all'interno di un edificio, da un "sifone rigido" il cui bordo inferiore, nel punto più elevato, deve trovarsi sopra il livello di ritenuta locale (generalmente al pianterreno), (Vedi anche FIG. 8).
- Si raccomanda di collegare un dispositivo di spurgo (pompa a mano venduta come accessorio); ciò può essere effettuato sul/sui raccordo/i basso/i \varnothing 50, segnando il raccordo di 30 mm, eliminando le sbavature e il materiale residuo e collegando il condotto \varnothing 50 mediante il tubo flessibile e i collari di fissaggio forniti.
- Per il cablaggio interrato, si raccomanda di utilizzare il raccordo \varnothing 63 o, in associazione con il condotto di evacuazione, il raccordo \varnothing 75: segare l'estremità di 30 mm, eliminare le sbavature e il materiale residuo. Utilizzare un tubo con manicotto di plastica tradizionale come tubo guidafile, e farlo scivolare sui raccordi segati, quindi far passare i fili (vedi FIG. 9).

5.4 Montaggio della pompa

- La o le pompe sono già montate. Togliere le cinghie di trasporto del serbatoio e le calzatoie in cartone.
- Per il collegamento elettrico, fare riferimento ai capitoli 5.3 e 5.7.

5.5 Montaggio del coperchio

- Prima di avvitare il coperchio, spingere la guarnizione di tenuta fino al raggio.

ATTENZIONE La guarnizione di tenuta non deve scivolare nei passi di viti durante il serraggio !

- In caso di installazione all'interno di un edificio, il coperchio deve essere avvitato a fondo, per garantire la tenuta in caso di guasto ed impedire eventuali infiltrazioni di acqua o di gas.
- Per impedire l'apertura non autorizzata del coperchio (sicurezza bambini), soprattutto in caso di installazione interrata, il coperchio può essere bloccato con la vite fornita: praticare un foro di $\varnothing 3$ mm nell'incavo predefinito sul coperchio e la staffa del serbatoio (angolo di 10°), quindi avvitare. (vedi FIG. 10 - qui sotto).

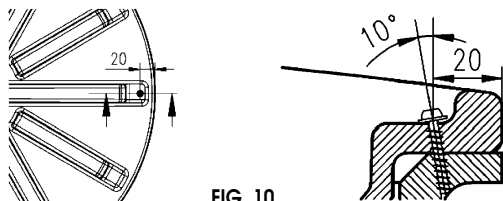

FIG. 10

5.6 Montaggio dell'estensione

- Se necessario, può essere installata un'estensione di 300 mm. Per l'avvitamento con la guarnizione di tenuta, vedere il montaggio del coperchio.
- Dopo aver avvitato l'estensione, si raccomanda di impedirle di allentarsi usando le viti fornite: praticare un foro $\varnothing 3$ mm nella zona di filettatura dell'estensione e del serbatoio, quindi avvitare (vedi FIG. 11 qui sotto).

ATTENZIONE Può essere installata una sola estensione. In caso d'installazione di più estensioni e quindi di una profondità d'incastro superiore a 1,3 m, la sicurezza statica dell'installazione non è più garantita e l'accesso alla o alle pompe non è più possibile !

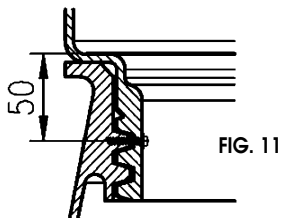

FIG. 11

5.7 Posizionamento del sistema di rilevazione di livello

5.7.1 Galleggianti

- Fissare il cavo del galleggiante (SANITSON PREMIUM dotata di 1 pompa SVO205) sul tubo PVC $\varnothing 32$.
- Verificare o posizionare il cavo del galleggiante come indicato (vedi FIG. 12).

5.7.2 IPAE

- Piazzare la IPAE all'interno del tubo PVC $\varnothing 32$ in appoggio in fondo al serbatoio.

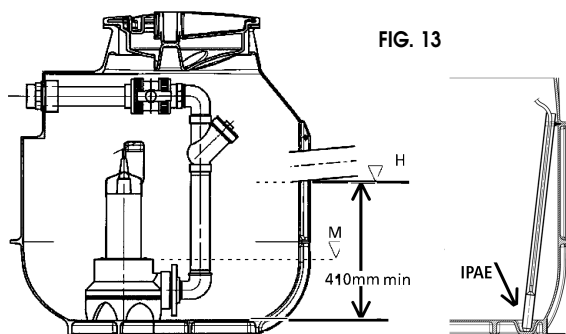

FIG. 13

- Nella scatola di comando, regolare i livelli di attivazione dell'IPAE. I valori minimi di regolazione possono essere i seguenti (per una IPAE piazzato in fondo al serbatoio ed il condotto d'arrivo degli effluenti piazzato come FIG. 13) :

	Mini-SVO204	SVO205
Altezza attivazione pompa n°1	30 cm	36 cm
Altezza arresto pompa n°1	12 cm	18 cm
Altezza attivazione pompa n°2	39 cm	39 cm
Altezza arresto pompa n°2	12 cm	20 cm
Altezza allarme Eccesso	41 cm	41 cm

- Vedere anche la regolazione della scatola di comando YN3000.

ATTENZIONE Il livello di arresto della pompa non deve superare il limite inferiore del castello motore (rif. M). Il livello di funzionamento della pompa deve essere regolato in base all'altezza del fondo del tubo di arrivo, in modo da garantire il raffreddamento dei motori di pompa (rif. H). Il mancato rispetto di questi valori può provocare danni alla pompa.

5.8 Collegamento elettrico

 Il collegamento elettrico deve essere effettuato da un elettricista autorizzato, conformemente alle vigenti norme locali.

- Il tipo di corrente e la tensione di alimentazione devono corrispondere ai valori indicati sulla targhetta segnaletica.
- Protezione mediante fusibile lato alimentazione, nonché disgiuntore di protezione FI conforme alle vigenti norme.
- La pompa o impianto devono essere collegati alla terra secondo le istruzioni.
- Far passare le estremità dei cavi di collegamento con le pompe e con le rilevazioni di livello :
Attraverso i premistoppa situati sul serbatoio, in caso d'installazione all'interno di un edificio. Disinserire la presa di collegamento elettrico della pompa, se necessario (a seconda del tipo di pompa). Oppure nel tubo guidafile, in caso di installazione interrata (vedi capitolo 5.2.1).
- Collegare i cavi con la scatola di comando Collegare i cavi con la scatola di comando (se fornita; Vedere Tabella 2). Collegare la presa elettrica della pompa (fornita) se è stata disinserita.
- Accertarsi che nel serbatoio vi sia una lunghezza di cavo sufficiente per estrarre la pompa dal serbatoio in caso di lavori di manutenzione e/o di movimentazione.
- Collegare l'impianto alla rete.

ATTENZIONE Rispettare le indicazioni contenute nelle istruzioni di montaggio e di messa in servizio della pompa e della scatola di comando.

6. MESSA IN SERVIZIO

- ATTENZIONE** Prima della messa in servizio, accertarsi che la vasca e l'impianto siano liberi da qualsiasi materiale/rifiuto che rischi di nuocere al corretto funzionamento della pompa.
- Si raccomanda di affidare la messa in servizio dell'impianto al Servizio Clientela di SALMSON.
- Rispettare le indicazioni contenute nelle istruzioni di montaggio e di messa in servizio della pompa e della scatola di comando.
- Prima di mettere in servizio la pompa, aprire la valvola situata nel condotto di mandata.
- Verificare che il montaggio della o delle pompe e dei condotti sia fisso e impermeabile.
- Stabilire un collegamento in rete.
- In caso di pompa con motore trifase, verificare il senso di rotazione della pompa (vedere anche le istruzioni d'uso della pompa).
- Verificare la regolazione del o dei livelli.
- Verificare che l'intensità e la tensione della rete corrispondano alle indicazioni presenti sulla targhetta segnaletica.
- Verificare il funzionamento dell'impianto e metterlo in servizio.

7. MANUTENZIONE

7.1 Frequenza

Per garantire la massima affidabilità dell'impianto e ridurre il più possibile i costi di funzionamento, si raccomanda di far controllare l'impianto da uno specialista, secondo gli intervalli definiti dalla norma EN12056-4.

- Trimestrale per le stazioni installate presso centri commerciali.
- Semestrale per le stazioni destinate ad edifici collettivi.
- Annuo per le stazioni destinate alle case individuali.

7.2 Lavori

La manutenzione comprende le seguenti operazioni :

- Controllo della tenuta dei punti di raccordo mediante ispezione della stazione e dei rubinetti.
- Attivazione dei rubinetti-valvole; controllo della loro efficacia di funzionamento e della loro tenuta.
- Apertura e pulizia del dispositivo di non ritorno; controllo del posizionamento della sfera; controllo del funzionamento.
- Pulizia del dispositivo di pompaggio e dei condotti collegati direttamente.
- Pulizia dell'interno del serbatoio.
- Controllo visivo dell'impianto elettrico.
- Controllo visivo dello stato del serbatoio.

8. GUASTI, CAUSE E RIMEDI

- Vedere istruzioni di montaggio e di messa in servizio della pompa e della scatola di comando (**vedi Tableau 2**).

Se non è possibile rimediare al guasto, rivolgersi ad un installatore autorizzato o al Servizio Clientela di Salmson.

FRANCAIS

**CE MANUEL DOIT ETRE REMIS A
L'UTILISATEUR FINAL ET ETRE TOUJOURS
DISPONIBLE SUR SITE.**

ENGLISH

**THIS LEAFLET HAS TO BE GIVEN TO THE
END USER AND MUST BE LEFT ON SITE.**

ITALIANO

**QUESTO LIBRETTO D'USO DEVE ESSERE
RIMESSO ALL'UTILIZZATORE FINALE E
RIMANERE SEMPRE DISPONIBILE SUL POSTO.**

Salmson 

motralec

4 rue Lavoisier . ZA Lavoisier . 95223 HERBLAY CEDEX
Tel. : 01.39.97.65.10 / Fax. : 01.39.97.68.48
Demande de prix / e-mail : service-commercial@motralec.com
www.motralec.com