



# PARVALUX

[www.parvalux.fr](http://www.parvalux.fr)

**motralec**

4 rue Lavoisier . ZA Lavoisier . 95223 HERBLAY CEDEX  
Tel. : 01.39.97.65.10 / Fax. : 01.39.97.68.48  
Demande de prix / e-mail : [service-commercial@motralec.com](mailto:service-commercial@motralec.com)  
[www.motralec.com](http://www.motralec.com)

# PARVALUX

## MOTOREDUCTEURS



Nous proposons une des plus larges gammes de moteurs et motoréducteurs du monde, avec réellement des millions de combinaisons possibles. Depuis l'étude jusqu'à la conception, nous disposons d'une capacité de production unique : d'une seule à plusieurs milliers de pièces. Nous travaillons constamment sur le développement de nouveaux produits pour continuer d'offrir ce choix et cette flexibilité à nos clients.

## FIABILITE LEGENDAIRE



Depuis plus de 60 ans, Parvalux a apporté la même fiabilité dans la conception de chacun de ses produits. Depuis l'assemblage du premier moteur et jusqu'à aujourd'hui, et malgré les innovations technologiques et les nouvelles conceptions, tous nos produits demeurent interchangeables avec leur équivalence actuelle, assurant ainsi la continuité et la fiabilité de nos produits.

## ENTIEREMENT PERSONNALISABLES



La conception modulaire et personnalisable de nos produits permet à nos clients de concevoir leurs équipements comme ils le veulent. La réputation que nous nous sommes construite est basée sur notre capacité à fournir des motoréducteurs sur mesure. Notre réactivité à fournir des produits personnalisés en petites ou grandes quantités à un coût compétitif est, nous le pensons, inégalée.

## Motoréducteurs Planétaires

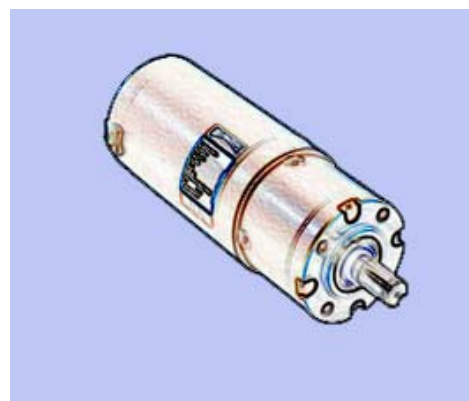

- Nos moteurs C.C. à balais sont équipés de réducteurs planétaires compacts et offrent un excellent rendement. Ils ont été conçus pour couvrir une large gamme d'applications industrielles et délivrent un très fort couple pour un coût très compétitif. Ainsi, ce produit s'adresse aux concepteurs d'équipements qui recherchent des composants offrant une longue durée de vie, tout en préservant leur rentabilité.
- La gamme est constituée de 6 moteurs C.C. offrant un couple de 0.05 à 60 Nm et une vitesse en charge de 1,5 à 863 tr/mn. Les moteurs ont un diamètre allant de 38 à 71mm permettant leur intégration dans des espaces restreints.
- Fabriqués à partir d'une carcasse en acier moulé, les moteurs utilisent un porte-charbons longue durée couplé à des charbons riches en ferrite offrant un fonctionnement sûr et durable.
- Grâce à leur réducteur scellé à vie et équipés de pignons en delrin et acier traité, ces ensembles ne nécessitent aucune maintenance.
- Disponibles en version standard en 12 ou 24VCC, nous pouvons vous proposer d'autres tensions sur demande.
- Ces motoréducteurs peuvent être commandés en utilisant la codification suivante :
- Exemple
- PM45-68 PG45 516 12V 2400

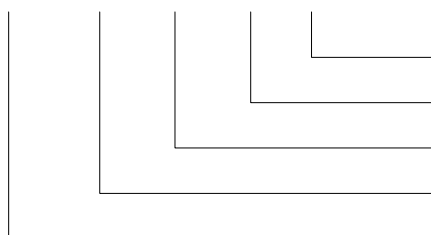

Vitesse moteur en charge 2400 tr/mn  
 Tension 12V  
 Rapport de réduction 516:1  
 Diamètre de la tête du réducteur 45mm  
 Type moteur CC à aimant permanent diamètre 45mm,  
 Longueur 68mm

Modèle	Couple Nominal	Couple maxi*
PM38-63 PG36	0.05 à 3 Nm	1 à 6 Nm
PM45-68 PG45	0.13 à 10 Nm	2 à 30 Nm
PM60-75 PG56	0.1 à 11 Nm	3 à 60 Nm
PM60-105 PG56	0.35 à 30 Nm	3 à 60 Nm
PM71-110 PG56	0.6 à 30 Nm	3 à 60 Nm

\* Selon le nombre d'étages (voir détails en page 10).

# Motoréducteur Planétaire - PM 38-63 PG 36

- **Vitesses en charge** : 1.5 - 649 tr/mn (autres vitesses sur demande)
- **Couple maxi** : 1 à 6 Nm
- **Tensions** : 12, 24, 50VCC. Autres tensions sur demande
- **Intensité de démarrage** : environ 3 x I nominale
- **Sens de rotation** : standard réversible 2 fils longueur 30cm
- **Construction moteurs** : à aimant permanent, classe 'B', IP44 roulements à billes fermés avec rondelles ressort de rattrapage pour marche silencieuse
- **Construction réducteurs** : Roulements à billes étanches, Engrenages delrin et acier. Montage multiposition
- **Options** : second bout d'arbre moteur, arbre spéciaux.
- **Régulations de vitesse** : page 109 du catalogue général
- **Informations générales** : page10



Spécifications Réducteur				Puissance Utile 3.8 watts Vitesse Moteur @ 2400 tr/mn	Poids
Vitesse en charge Service S1					
Nombre d'étages	Réduction	Jeu angulaire	Vitesse finale tr/mn	Couple utile Nm	
4	720:1	1.4°	3	3	550 g
4	369:1	1.4°	7	3	550 g
4	264:1	1.4°	9	3	550 g
4	189:1	1.4°	13	2.4	550 g
3	139:1	1.4°	17	1.8	500 g
3	100:1	1.4°	24	1.3	500 g
3	71:1	1.4°	34	0.9	500 g
3	51:1	1.4°	47	0.7	500 g
2	27:1	1.4°	89	0.3	450 g
2	19:1	1.4°	126	0.2	450 g
2	14:1	1.4°	171	0.2	450 g
1	5.1:1	1.5°	462	0.1	400 g
1	3.7:1	1.5°	649	0.05	400g

Sur demande second bout d'arbre moteur  $\varnothing 7 \times 18\text{mm}$  long avec méplat long 15 x ép.5mm à l'opposé du réducteur

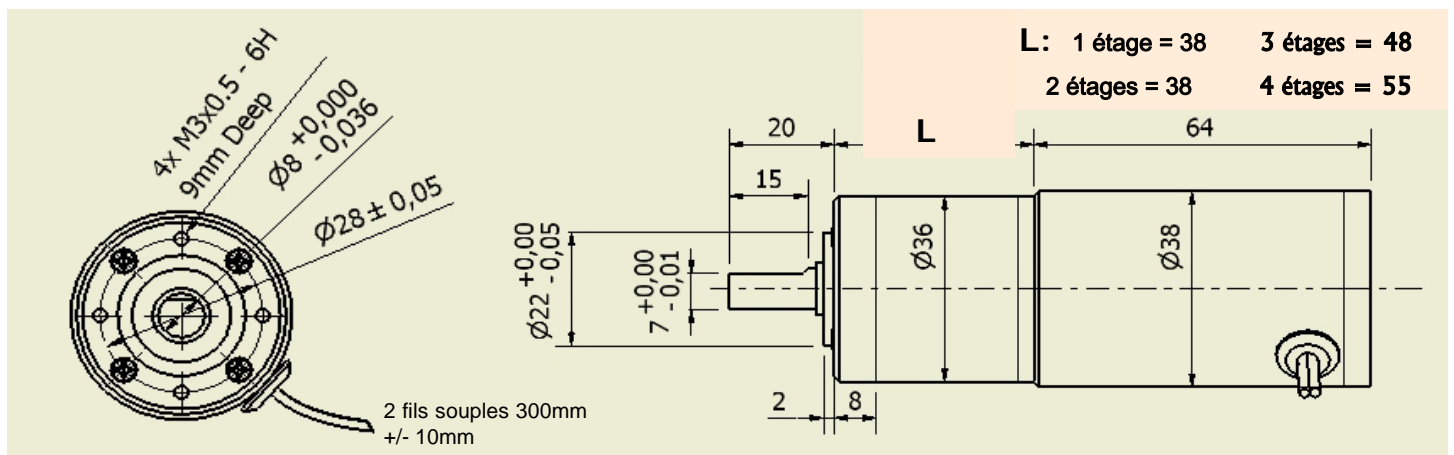

# Motoréducteur Planétaire - PM 45-68 PG 36

- **Vitesses en charge** : 12 - 674 tr/mn (autres vitesses sur demande).
- **Couple maxi** : 1 à 6 N.m
- **Tensions** : 12, 24, 50VCC (autres tensions sur demande)
- **Intensité de démarrage** : environ 3 x I nominale
- **Sens de rotation** : standard réversible 2 fils longueur 30cm
- **Construction moteurs** : à aimant permanent, classe 'B', IP44, roulements à billes fermés avec rondelles ressort de rattrapage pour marche silencieuse
- **Construction réducteurs** : Roulements à billes étanches, engrenages delrin et acier. Montage multiposition
- **Options** : second bout d'arbre moteur, arbre spéciaux.
- **Régulations de vitesse** : page 109 du catalogue général
- **Information générales** : page 10



Spécifications Réducteur				PM 45-68 PG 36	Poids
Vitesse en charge Service S1				Puissance utile 11 watts Vitesse moteur @ 2500 tr/mn	
Nombre d'étages	Réduction	Jeu angulaire	Vitesse finale tr/mn	Couple utile Nm	
3	100:1	1.4°	<b>25</b>	3	750 g
3	51:1	1.4°	<b>49</b>	1.8	700 g
2	27:1	1.4°	<b>93</b>	0.96	650 g
2	19:1	1.4°	<b>132</b>	0.68	650 g
1	5.2:1	1.5°	<b>483</b>	0.18	650 g
1	3.7:1	1.5°	<b>674</b>	0.13	650 g

Sur demande second bout d'arbre moteur  $\varnothing 7 \times 18\text{mm}$  long avec méplat long 15 x ép.5mm à l'opposé du réducteur

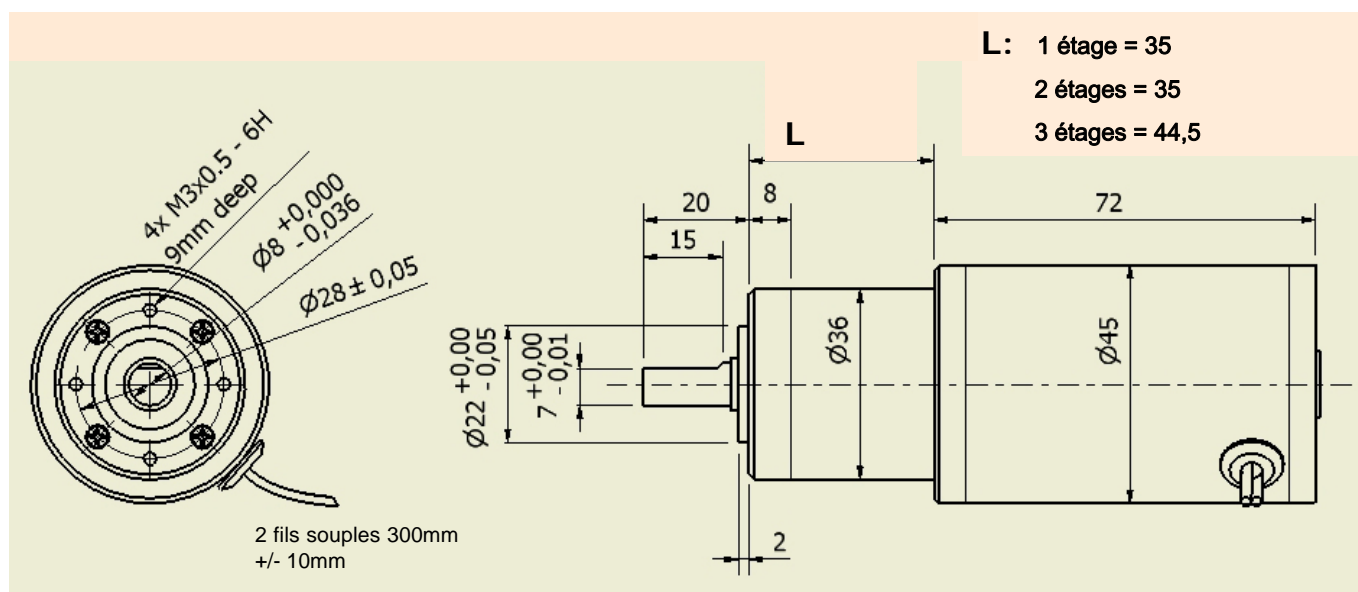

# Motoréducteur Planétaire - PM 45-68 PG 45

- **Vitesses en charge** : 2 à 863 tr/mn (autres vitesses sur demande)
- **Couple maxi** : 2 à 30 N.m
- **Tensions** : 12, 24, 50VCC. Autres tensions sur demande
- **Intensité de démarrage** : environ 3 x I nominale
- **Sens de rotation** : standard réversible 2 fils longueur 30cm
- **Construction moteurs** : à aimant permanent, classe 'B', IP44, roulements à billes fermés avec rondelles ressort de rattrapage pour marche silencieuse
- **Construction réducteurs** : Roulements à billes étanches, engrenages delrin et acier. Montage multiposition
- **Options** : second bout d'arbre moteur, arbre spéciaux.
- **Régulations de vitesse** : page 109 du catalogue général
- **Informations générales** : page 10



Spécifications Réducteur Vitesse en Charge Service S1			P. Utile 11 watts @vitesse moteur 2500 tr/mn		P. Utile 14 watts @vitesse moteur 3200 tr/mn		Poids
Nombre d'étages	Réduction	Jeu angulaire	Vitesse finale tr/mn	Couple utile Nm	Vitesse finale tr/mn	Couple Utile Nm	
4	516 :1	0.9°	5	10	6	10	950 g
4	369 :1	0.9°	7	10	9	10	950 g
4	264 :1	0.9°	9	9.4	12	9.4	950 g
4	189 :1	0.9°	13	7	17	7	950 g
3	139 :1	1°	18	5	23	5	925 g
3	100 :1	1°	25	4	32	4	925 g
3	71 :1	1°	35	2.5	45	2.5	925 g
3	51 :1	1°	49	1.8	63	1.8	925 g
2	27 :1	1°	93	1.0	119	1.0	850 g
2	19 :1	1°	132	0.7	168	0.7	850 g
2	14 :1	1°	179	0.5	229	0.5	850 g
1	5.2 :1	1°	483	0.2	618	0.2	850 g
1	3.7 :1	1°	674	0.13	863	0.13	850 g

Sur demande second bout d'arbre moteur Ø 10 x 26mm long avec rainure pour clavette 4 x 4 x 20mm long à l'opposé du réducteur

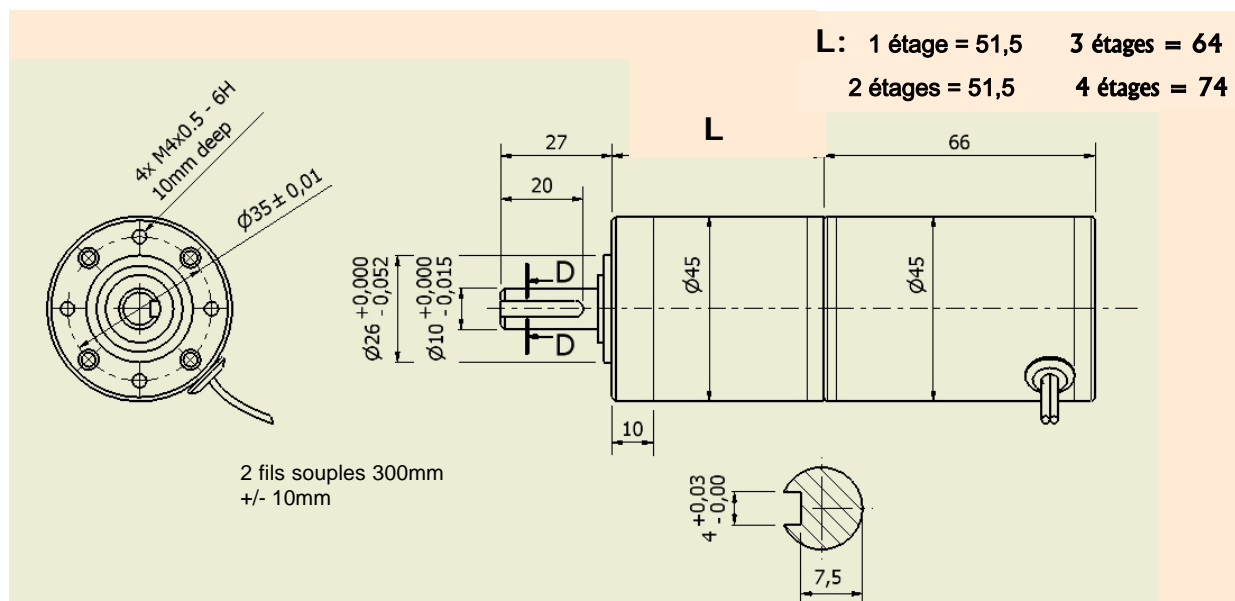

# Motoréducteur Planétaire - PM 60-75 PG 56

- **Vitesses** : 3 - 694 tr/mn (autres vitesses sur demande)
- **Couple maxi** : 3 à 60 N.m
- **Tensions** : 12, 24, 50VCC. Autres tensions sur demande
- **Intensité de démarrage** : environ 3 x I nominale
- **Sens de rotation** : standard réversible 2 fils Ingueur 30cm
- **Construction moteurs** : à aimant permanent, classe 'B', IP44, roulements à billes fermés avec rondelles ressort de rattrapage pour marche silencieuse
- **Construction réducteurs** : Roulements à billes étanches, engrenages delrin et acier. Montage multiposition
- **Options** : second bout d'arbre moteur, arbre spéciaux.
- **Régulations de vitesse** : page 109 du catalogue général
- **Informations générales** : page 10



Spécifications Réducteur Vitesse en Charge service S1			P. Utile 3.7 watts @vitesse moteur 890 tr/mn		P. Utile 5 watts @vitesse moteur 1500 tr/mn		P. Utile 10watts @vitesse moteur 2500 tr/mn		Poids
Nombre d'étages	Réduction	Jeu angulaire	Vitesse finale tr/mn	Couple utile Nm	Vitesse finale tr/mn	Couple utile Nm	Vitesse finale tr/mn	Couple utile Nm	
4	326 :1	0.9°	3	11	5	9	8	11	1500 g
4	276 :1	0.9°	3	9	5	7	9	9	1500 g
4	234 :1	0.9°	4	8	6	6	11	8	1500 g
4	198 :1	0.9°	4	7	8	5	13	6	1500 g
4	168 :1	0.9°	5	5.7	9	4.5	15	5.4	1500 g
3	76 :1	1°	12	2.6	20	2.1	33	2.5	1400 g
3	65 :1	1°	14	2.2	23	1.8	38	2.1	1400 g
3	55 :1	1°	16	1.9	27	1.5	45	1.8	1400 g
3	47 :1	1°	19	1.6	32	1.3	53	1.5	1400 g
2	18 :1	1°	49	0.61	83	0.49	139	0.58	1250 g
2	15 :1	1°	59	0.51	100	0.41	167	0.49	1250 g
2	13 :1	1°	68	0.44	115	0.35	192	0.42	1250 g
1	4.25 :1	1°	209	0.14	353	0.11	588	0.14	1250 g
1	3.6 :1	1°	247	0.12	417	0.1	694	0.12	1250 g

Sur demande second bout d'arbre moteur Ø 10 x 26mm long avec rainure pour clavette 4 x 4 x 20mm long à l'opposé du réducteur

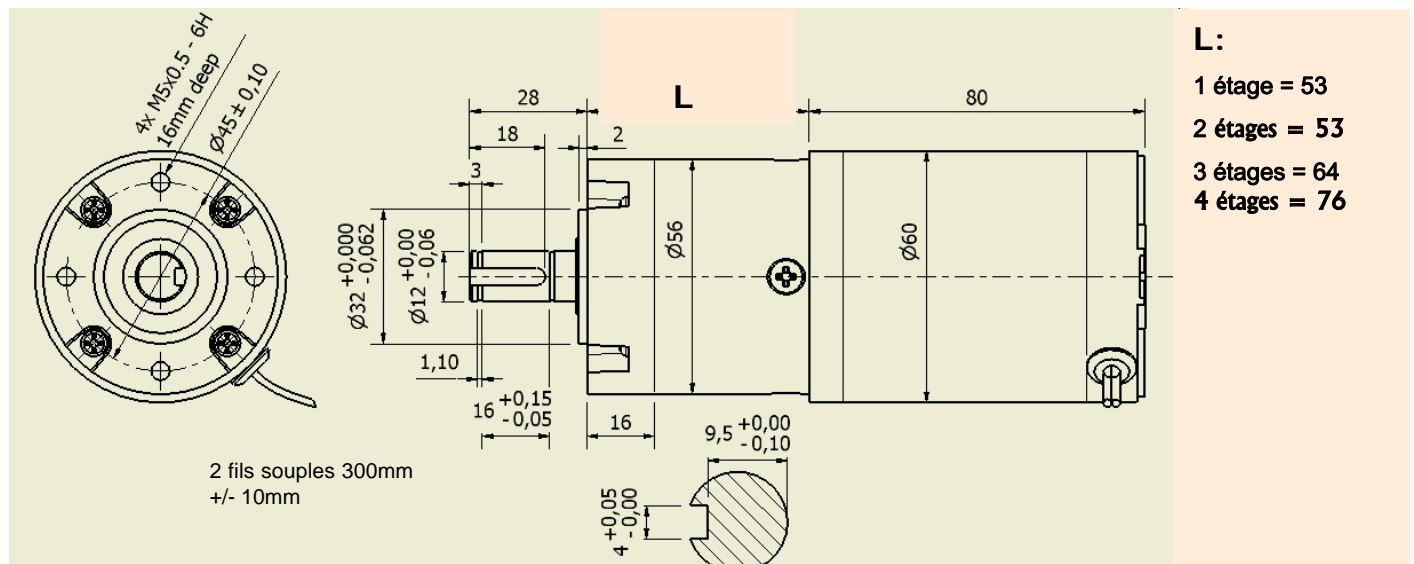

# Motoréducteur Planétaire - PM 60-105 PG 56

- **Vitesses** : 2 - 694 tr/mn (autres vitesses sur demande)
- **Couple maxi** : 3à 60 N.m
- **Tensions** : 12, 24, 50VCC. Autres tensions sur demande
- **Intensité de démarrage** : environ 3 x I nominale
- **Sens de rotation** : standard réversible 2 fils longueur 30cm
- **Construction moteurs** : à aimant permanent, classe 'B', IP44, roulements à billes fermés avec rondelles ressort de rattrapage pour marche silencieuse
- **Construction réducteurs** : Roulements à billes étanches, engrenages delrin et acier. Montage multiposition
- **Options** : second bout d'arbre moteur, arbre spéciaux.
- **Régulations de vitesse** : page 109 du catalogue général
- **Informations générales** : page 10



Spécifications Réducteur			P. Utile 20 watts @vitesse moteur 1550 tr/mn		P. Utile 30 watts @vitesse moteur 2500 tr/mn		Poids
Nombre d'étages	Réduction	Jeu angulaire	Vitesse finale tr/mn	Couple utile Nm	Vitesse finale tr/mn	Couple utile Nm	
4	326:1	0.9°	5	30	8	30	1900 g
4	276:1	0.9°	6	29	9	27	1900 g
4	234:1	0.9°	7	24	11	23	1900 g
4	198:1	0.9°	8	21	13	19	1900 g
4	168:1	0.9°	9	17.6	15	16.3	1900 g
3	76:1	0.9°	20	8	33	7.4	1650 g
3	65:1	1°	24	6.8	38	6.3	1650 g
3	55:1	1°	28	5.8	45	5.4	1650 g
3	47 :1	1°	33	4.9	53	4.6	1650 g
2	18 :1	1°	86	1.9	139	1.8	1500 g
2	15 :1	1°	103	1.6	167	1.5	1500 g
2	13 :1	1°	119	1.4	192	1.3	1500 g
1	4.3 :1	1°	365	0.44	588	0.4	1500 g
1	3.6 : 1	1°	431	0.4	694	0.4	1500 g

Sur demande second bout d'arbre moteur Ø 12 x 25mm long avec rainure pour clavette 4 x 4 x 20mm long à l'opposé du réducteur

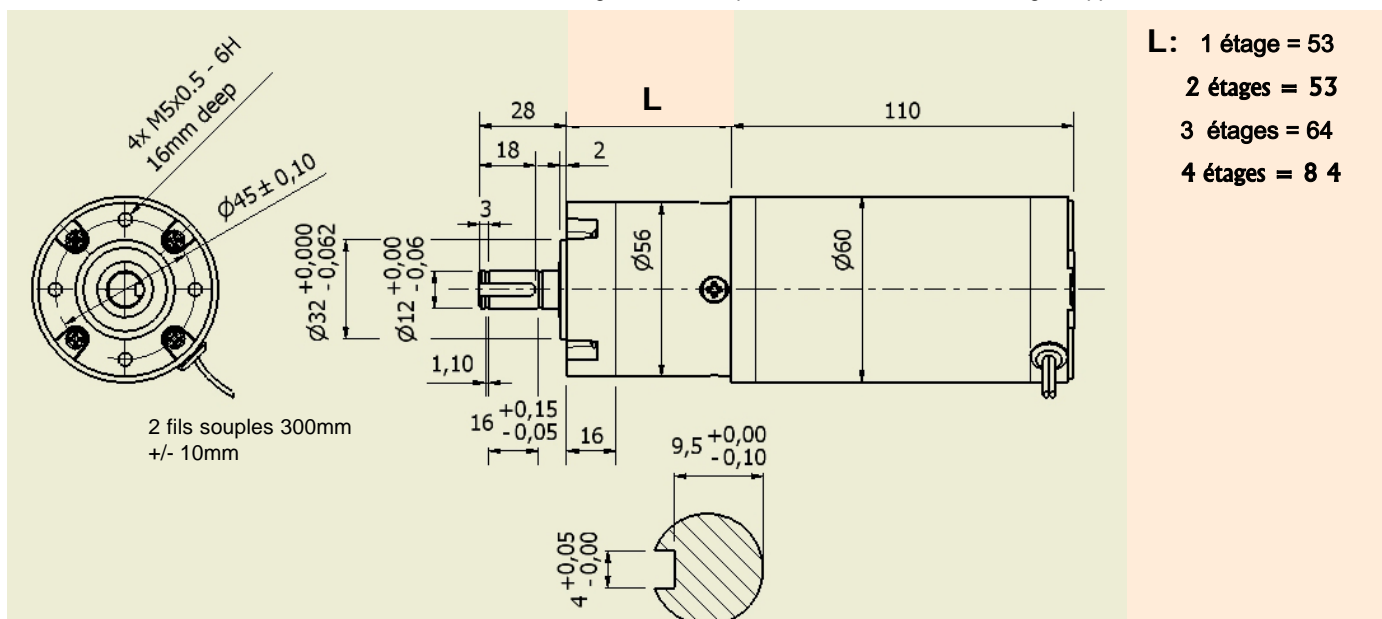

# Motoréducteur Planétaire - PM 71-110 PG 56

- **Vitesses** : 2 - 667 tr/mn
- **Couple maxi** : 3 - 60 N.m
- **Tensions** : 12, 24, 50VCC. Autres tensions sur demande
- **Intensité de démarrage** : environ 3 x I nominale
- **Sens de rotation** : standard réversible 2 fils longueur 30cm
- **Construction moteurs** : à aimant permanent, classe 'B', IP44, roulements à billes fermés avec rondelles ressort de rattrapage pour marche silencieuse,
- **Construction réducteurs** : Roulements à billes étanches, engrenages delrin et acier. Montage multiposition
- **Options** : second bout d'arbre moteur, arbre spéciaux.
- **Régulations de vitesse** : page 109 du catalogue général
- **Informations générales** : page 10



Spécifications Réducteur			P. Utile 33 watts @vitesse moteur 1600 tr/mn		P. Utile 59 watts @vitesse moteur 2400 tr/mn		Poids
Nombre d'étages	Réduction	Jeu angulaire	Vitesse finale tr/mn	Couple utile Nm	Vitesse finale tr/mn	Couple utile Nm	
4	326:1	0.9°	5	30	7	30	2200 g
4	276:1	0.9°	6	30	9	30	2200 g
4	234:1	0.9°	7	30	10	30	2200 g
4	198:1	0.9°	8	30	12	30	2200 g
4	168:1	0.9°	10	28	14	30	2200 g
3	76:1	1°	21	13	32	15	1900 g
3	65:1	1°	25	11	37	13	1900 g
3	55:1	1°	29	9.2	44	11	1900 g
3	47 :1	1°	34	8	51	9.4	1900 g
2	18 :1	1°	89	3	133	3.6	1750 g
2	15 :1	1°	107	2.5	160	3	1750 g
2	13 :1	1°	123	2.0	185	2.6	1750 g
1	4.3 :1	1°	376	0.7	565	0.9	1750 g
1	3.6 : 1	1°	444	0.6	667	0.7	1750 g

Sur demande second bout d'arbre moteur  $\varnothing 12 \times 25\text{mm}$  long avec rainure pour clavette  $4 \times 4 \times 20\text{mm}$  long à l'opposé du réducteur

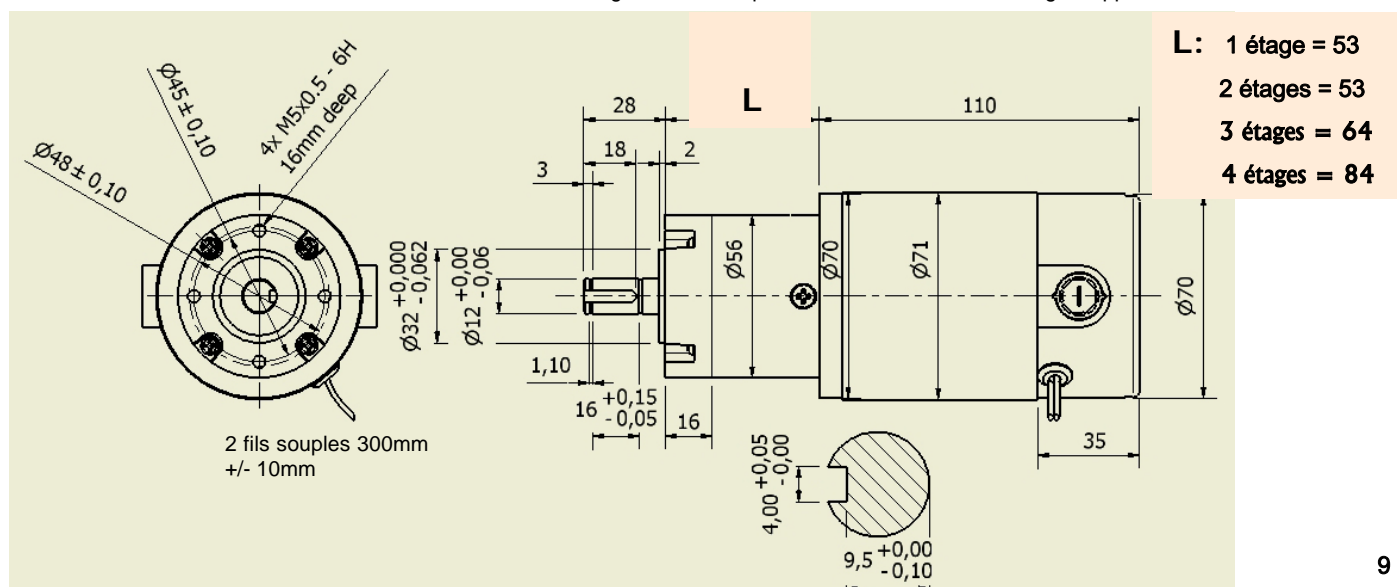

## Schéma de branchement

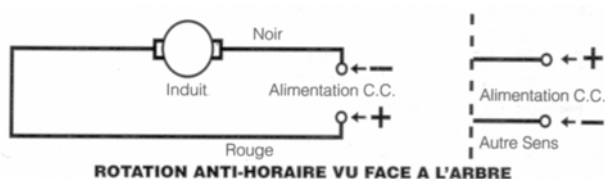

## Spécifications Moteur et Réducteur

**Tensions** : PM38 12VCC, PM45-PM71 24VCC. Autres tensions sur demande.

**Intensité de démarrage** : environ 3 x I nominale

**Sens de rotation** : standard, réversible 2 fils

**Construction moteur** : roulements à billes fermés avec rondelles ressort de rattrapage pour marche silencieuse.

**Réducteurs** : Roulements à billes étanches, engrenages delrin et acier. Montage multiposition.

**Connexions** : flexibles PVC 30cm

Isolation : classe B (élévation admissible de température =105°C à température ambiante de 40° maxi).

**Protection moteur** : IP44.

**Sur option** :

Second bout d'arbre moteur,

Arbres spéciaux (acier inoxydable, rainures, méplats, etc)

Régulations de vitesses électroniques : page 109 du catalogue général.

Type réducteur	Nombre d'étages	Couple maxi service intermittent	Charge radiale*	Charge axiale	Force de chassage maxi	Jeu angulaire en degré
PG36	1	1Nm	13N	5N	150N	1.5°
PG36	2	3Nm	26N	10N	150N	1.4°
PG36	3	6Nm	39N	15N	150N	1.4°
PG36	4	6Nm	39N	15N	150N	1.4°
PG45	1	2Nm	40N	10N	200N	1°
PG45	2	5Nm	70N	20N	200N	1°
PG45	3	15Nm	100N	30N	200N	1°
PG45	4	30Nm	130N	40N	200N	0.9°
PG56	1	3Nm	80N	20N	320N	1°
PG56	2	10Nm	140N	40N	320N	1°
PG56	3	30Nm	200N	60N	320N	1°
PG56	4	60Nm	260N	80N	320N	0.9°

**motralec**

4 rue Lavoisier . ZA Lavoisier . 95223 HERBLAY CEDEX

Tel. : 01.39.97.65.10 / Fax. : 01.39.97.68.48

Demande de prix / e-mail : [service-commercial@motralec.com](mailto:service-commercial@motralec.com)

[www.motralec.com](http://www.motralec.com)