



NOCCHI®

Pentair Water

Catalogue Domestique



Pentair™
Water



NOCCHI®

Pentair Water





Pentair™ Water

▶ Leader en technologies de l'eau

Pentair est un groupe diversifié de technologie et de développement servant ses clients au niveau mondial dans deux secteurs d'activité : Technologies de l'eau et des fluides et Equipements et Armoires électriques et électroniques. La division Pentair Water est parmi les leaders mondiaux dans l'étude et la production de produits et systèmes innovants utilisés partout pour la circulation, le traitement, le stockage et l'utilisation de l'eau.

Le groupe Pentair fonde son activité et son succès sur des valeurs telles que l'amélioration constante, l'intégrité absolue, mais aussi sur le respect de l'individu et l'environnement. Des équipes concentrées sur le client, avec des objectifs clairs de productivité et un engagement à la Qualité, permettent à Pentair de livrer des produits de haute valeur.

▶ Safe, Clean Water

Fournir de l'eau propre en toute sécurité à une partie croissante du monde c'est la mission de Pentair Water.

Soutenu par plusieurs usines situées sur tous les continents du globe, ainsi que par des structures commerciales spécialisées, Pentair Water offre une présence directe dans tous les pays et donne un service optimal à ses clients.

Le Groupe Pentair Water se compose de 4 divisions:



▶ Pump Systems

Pompes centrifuges verticales et horizontales, pompes immergées pour applications dans les domaines résidentiels, collectif, industriels et agricoles; pompes pour le relevage des eaux claires, eaux usées, eaux chargées, effluents; groupes de surpression et anti-incendie et pompes pour systèmes de chauffage et de climatisation.



▶ Water Treatment

Leader mondial sur le marché des vannes pour traitement de l'eau, des coffrets de commandes et des bouteilles destinés aux systèmes domestiques, commerciaux et industriels de traitement et de conditionnement de l'eau.



▶ Filtration & purification Technologies

Spécialisé dans la conception, fabrication et distribution d'équipements de clarification et purification de fluides pour des applications industrielles et domestiques. Pompes, systèmes et accessoires pour véhicules récréatifs et bateaux, équipements alimentaires et industriels.



▶ Pool and spa

Une gamme complète d'équipements et accessoires pour piscines et Spas, publiques et privées: pompes, filtres, projecteurs immergés, réchauffeurs, robots nettoyeurs, produits et accessoires pour l'animation, la décoration et l'entretien des bassins et jardins aquatiques, matériel d'entretien et de nettoyage.



NOCCHI®

Pentair Water

Water Energy

Des pompes durables qui aident nos clients à donner de l'énergie à l'eau

Fondée en 1977, Nocchi est aujourd'hui une marque du groupe Pentair Water. Nocchi est engagée depuis plus de 30 ans à concevoir et fabriquer produits durables et apporter des réponses et des solutions concrètes faces aux exigences des clients.

Dans la vaste gamme NOCCHI, les bureaux d'étude et les distributeurs spécialisés en plomberie et chauffage/climatisation peuvent trouver produits et systèmes pour l'alimentation hydrique et pour la pressurisation dans les domaines résidentiels, collectif, industriels et agricoles

► Chauffage et génie climatique

Circulateurs pour le transfert d'eau chaude dans les systèmes de chauffage domestiques et collectifs, la circulation d'eau chaude sanitaire et dans les installations de climatisation.



► Surpression et anti-incendie

Pompes centrifuges verticales et horizontales. Systèmes complets pour le transfert et la surpression d'eau. Groupes anti-incendie.



► Relevage

Pompes pour le relevage des eaux claires, usées, eaux chargées, effluents. Pompes destinées à de nombreuses applications (eaux de bassins, de citernes ou de chantiers, stations de pompage)



► Adduction d'eau domestique

Pompes submersibles, pompes auto-amorçantes, pompes centrifuges multicellulaires et systèmes compacts de pompage pour l'adduction d'eau des maisons individuelles, arrosage des jardins et la récupération des eaux de pluie.



► Adduction d'eau collective

Pompes immergées pour la distribution d'eau collective, l'irrigation et le pompage des eaux souterraines.



50 Hz

Pompes de surface		
MULTINOX VE	POMPES VERTICALES MULTICELLULAIRES	8
SSCX <i>Nouveauté!</i>	ELECTROPOMPES CENTRIFUGES MONOBLOC MONO-ROUE	10
MCX	POMPES HORIZONTALES MULTICELLULAIRES	12
MULTINOX	POMPES HORIZONTALES MULTICELLULAIRES	16
MAX	POMPES HORIZONTALES MULTICELLULAIRES AUTO-AMORÇANTES	18
MULTINOX A	POMPES HORIZONTALES MULTICELLULAIRES AUTO-AMORÇANTES	22
JET	POMPES AUTO-AMORÇANTES FONTE	24
JETINOX	POMPES AUTO-AMORÇANTES ACIER INOX	28
CM	POMPES MONOTURBINE	30
CB	POMPES BI-TURBINES	32
EP	POMPES PERIPHERIQUES	34

Pompes immergées pour puits et forages		
PRATIKA	POMPE SUBMERSIBLE MULTICELLULAIRE	38
DOMINATOR 4	POMPES IMMERGEES 4" MONOBLOC	40
DOMINATOR 5	POMPES SUBMERSIBLES 5" MONOBLOC	42
K-SERIES <i>Nouveauté!</i>	POMPES IMMERGEES 4" CABLEES 30 m + FILIN NYLON	44
HYDRAULIQUES K-SERIES <i>Nouveauté!</i>	POMPES IMMERGEES 4" SANS MOTEUR	46
SCM 4 PLUS	POMPES IMMERGEES 4" MULTI-ETAGES	48
SCM 4 HF 400	ELECTROPOMPES IMMERGEES 4" CENTRIFUGES ET MULTIETAGES	57
HYDRAULIQUES SCM 4 PLUS/HF	HYDRAULIQUES POUR POMPES IMMERGEES 4"	59
MOTEURS 4"	MOTEURS ELECTRIQUES POUR POMPES IMMERGEES 4"	61
6TS <i>Nouveauté!</i>	ELECTROPOMPES IMMERGEES 6 EN ACIER INOX	62
HYDRAULIQUES 6TS <i>Nouveauté!</i>	POMPES IMMERGEES 6" SANS MOTEUR	70
DETERMINATION DU CABLE	POUR POMPES IMMERGEES	74

Pompes de relevage pour eaux claires et chargées		
DP	POMPES SUBMERSIBLES POUR EAUX CLAIRES	76
SIMER SIMO PUMP	POMPES SUBMERSIBLES POUR EAUX CLAIRES	78
DPC	POMPES SUBMERSIBLES POUR EAUX CLAIRES	80
DRENOX	POMPES SUBMERSIBLES ACIER INOX POUR EAUX CLAIRES	82
DPV	POMPES SUBMERSIBLES POUR EAUX SALES	86
OMNIA	POMPES SUBMERSIBLES ACIER INOX POUR EAUX USEES	88
PRIOX	POMPES SUBMERSIBLES ACIER INOX POUR EAUX CHARGEES	91

Pompes pour utilisations particulières

MCP <i>Nouveauté!</i>	SURPRESSEUR POUR NOTTEYEUR AUTOMATIQUE DE PISCINE	96
SWIMMEY	ÉLECTROPOMPES AUTO-AMORÇANTES AVEC PRE-FILTRE POUR PISCINE	98
RAINFLOW	SYSTÈME AUTOMATIQUE DE RÉCUPÉRATION EAU DE PLUIE	100
BLAZE - BLAZEMASTER	POMPE THERMIQUE ONGA MONO-TURBINE ET BI-TURBINES POUR L'ARROSAGE ET LA LUTTE CONTRE L'INCENDIE	102
PGA - DELTA OIL	POMPES POUR TRANSFERT DE FUEL	104
VERSAILLES	POMPES SUBMERSIBLES POUR FONTAINES ET JEUX D'EAU	106

Surpression

GUIDE A LA DETERMINATION D'UN SURPRESSEUR		109
TABLEAU DES PERTES DE CHARGES		111
AUTOJET <i>Nouveauté!</i>	GROUPE DE PRESSION AVEC DISPOSITIF ELECTRONIQUE DE COMMANDE ET DE PROTECTION DE LA POMPE	112
AUTOMAX <i>Nouveauté!</i>	GROUPE DE PRESSION AVEC DISPOSITIF ELECTRONIQUE DE COMMANDE ET DE PROTECTION DE LA POMPE	114
WATERPRESS	GROUPE DE SURPRESSION A USAGE DOMESTIQUE	116
PRESSOMAT	SURPRESSEUR 2 POMPES - COLLECTIF	124

RESERVOIR	ACIER A VESSIE / MATÉRIAU COMPOSITE	130
VSD	MODULE VARIATEUR DE VITESSE ÉLECTRONIQUE	134
FLUSSCONTROL BASIC FLUSSCONTROL AQUA TROL	DISPOSITIFS ELECTRONIQUES POUR POMPES MONOPHASEES	154
COFFRETS ELECTRIQUES		159
ACCESSOIRES		168

Pompes de Circulation

SR3		172
SR3 TÊTES INTERCHANGEABLES ET RACCORD UNION		177

	6TS <i>Nouveauté!</i>	ELECTROPOMPES IMMERGEES 6 EN ACIER INOX	62
A	ACCESSOIRES		168
	AQUA TROL	DISPOSITIFS ELECTRONIQUES POUR POMPES MONOPHASEES	156
	AUTOJET <i>Nouveauté!</i>	GROUPE DE PRESSION AVEC DISPOSITIF ELECTRONIQUE DE COMMANDE ET DE PROTECTION DE LA POMPE	112
	AUTOMAX <i>Nouveauté!</i>	GROUPE DE PRESSION AVEC DISPOSITIF ELECTRONIQUE DE COMMANDE ET DE PROTECTION DE LA POMPE	114
B	BLAZE - BLAZEMASTER	POMPE THERMIQUE ONGA MONO-TURBINE ET BI-TURBINES POUR L'ARROSAGE ET LA LUTTE CONTRE L'INCENDIE	102
C	CB	POMPES BI-TURBINES	32
	CM	POMPES MONOTURBINE	30
	COFFRETS ELECTRIQUES		159
D	DETERMINATION DU CABLE	POUR POMPES IMMERGEES	74
	DOMINATOR 4	POMPES IMMERGEES 4" MONOBLOC	40
	DOMINATOR 5	POMPES SUBMERSIBLES 5" MONOBLOC	42
	DRENOX	POMPES SUBMERSIBLES ACIER INOX POUR EAUX CLAIRES	82
	DP	POMPES SUBMERSIBLES POUR EAUX CLAIRES	76
	DPC	POMPES SUBMERSIBLES POUR EAUX CLAIRES	80
	DPV	POMPES SUBMERSIBLES POUR EAUX SALES	86
E	EP	POMPES PERIPHERIQUES	34
F	FLUSSCONTROL	DISPOSITIFS ELECTRONIQUES POUR POMPES MONOPHASEES	155
	FLUSSCONTROL BASIC	DISPOSITIFS ELECTRONIQUES POUR POMPES MONOPHASEES	154
G	GUIDE A LA DETERMINATION D'UN SURPRESSEUR		109
H	HYDRAULIQUES 6TS <i>Nouveauté!</i>	POMPES IMMERGEES 6" SANS MOTEUR	70
	HYDRAULIQUES K-SERIES <i>Nouveauté!</i>	POMPES IMMERGEES 4" SANS MOTEUR	46
	HYDRAULIQUES SCM 4 PLUS/HF	HYDRAULIQUES POUR POMPES IMMERGEES 4"	59
J	JET	POMPES AUTO-AMORÇANTES FONTE	24
	JETINOX	POMPES AUTO-AMORÇANTES ACIER INOX	28
K	K-SERIES <i>Nouveauté!</i>	POMPES IMMERGEES 4" CABLEES 30 m + FILIN NYLON	44
M	MAX	POMPES HORIZONTALES MULTICELLULAIRES AUTO-AMORÇANTES	18
	MCP <i>Nouveauté!</i>	SURPRESSEUR POUR NOTTEYEUR AUTOMATIQUE DE PISCINE	96
	MCX	POMPES HORIZONTALES MULTICELLULAIRES	12
	MOTEURS 4"	MOTEUR ELECTRIQUE POUR POMPES IMMERGEES 4"	61
	MULTINOX	POMPES HORIZONTALES MULTICELLULAIRES	16
	MULTINOX A	POMPES HORIZONTALES MULTICELLULAIRES AUTO-AMORÇANTES	22
	MULTINOX VE	POMPES VERTICALES MULTICELLULAIRES	8

O	OMNIA	POMPES SUBMERSIBLES ACIER INOX POUR EAUX USEES	88	
P	PGA - DELTA OIL	POMPES POUR TRANSFERT DE FUEL	104	
	PRATIKA	POMPE SUBMERSIBLE MULTICELLULAIRE	38	
	PRESSOMAT	SURPRESSEUR 2 POMPES - COLLECTIF	124	
	PRIOX	POMPES SUBMERSIBLES ACIER INOX POUR EAUX CHARGEES	91	
R	RAINFLOW	SYSTEME AUTOMATIQUE DE RECUPERATION EAU DE PLUIE	100	
	RESERVOIR	ACIER A VESSIE / MATERIAU COMPOSITE	130	
S	SCM 4 PLUS	POMPES IMMERGEES 4" MULTI-ETAGES	48	
	SCM 4 HF 400	POMPES CENTRIFUGES IMMERGEES MULTI-ETAGES 4"	57	
	SIMER SIMO PUMP	POMPES SUBMERSIBLES POUR EAUX CLAIRES	78	
	SR3		172	
	SR3 TÊTES INTERCHANGEABLES ET RACCORD UNION			177
	SSCX <i>Nouveauté!</i>	ELECTROPOMPES CENTRIFUGES MONOBLOC MONO-ROUE	10	
	SWIMMEY	ÉLECTROPOMPES AUTO-AMORÇANTES AVEC PRE-FILTRE POUR PISCINE	98	
T	TABLEAU DES PERTES DE CHARGES		111	
V	VERSAILLES	POMPES SUBMERSIBLES POUR FONTAINES ET JEUX D'EAU	106	
	VSD	MODULE VARIATEUR DE VITESSE ÉLECTRONIQUE	134	
W	WATERPRESS	GROUPE DE SURPRESSION A USAGE DOMESTIQUE	116	

Les pompes centrifuges multicellulaires verticales de la série MULTINOX-VE sont particulièrement indiquées pour la réalisation de groupes de surpression avec l'avantage d'un rendement élevé, d'un niveau de bruit très faible ainsi que d'un encombrement réduit.

- **RENDEMENT HYDRAULIQUE ÉLEVÉ**
- **ROBUSTE ET FIABLE**

Applications

- Elévation et distribution d'eau pour les installations domestiques
- Installation pour la surpression
- Protection incendie
- Lavage, irrigation, fontaine

Moteur

- Moteur électrique asynchrone, ventilé
- Indice de protection IP 44
- Classe d'isolation F
- Bobinage monophasé avec condensateur et protection thermique incorporés
- Alimentation triphasée avec protection externe à prévoir par l'utilisateur
- Vitesse de rotation 2850 trs/mn.
- Fonctionnement continu

Limites d'utilisation

- Liquides clairs, propres, non agressifs et non explosifs, sans particules solides ou fibreuses
- Plage de température maxi de l'eau 50°C
- Hauteur d'aspiration maxi conseillée 6 m avec clapet de pied crépine
- Pression de service maxi: 9 bar 12 bar (Multinox-VE 200/110)



MULTINOX 200/110 T

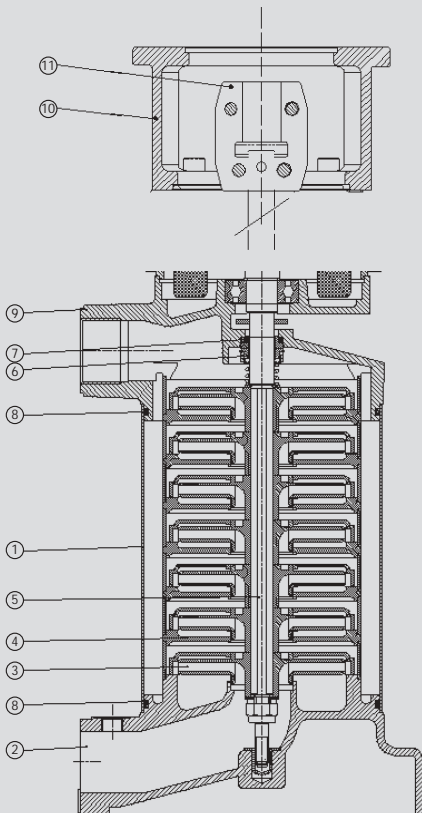

MATERIAUX

Eléments	Matière
1 Chemise	Acier Inox X5 CrNi 1810 (Aisi 304)
2 Flasque d'aspiration	Fonte EN GJL 200 (ex G20)
3 Roues	Technopolymère avec insert en acier inox X5 CrNi 1810 (Aisi 304) au niveau des points d'usure
4 Diffuseurs	Technopolymère
5 Arbre (partie hydraulique)	Acier Inox X5 CrNi 1810 (Aisi 304)
6 Joint tournant	Graphite
7 Contreface	Céramique
8 Joints	NBR 70 shore
9 Bride de raccordement moteur pompe	Fonte EN GJL 200 (ex G20)
10 Lanterne-moteur	Fonte gris EN GJL 200 (ex G20) Version 200 / 110
11 Accouplement moteur	Corps de pompe sphéroïdale EN GJS (ex GS 400) Version 200 / 110

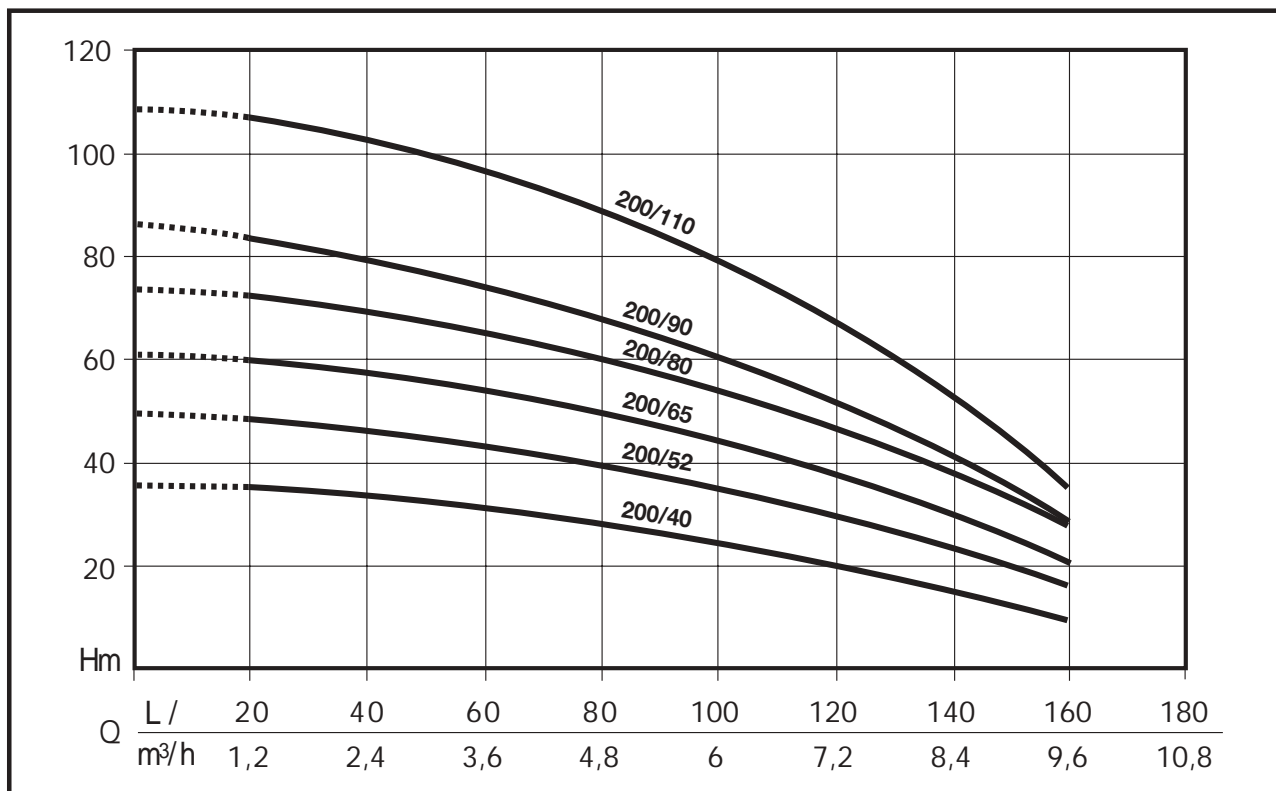

CARACTERISTIQUES

CODE	MODELE	Puissance Nom.		Puissance Abs.		TENSION	Amp.	μF.	Q	L/1'	20	40	80	120	160
		HP	kW	HP	kW					m³/h	1,2	2,4	4,8	7,2	9,6
N4194010-B	MULTINOX-VE 200/40 M	1	0,76	1,6	1,2	1 ~ 220÷240 V	5,6	20	Hauteur manométrique en m CE		35	33	28	20	10
N4194020-B	MULTINOX-VE 200/40 T					3 ~ 230÷400 V									
N4194030-B	MULTINOX-VE 200/52 M	1,5	1,1	2,1	1,6	1 ~ 220÷240 V	7,8	25			48	45	39	29	16
N4194040-B	MULTINOX-VE 200/52 T					3 ~ 230÷400 V									
N4194080-B	MULTINOX-VE 200/65 M	1,9	1,4	2,7	2	1 ~ 220÷240 V	9,2	35			60	57	50	38	21
N4194050-B	MULTINOX-VE 200/65 T					3 ~ 230÷400 V									
N4194060-B	MULTINOX-VE 200/80 T	2,3	1,7	3,1	2,3	3 ~ 230÷400 V	8-4,6				72	68	60	47	27
N4194070-B	MULTINOX-VE 200/90 T	2,5	1,9	3,4	2,5	3 ~ 230÷400 V	8,3-4,8				83	78	67	52	28
N4194090	MULTINOX-VE 200/110 T	3,5	2,6	4,4	3,2	3 ~ 230÷400 V	10-5,6		107	103	90	68	35		

ENCOMBREMENTS ET POIDS

Modèle	Dimensions (mm)							Poids kg
	A	B	C	D	E	DNA	DNM	
MULTINOX-VE 200/40	438	115	37	143	204	1" 1/4	1" 1/4	19
MULTINOX-VE 200/52	466	115	37	174	204	1" 1/4	1" 1/4	21
MULTINOX-VE 200/65	504	115	37	203	204	1" 1/4	1" 1/4	23
MULTINOX-VE 200/80	525	115	37	230	204	1" 1/4	1" 1/4	25
MULTINOX-VE 200/90	555	115	37	257	204	1" 1/4	1" 1/4	27
MULTINOX-VE 200/110	760	115	37	320	204	1" 1/4	1" 1/4	36

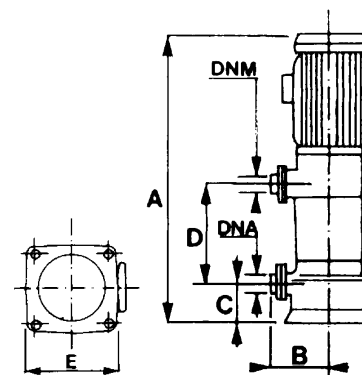

ELECTROPOMPES CENTRIFUGES MONOBLOC MONO-ROUE A ASPIRATION AXIALE ET REFOULEMENT RADIAL

Les pompes centrifuges mono-cellulaire horizontales de la série SSCX sont construites en acier inoxydable AISI 304, avec moteur asynchrone 2 pôles autoventilé. Recommandées pour pomper de l'eau propre et des liquides non agressifs du point de vue chimique dans le secteur domestique, agricole et industriel.

- ROUE ET DIFFUSEUR EN ACIER INOX AISI 304
- RENDEMENT HYDRAULIQUE ÉLEVÉ
- GRANDE FIABILITE

Nouveauté!



Applications

- Installations de pressurisation
- Irrigation
- Convoyage d'eau et de liquides non agressifs
- Jardinage

Données d'utilisation

- Type de liquide: eau ou liquide non agressif du point de vue chimique, propre, sans corps solides en suspension.
- Température maximum du liquide 90° C
- Pression maximum en exercice: 8 bar (PN8)

Moteur

- Fermé, ventilé de l'extérieur
- Degré de protection IP 55
- Classe d'isolation F
- Alimentation monophasée avec condensateur activé en permanence et protection thermique intégrée à l'enroulement du moteur
- Alimentation triphasée avec protection à la charge de l'utilisateur
- Vitesse de rotation 2850 tr/min.
- Service continu

Modeles

- Standard : garniture mécanique en graphite/céramique et joints en NBR
- Spécial : garniture mécanique en carbure de silicium/carbure de silicium et joints en Viton



TABLEAU DES MATERIAUX

Eléments	Matière
1 Corps pompe	Acier Inox X5 CrNi 18-10 EN1.4301 (AISI 304)
2 Support moteur	Aluminium AISI 12 UNI 5076
3 Fond porte-joint	Acier Inox X5 CrNi 18-10 EN1.4301 (AISI 304)
4 Roue	Acier Inox X5 CrNi 18-10 EN1.4301 (AISI 304)
5 Arbre moteur partie hydraulique	Acier Inox X5 CrNi 18-10 EN1.4301 (AISI 304)
6 Joint mécanique partie tournante	Graphite ou carbure de silicium
7 Joint mécanique partie fixe	Céramique ou carbure de silicium
8 Joints	NBR 70 Shore ou Viton

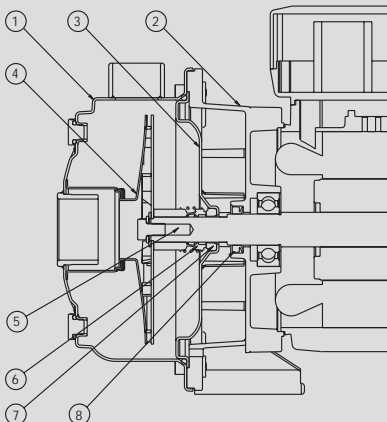
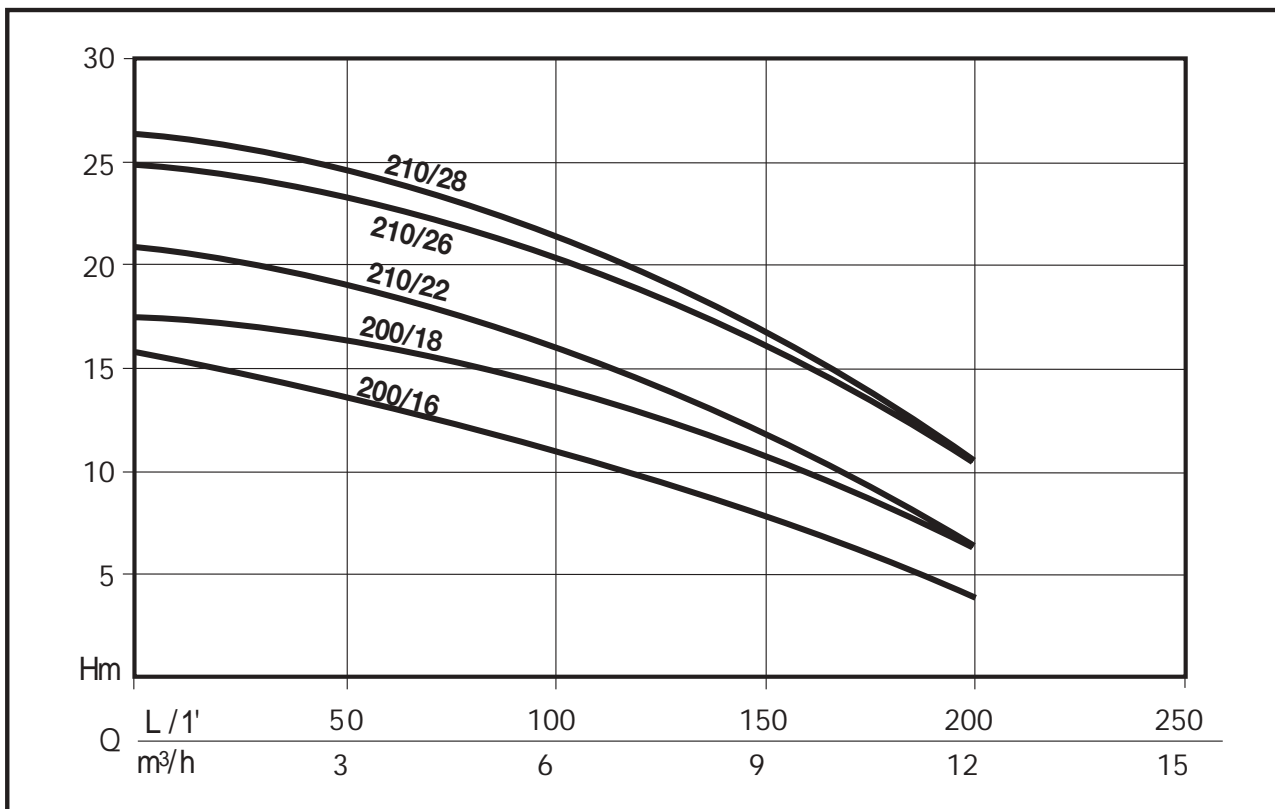

CARACTERISTIQUES

CODE	MODELE	Puissance Nom.		Puissance Abs.		TENSION	Amp.	µF.	Q	Hauteur manométrique en m CE							
		HP	kW	HP	kW					0	20	40	80	120	160	200	
N4600010 N4600020	SSCX 200/16M SSCX 200/16T	0,75	0,55	1	0,75	1 ~ 230 V 3 ~ 230 ÷ 400 V	3,5 3,1-1,8	12,5	Hauteur manométrique en m CE	16	14,5	14	12,5	9,5	6,5	4	
N4600030 N4600040	SSCX 200/18M SSCX 200/18T	1	0,75	1,2	0,9	1 ~ 230 V 3 ~ 230 ÷ 400 V	4 3,1-1,8	16		18	17	16	15	13	10,5	6	
N4600050 N4600060	SSCX 210/22M SSCX 210/22T	1,15	0,85	1,5	1,1	1 ~ 230 V 3 ~ 230 ÷ 400 V	4,9 3,8-2,2	25		21,5	20	19	17	15	11	6	
N4600070 N4600080	SSCX 210/26M SSCX 210/26T	1,35	1	1,9	1,4	1 ~ 230 V 3 ~ 230 ÷ 400 V	6,7 5-2,9	25		25,5	24	23	21,5	19	15,5	10	
N4600090 N4600100	SSCX 210/28M SSCX 210/28T	1,5	1,1	2,1	1,55	1 ~ 230 V 3 ~ 230 ÷ 400 V	7,3 5,6-3,2	25		27	25,5	24,5	23	19,5	16	10	

Code modèle spéciale : NXXXXXXX-VQQ

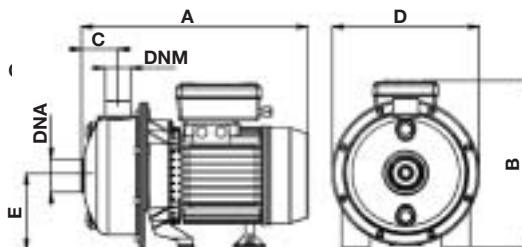

ENCOMBREMENTS ET POIDS

Modèle	Dimensions (mm)							Poids kg
	A	B	C	D	E	DNA	DNM	
SSCX 200/16	320	240	50,5	210	105	1" 1/4	1"	8,7
SSCX 200/18	320	240	50,5	210	105	1" 1/4	1"	9,5
SSCX 210/22	350	250	50,5	210	105	1" 1/4	1"	12,1
SSCX 210/26	350	250	50,5	210	105	1" 1/4	1"	13,6
SSCX 210/28	350	250	50,5	210	105	1" 1/4	1"	13,8

Les pompes centrifuges multicellulaires horizontales de la série MCX offrent les avantages suivants :

- Hautes prestations hydrauliques de pression et de débit
- Consommation minimum d'énergie électrique
- Fonctionnement extrêmement silencieux

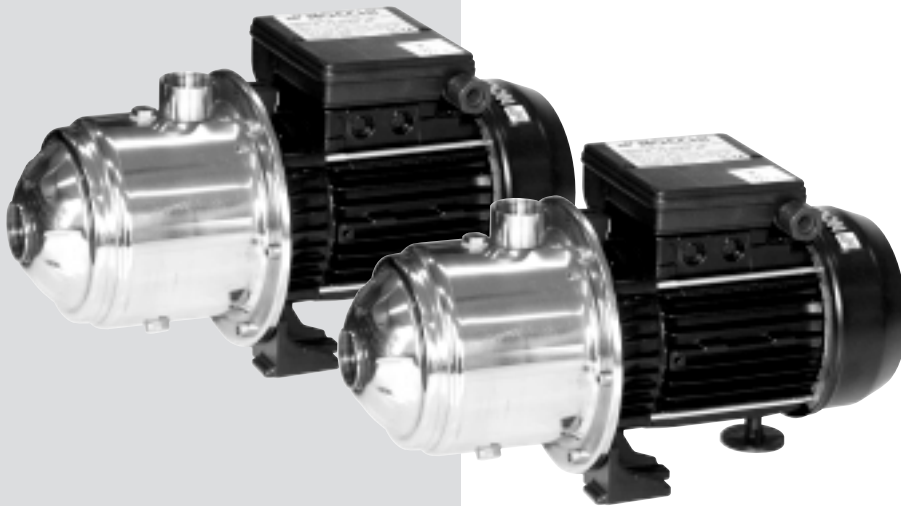

Applications

- Elévation et distribution d'eau pour les installations domestiques
- Installation pour la surpression
- Protection incendie
- Lavage, irrigation

Limites d'utilisation

- Liquides clairs, propres, non agressifs et non explosifs, sans particules solides ou fibreuses
- Plage de température maxi de l'eau 50°C
- Hauteur d'aspiration maxi conseillée 6 m avec clapet de pied crépine
- Pression de service maxi 7 bar

Moteur

- Moteur électrique asynchrone, ventilé
- Indice de protection IP 44
- Classe d'isolation F
- Bobinage monophasé avec condensateur et protection thermique incorporés
- Alimentation triphasée avec protection externe à prévoir par l'utilisateur
- Vitesse de rotation 2850 trs/mn.
- Fonctionnement continu

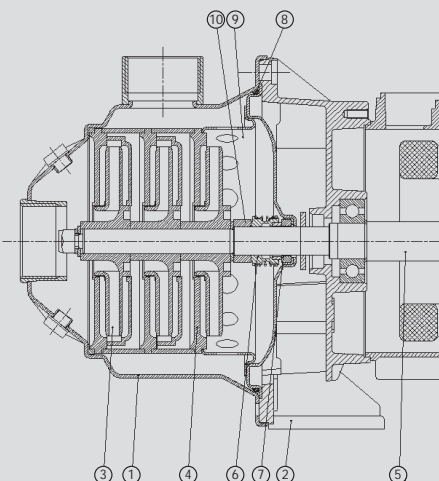

MATERIAUX

Eléments	Matière
1 Corps de pompe	Acier Inox X5 CrNi 1810 (Aisi 304)
2 Support moteur	Fusion d'aluminium
3 Roues	Technopolymère avec insert en Acier Inox X5 CrNi 1810 (Aisi 304) au niveau des points d'usure
4 Diffuseurs	Technopolymère
5 Arbre (partie hydraulique)	Acier Inox X5 CrNi 1810 (Aisi 304)
6 Joint tournant	Graphite
7 Contreface	Céramique
8 Joints	NBR 70 shore
9 Flasque support garniture	Noryl GNF 2V (Acier Inox pour les versions 200 L)
10 Entretoise (versions 200 L)	Acier Inox X 10 CrNiS 1809 (AISI 303)

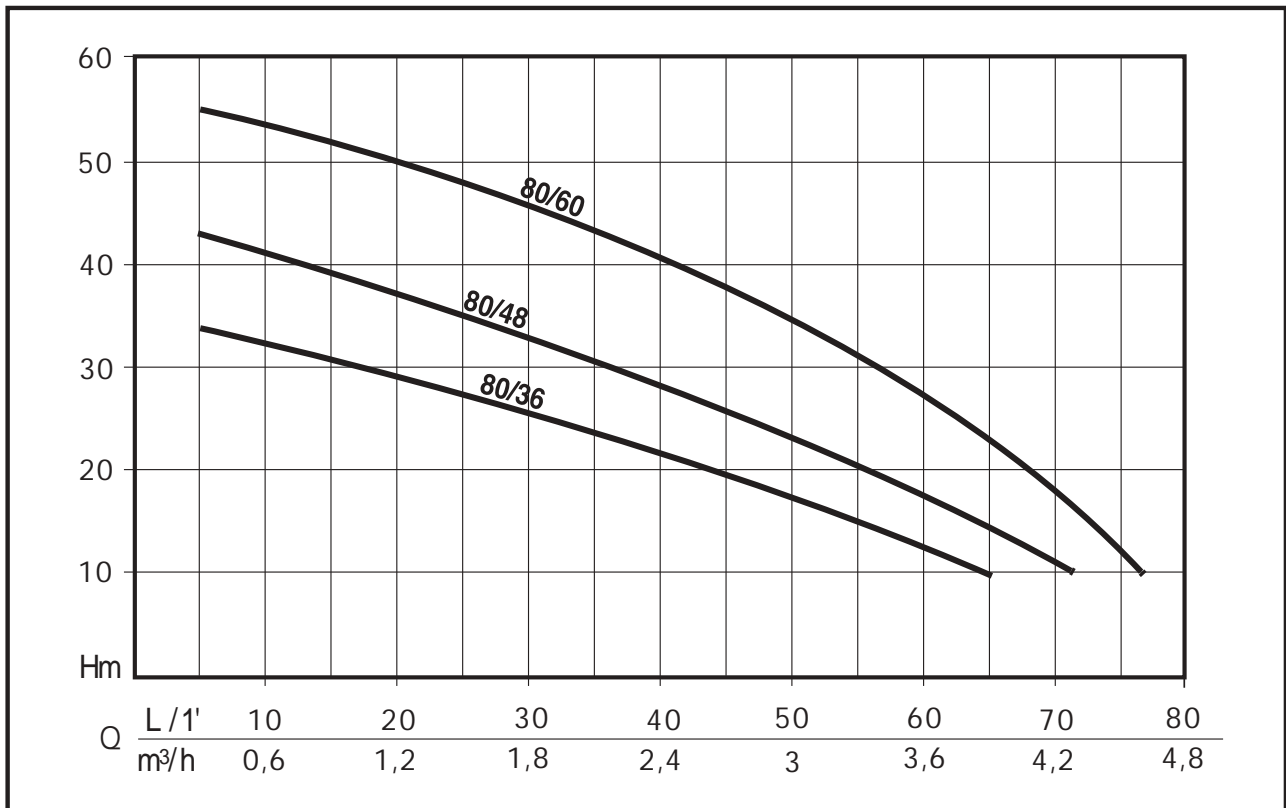

CARACTERISTIQUES

CODE	MODELE	Puissance Nom.		Puissance Abs.		TENSION	Amp.	μF.	Q	L/1'	0	20	40	60	80
		HP	kW	HP	kW					m³/h	0	1,2	2,4	3,6	4,8
N4201180-B N4201240-B	MCX 80/36 M MCX 80/36 T	0,6	0,45	0,8	0,6	1 ~ 230 V 3 ~ 230 ÷ 400 V	2,9 2-1,2	12,5	Hauteur manométrique en m CE	35	28	21	13	0,5	
N4201190-B N4201250-B	MCX 80/48 M MCX 80/48 T	0,75	0,55	1,1	0,8	1 ~ 230 V 3 ~ 230 ÷ 400 V	4 2,6-1,5	12,5		45	36	28	17	1	
N4201200-B N4201260-B	MCX 80/60 M MCX 80/60 T	1	0,75	1,3	1	1 ~ 230 V 3 ~ 230 ÷ 400 V	4,8 2,9-1,7	16		57	50	40	27	3	

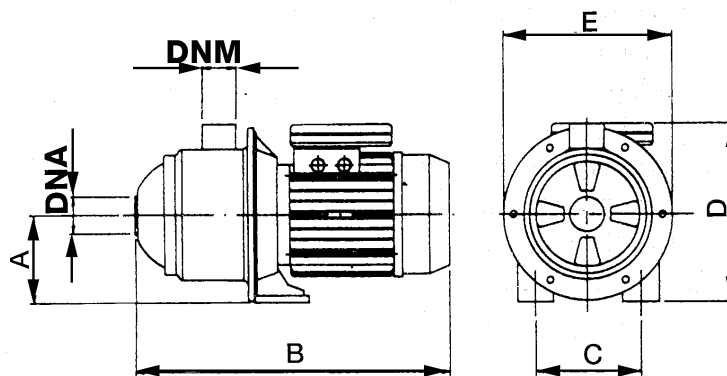

ENCOMBREMENTS ET POIDS

Modèle	Dimensions (mm)							Poids
	A	B	C	D	E	DNA	DNM	kg
MCX 80/36	90	296	99	190	174	1"	1"	6
MCX 80/48	90	318	99	190	174	1"	1"	7
MCX 80/60	90	360	99	195	174	1"	1"	8

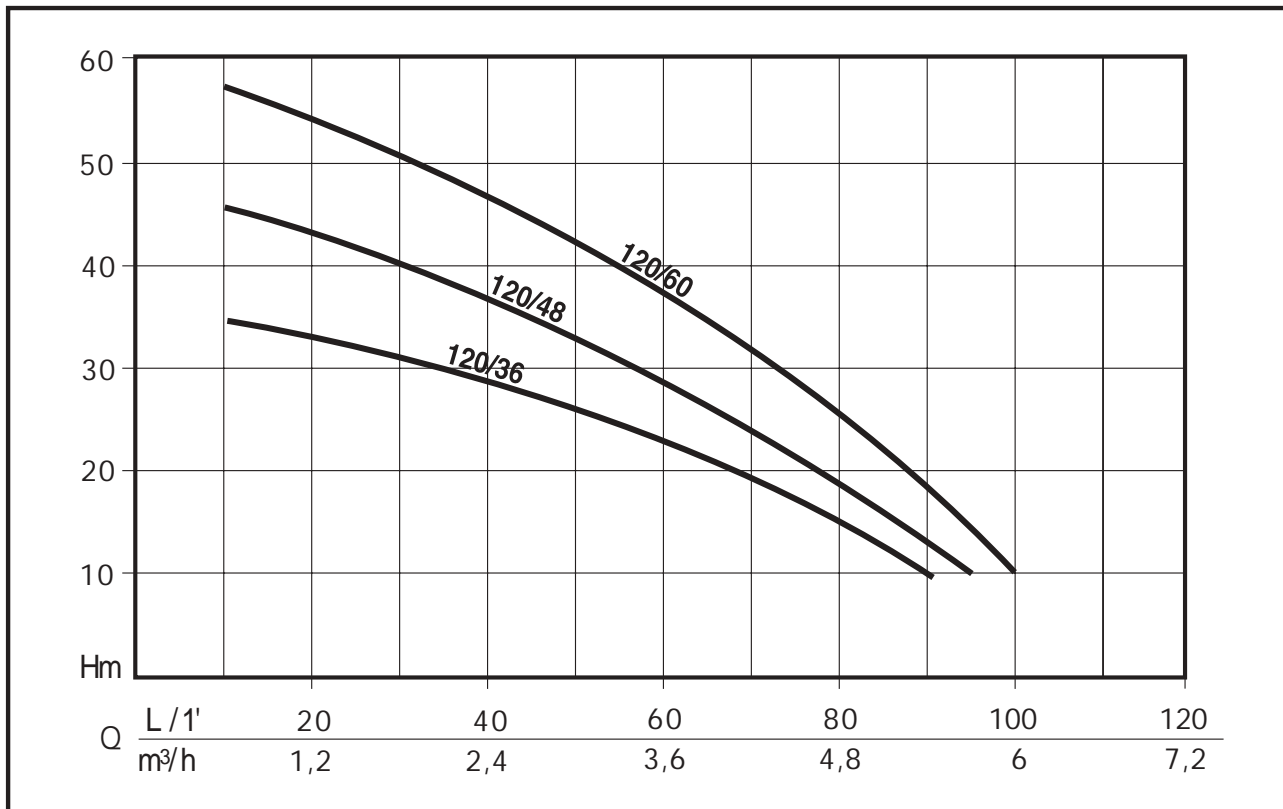

CARACTERISTIQUES

CODE	MODELE	Puissance Nom.		Puissance Abs.		TENSION	Amp.	μF.	Q	L/1'					
		HP	kW	HP	kW					0	20	40	60	80	100
N4201210-B	MCX 120/36 M	0,75	0,55	1,1	0,8	1 ~ 230 V 3 ~ 230 ÷ 400 V	3,5 2,9-1,7	12,5	Hauteur manométrique en m CE	0	20	40	60	80	100
N4201270-B	MCX 120/36 T									0	1,2	2,4	3,6	4,8	6
N4201220-B	MCX 120/48 M	1	0,75	1,5	1,1	1 ~ 230 V 3 ~ 230 ÷ 400 V	4,6 3,6-2,1	16		48	42	37	27	18	5
N4201280-B	MCX 120/48 T									48	42	37	27	18	5
N4201230-B	MCX 120/60 M	1,2	0,9	1,7	1,25	1 ~ 230 V 3 ~ 230 ÷ 400 V	5,8 3,5-2	20		60	55	48	36	26	10
N4201290-B	MCX 120/60 T									60	55	48	36	26	10

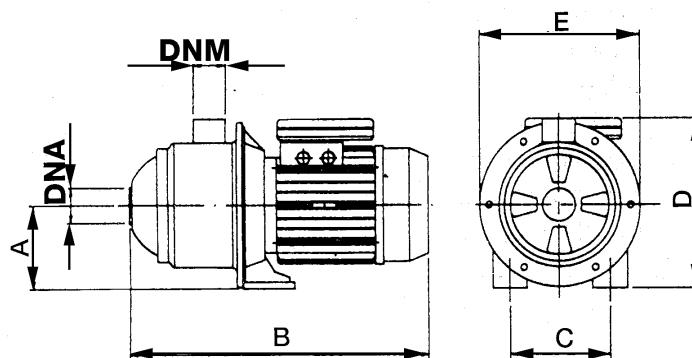

ENCOMBREMENTS ET POIDS

Modèle	Dimensions (mm)							Poids kg
	A	B	C	D	E	DNA	DNM	
MCX 120/36	90	316	99	195	174	1"	1"	8
MCX 120/48	90	338	99	195	174	1"	1"	9
MCX 120/60	90	360	99	195	174	1"	1"	10

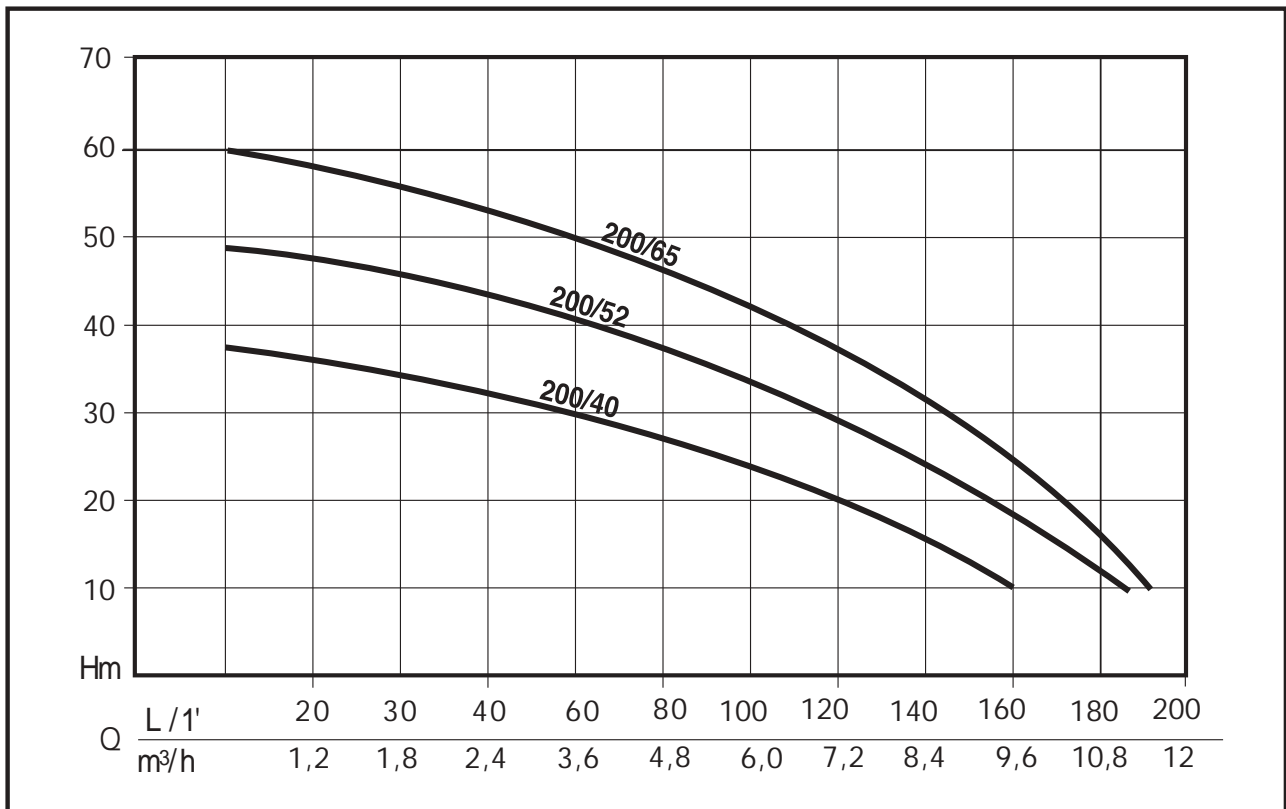

CARACTERISTIQUES

CODE	MODELE	Puissance Nom.		Puissance Abs.		TENSION	Amp.	μF.	Q	Hauteur manométrique en m CE							
		HP	kW	HP	kW					L/1'	0	20	40	80	120	160	200
										m³/h	0	1,2	2,4	4,8	7,2	9,6	12
N4201360-B	MCX 200/40 M	1,5	1,1	2	1,5	1 ~ 230 V 3 ~ 230 ÷ 400 V	7 3,6-2,1	20	Hauteur manométrique en m CE	0	20	40	80	120	160	200	
N4201370-B	MCX 200/40 T									38	35	32	26	19	11		
N4201380-B	MCX 200/52 M	1,8	1,3	2,5	1,8	1 ~ 230 V 3 ~ 230 ÷ 400 V	8,5 5-2,9	25		49	47	44	38	29	18	3	
N4201390-B	MCX 200/52 T									62	59	55	47	36	22	4	
N4201410-B	MCX 200/65 M	1,9	1,4	2,7	2,0	1 ~ 230 V 3 ~ 230 ÷ 400 V	9 6-3,5	35		62	59	55	47	36	22	4	
N4201400-B	MCX 200/65 T																

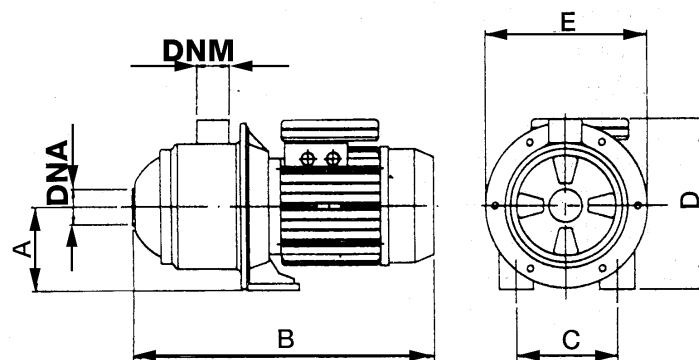

ENCOMBREMENTS ET POIDS

Modèle	Dimension (mm)							Poids
	A	B	C	D	E	DNA	DNM	kg
MCX 200/40	105	400	141	235	205	1" 1/4	1" 1/4	14
MCX 200/52	105	430	141	235	205	1" 1/4	1" 1/4	16
MCX 200/65	105	460	141	235	205	1" 1/4	1" 1/4	18

Les pompes MULTINOX centrifuges horizontales, développent des débits et pressions remarquables avec un maximum de silence, et un minimum de consommation d'énergie électrique.

- **CHEMISE EN ACIER INOX AISI 304**
- **SUPPORT MOTEUR ET FLASQUE D'ASPIRATION EN FONTE**
- **FAIBLE CONSOMMATION ELECTRIQUE**
- **TRES SILENCIEUSE**



Applications

- Elévation et distribution d'eau pour les installations domestiques
- Installation pour la surpression
- Protection incendie
- Lavage, irrigation

Limites d'utilisation

- Liquides clairs, propres, non agressifs et non explosifs, sans particules solides ou fibreuses
- Plage de température maxi de l'eau 50°C
- Hauteur d'aspiration maxi conseillée 6 m avec clapet de pied crépine
- Pression de service maxi 8 bar

Moteur

- Moteur électrique asynchrone, ventilé
- Indice de protection IP 44
- Classe d'isolation F
- Bobinage monophasé avec condensateur et protection thermique incorporés
- Alimentation triphasée avec protection externe à prévoir par l'utilisateur
- Vitesse de rotation 2850 trs/mn.
- Fonctionnement continu

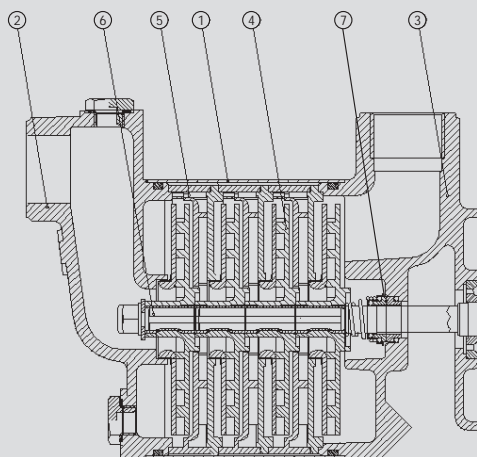

MATERIAUX

Eléments	Matière
1 Chemise	Acier Inox X5 CrNi 18-10 (AISI 304)
2 Flasque d'aspiration	Fonte EN GJL 200 (ex G20)
3 Support moteur	Fonte EN GJL 200 (ex G20)
4 Roues	Technopolymère avec insert en acier inox
5 Diffuseur	Technopolymère
6 Arbre (partie hydraulique)	Acier Inox X5 CrNi 1810 (AISI 304)
7 Joint tournant	Céramique/Graphite

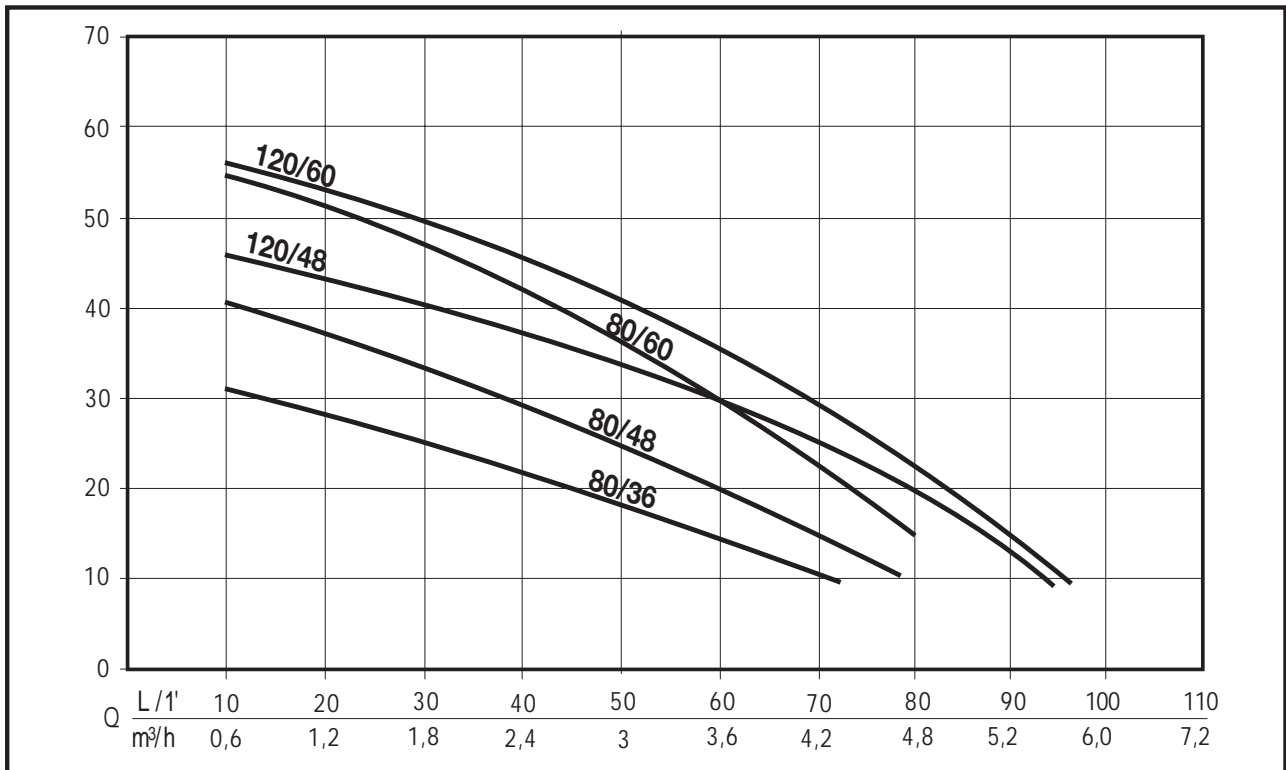

CARACTERISTIQUES

CODE	MODELE	Puissance nom.		Puissance abs.		TENSION	Amp.	µF.	Q	Hauteur manométrique en m CE						
		HP	kW	HP	kW					0	20	40	60	80	100	
N4184070-B	MULTINOX 80/36M	0,60	0,45	0,9	0,65	1 ~ 230 V	3	12,5	Hauteur manométrique en m CE	0	20	40	60	80	100	
N4184090-B	MULTINOX 80/36T	0,60	0,45	0,9	0,65	3 ~ 230 ÷ 400 V	2,3-1,3			0	1,2	2,4	3,6	4,8	6	
N4184080-B	MULTINOX 80/48M	0,75	0,55	1,1	0,8	1 ~ 230 V	3,8	12,5		33	28	22	15	7		
N4184100-B	MULTINOX 80/48T	0,75	0,55	1,1	0,8	3 ~ 230 ÷ 400 V	2,7-1,6			43	37	29	20	9		
N4184110-B	MULTINOX 80/60M	1,00	0,75	1,5	1,1	1 ~ 230 V	5,5	20		57	51	42	30	15		
N4184120-B	MULTINOX 80/60T	1,00	0,75	1,5	1,1	3 ~ 230 ÷ 400 V	3-1,8			48	43	37	29	20	4	
N4185080-B	MULTINOX 120/48M	1,00	0,75	1,3	1,1	1 ~ 230 V	4,7	16		58	53	46	36	25	4	
N4185100-B	MULTINOX 120/48T	1,00	0,75	1,5	1,1	3 ~ 230 ÷ 400 V	3,3-1,9									
N4185090-B	MULTINOX 120/60M	1,20	0,9	1,7	1,25	1 ~ 230 V	5,9	20								
N4185110-B	MULTINOX 120/60T	1,20	0,9	1,7	1,25	3 ~ 230 ÷ 400 V	3,5-2									

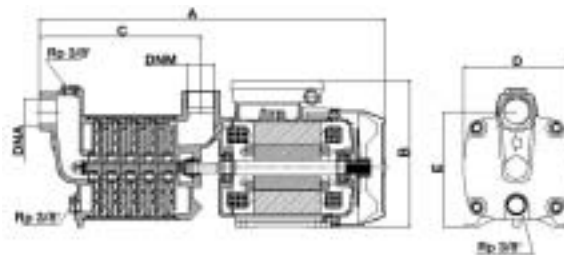

ENCOMBREMENTS ET POIDS

Modele	Dimensions mm.							Poids kg
	A	B	C	D	E	DNA	DNM	
MULTINOX 80/36	343	158	148	126	130	1"	1"	9,5
MULTINOX 80/48	389	176	171	126	138	1"	1"	11,7
MULTINOX 80/60	411	175	193	126	138	1"	1"	13,7
MULTINOX 120/48	389	175	171	126	138	1"	1"	13,1
MULTINOX 120/60	411	175	193	126	138	1"	1"	13,7

POMPES HORIZONTALES MULTICELLULAIRES AUTO-AMORÇANTES

Les pompes centrifuges multicellulaires horizontales de la série MAX regroupent les avantages de fonctionnement d'une pompe auto-amorçante. Le système d'amorçage automatique et l'hydraulique multicellulaire, garantissent un rendement hydraulique optimum et une remarquable capacité d'aspiration, maintenant ainsi l'amorçage en présence de prises d'air.

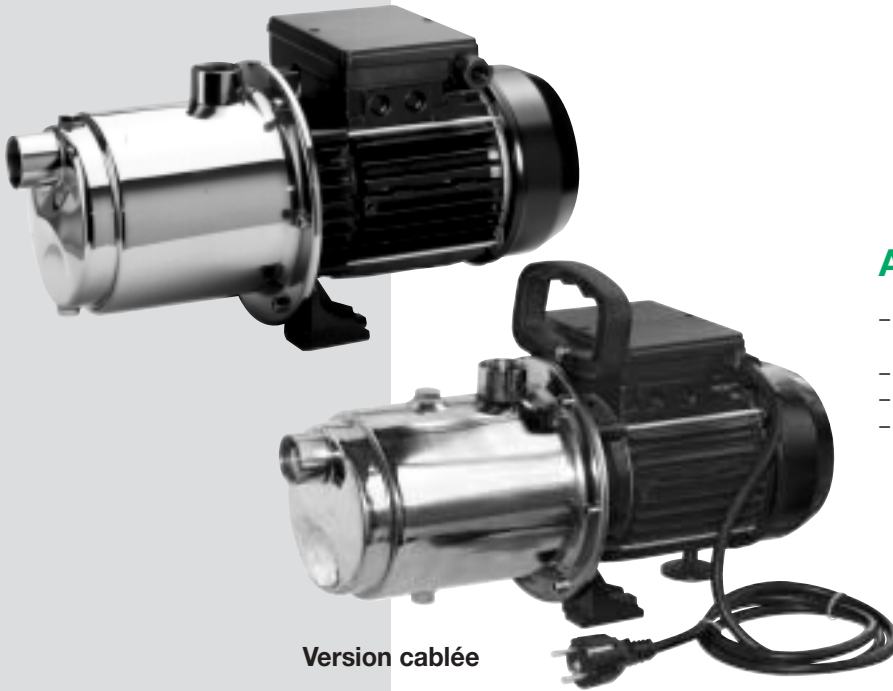

Version câblée

Applications

- Élévation et distribution d'eau pour les installations domestiques
- Installation pour la surpression
- Protection incendie
- Lavage, irrigation

Limites d'utilisation

- Liquides clairs, propres, non agressifs et non explosifs, sans particules solides ou fibreuses
- Plage de température maxi de l'eau 50°C
- Hauteur d'aspiration maxi conseillée 7 m avec clapet de pied crépine
- Pression de service maxi 7 bar

Moteur

- Moteur électrique asynchrone, ventilé
- Indice de protection IP 44
- Classe d'isolation F
- Bobinage monophasé avec condensateur et protection thermique incorporés
- Alimentation triphasée avec protection externe à prévoir par l'utilisateur
- Vitesse de rotation 2850 trs/mn.
- Fonctionnement continu

MATERIAUX

Eléments	Matière
1 Corps de pompe	Acier Inox X5 CrNi 1810 (Aisi 304)
2 Support moteur	Fusion d'aluminium
3 Roues	Technopolymère avec insert en Acier Inox X5 CrNi 1810 (Aisi 304) au niveau des points d'usure
4 Diffuseurs	Technopolymère
5 Arbre (partie hydraulique)	Acier Inox X5 CrNi 1810 (Aisi 304)
6 Entretoise	Laiton nickelé OT 58
7 Joint tournant	Graphite
8 Contreface	Céramique
9 Joints	NBR 70 shore
10 Flasque support garniture	Noryl GFN2V

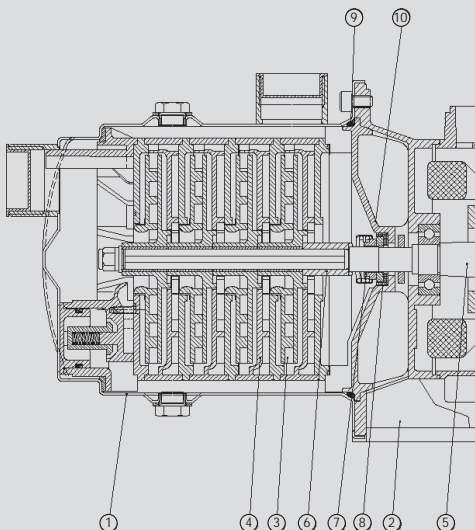

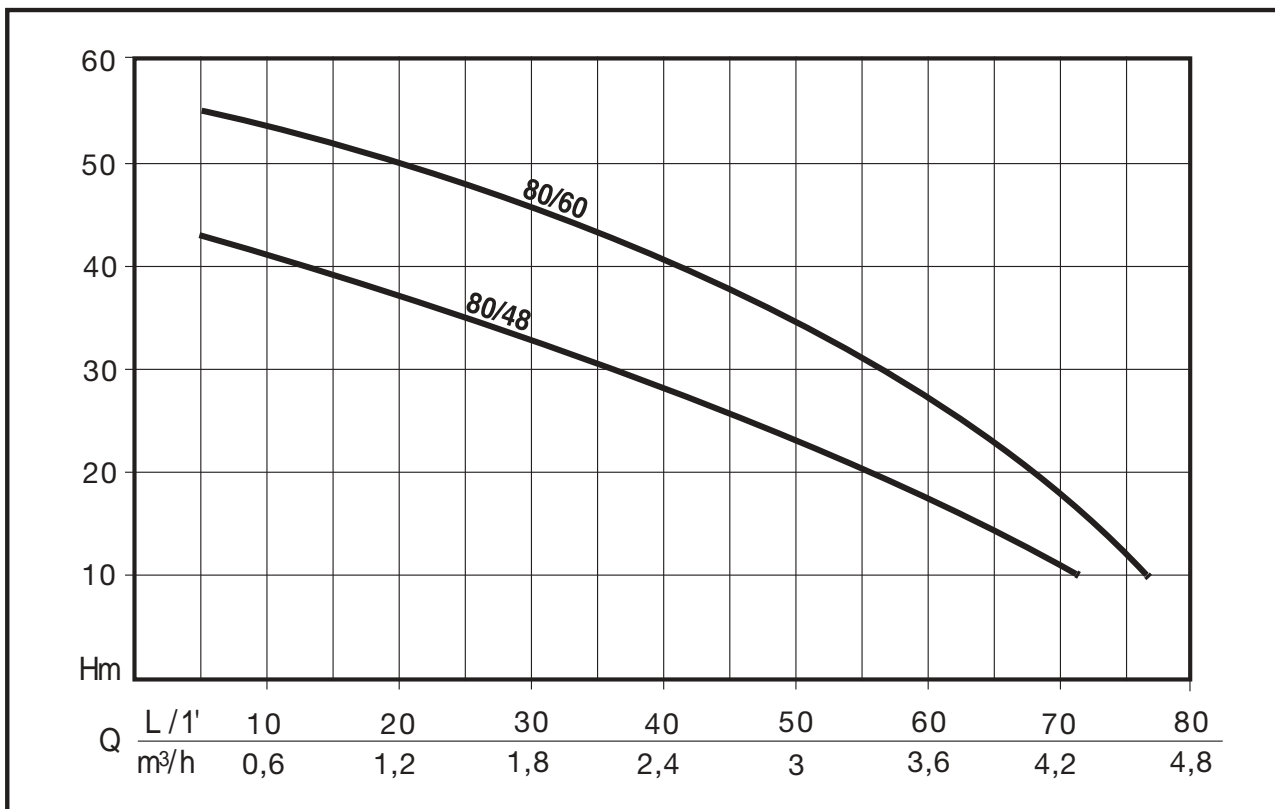

CARACTERISTIQUES

CODE	MODELE	Puissance Nom.		Puissance Abs.		TENSION	Amp.	μF.	Q	0	20	40	60	80
		HP	kW	HP	kW					L/1'	m³/h	0	1,2	2,4
N4501030-B*	MAX 80/48 M	0,75	0,55	1,1	0,8	1 ~ 230 V 3 ~ 230 ÷ 400 V	4 2,6-1,5	12,5	Hauteur manométrique en m CE	45	36	28	17	1
N4501070-B*	MAX 80/48 T									57	50	40	27	3
N4501040-B*	MAX 80/60 M	1	0,75	1,3	1	1 ~ 230 V 3 ~ 230 ÷ 400 V	4,8 2,9-1,7	16		57	50	40	27	3
N4501080-B*	MAX 80/60 T													

* Produit certifié ACS

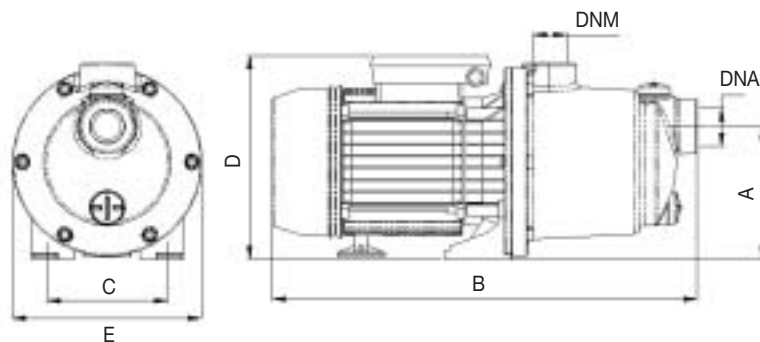

ENCOMBREMENTS ET POIDS

Modèle	Dimensions (mm)							Poids
	A	B	C	D	E	DNA	DNM	kg
MAX 80/48	129	370	99	182	176	1"	1"	8
MAX 80/60	129	392	99	182	176	1"	1"	9

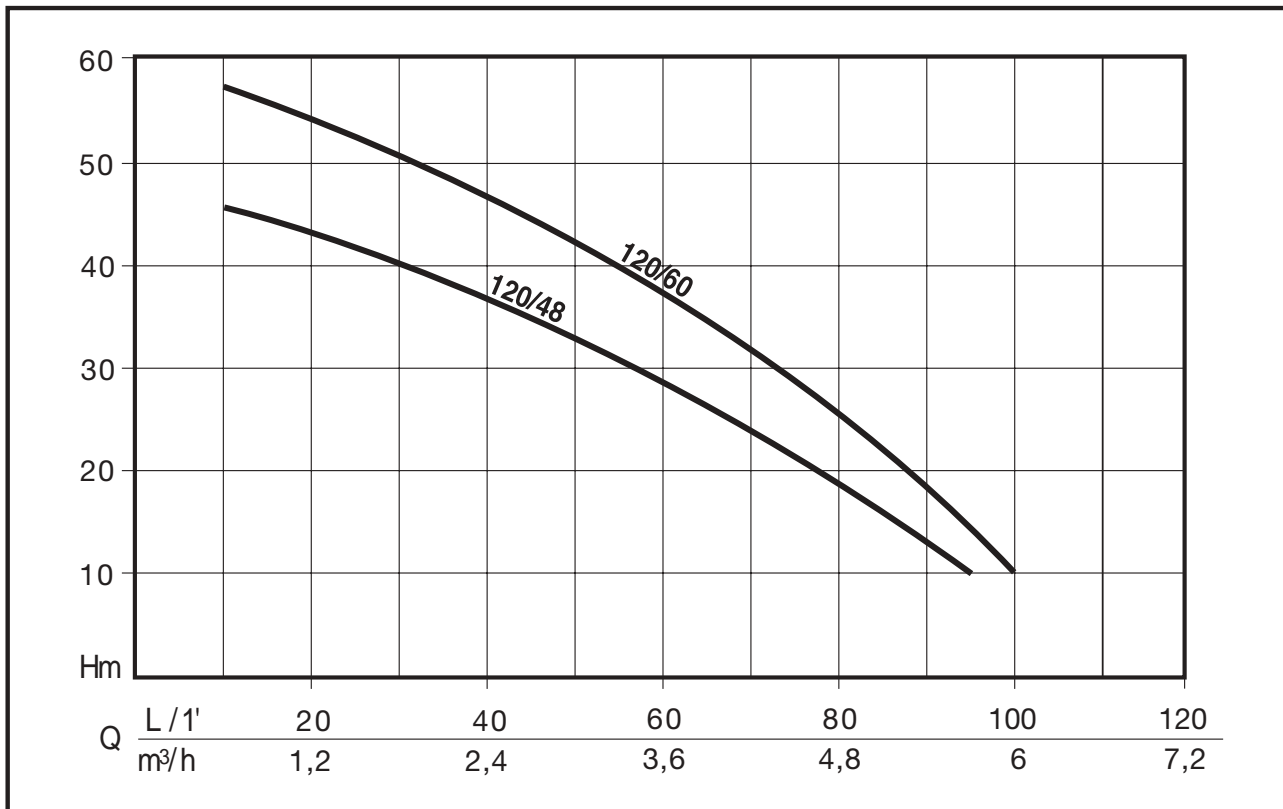

CARACTERISTIQUES

CODE	MODELE	Puissance Nom.		Puissance Abs.		TENSION	Amp.	μF.	Q	Hauteur manométrique en m CE					
		HP	kW	HP	kW					0	20	40	60	80	100
N4501050-B*	MAX 120/48 M	1	0,75	1,5	1,1	1 ~ 230 V	4,6	16	Q	0	20	40	60	80	100
N4501090-B*	MAX 120/48 T					3 ~ 230 ÷ 400 V	3,6-2,1			0	1,2	2,4	3,6	4,8	6
N4501060-B*	MAX 120/60 M	1,2	0,9	1,7	1,25	1 ~ 230 V	5,8	20	Hauteur manométrique en m CE	60	55	48	36	26	10
N4501100-B*	MAX 120/60 T					3 ~ 230 ÷ 400 V	3,5-2			60	55	48	36	26	10
N4501190-B*	MAX 120/60 C**					1 ~ 230 V	5,8			60	55	48	36	26	10

* Produit certifié ACS

** Version pré-cablée avec prise, poignée, interrupteur

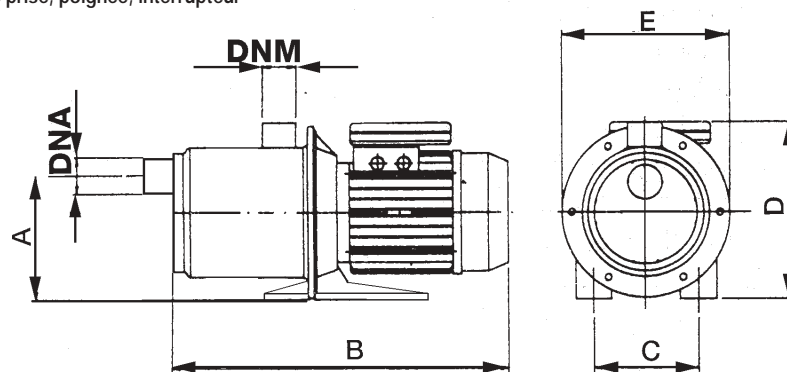

ENCOMBREMENTS ET POIDS

Modèle	Dimensions (mm)							Poids
	A	B	C	D	E	DNA	DNM	kg
MAX 120/48	129	393	99	192	176	1"	1"	10
MAX 120/60	129	392	99	182	176	1"	1"	11

MULTINOX-A

POMPES HORIZONTALES MULTICELLULAIRES AUTO-AMORÇANTES

Les pompes MULTINOX-A auto-amorçantes centrifuges horizontales: outre le fait de développer une importante pression ainsi qu'un grand débit d'eau dans un silence absolu ont un rendement élevé et donc une consommation d'énergie réduite.

- **ROBUSTE ET RESISTANTE**
- **AUTO-AMORÇANTE**
- **CAPACITE D'ASPIRATION ACCRUE**
- **VALVE SPECIALE LAITON, BREVETEE POUR LA FERMETURE EN PHASE D'AMORÇAGE**

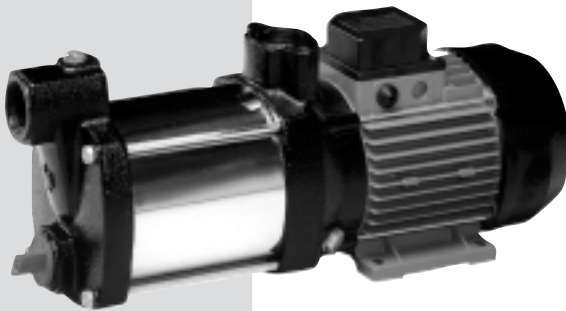

Applications

- Elévation et distribution d'eau pour les installations domestiques
- Installation pour la surpression
- Lavage, irrigation, fontaine

Limites d'utilisation

- Liquides clairs, propres, non agressifs et non explosifs, sans particules solides ou fibreuses
- Plage de température maxi de l'eau 50°C
- Hauteur d'aspiration maxi conseillée 8 m avec clapet de pied crépine
- Pression de service maxi 9 bar

Moteur

- Moteur électrique asynchrone, ventilé
- Indice de protection IP 44
- Classe d'isolation F
- Bobinage monophasé avec condensateur et protection thermique incorporés
- Alimentation triphasée avec protection externe à prévoir par l'utilisateur
- Vitesse de rotation 2850 trs/mn.
- Fonctionnement continu

MATERIAUX

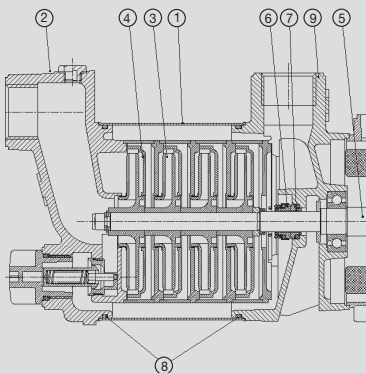

Eléments	Matière
1 Chemise (corps de pompe)	Acier Inox X5 CrNi 1810 (Aisi 304)
2 Flasque d'aspiration	Fonte EN GJL 200 (ex G20)
3 Roues	Technopolymère avec insert en acier inox X5 CrNi 1810 (Aisi 304) au niveau des points d'usure
4 Diffuseurs	Technopolymère
5 Arbre (partie hydraulique)	Acier Inox X5 CrNi 1810 (Aisi 304)
6 Joint tournant	Graphite
7 Contreface	Céramique
8 Joints	NBR 70 shore
9 Flasque de refoulement (support moteur)	Fonte EN GJL 200 (ex G20)

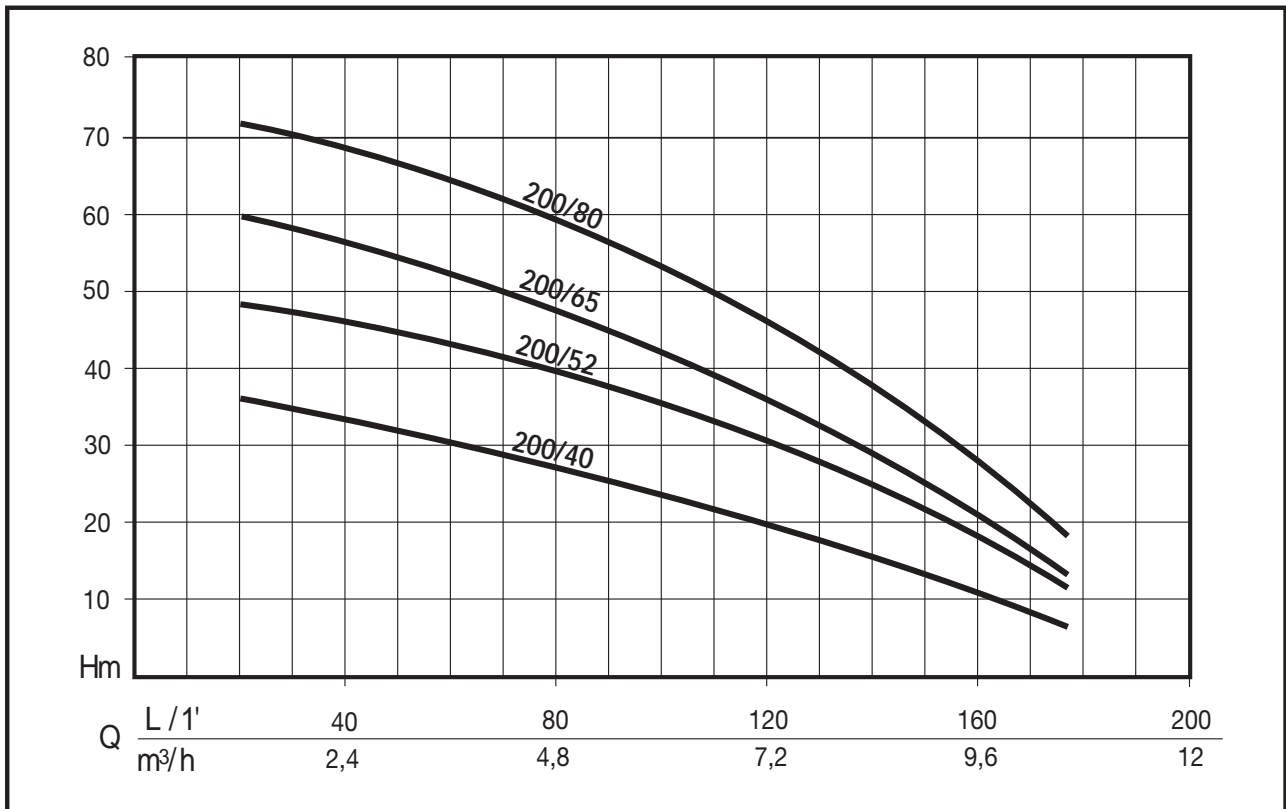

CARACTERISTIQUES

CODE	MODELE	Puissance Nom.		Puissance Abs.		TENSION	Amp.	μF.	Q	20	40	80	120	160
		HP	kW	HP	kW					L/1'	m³/h	1,2	2,4	4,8
N418A010-B	MULTINOX-A 200/40 M	1	0,76	1,6	1,2	1 ~ 220÷240 V	5,6	20	Hauteur manométrique en m CE	36	33	28	20	10
N418A020-B	MULTINOX-A 200/40 T					3 ~ 230÷400 V	3,5-2							
N418A030-B	MULTINOX-A 200/52 M	1,5	1,1	2,1	1,6	1 ~ 220÷240 V	7,8	25		49	46	40	30	17
N418A040-B	MULTINOX-A 200/52 T					3 ~ 230÷400 V	5-2,9							
N418A070	MULTINOX-A 200/65 M	1,9	1,4	2,7	2	1 ~ 220÷240 V	9,2	35		60	57	49	37	20
N418A050-B	MULTINOX-A 200/65 T					3 ~ 230÷400 V	6,2-3,6							
N418A060-B	MULTINOX-A 200/80 T	2,3	1,7	3,1	2,3	3 ~ 230÷400 V	8-4,6			72	68	60	47	27

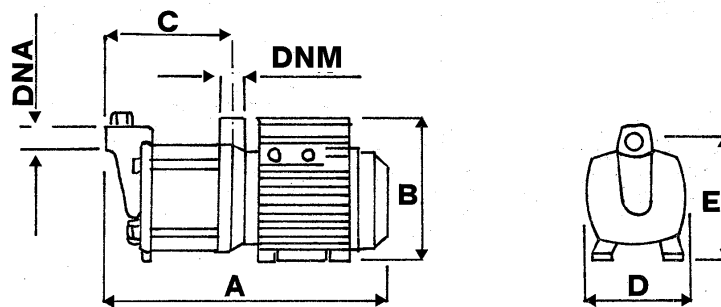

ENCOMBREMENTS ET POIDS

Modèle	Dimensions (mm)							Poids
	A	B	C	D	E	DNA	DNM	kg
MULTINOX 200/40	441	200	188	155	170	1" 1/4	1" 1/4	19
MULTINOX 200/52	469	200	215	155	170	1" 1/4	1" 1/4	21
MULTINOX 200/65	497	200	243	155	170	1" 1/4	1" 1/4	23
MULTINOX 200/80	525	200	270	155	170	1" 1/4	1" 1/4	25

Les pompes auto-amorçantes de la série JET regroupent les avantages de fonctionnement des pompes centrifuges et le caractère pratique des pompes auto-amorçantes. Le système injecteur dont les pompes sont équipées garantit un excellent rendement hydraulique et une importante capacité de pression.

- ROBUSTE ET RESISTANTE
- AUTO-AMORÇANTE
- GRANDE CAPACITE D'ASPIRATION



Applications

- Elévation et distribution d'eau pour les installations domestiques
- Installation pour la surpression
- Lavage, irrigation, fontaine, transvasement

Moteur

- Moteur électrique asynchrone, ventilé
- Indice de protection IP 44
- Classe d'isolation F
- Bobinage monophasé avec condensateur et protection thermique incorporés
- Alimentation triphasée avec protection externe à prévoir par l'utilisateur
- Vitesse de rotation 2850 trs/mn.
- Fonctionnement continu

Limites d'utilisation

- Liquides clairs, propres, non agressifs et non explosifs, sans particules solides ou fibreuses
- Plage de température maxi de l'eau 50°C
- Hauteur d'aspiration maxi conseillée 8 m avec clapet de pied crépine
- Pression de service maxi
 - 6 bar: NEW JET 45/43 et 60/50
 - 6 bar: JET 600, 800 et 1000
 - 10 bar: JET 100 et 160

MATERIAUX

Eléments	Matière	
	NEWJET	JET
Corps de pompe	Fonte EN GJL 200 (ex G20)	Fonte EN GJL 200 (ex G20)
Support moteur	Aluminium	Fonte EN GJL 200 (ex G20)
Roue	Technopolymère avec insert en acier inox X5 CrNi 1810 (Aisi 304) au niveau des points d'usure	Technopolymère modèles 600-800-1000 laiton embouti modèles 100-160
Diffuseur tube venturi-injecteur	Technopolymère	Technopolymère
Arbre moteur	Acier Inox X 12 CrNiS 1809 (AISI 416)	Acier Inox X 12 CrNiS 1809 (AISI 416)
Joint tournant	Graphite	Graphite
Contreface	Céramique	Céramique
Joint	NBR 70 shore	NBR 70 shore

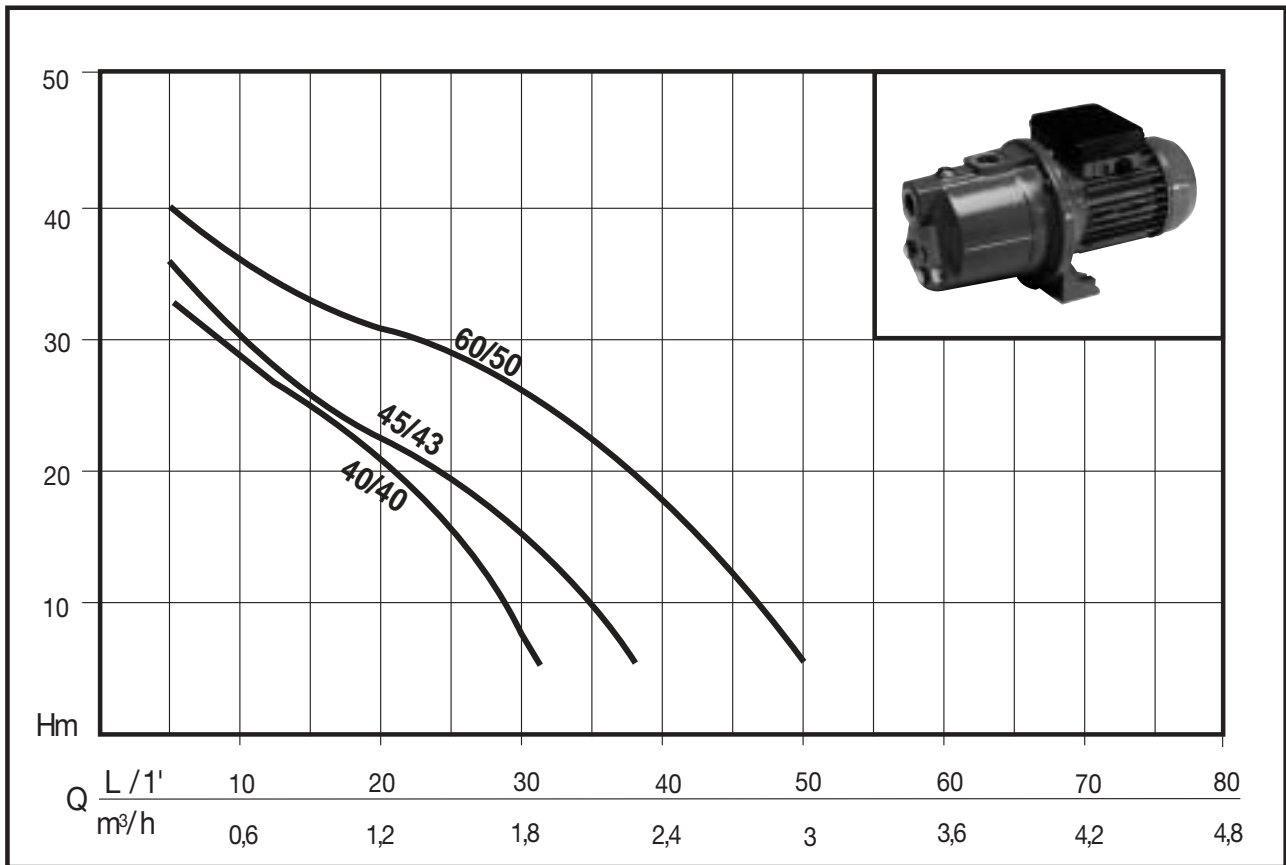

CARACTERISTIQUES

CODE	MODELE	Puissance Nom.		Puissance Abs.		TENSION (V)	Amp.	µF.	Q	Hauteur manométrique en m CE							
		HP	kW	HP	kW					0	10	20	30	40	50	60	70
N4176800	NEWJET 40/40 M	0,5	0,37	0,8	0,6	1 ~ 220 ÷ 240 V	3	6	Hauteur manométrique en m CE	41	28	21	8				
N4176050	NEWJET 45/43 M	0,5	0,37	0,8	0,6	1 ~ 220 ÷ 240 V	3	8		43	30	23	16	1			
N4176580	NEWJET 60/50 M	0,75	0,55	1,1	0,8	1 ~ 220 ÷ 240 V	4	12,5		46	36	31	26	18	6		

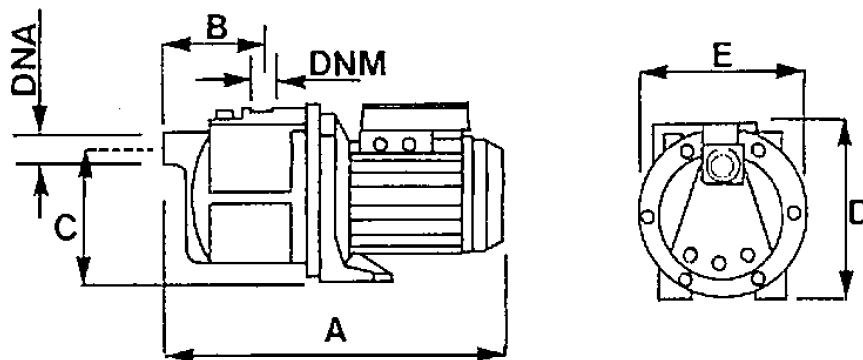

ENCOMBREMENTS ET POIDS

Modèle	Dimensions (mm)							Poids
	A	B	C	D	E	DNA	DNM	kg
NEWJET 40/40	351	93	130	180	174	1"	1"	8,2
NEWJET 45/43	351	93	130	180	174	1"	1"	8,2
NEWJET 60/50	351	93	130	180	174	1"	1"	9

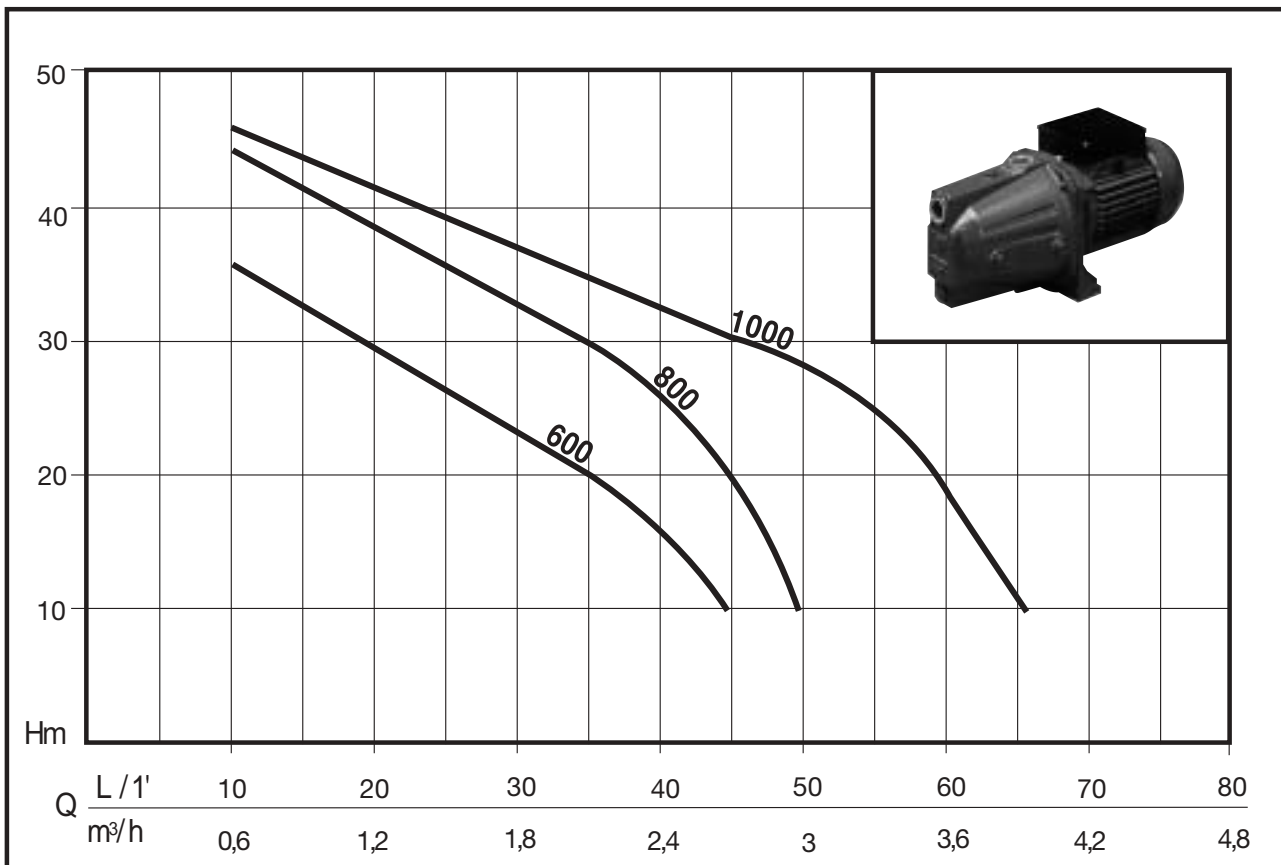

CARACTERISTIQUES

CODE	MODELE	Puissance Nom.		Puissance Abs.		TENSION (V)	Amp.	µF.	Q	L/1' / m³/h							
		HP	kW	HP	kW					0	5	20	30	40	50	60	70
N4171010 N4171020	JET 600 M JET 600 T	0,8	0,6	0,9	0,7	1 ~ 220 ÷ 240 V 3 ~ 230 ÷ 400 V	3,2 1,9-1,1	8	Hauteur manométrique en m CE	43	40	30	24	17			
N4176550 N4176560	JET 800 M JET 800 T	1	0,75	1,3	1	1 ~ 220 ÷ 240 V 3 ~ 230 ÷ 400 V	4,5 3,6-2,1	12,5		48	46	39	33	27	8		
N4176860 N4176830	JET 800 M O * JET 800 T O *	1	0,75	1,3	1	1 ~ 220 ÷ 240 V 3 ~ 230 ÷ 400 V	4,5 3,6-2,1	12,5		48	46	39	33	27	8		
N4173010 N4173020	JET 1000 M JET 1000 T	1,36	1	1,5	1,1	1 ~ 220 ÷ 240 V 3 ~ 230 ÷ 400 V	5 3,8-2,2	16		50	48	41	37	32	28	18	3
N4176810 N4176820	JET 1000 M O * JET 1000 T O *	1,1	0,8	1,5	1,1	1 ~ 220 ÷ 240 V 3 ~ 230 ÷ 400 V	5 3,8-2,2	16		50	48	41	37	32	28	18	3

* Version avec turbine en laiton

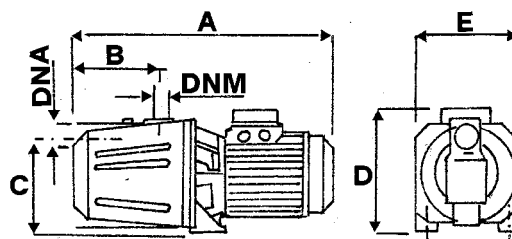

ENCOMBREMENTS ET POIDS

Modèle	Dimensions (mm)							Poids
	A	B	C	D	E	DNA	DNM	kg
JET 600	400	147	160	190	182	1"	1"	13,7
JET 800	400	147	160	190	182	1"	1"	14,2
JET 1000	425	147	160	190	182	1"	1"	16,8

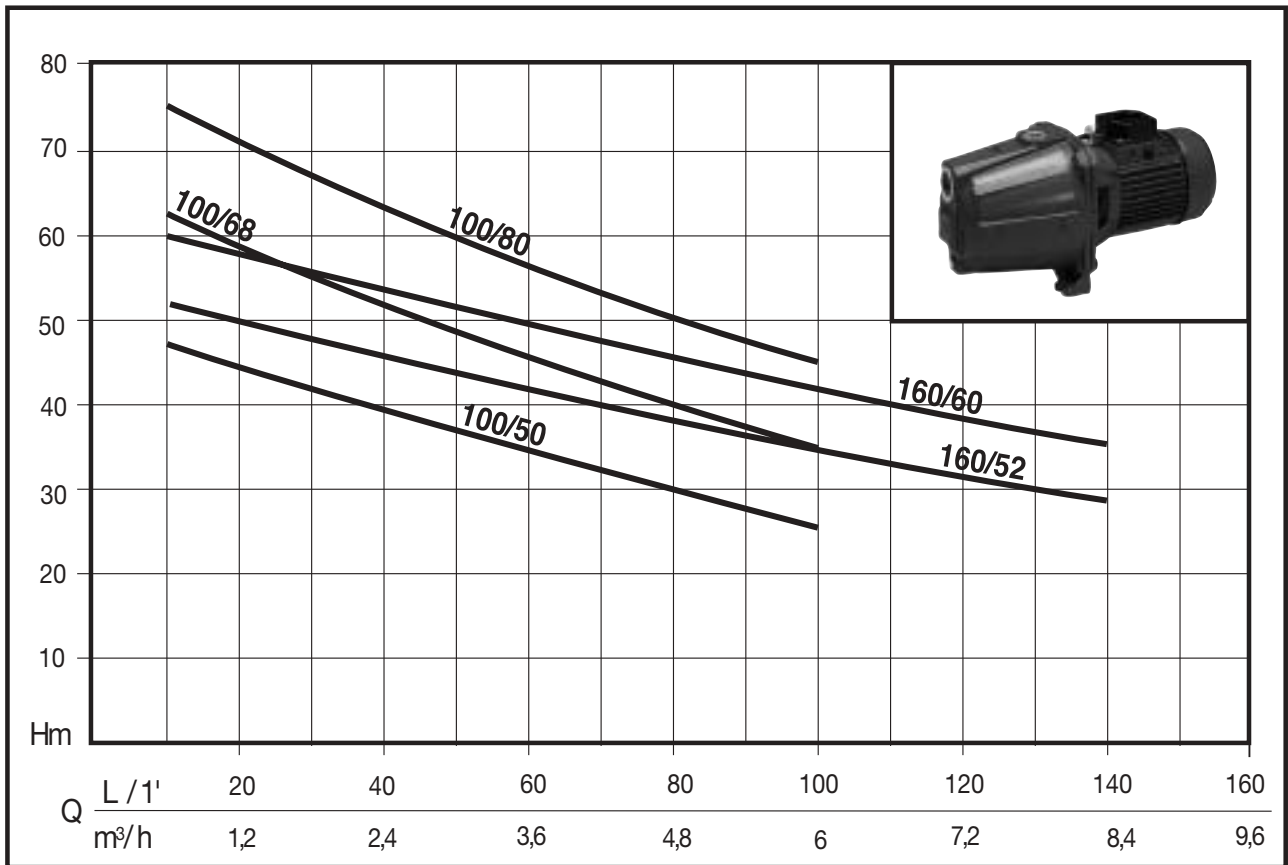

CARACTERISTIQUES

CODE	MODELE	Puissance Nom.		Puissance Abs.		TENSION	Amp.	µF.	Q	Hauteur manométrique en m CE							
		HP	kW	HP	kW					L/1'	5	20	40	60	80	100	120
N4175010 N4175020	JET 100/50 M JET 100/50 T	1,5	1,1	2,2	1,6	1 ~ 230 V 3 ~ 230 ÷ 400 V	7,4 5-2,5	35	Hauteur manométrique en m CE	0,3	1,2	2,4	3,6	4,8	6	7,2	8,4
N4175030 N4175040	JET 100/68 M JET 100/68 T	2	1,5	2,7	2	1 ~ 230 V 3 ~ 230 ÷ 400 V	10,5 7,5-4,3	40		50	45	40	35	32	27		
N4175050	JET 100/80 T	3	2,2	3,4	2,5	3 ~ 230 ÷ 400 V	8,2-4,8			65	60,5	55	48	43	35		
N4175080 N4175090	JET 160/52 M JET 160/52 T	2	1,5	2,7	2	1 ~ 230 V 3 ~ 230 ÷ 400 V	10,5 7,5-4,3	40		77	70,5	65	58	52	45		
N4175100	JET 160/60 T	3	2,2	3,4	2,5	3 ~ 230 ÷ 400 V	9,2-5,3			52	49,5	46	43	39,5	36	33,5	30
										60	58	54,5	51	47	44	40	38

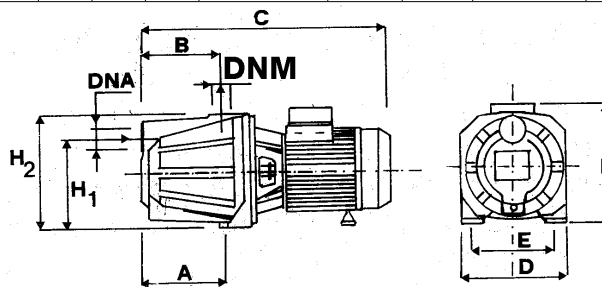

ENCOMBREMENTS ET POIDS

Modèle	Dimensions (mm)										Poids kg
	A	B	C	D	E	F	H ₁	H ₂	DNA	DNM	
JET 100/50	180	157	500	220	180	235	170	227	1" 1/2	1"	27
JET 100/68 - 160/52	180	157	500	220	180	235	170	227	1" 1/2	1"	29
JET 100/80 - 160/60	180	157	500	220	180	235	170	227	1" 1/2	1"	31

JETINOX

POMPES AUTO-AMORÇANTES ACIER INOX

Les pompes auto-amorçantes de la série JETINOX unissent les avantages de fonctionnement des pompes centrifuges et le caractère pratique des pompes auto-amorçantes.

Le système injecteur dont les pompes sont équipées garantit un excellent rendement hydraulique et une importante capacité de pression.

- **AUTO-AMORÇANTE**
- **GRANDE CAPACITE D'ASPIRATION**



Version câblée

Applications

- Elévation et distribution d'eau pour les installations domestiques
- Installation pour la surpression
- Lavage, irrigation, fontaine

Moteur

- Moteur électrique asynchrone, ventilé
- Indice de protection IP 44
- Classe d'isolation F
- Bobinage monophasé avec condensateur et protection thermique incorporé
- Vitesse de rotation 2850 trs/mn.
- Fonctionnement continu

Limites d'utilisation

- Liquides clairs, propres, non agressifs et non explosifs, sans particules solides ou fibreuses
- Plage de température maxi de l'eau 50°C
- Hauteur d'aspiration maxi conseillée 8 m avec clapet de pied crépine
- Pression de service maxi 6 bar

MATERIAUX

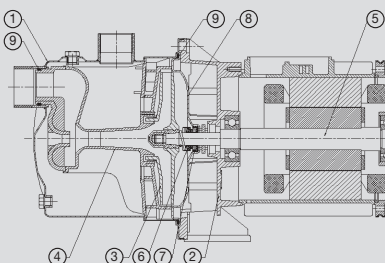

	Eléments	Matière
1	Corps de pompe	Acier Inox X5 CrNi 1810 (Aisi 304)
2	Support moteur	Fusion d'aluminium
3	Roue	Technopolymère avec insert en acier Inox
4	Groupe monobloc diffuseur tube venturi-injecteur	Technopolymère
5	Arbre	Acier Inox X 12 CrNiS 1809 (AISI 416)
6	Joint tournant	Graphite
7	Contreface	Céramique
8	Flasque support garniture	Technopolymère (série 45-60-70) Acier Inox X5 CrNi 1810 (Aisi 304) série 90
9	Joint	NBR 70 Shore

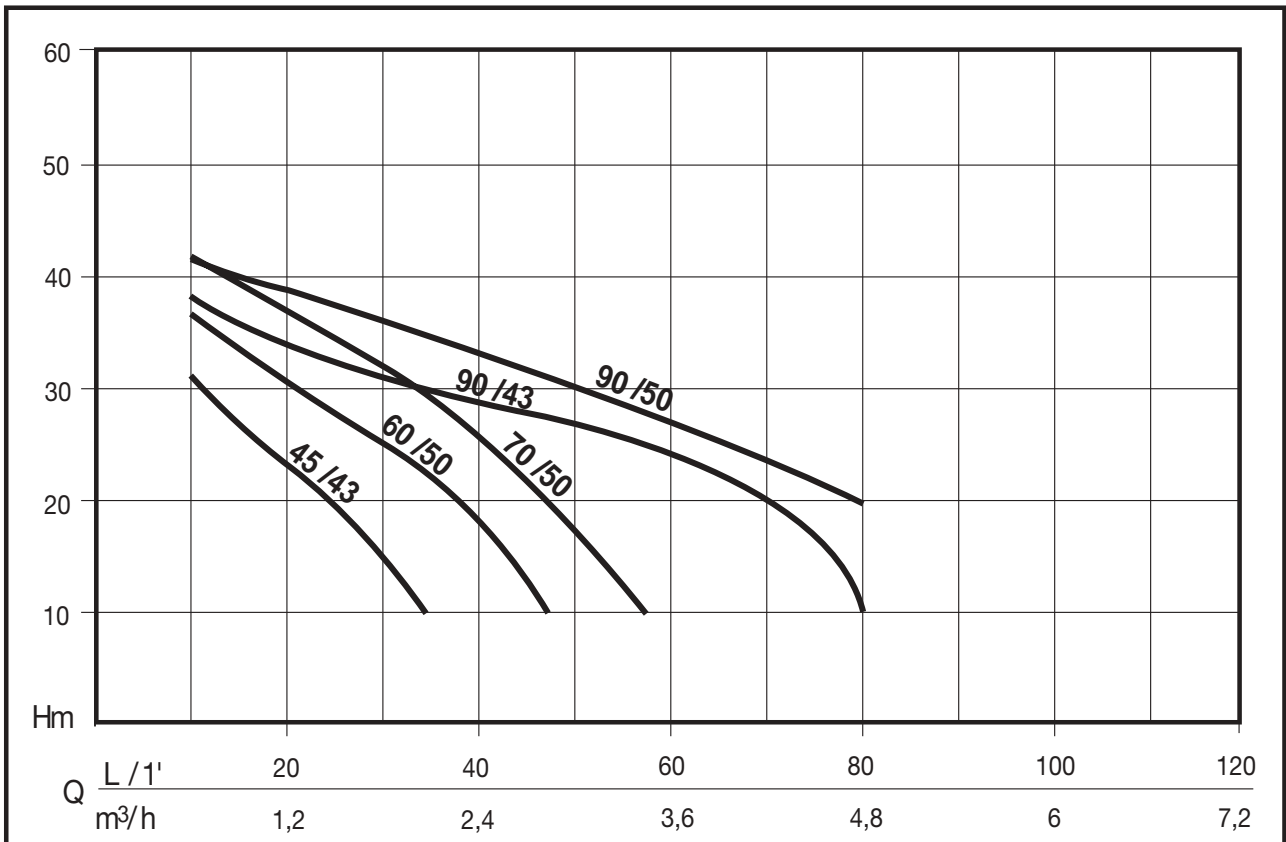

CARACTERISTIQUES

CODE	MODELE	Puissance Nom.		Puissance Abs.		TENSION (V)	Amp.	μF.	Q	Hauteur manométrique en m CE									
		HP	kW	HP	kW					0	10	20	30	40	50	60	70	80	
N4176190	JETINOX 45/43 M	0,5	0,37	0,8	0,6	1 ~ 220÷240 V	3	8	Hauteur manométrique en m CE	43	30	23	16	1					
N4176570 N4176910	JETINOX 60/50 M JETINOX 60/50 C*	0,75	0,55	1,1	0,8	1 ~ 220÷240 V 1 ~ 230 V	4	12,5		46	36	31	26	18	6				
N4176760 N4176900	JETINOX 70/50 M JETINOX 70/50 C*	0,95	0,7	1,36	1,0	1 ~ 220÷240 V 1 ~ 230 V	4,5	16		48	42,5	37,5	32	25	16,5	7			
N4176280 N4176890	JETINOX 90/43 M JETINOX 90/43 C*	1,0	0,75	1,8	1,3	1 ~ 220÷240 V 1 ~ 230 V	6,5	20		43	38	34	32	29	27	25	21	10	
N4176500	JETINOX 90/50 M	1,2	0,9	2	1,5	1 ~ 220÷240 V	7	25		50	42	39	37	33	30	27	25	20	

* Version pré-cablée avec prise, poignée, interrupteur

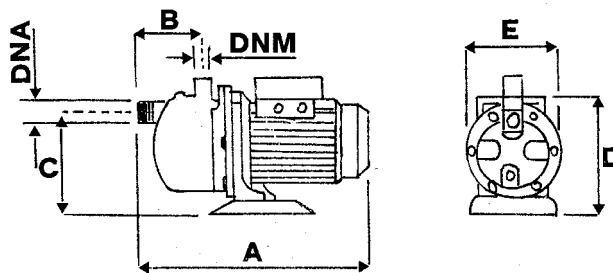

ENCOMBREMENTS ET POIDS

Modèle	Dimensions (mm)							Poids
	A	B	C	D	E	DNA	DNM	kg
JETINOX 45/43	351	93	140	190	178	1" F	1" F	4,7
JETINOX 60/50	374	93	140	190	178	1" F	1" F	8,2
JETINOX 70/50	351	76	144	196	180	1" F	1" F	9,5
JETINOX 90/43	397	98	168	220	235	1" 1/4 M	1" F	11
JETINOX 90/50	430	98	168	260	235	1" 1/4 M	1" F	13

Les pompes centrifuges monoturbine de la série CM sont silencieuses et ont un rendement hydraulique élevé.

- **GRANDE FIABILITE**
- **ROBUSTE ET RESISTANTE**
- **RENDEMENT HYDRAULIQUE ELEVE**

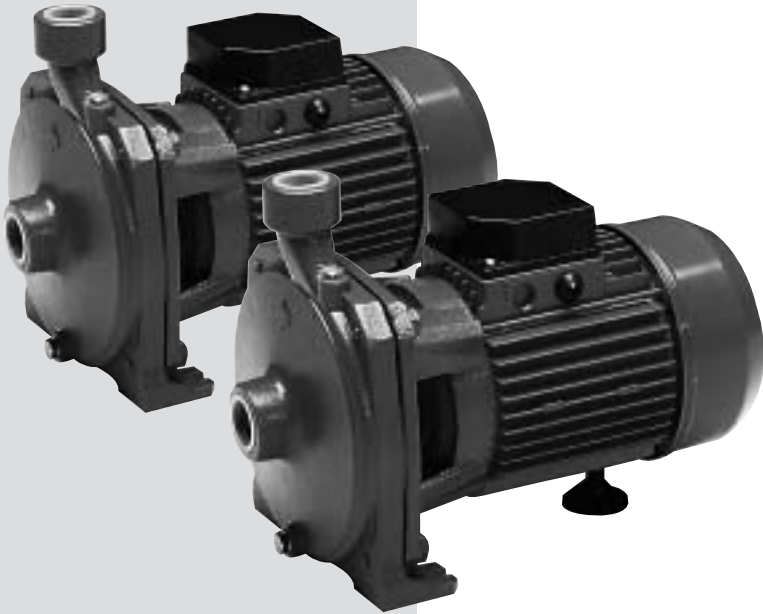

Applications

- Elévation et distribution d'eau
- Installation pour la surpression
- Lavage, irrigation

Moteur

- Moteur électrique asynchrone, ventilé
- Indice de protection IP 44
- Classe d'isolation F
- Bobinage monophasé avec condensateur et protection thermique incorporé
- Bobinage triphasé protection à prévoir par l'utilisateur
- Vitesse de rotation 2850 trs/mn
- Fonctionnement continu

Limites d'utilisation

- Liquides clairs ou légèrement usés non abrasifs
- Plage de température maxi de l'eau 90°C (modèle CM 90/22 50°C)
- Hauteur d'aspiration maxi conseillée 5 m avec clapet de pied crépine
- Pression de service maxi :
6 bar pour modèles HP 0,5
8 bar pour modèles HP 1-1,5-2

MATERIAUX

Eléments	Matière
1 Corps de pompe	Fonte EN GJL 200 (ex G20)
2 Support moteur	Fonte EN GJL 200 (ex G20)
3 Roue	Laiton (CM 90/22 en technopolymère)
5 Arbre moteur	Acier Inox X 12 CrNiS 1809 (AISI 416)
7 Joint tournant	Graphite
8 Contreface	Céramique
10 Joint	NBR 70 shore

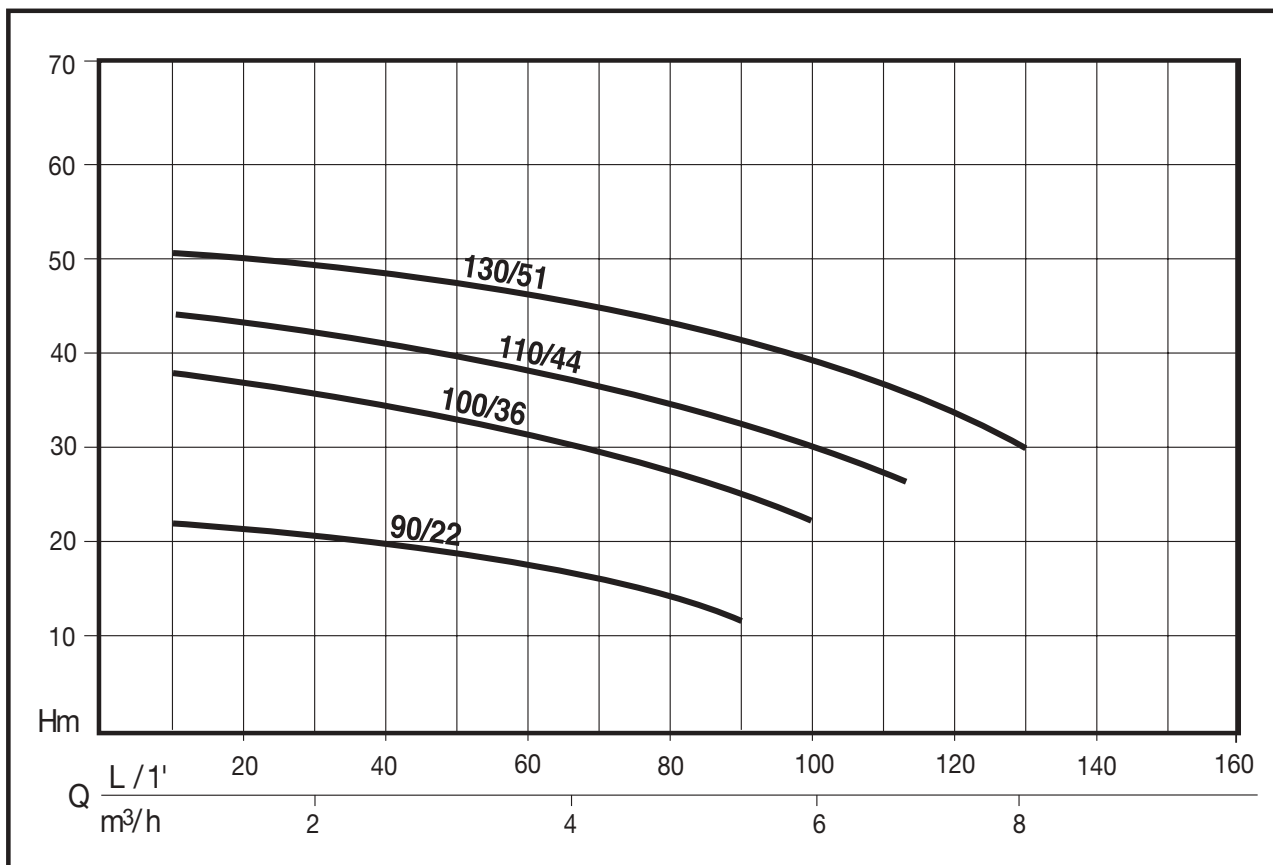

CARACTERISTIQUES

CODE	MODELE	Puissance Nom.		Puissance Abs.		TENSION	Amp.	µF.	Q	Hauteur manométrique en m CE					
		HP	kW	HP	kW					L/1'	10	30	50	80	100
N418B090 N418B100	CM 90/22 M* CM 90/22 T*	0,5	0,35	1	0,75	1 ~ 220÷240 V 3 ~ 230÷400 V	3,6 2,4-1,4	12,5	Hauteur manométrique en m CE	0,6	1,8	3	4,8	6	7,2
N418B130 N418B140	CM 100/36 M CM 100/36 T	1	0,75	1,7	1,25	1 ~ 220÷240 V 3 ~ 230÷400 V	5,5 3,8-2,2	20		22	20	18	13		
N4187090 N4187100	CM 110/44 M CM 110/44 T	1,5	1,1	2,6	1,9	1 ~ 230 V 3 ~ 230÷400 V	9,2 6,1-3,3	35		35	33	31	26	22	
N4187110 N4187120	CM 130/51 M CM 130/51 T	2	1,5	3,1	2,3	1 ~ 230 V 3 ~ 230÷400 V	10,8 7,8-4,5	40		42	40	38	33	29	

* Roue en technopolymère

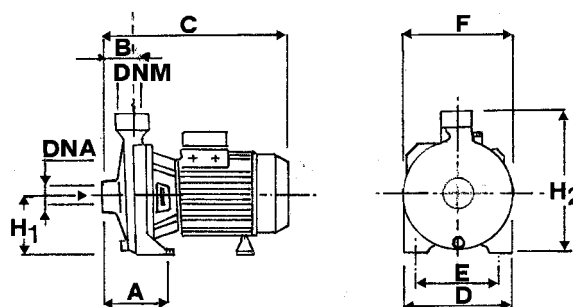

ENCOMBREMENTS ET POIDS

Modèle	Dimensions (mm)										Poids kg
	A	B	C	D	E	F	H1	H2	DNA	DNM	
CM 90/22	75	43	267	150	110	160	82	202	1"	1"	6,5
CM 100/36	82	44	310	180	140	185	97	232	1"	1"	11
CM 110/44	88	45	350	194	155	200	100	252	1"1/4	1"	20,5
CM 130/51	88	45	350	220	180	225	115	286	1"1/4	1"	23

Les pompes centrifuges bi-turbines de la série CB sont de conception robuste et leurs deux turbines opposées offrent un rendement très élevé. Elles sont conseillées pour l'usage domestique et industriel.

• RENDEMENT HYDRAULIQUE ELEVE

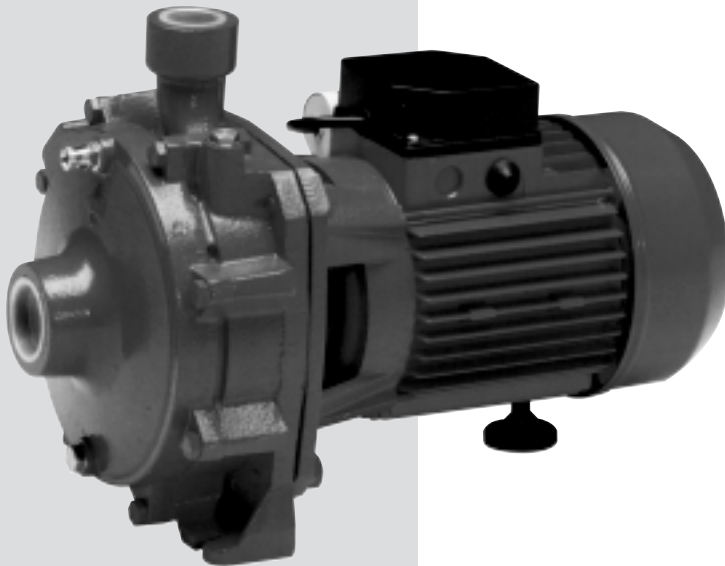

Applications

- Installation pour la surpression
- Petite irrigation
- Circulation de liquides non agressifs
- Installation de lavage

Moteur

- Moteur électrique asynchrone, ventilé
- Indice de protection IP 44
- Classe d'isolation F
- Bobinage monophasé avec condensateur et protection thermique incorporé
- Bobinage triphasé protection à prévoir par l'usager
- Vitesse de rotation 2850 trs/mn.
- Fonctionnement continu

Limites d'utilisation

- Liquides clairs ou légèrement usés non abrasifs
- Plage de température maxi de l'eau
40°C de 0,55 - 0,75 Kw
90°C de 1,1 - 4,0 Kw
- Hauteur d'aspiration maxi conseillée 5 m avec clapet de pied crépine
- Pression de service maxi :
6 bar pour modèles Kw 0,55 - 0,75
10 bar pour modèles Kw 1,1 - 4,0

MATERIAUX

Eléments	Matière
1 Corps de pompe	Fonte EN GJL 200 (ex G20)
2 Support moteur	Aluminium pour modèles: Kw 0,55 - 1,00 Fonte sur les autres modèles
3 Roues	Technopolymère pour les modèles: Kw 0,55 - 0,75 Laiton sur les autres modèles
4 Diffuseurs	Fonte
5 Arbre moteur	AISI 303 pour modèles: Kw 1,1 - 1,5 - 2,2 AISI 304 pour modèles: Kw 3,0 - 4,0 AISI 416 pour modèles: Kw 0,55 - 0,75
6 Joint tournant	Graphite
7 Contreface	Céramique
8 Flasque support garniture	AISI 304 pour modèles: Kw 0,55 - 0,75 Fonte sur les autres modèles
9 Joint	NBR

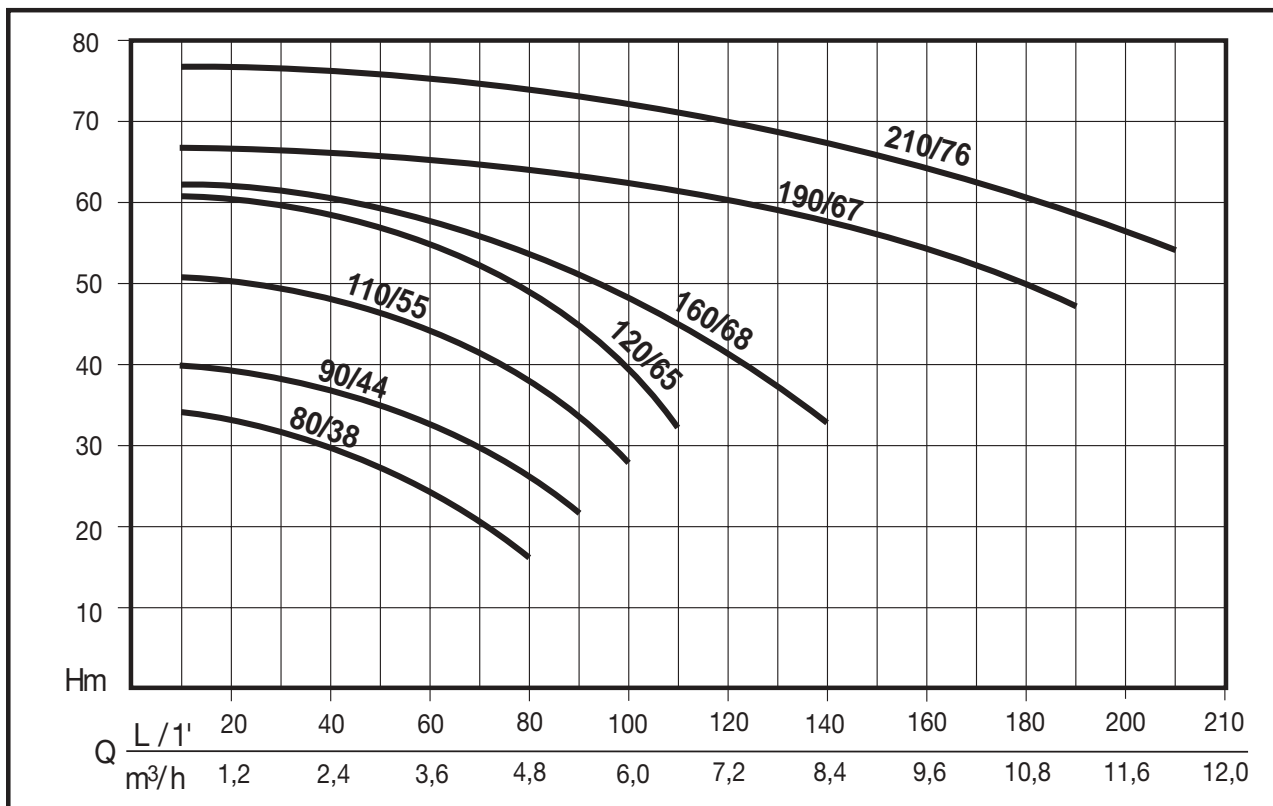

CARACTERISTIQUES

CODE	MODELE	Puissance Nom.		Puissance Abs.		TENSION	Amp.	µF.	Q	Hauteur manométrique en m CE													
		HP	kW	HP	kW					L/1'	20	40	50	80	90	100	110	140	170	190	210		
										m³/h	1,2	2,4	3,0	4,8	5,4	6,0	6,6	8,4	9,6	10,8	12,0		
N4189010	CB 80/38 M V230/50 NP	0,75	0,55	1,5	1,10	1 ~ 220 V	5	16	Hauteur manométrique en m CE														
N4189020	CB 80/38 T V230-400/50 NP	0,75	0,55	1,4	1,05	3 ~ 220 - 400	3,4-2	16		33,0	30,2	27,9	17,0										
N4189030	CB 90/44 M V230/50 NP	1	0,75	1,9	1,4	1 ~ 220 V	6,1	20		39,5	37,0	35,2	27,0	21,0									
N4189040	CB 90/44 T V230-400/50 NP	1	0,75	1,6	1,2	3 ~ 220 - 400	4,0-2,3	20		50,8	48,8	47,1	38,4	33,4	27,5								
N4189050	CB 110/55 M V230/50 NP	1,5	1,10	2,5	1,9	1 ~ 220 V	8,6	35		60,5	58,6	56,9	49,8	46,5	40,3	32,5							
N4189060	CB 110/55 T V230-400/50 NP	1,5	1,10	2,4	1,8	3 ~ 220 - 400	5,6 -3,3	35		60,5	59,3	54,1	51,6	48,4	44,6	32,0							
N4189070	CB 120/65 M V230/50 NP	2	1,50	3,2	2,4	1 ~ 220 V	10,8	40		67,0	64,8	63,9	62,5	62,0	58,0	53,5	48,0						
N4189080	CB 120/65 T V230-400/50 NP	2	1,50	3,0	2,3	3 ~ 220 - 400	7,2-4,1			76,5	73,9	72,9	71,8	70,5	66,8	62,0	58,3	54,0					
N4189090	CB 160/68 T V230-400/50 NP	3	2,20	3,8	2,8	3 ~ 220 - 400	8,8-5,1																
N4189100	CB 190/67 T V230-400/50 NP	4	3,00	5,7	4,2	3 ~ 220 - 400	13,0-7,5																
N4189110	CB 210/76 T V230-400/50 NP	5	4,00	6,8	5,1	3 ~ 220 - 400	16,5-9,5																

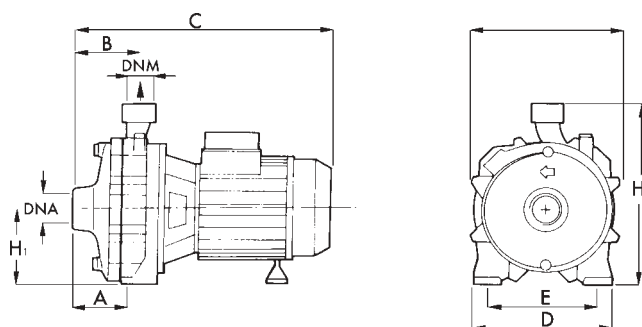

ENCOMBREMENTS ET POIDS

Modèle	Dimensions (mm)										Poids
	A	B	C	D	E	F	H1	H2	DNA	DNM	kg
CB 80/38	58	73	336	180	140	183	97	227	1"	1"	13,5
CB 90/44	58	73	336	180	140	183	97	227	1"	1"	15,0
CB 110/55	66	86	394	195	155	209	110	265	1"1/4	1"	25,0
CB 120/65	66	86	410	195	155	209	110	265	1"1/4	1"	27,0
CB 160/68	66	86	410	195	155	194	110	265	1"1/4	1"	27,0
CB 190/67	72	96	467	230	180	228	133	309	1"1/2	1"1/4	42,5
CB 210/76	72	96	467	230	180	228	133	309	1"1/2	1"1/4	46,3

Les pompes périphériques de la série EP sont particulièrement adaptées pour des hauteurs manométriques importantes avec débits limités.

- ENCOMBREMENT REDUIT
- FAIBLE CONSOMMATION



Applications

- Incorporation dans des appareils tels que machines de lavage et relevage des condensats
- Surpresseurs
- Alimentation de chaudières sous pression
- Petits arrosages

Moteur

- Ventilé, carcasse alpac
- Indice de protection IP 44
- Classe d'isolation F
- Bobinage monophasé protection thermique et condensateur incorporés
- Bobinage triphasé protection à prévoir par l'utilisateur
- Vitesse de rotation 2850 tours/min.
- Fonctionnement continu

Limites d'utilisation

- Liquides clairs, propres, non agressifs et non explosifs, sans particules solides ou fibreuses
- Plage de température maxi de l'eau 70°C
- Hauteur d'aspiration maxi conseillée 5 m avec clapet de pied crépine
- Pression de service maxi 6,5 bar

MATERIAUX

Eléments	Matière
Corps de pompe	Fonte EN GJL 200 (ex G20)
Support moteur	Fonte EN GJL 200 (ex G20)
Roue	Laiton
Arbre moteur	Acier Inox X 12 CrNiS 1809 (AISI 416)
Joint tournant	Graphite
Contreface	Céramique
Joint	NBR 70 shore

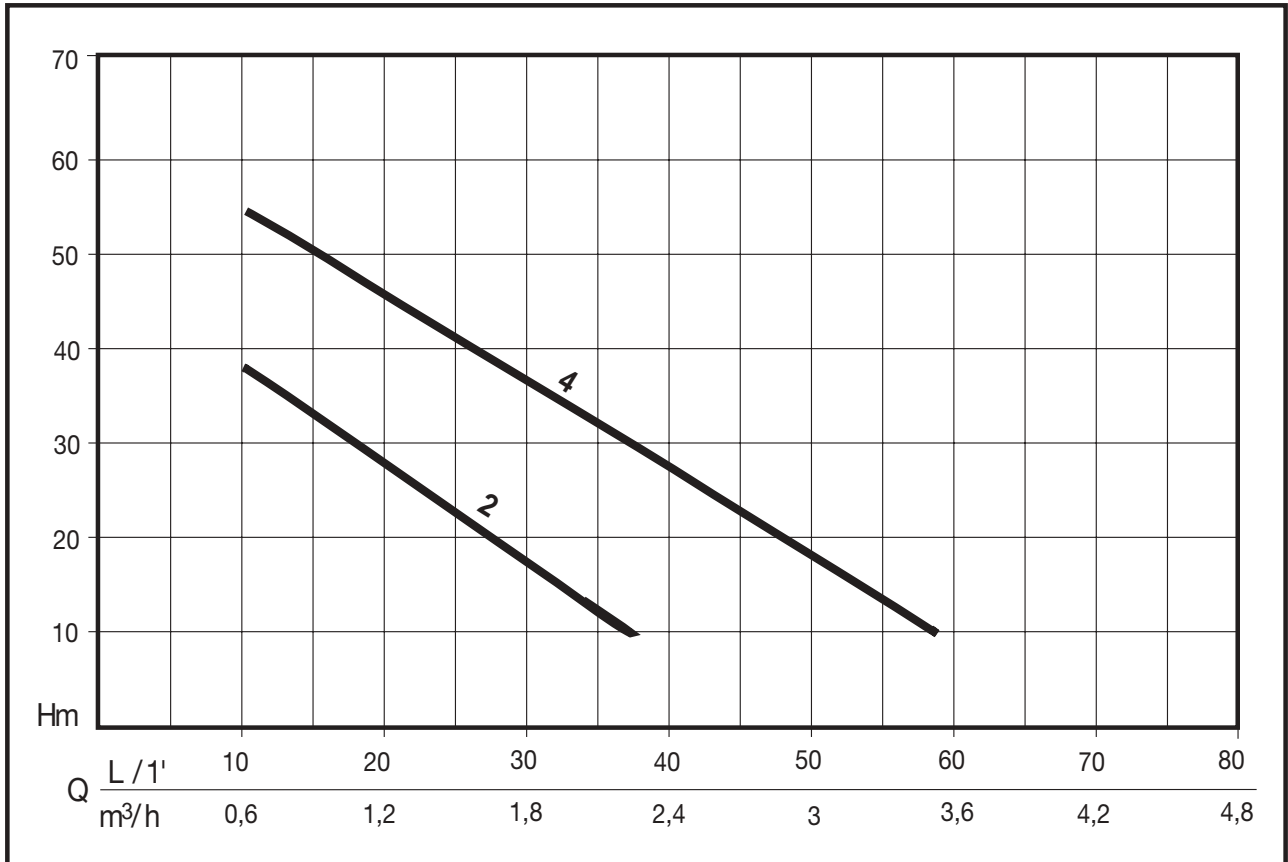

CARACTERISTIQUES

CODE	MODELE	Puissance Nom.		Puissance Abs.		TENSION	Amp.	µF.	Q	Hauteur manométrique en m CE						
		HP	kW	HP	kW					L/1'	5	10	20	30	40	50
N4162010 F	EP2 M	0,5	0,37	0,75	0,55	1 ~ 220÷240 V	2,9	8	Hauteur manométrique en m CE	0,3	0,6	1,2	1,8	2,4	3	3,6
N4162020	EP2 T					3 ~ 230÷400 V	1,6-0,9			36	29,3	18,4	8,8			
N4164010	EP4 M	0,75	0,55	1,6	1,2	1 ~ 220÷240 V	5	16	Hauteur manométrique en m CE	0,3	0,6	1,2	1,8	2,4	3	3,6
N4164020	EP4 T					3 ~ 230÷400 V	3,8-2,2			59	55	46	37	28	19	9

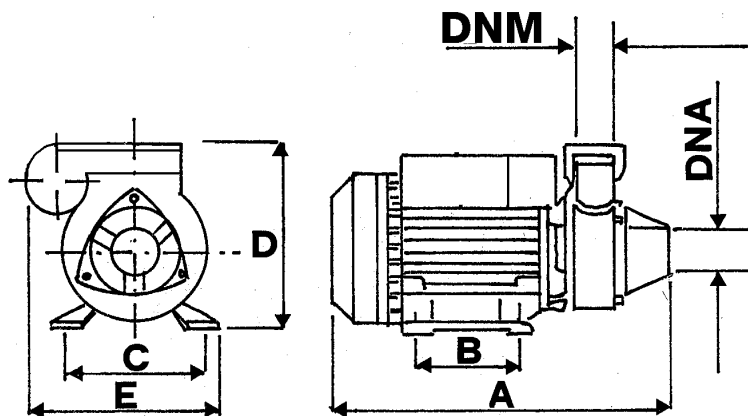

ENCOMBREMENTS ET POIDS

Modèle	Dimensions (mm)							Poids
	A	B	C	D	E	DNA	DNM	kg
EP2	260	85	100	145	135	1"	1"	6,8
EP4	295	90	112	156	150	1"	1"	11

POMPES IMMERGEES POUR PUIITS ET FORAGES



PRATIKA

POMPE SUBMERSIBLE CENTRIFUGE MULTICELLULAIRE POUR EAUX CLAIRES

La pompe submersible PRATIKA est portable, prête à l'emploi pour des installations dans des puits traditionnels, des bassins, des cours d'eau clairs, des lacs, etc. Equipée d'un raccord coudé plastique ø 32 mm. Version automatique équipée d'un interrupteur à flotteur.



Applications

- Elèvement d'eau de puits traditionnel
- Installation pour la surpression domestique
- Petite installation automatique pour l'arrosage de jardin
- Irrigation

Moteur

- A sec, enveloppe moteur, enveloppe extérieur inox AISI 304
- Indice de protection IP 68
- Classe d'isolation F
- Bobinage monophasé protection thermique et condensateurs incorporés
- Chambre de connexion câbles complètement isolée
- Roulements à billes graissés à vie
- Vitesse de rotation 2850 trs/mn
- Fonctionnement continu en immersion

Limites d'utilisation

- Liquide : eau claire sans corps solides en suspension non abrasifs
- Plage de température maxi de l'eau 40°C
- Profondeur d'immersion maxi 10 m

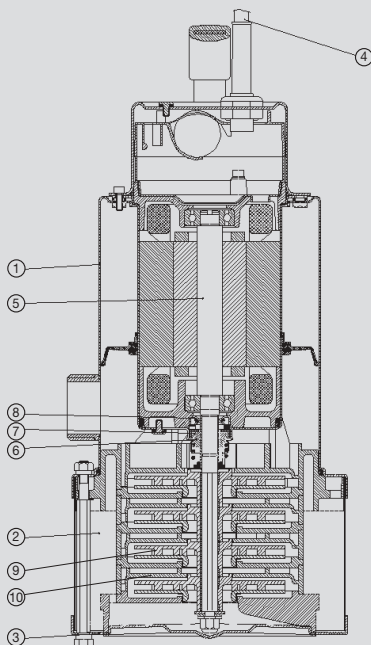

MATERIAUX

Eléments	Matière	
1 Corps de pompe	Acier Inox X5 CrNi 1810 (Aisi 304)	
2 Grille d'aspiration	Acier Inox X5 CrNi 1810 (Aisi 304)	
3 Base d'aspiration	Acier Inox X5 CrNi 1810 (Aisi 304)	
4 Câble d'alimentation	15 m H07 RN-F avec prise normalisée	
5 Arbre (partie hydraulique)	Acier Inox X5 CrNi 1810 (Aisi 304) avec embout céramique au point d'usure de la garniture	
6 Joint tournant	Graphite	Chambre d'huile de lubrification
7 Contreface	Céramique	
8 Joint à lèvres	NBR 70	
9 Roues	Technopolymère	
10 Diffuseurs	Technopolymère	

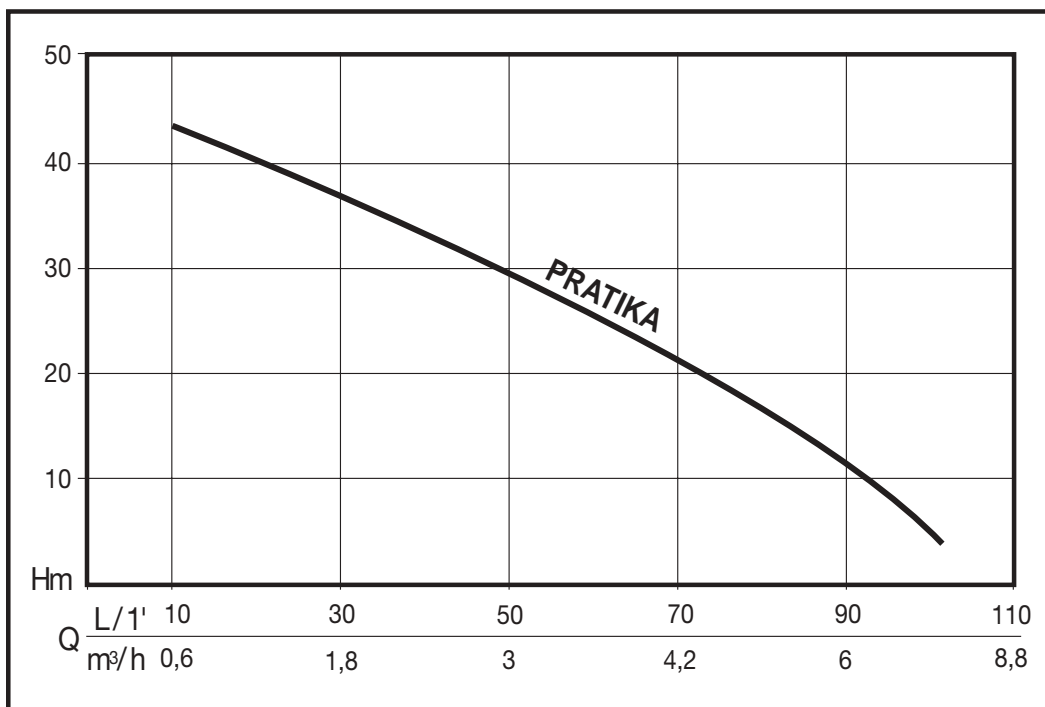

CARACTERISTIQUES

CODE	MODELE	Puissance Nom.		Puissance Abs.		TENSION	Amp.	μF.	Nbre étage	Q	L/1'					
		HP	kW	HP	kW						0	20	40	60	80	100
N3051010-B	PRATIKA	1,1	0,8	1,6	1,2	1 ~ 230 V	5	16	4	Hauteur manométrique en m CE	0	20	40	60	80	100
N3051000-B	PRATIKA - AUT										0	1,2	2,4	3,6	4,8	6

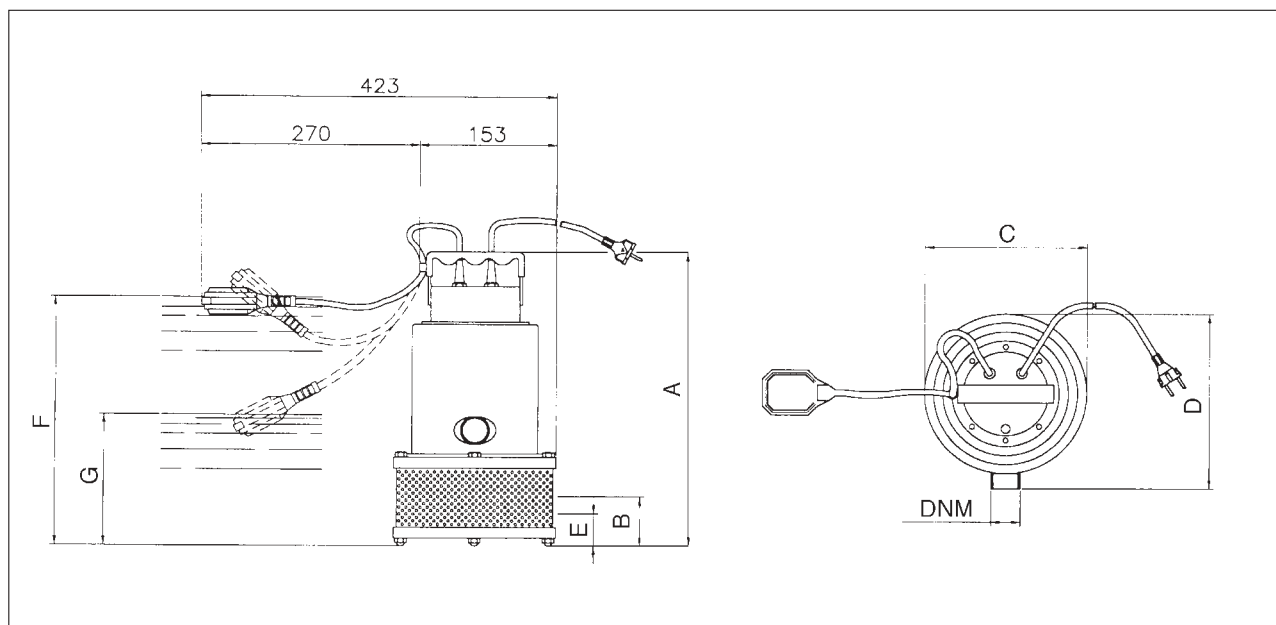

ENCOMBREMENTS ET POIDS

Modèle	Dimensions (mm)									Poids kg
	A	B	Ø C	D	Niveau min. d'assèchement E**	Niveau d'enclenchement F*	Niveau désenclenchement G*	Passage Ø 1,5	DNM	
PRATIKA	406	162	178	182	50/60	490	260	Ø 1,5	1" 1/4	9

*Les niveaux d'enclenchement et désenclenchement sont rapportés aux versions avec interrupteur à flotteur

**Le niveau minimum d'assèchement est rapporté au fonctionnement manuel

DOMINATOR 4

POMPES CENTRIFUGES IMMERGEES MULTI-ETAGES POUR EAUX CLAIRES Ø 4" (100 mm)



Les pompes immergées DOMINATOR 4" sont adaptées pour des installations dans des forages, puits traditionnels, bassins, cours d'eaux claires, lacs, etc. Equipées d'un câble de suspension en nylon de 20 m.

- SYSTEME HYDRAULIQUE PARTICULIEREMENT RESISTANT A L'ABRASION DU SABLE
- CLAPET ANTI-RETOUR INTEGRE
- CONDENSATEUR INCORPORE

Moteur

- Moteur à sec enfermé dans une enveloppe en acier continuellement refroidie durant l'opération de pompage
- Indice de protection IP 68
- Classe d'isolation F
- Alimentation monophasée avec condensateur incorporé
- Protection thermique incorporée
- Câble électrique totalement isolé
- Roulements à billes auto-lubrifiés
- Vitesse de rotation 2850 trs/mn
- Convient pour un usage continu en immersion

Limites d'utilisation

- Eau claire sans corps solides en suspension ou particules abrasives
- Plage de température maxi de l'eau 40°C
- Profondeur d'immersion maxi sous le niveau d'eau 20m

Applications

- Pompage d'eau de puits ou de forage
- Systèmes de surpression d'eau avec réservoir pour alimentation domestique
- Petits systèmes d'arrosage automatique
- Irrigation

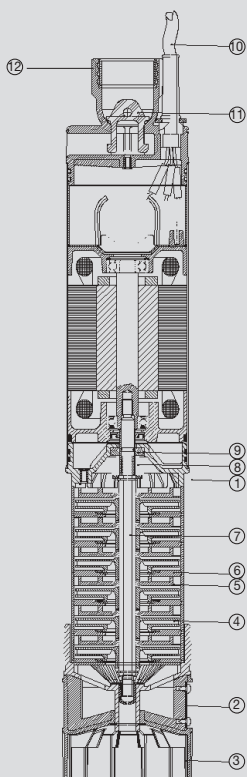

MATERIAUX

Eléments	Matière
1 Corps de pompe	Acier Inox X5 CrNi 1810 (Aisi 304)
2 Grille d'aspiration	Acier Inox X 16 CrNi 16 (AISI 431)
3 Base	Noryl GNF 2V
4 Roues	Résine acétalique
5 Diffuseurs	Polycarbonate avec insert en céramique au niveau des points d'usure
6 Couvercle diffuseur	Polycarbonate avec insert en céramique au niveau des points d'usure
7 Arbre moteur	Hexagonal en acier Inox X 10 CrNiS 1809 (AISI 303) avec bague en céramique aux points d'usure + AISI 416 du côté arbre moteur
8 Joint tournant	Graphite
9 Contreface	Fusion d'aluminium
10 Câble d'alimentation	20 m H07 RNF-F
11 Clapet anti-retour	Intégré - Plastique
12 Tête	Noryl avec insert fileté 1" 1/4
-	Bague insérée à chaque étage

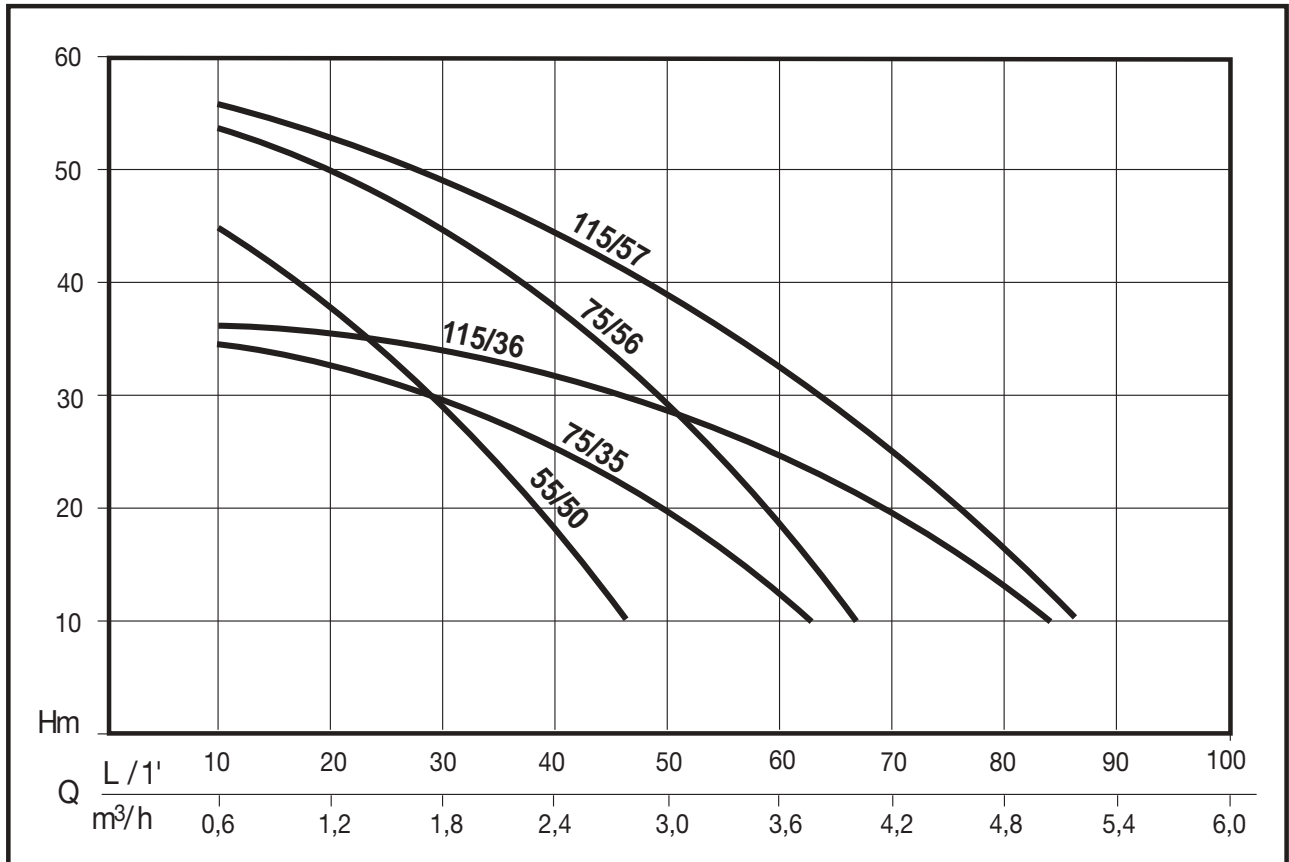

CARACTERISTIQUES

CODE	MODELE	Puissance Nom.		Puissance Abs.		TENSION	Amp.	µF.	N° Stadi	Q	Hauteur manométrique en m CE				
		HP	kW	HP	kW						L/1'	0	20	40	60
											0	1,2	2,4	3,6	4,8
N3200020	DOMINATOR 4" - 55/50 M	0,70	0,50	0,90	0,65	1 ~ 220 ÷ 240 V	3	16	6	Hauteur manométrique en m CE	50	38,7	17		
N3200110	DOMINATOR 4" - 75/35 M	0,50	0,35	0,80	0,60	1 ~ 220 ÷ 240 V	3	12,5	5		35	33	26	11	
N3200010	DOMINATOR 4" - 75/56 M	0,80	0,60	1	0,75	1 ~ 220 ÷ 240 V	3,3	16	8		56	49,8	38,1	19	
N3200100	DOMINATOR 4" - 115/36 M	0,55	0,40	1	0,75	1 ~ 220 ÷ 240 V	3,5	12,5	5		36	35	32	25	13
N3200040	DOMINATOR 4" - 115/57 M	1	0,80	1,50	1,10	1 ~ 220 ÷ 240 V	5	16	8		57	52	44,4	31,5	16,6

ENCOMBREMENTS ET POIDS

Modèle	Dimensions (mm)				Poids kg
	A	Ø C	Passage	DNM	
DOMINATOR 4" - 55/50	549	98	2 mm	1"1/4	8,8
DOMINATOR 4" - 75/35	560	98	2 mm	1"1/4	8,1
DOMINATOR 4" - 75/56	643	98	2 mm	1"1/4	9,6
DOMINATOR 4" - 115/36	560	98	2 mm	1"1/4	8,1
DOMINATOR 4" - 115/57	643	98	2 mm	1"1/4	9,9

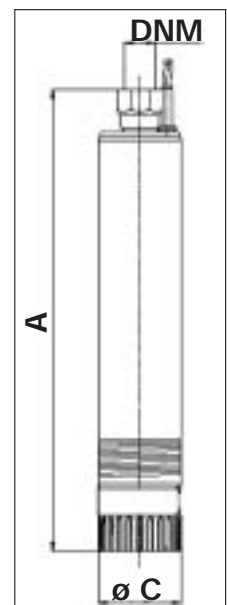

DOMINATOR 5

POMPES CENTRIFUGES SUBMERSIBLES MULTI-ETAGES POUR EAUX CLAIRES Ø 5"



Les pompes submersibles DOMINATOR 5" sont adaptées pour des installations dans des puits traditionnels, bassins, cours d'eaux claires, lacs, etc. Version automatique équipée d'un interrupteur à flotteur.

• TOUT EN ACIER INOX

Applications

- Pompage d'eau de puits traditionnels
- Systèmes de surpression d'eau avec réservoir pour alimentation domestique
- Systèmes d'arrosage automatique
- Irrigation

Limites d'utilisation

- Eau claire sans corps solides en suspension ou particules abrasives
- Plage de température maxi de l'eau 40°C
- Profondeur d'immersion maxi sous le niveau d'eau 20m

Moteur

- Moteur à sec enfermé dans une enveloppe en acier continuellement refroidie durant l'opération de pompage
- Indice de protection IP 68
- Classe d'isolation F
- Alimentation monophasée avec condensateur incorporé
- Protection thermique incorporée
- Câble électrique totalement isolé
- Roulements à billes auto-lubrifiés
- Vitesse de rotation 2850 trs/mn
- Convient pour un usage continu en immersion

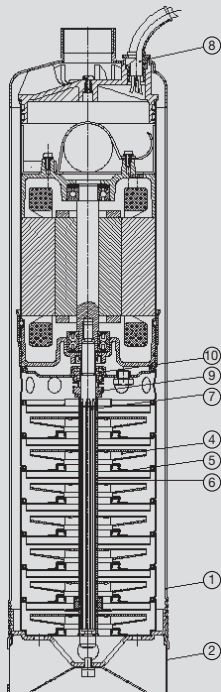

MATERIAUX

Eléments	Matière	
1 Corps de pompe	Acier Inox X5 CrNi 1810 (Aisi 304)	
2 Grille d'aspiration	Acier Inox X5 CrNi 1810 (Aisi 304)	
4 Roues	Acier Inox X5 CrNi 1810 (Aisi 304)	
5 Diffuseurs	Acier Inox X5 CrNi 1810 (Aisi 304)	
6 Entretoises	Acier Inox X5 CrNi 1810 (Aisi 304)	
7 Arbre moteur	Acier Inox X CrNiMo 17-12-03 (AISI 316)	
8 Câble d'alimentation	20 m H07 RN-F avec prise normalisée	
9 Joint tournant	Graphite	Chambre d'huile de lubrification
10 Contreface	Oxyde d'aluminium	

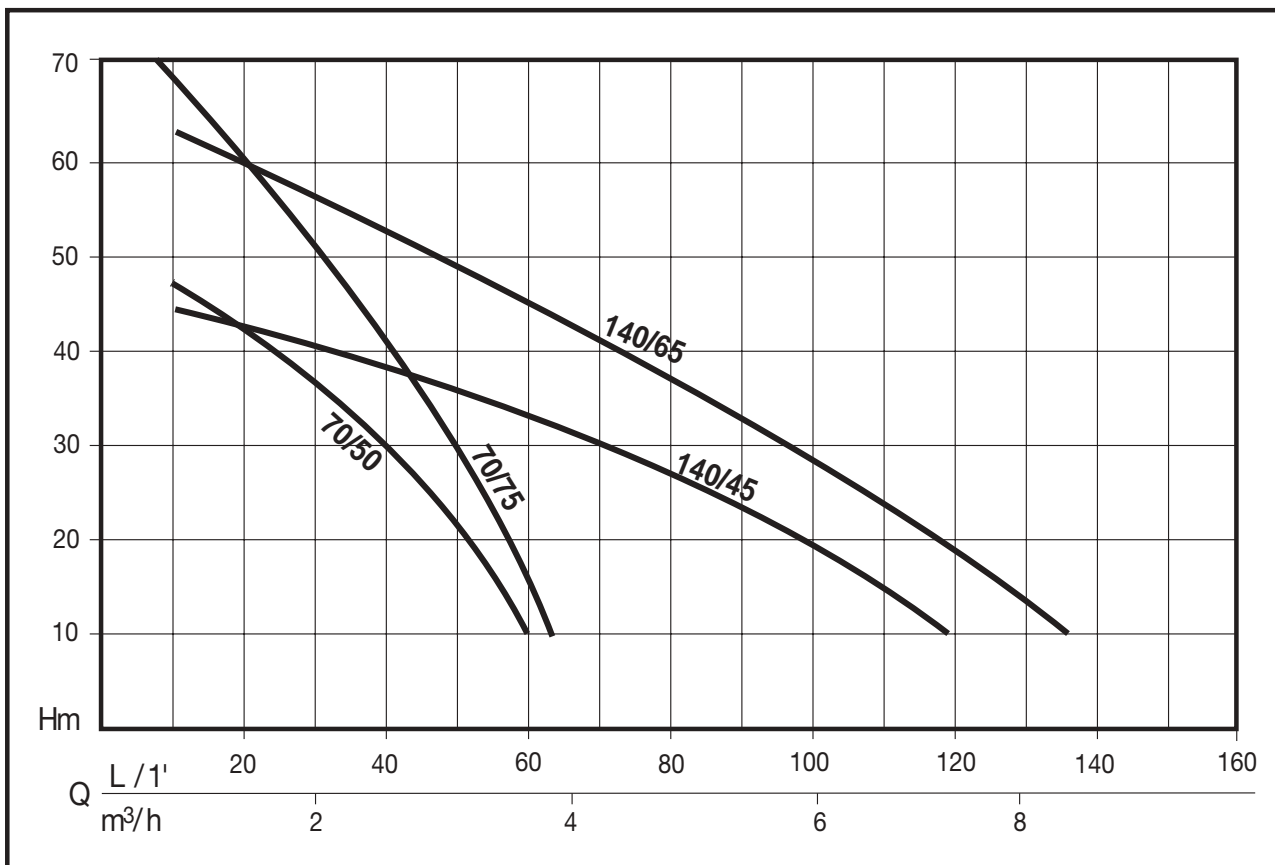

CARACTERISTIQUES

CODE	MODELE	Puissance Nom.		Puissance Abs.		TENSION	Amp.	µF.	Nbre étage	Q	Hauteur manométrique en m CE									
		HP	kW	HP	kW						L/1'	0	20	40	60	80	100	120	140	
N3191000	D 5" - 70/50 M	1	0.7	1.3	0.95	1 ~ 220 ÷ 240 V	4.5	16	6	Hauteur manométrique en m CE	50.6	42.5	29.3	7.5						
N3191010	D 5" - 70/50 M AUT					3 ~ 400 V	1.8													
N3191080	D 5" - 70/50 T					3 ~ 230 V	3													
N3191150	D 5" - 70/50 T																			
N3191020	D 5" - 70/75 M	1.4	1	2	1.45	1 ~ 220 ÷ 240 V	6.5	20	9		Hauteur manométrique en m CE	75	60.7	41.4	17.2					
N3191030	D 5" - 70/75 M AUT					3 ~ 400 V	2.1													
N3191090	D 5" - 70/75 T					3 ~ 230 V	3.7													
N3191140	D 5" - 70/75 T																			
N3191040	D 5" - 140/45 M	1.2	0.9	1.8	1.3	1 ~ 220 ÷ 240 V	5.5	16	5			Hauteur manométrique en m CE	45.8	43.3	38.4	33.3	28	21.8	15.2	7.4
N3191050	D 5" - 140/45 M AUT					3 ~ 400 V	2													
N3191100	D 5" - 140/45 T					3 ~ 230 V	4													
N3191170	D 5" - 140/45 T																			
N3191060	D 5" - 140/65 M	1.5	1.1	2.3	1.7	1 ~ 220 ÷ 240 V	7.5	20	7	Hauteur manométrique en m CE			64.5	60.2	53.5	46	38	27.9	18.2	7.6
N3191070	D 5" - 140/65 M AUT					3 ~ 400 V	2.6													
N3191110	D 5" - 140/65 T					3 ~ 230 V	4.5													
N3191160	D 5" - 140/65 T																			

ENCOMBREMENTS ET POIDS

Modèle	Dimensions (mm)				Poids
	A	Ø C	Pasage	DNM	kg
DOMINATOR 5" - 70/50	470	132	2 mm	1"1/4	13.7
DOMINATOR 5" - 70/75	520	132	2 mm	1"1/4	15.5
DOMINATOR 5" - 140/45	495	132	2 mm	1"1/4	14.2
DOMINATOR 5" - 140/65	550	132	2 mm	1"1/4	15.8

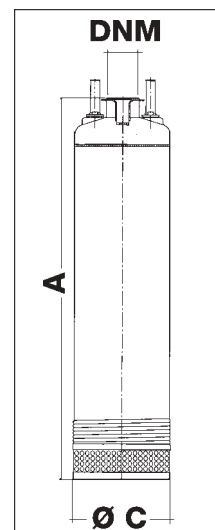

K-SERIES

POMPES IMMERGEES 4" CABLEES 30 m + FILIN NYLON

Nouveauté!



Les pompes immergées, K-Series sont équipées d'un moteur immergé 4 " normes NEMA ,de 30 mètres de câble électrique et filin nylon de suspension et d'un coffret de démarrage.

Ces pompes sont spécialement adaptées au forage de Diamètre 113 / 125 mm PVC.

- RESISTANTS A L'ABRASION
- TURBINES FLOTTANTES

Applications

- Usages industriels, agricoles et domestiques
- Systèmes de relevage
- Systèmes d'irrigation

Limites d'utilisation

- Liquides clairs, propres, non agressifs et non explosifs, sans particules solides
- Plage de température maxi de l'eau 30°C
- Nombre maxi de démarrages horaires 30

Moteur

Support moteur supérieur en fonte nikelée à haute résistance.

Chemise extérieure, arbre et base moteur en acier inoxydable. Butée moteur, palier /roulement à billes efforts radiaux et axiaux. Etanchéité moteur par garniture mécanique Graphite/Céramique. Lubrifiant moteur (Alimentaire) assurant la lubrification des pièces en mouvement dans le moteur.

Membrane de dilatation , cannelure et dimensions NEMA

Coffret electrique monophasé

- Boîte en plastique IP55
- Interrupteur général lumineux
- Motoprotecteur de protection avec bouton de reset
- Condensateur de démarrage

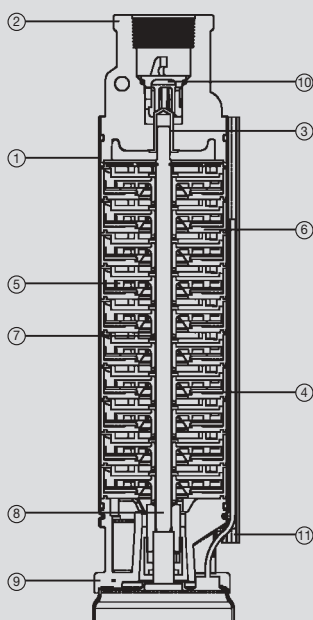

MATERIAUX

Eléments	Matière
1 Corps pompe	Acier Inox série 300
2 Tete de refoulement	Materiaux composites Chargés fibre de verre
3 Palier	Nylatron® Polymer
4 Diffuseur	Polycarbonate
5 Turbine	Resiné acétalique
6 Element diffuseur	Polycarbonate avec élément en acier sur le point d'usure
7 Entretoise	Polycarbonate
8 Arbre et vis	Acier Inox série 300
9 Bride aspiration	Materiaux composites Chargés fibre de verre
10 Clapet anti retour	PVC rigide / Inox
11 Baguette protection	PVC rigide

Nylatron® est une marque enregistrée par Polymer Corp

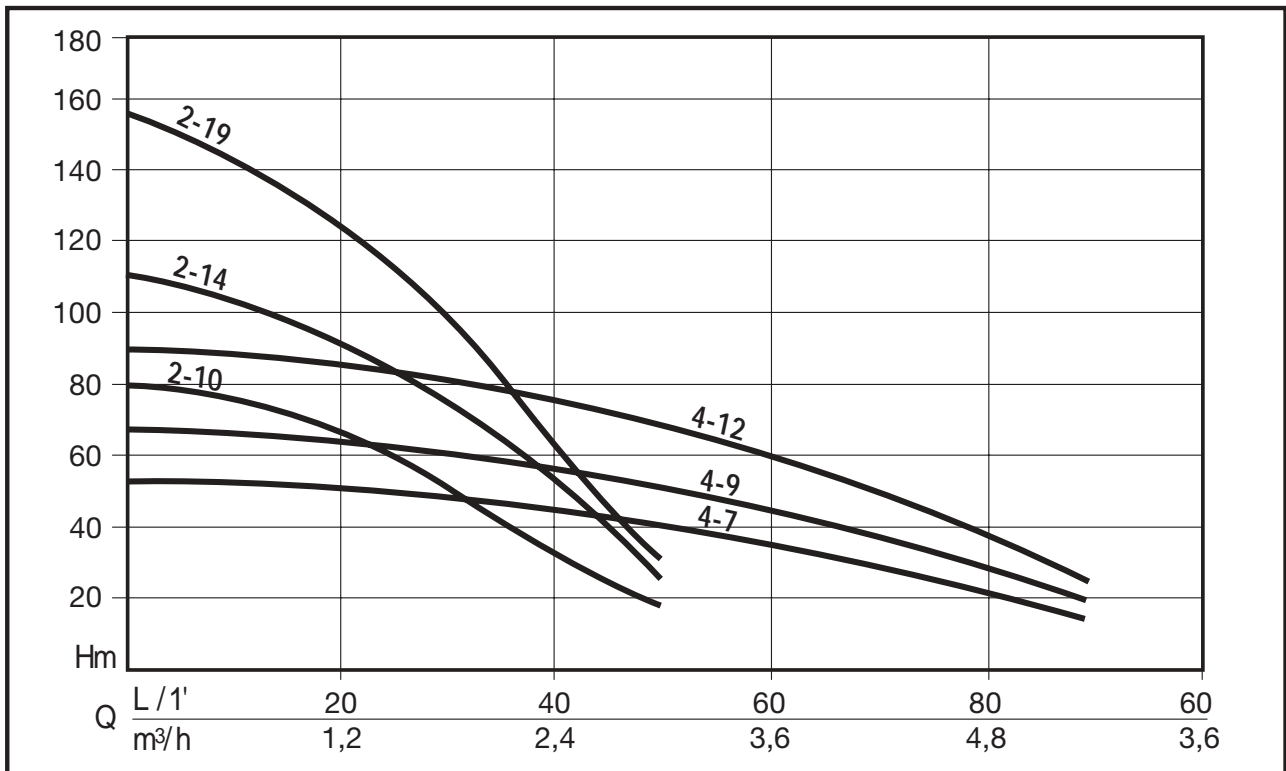

CARACTERISTIQUES

CODE	MODELE	Nbre étages	MOTEUR			Q	Hauteur manométrique en m CE								
			Ø	HP	kW		L/1'	0	10	20	30	40	60	80	
						m³/h	0	0,6	1,2	1,8	2,4	3,6	4,8		
N3186210	K-SERIES 2-10	10	4"	0,75	0,55	Hauteur manométrique en m CE	83	76	65	50	31				
N3186220	K-SERIES 2-14	14	4"	1	0,75		112	104	91	75	52				
N3186230	K-SERIES 2-19	19	4"	1,5	1,1		158	144	125	99	63				
N3186240	K-SERIES 4-7	7	4"	0,75	0,55		54	52	50	48	45	35	22		
N3186250	K-SERIES 4-9	9	4"	1	0,75		68	66	63	60	56	44	28		
N3186260	K-SERIES 4-12	12	4"	1,5	1,1		91	88	85	80	75	59	37		

ENCOMBREMENTS ET POIDS

Modèle	Dimensions (mm)				Poids kg
	A	B	L	D Ø	
K-SERIES 2-10	325	400	725	95	20,1
K-SERIES 2-14	350	488	838	95	22
K-SERIES 2-19	385	600	985	95	26,3
K-SERIES 4-7	325	375	700	95	19,1
K-SERIES 4-9	350	432	782	95	21,1
K-SERIES 4-12	385	518	903	95	23,5

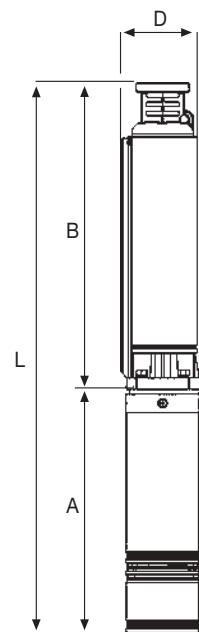

Nouveauté!



Les pompes hydrauliques de la série K-Series sont constituées par un système multietagé à roues flottantes. Les diffuseurs possèdent des éléments en acier inox aux points d'usure pour réduire les problèmes dus aux particules abrasives et aux blocages dus au sable. Elles sont particulièrement indiquées pour l'élévation d'eau dans les puits d'un diamètre de 4".

- HAUTE RESISTANCE A L'ABRASION
- RENDEMENT HYDRAULIQUE ÉLEVÉ

Applications

- Système de distribution de l'eau pour usage résidentiel, commercial et agricole
- Systèmes d'élévation
- Systèmes d'irrigation

Données d'utilisation

- Support moteur indiqué pour les moteurs à bride 4" NEMA
- Type de liquide: propre, non agressif, non explosif et sans particules solides
- Température max. du liquide: 30° C

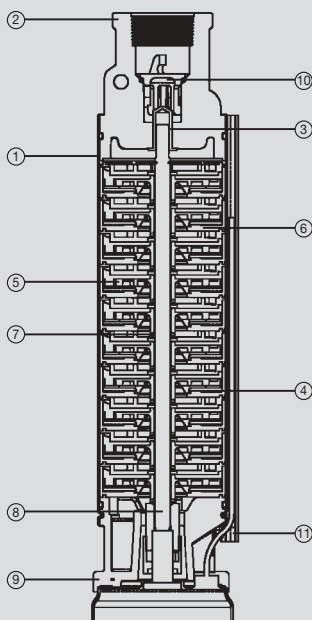

MATERIAUX

Eléments	Matière
1 Corps pompe	Acier Inox série 300
2 Orifice de refoulement	Thermoplastique renforcé avec fibre de verre
3 Palier de refoulement	Nylatron®
4 Diffuseur	Polycarbonate
5 Turbine	Resiné acétalique
6 Collecteur diffuseur	Polycarbonate avec élément en acier sur le point d'usure
7 Anneau de butée	Spéc. confidentielle
8 Arbre et joint	Acier Inox série 300
9 Bride moteur	Thermoplastique renforcé avec fibre de verre
10 Clapet de retenue	Clapet de retenue interne durable
11 Gaine de protection câble	PVC rigide

Nylatron® est une marque enregistrée par Polymer Corp

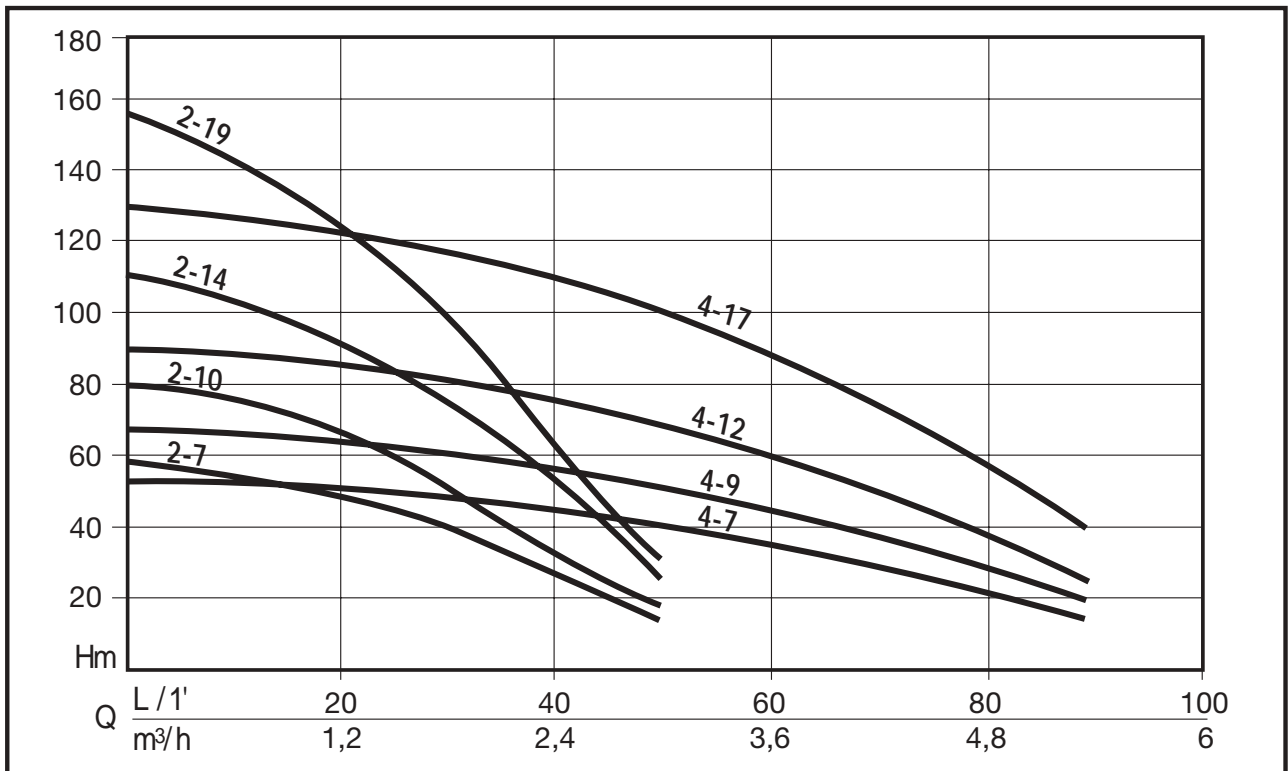

CARACTERISTIQUES

CODE	MODELE	Nbre étages	MOTEUR			Q	Hauteur manométrique en m CE										
			Ø	HP	kW		L/1'	0	10	20	30	40	60	80			
						m³/h	0	0,6	1,2	1,8	2,4	3,6	4,8				
N1059110	K-SERIES 2-7	7	4"	0,5	0,37	Hauteur manométrique en m CE	58	54	48	39	26						
N1059120	K-SERIES 2-10	10	4"	0,75	0,55		83	76	65	50	31						
N1059130	K-SERIES 2-14	14	4"	1	0,75		112	104	91	75	52						
N1059140	K-SERIES 2-19	19	4"	1,5	1,1		158	144	125	99	63						
N1059150	K-SERIES 4-7	7	4"	0,75	0,55		54	52	50	48	45	35	22				
N1059160	K-SERIES 4-9	9	4"	1	0,75		68	66	63	60	56	44	28				
N1059170	K-SERIES 4-12	12	4"	1,5	1,1		91	88	85	80	75	59	37				
N1059180	K-SERIES 4-17	17	4"	2	1,5		130	127	121	117	110	89	56				

ENCOMBREMENTS ET POIDS

Modèle	Dimensions (mm)		Poids
	L	D	kg
K-SERIES 2-7	597	98,4	4,2
K-SERIES 2-10	686	98,4	6,9
K-SERIES 2-14	864	98,4	7,7
K-SERIES 2-19	959	98,4	10,4
K-SERIES 4-7	667	98,4	5,9
K-SERIES 4-9	806	98,4	6,8
K-SERIES 4-12	902	98,4	7,6
K-SERIES 4-17	1029	98,4	12,3

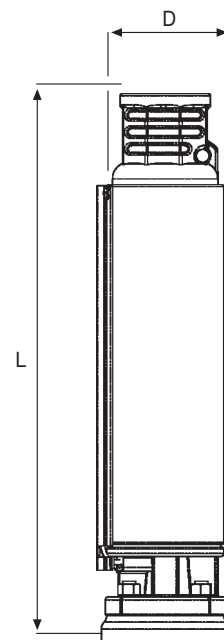

SCM 4 Plus

POMPES CENTRIFUGES IMMERGEES MULTI-ETAGES 4"

Les pompes immergées SCM 4 PLUS sont constituées d'un hydraulique directement couplée à un moteur immergé. Particulièrement appropriées pour l'élévation d'eau à partir de puits ou de forages profonds.

- RIGIDITE MAXIMUM ET RESISTANCE AU COUP DE BELIER
- HAUTE RESISTANCE A L'ABRASION DU SABLE
- RENDEMENT HYDRAULIQUE ELEVE

Moteur

- Moteur Franklin immergé 4"
- Stator imprégné sous vide et noyé dans une résine
- Paliers à butée et bagues de refroidissement
- Câble d'alimentation 1,5 m de câble plat 4 x 1,5 mm débouchable
- Refroidissement par eau non polluante
- Accouplement conforme à la Norme NEMA
- Indice de protection IP 68
- Classe d'isolation B
- Vitesse de rotation 2850 trs/mn
- Garniture mécanique spéciale avec déflecteur anti-sable
- Diaphragme de compensation de pression
- Bobinage monophasé 230V - 50 Hz livré sans condensateur
- Fonctionnement continu en immersion
- Coffret électrique de commande sur demande

Applications

- Alimentation en eau sous pression à partir d'un forage supérieur 4"
- Aspersion, fontaines et jets d'eau (install. horizontale)
- Usage industriels, agricoles et domestiques
- Pompes pour systèmes géothermiques

Limites d'utilisation

- Liquides clairs, propres, non agressifs et non explosifs, sans particules solides
- Plage de température maxi de l'eau 30°C
- Nombre maxi de démarrages horaires 20
- Protection thermique au soin de l'utilisateur
- Variation de tension maximale admissible de + 6% à - 10%

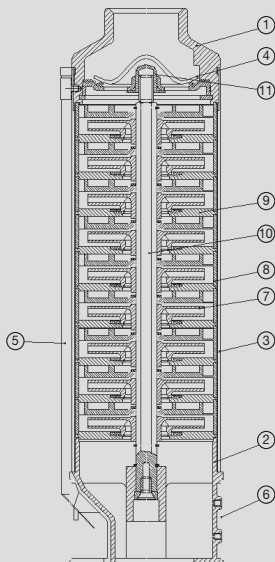

MATERIAUX

Eléments	Matière
1 Tête de refoulement	Microfusion acier Inox X5 CrNi1810 (Aisi 304)
2 Bride d'aspiration	Microfusion acier Inox X5 CrNi1810 (Aisi 304)
3 Corps de pompe	Acier Inox X5 CrNi 1810 (Aisi 304)
4 Clapet anti-retour	Acier Inox X5 CrNi 1810 (Aisi 304)
5 Réglette protection câble	Acier Inox X5 CrNi 1810 (Aisi 304)
6 Filtre	Acier Inox X5 CrNi 1810 (Aisi 304)
7 Roues	Résine acétalique
8 Diffuseurs	Polycarbonate avec insert en céramique aux points d'usure
9 Couvercle diffuseur	Polycarbonate avec insert en céramique aux points d'usure
10 Arbre moteur	Hexagonale en acier Inox X10 CrNiS1809(AISI 303) avec bague en céramique aux points d'usure
11 Palier supérieur auto-lubrifié	Polyamide avec bisulfure de molybdène
- Bague insérée à chaque étage	



Tête de refoulement en microfusion inox Aisi 304 à double profil conique interne avec clapet anti-retour inox et double oreilles pour filin de suspension.

AVANTAGES :
Neutralise les pertes de charges en offrant un maximum de rigidité et une grande résistance au coup de bélier pour protéger la pompe.



Palier de guidage de l'arbre réalisé avec une douille fermée auto-lubrifiante en polyamide avec bisulfure de molybdène et arbre inox bagué céramique au niveau du point d'usure.

AVANTAGES :
Permet d'augmenter de façon importante la durée de vie de la pompe – protection contre le fonctionnement à sec, grande résistance au sable.

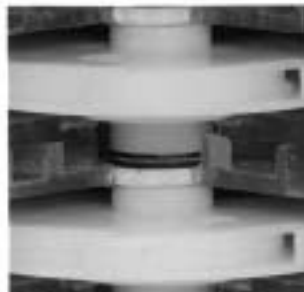

Roues flottantes avec points de friction inox emboutis avec le couvercle diffuseur.

Palier de butée placé entre le moyeu de la roue et le diffuseur formé d'une bague céramique estampée dans le diffuseur et d'une bague libre en carbone.

"Brevet International"
AVANTAGES :
Cette innovation technologique permet d'augmenter de façon importante le rendement ainsi que la résistance à l'abrasion du sable et au fonctionnement à sec.



Support moteur et support arbre en microfusion inox AISI 304 soudés de manière rigide à la chemise extérieure en acier inoxydable. Grille aspiration en acier inoxydable.

AVANTAGES :
Ce système offre une grande résistance aux contraintes mécaniques qui dérivent de la pression en fonctionnement. La rigidité maximum de toute la structure élimine les vibrations.



MESURES ENCOMBREMENTS ET POIDS

MODELE	A Longueur Totale mm	B Longueur moteur mm	C Longueur hydr. mm	DNM	L Longueur emballage	Poids Total Kg	
SCM 4 PLUS 40/57 M	576	242	334	DNM	730	11.8	
SCM 4 PLUS 40/57 T	557	223	334		710	10.8	
SCM 4 PLUS 40/90 M	717	271	446		870	14.0	
SCM 4 PLUS 40/90 T	688	242	446		840	12.7	
SCM 4 PLUS 40/120 M	857	299	558		1010	16.1	
SCM 4 PLUS 40/120 T	829	271	558		980	14.9	
SCM 4 PLUS 40/185 M	1109	327	782		1260	19.2	
SCM 4 PLUS 40/185 T	1081	299	782		1230	17.9	
SCM 4 PLUS 40/240 M	1339	356	983		1490	22.2	
SCM 4 PLUS 40/240 T	1310	327	983		1460	20.8	
SCM 4 PLUS 55/50 M	509	242	267		1" 1/4	660	11.3
SCM 4 PLUS 55/50 T	490	223	267			640	10.3
SCM 4 PLUS 55/80 M	628	271	357			780	13.1
SCM 4 PLUS 55/80 T	599	242	357			750	11.8
SCM 4 PLUS 55/105 M	700	299	401			850	14.9
SCM 4 PLUS 55/105 T	672	271	401			830	13.7
SCM 4 PLUS 55/160 M	862	327	535	1012		17.3	
SCM 4 PLUS 55/160 T	834	299	535	990		16.0	
SCM 4 PLUS 55/200 M	1026	356	670	1180		19.8	
SCM 4 PLUS 55/200 T	997	327	670	1150		18.4	
SCM 4 PLUS 55/300 T	1317	356	961	1470		22.3	
SCM 4 PLUS 75/40 M	545	242	303	1" 1/4		700	11.2
SCM 4 PLUS 75/40 T	526	223	303			680	10.2
SCM 4 PLUS 75/56 M	631	271	360			780	12.9
SCM 4 PLUS 75/56 T	602	242	360		750	11.6	
SCM 4 PLUS 75/75 M	744	299	445		900	14.8	
SCM 4 PLUS 75/75 T	716	271	445		870	13.6	
SCM 4 PLUS 75/110 M	915	327	588		1070	17.1	
SCM 4 PLUS 75/110 T	887	299	588		1040	15.8	
SCM 4 PLUS 75/140 M	1058	356	702		1200	19.4	
SCM 4 PLUS 75/140 T	1029	327	702		1180	18.0	
SCM 4 PLUS 75/210 T	1372	356	1016		1520	21.5	
SCM 4 PLUS 115/30 M	488	242	246		1" 1/4	640	11.0
SCM 4 PLUS 115/30 T	469	223	246	620		10.0	
SCM 4 PLUS 115/50 M	602	271	331	750		12.8	
SCM 4 PLUS 115/50 T	573	242	331	720		11.5	
SCM 4 PLUS 115/65 M	687	299	388	840		14.4	
SCM 4 PLUS 115/65 T	659	271	388	810		13.2	
SCM 4 PLUS 115/95 M	829	327	502	980		16.6	
SCM 4 PLUS 115/95 T	801	299	502	950		15.3	
SCM 4 PLUS 115/122 M	973	356	617	1120		18.8	
SCM 4 PLUS 115/122 T	944	327	617	1100		17.4	
SCM 4 PLUS 115/185 T	1202	356	846	1350		20.8	
SCM 4 PLUS 115/245 T	1525	423	1102	1680		25.0	
SCM 4 PLUS 150/42 M	652	299	353	2"		800	14.0
SCM 4 PLUS 150/42 T	624	271	353			780	12.8
SCM 4 PLUS 150/64 M	790	327	463		940	16.1	
SCM 4 PLUS 150/64 T	762	299	463		910	14.8	
SCM 4 PLUS 150/84 M	929	356	573		1080	18.3	
SCM 4 PLUS 150/84 T	900	327	573		1050	16.9	
SCM 4 PLUS 150/120 T	1142	356	786		1300	20.1	
SCM 4 PLUS 150/170 T	1466	423	1043		1620	24.2	
SCM 4 PLUS 150/200 T	1816	590	1226		1970	33.1	
SCM 4 PLUS 150/300 T	2407	704	1703		2560	42.3	
SCM 4 PLUS 250/53 M	951	356	595		2"	1100	18.0
SCM 4 PLUS 250/53 T	922	327	595			1070	15.6
SCM 4 PLUS 250/78 T	1186	356	830	1340		18.0	
SCM 4 PLUS 250/100 T	1550	514	1036	1700		23.9	
SCM 4 PLUS 250/127 T	1833	590	1243	1983		29.6	
SCM 4 PLUS 250/185 T	2462	704	1758	2612		42.6	

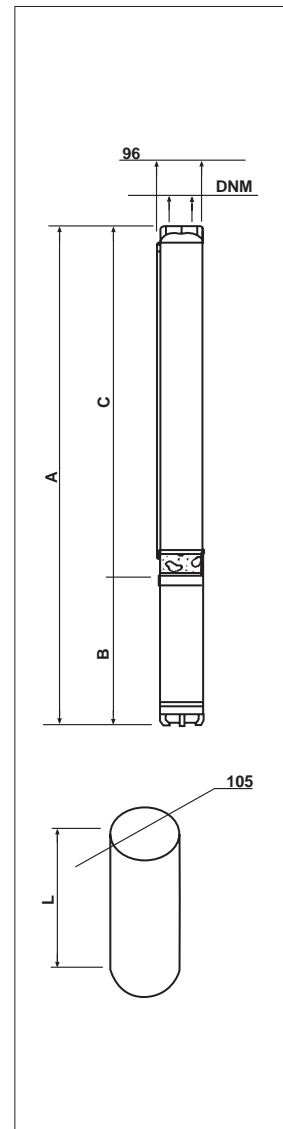

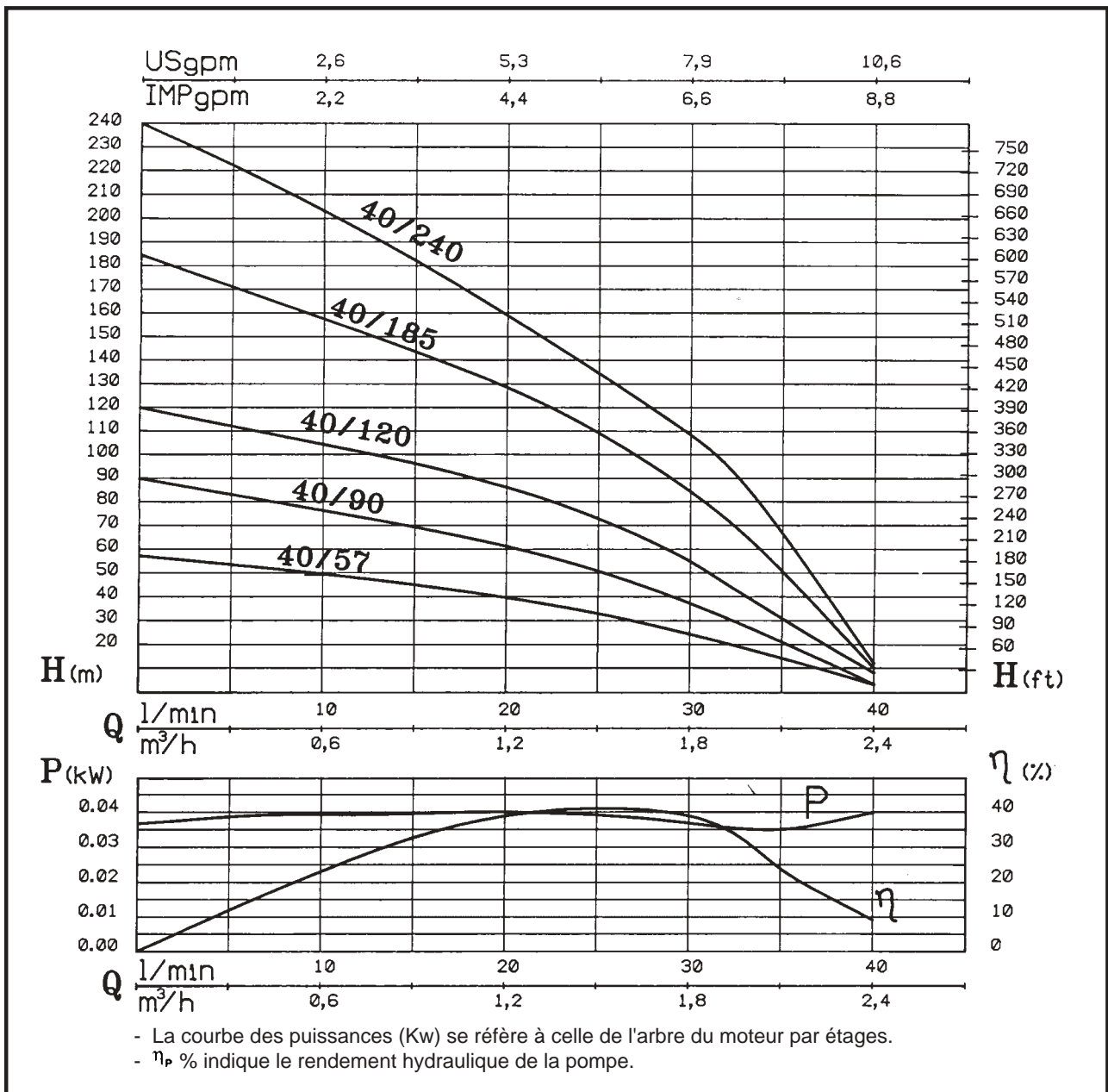

CARACTERISTIQUES

CODE	MODELE	Nbre étages	Puissance Moteur		TENSION	Amp.	μF.	Q	10	20	30	40	Ø DNM
			HP	Kw					0,6	1,2	1,8	2,4	
N3181000 N3181010	SCM 4 PLUS-40/57 M SCM 4 PLUS-40/57 T	9	0,5	0,37	1 ~ 230 V 3 ~ 400 V	3,4 1,1	16	Hauteur manométrique en m CE	49	41	26	3	1"1/4
N3181020 N3181030	SCM 4 PLUS-40/90 M SCM 4 PLUS-40/90 T	14	0,75	0,55	1 ~ 230 V 3 ~ 400 V	4,3 1,6	20		76	64	40	4	
N3181040 N3181050	SCM 4 PLUS-40/120 M SCM 4 PLUS-40/120 T	19	1	0,75	1 ~ 230 V 3 ~ 400 V	5,7 2,1	30		104	86	55	7	
N3181060 N3181070	SCM 4 PLUS-40/185 M SCM 4 PLUS-40/185 T	29	1,5	1,1	1 ~ 230 V 3 ~ 400 V	8,6 3,2	40		158	130	85	10	
N3181080 N3181090	SCM 4 PLUS-40/240 M SCM 4 PLUS-40/240 T	38	2	1,5	1 ~ 230 V 3 ~ 400 V	10,6 4	50		205	160	110	12	

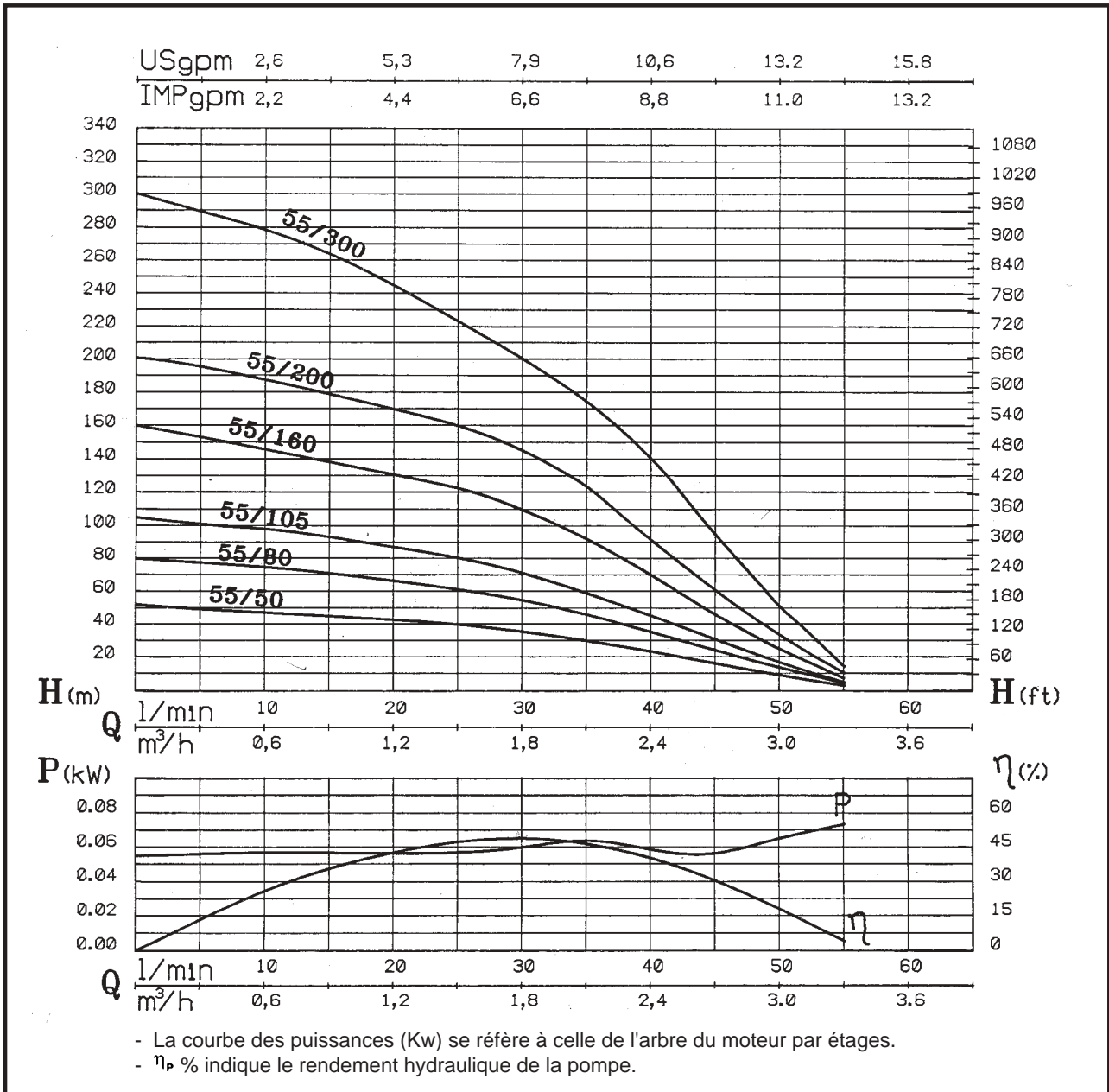

CARACTERISTIQUES

CODE	MODELE	Nbre étages	Puissance Moteur		TENSION	Amp.	μF.	Q	10	20	30	40	50	Ø
			HP	Kw					0,6	1,2	1,8	2,4	3	
N3182000	SCM 4 PLUS-55/50 M	6	0,5	0,37	1 ~ 230 V	3,2	16	Hauteur manométrique en m OE	47	42	36	23	8	1"1/4
N3182010	SCM 4 PLUS-55/50 T				3 ~ 400 V	1,1			0,6	1,2	1,8	2,4	3	
N3182020	SCM 4 PLUS-55/80 M	10	0,75	0,55	1 ~ 230 V	4,3	20		75	66	55	35	12	
N3182030	SCM 4 PLUS-55/80 T				3 ~ 400 V	1,6			1,2	1,8	2,4	3		
N3182040	SCM 4 PLUS-55/105 M	12	1	0,75	1 ~ 230 V	5,3	30		98	87	72	46	12	
N3182050	SCM 4 PLUS-55/105 T				3 ~ 400 V	2,1			1,2	1,8	2,4	3		
N3182060	SCM 4 PLUS-55/160 M	18	1,5	1,1	1 ~ 230 V	7,8	40		145	132	110	70	24	
N3182070	SCM 4 PLUS-55/160 T				3 ~ 400 V	3,2		1,2	1,8	2,4	3			
N3182080	SCM 4 PLUS-55/200 M	24	2	1,5	1 ~ 230 V	9,9	50	187	169	145	90	30		
N3182090	SCM 4 PLUS-55/200 T				3 ~ 400 V	4		1,2	1,8	2,4	3			
N3182100	SCM 4 PLUS-55/300 T	37	3	2,2	3 ~ 400 V	5,9		278	244	200	140	50		

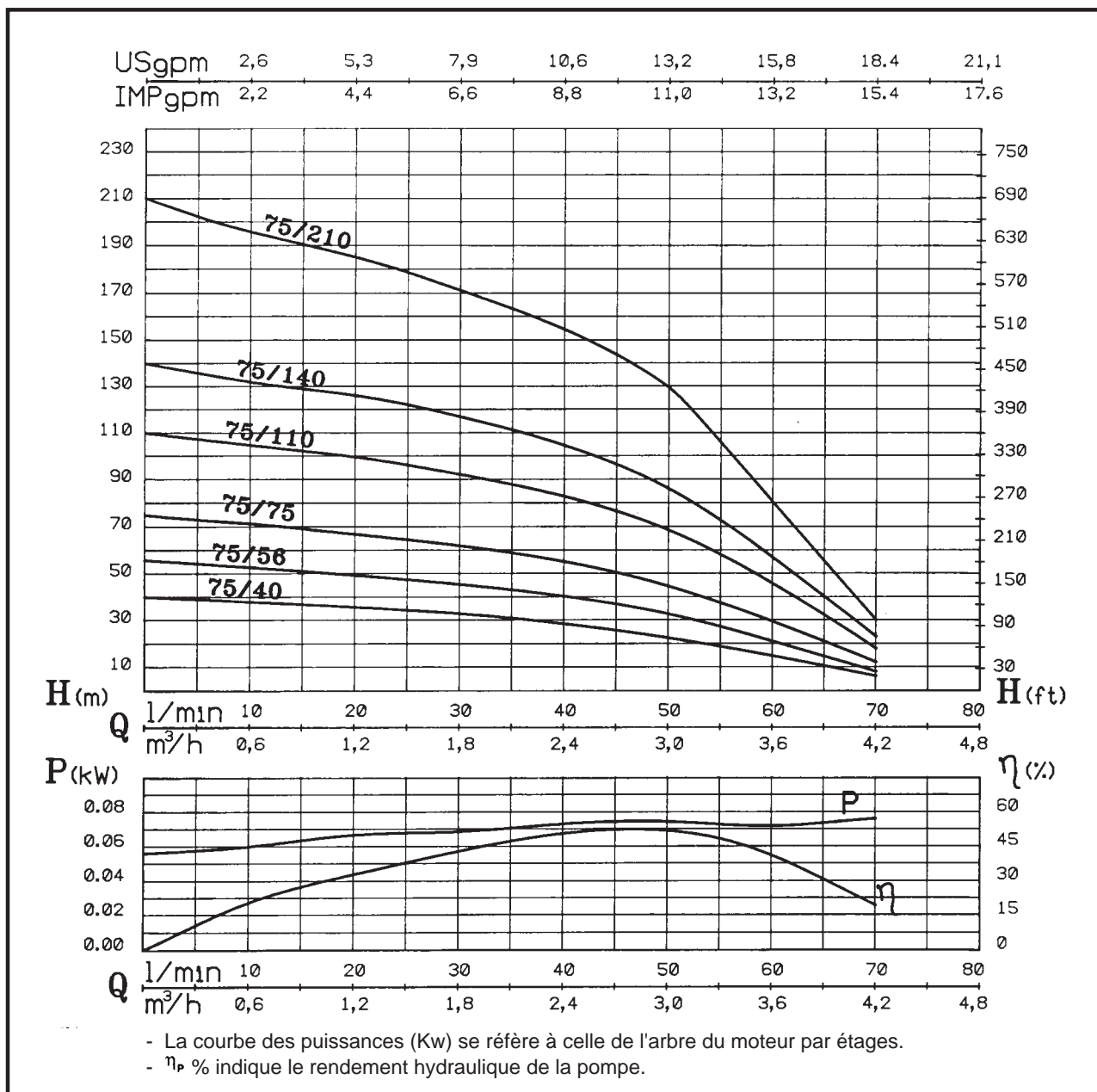

CARACTERISTIQUES

CODE	MODELE	Nbre étages	Puissance Moteur		TENSION	Amp.	μF.	Q	Hauteur manométrique en m CE					∅ DNM
			HP	Kw					20	30	40	50	60	
N3183000	SCM 4 PLUS-75/40 M	6	0,5	0,37	1 ~ 230 V 3 ~ 400 V	3,2 1,1	16	Hauteur manométrique en m CE	20	30	40	50	60	1"1/4
N3183010	SCM 4 PLUS-75/40 T								1,2	1,8	2,4	3	3,6	
N3183020	SCM 4 PLUS-75/56 M	8	0,75	0,55	1 ~ 230 V 3 ~ 400 V	4,3 1,6	20		50	60	70	80	90	
N3183030	SCM 4 PLUS-75/56 T								1,8	2,4	3	3,6	4,2	
N3183040	SCM 4 PLUS-75/75 M	11	1	0,75	1 ~ 230 V 3 ~ 400 V	5,3 2,1 3,7	30		60	70	80	90	100	
N3183050	SCM 4 PLUS-75/75 T								2,4	3,0	3,6	4,2	4,8	
N3186140	SCM 4 PLUS-75/75 T								3,0	3,6	4,2	4,8	5,4	
N3183060	SCM 4 PLUS-75/110 M	16	1,5	1,1	1 ~ 230 V 3 ~ 400 V	7,8 3,2	40		100	120	140	160	180	
N3183070	SCM 4 PLUS-75/110 T								120	140	160	180	200	
N3183080	SCM 4 PLUS-75/140 M	20	2	1,5	1 ~ 230 V 3 ~ 400 V	9,9 4	50		120	140	160	180	200	
N3183090	SCM 4 PLUS-75/140 T							140	160	180	200	220		
N3183100	SCM 4 PLUS-75/210 T	30	3	2,2	3 ~ 400 V	5,9		186	210	234	258	282	306	

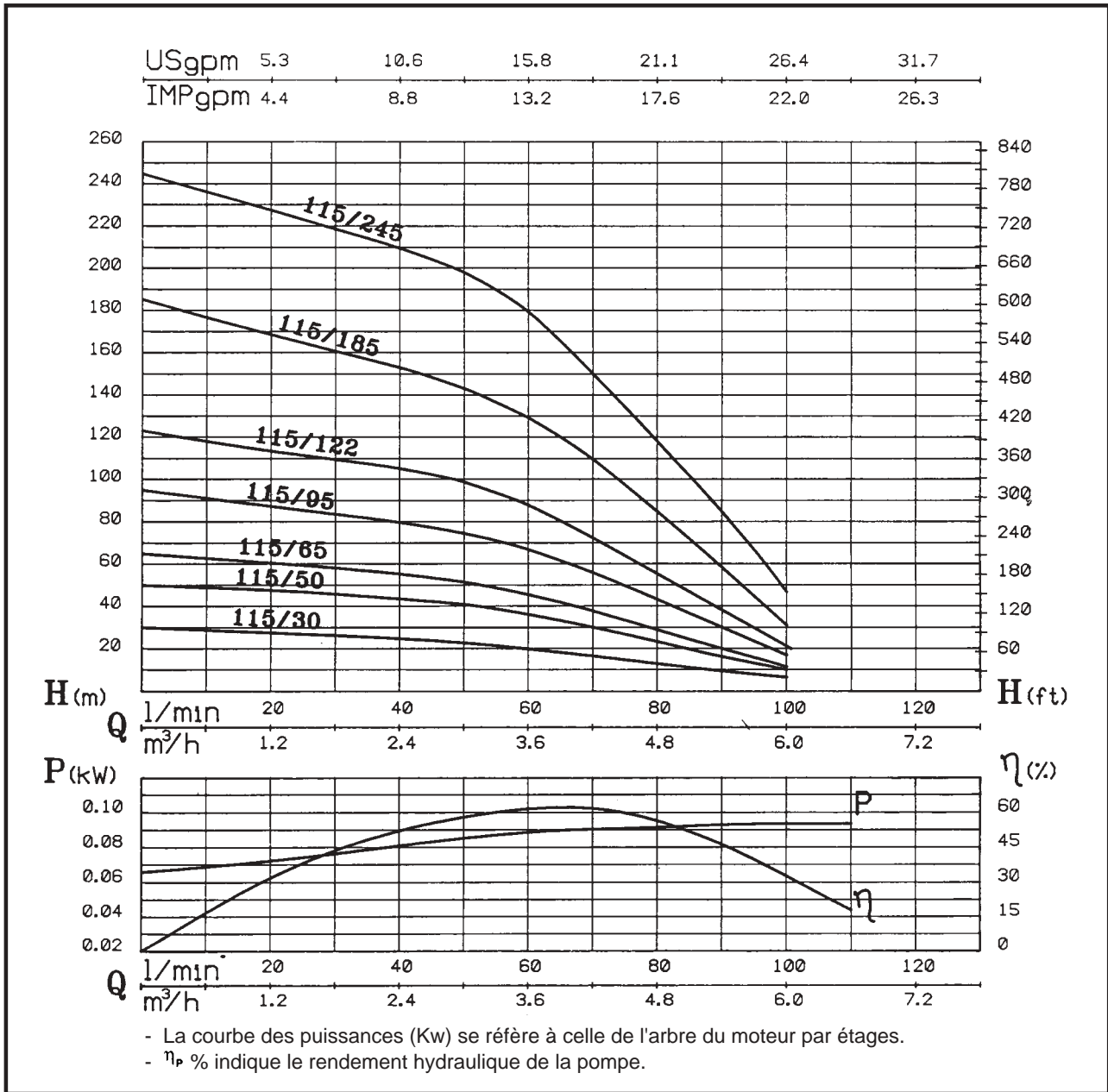

CARACTERISTIQUES

CODE	MODELE	Nbre étages	Puissance Moteur		TENSION	Amp.	μF.	Q	Hauteur manométrique en m CE							Ø DNM
			HP	Kw					30	40	50	60	80	90	100	
N3184000	SCM 4 PLUS-115/30 M	4	0,5	0,37	1 ~ 230 V 3 ~ 400 V	3,2 1,1	16	Hauteur manométrique en m CE	1,8	2,4	3	3,6	4,8	5,4	6	1"1/4
N3184010	SCM 4 PLUS-115/30 T								26	24	22	20	13	9	6,4	
N3184020	SCM 4 PLUS-115/50 M	7	0,75	0,55	1 ~ 230 V 3 ~ 400 V	4,3 1,6	20		1,8	2,4	3	3,6	4,8	5,4	6	
N3184030	SCM 4 PLUS-115/50 T								46	43	40	36	23	16	10	
N3184040	SCM 4 PLUS-115/65 M	9	1	0,75	1 ~ 230 V 3 ~ 400 V	5,3 2,1 3,7	30		1,8	2,4	3	3,6	4,8	5,4	6	
N3184050	SCM 4 PLUS-115/65 T								58	55	51	46	29	20	11	
N3186150	SCM 4 PLUS-115/65 T								58	55	51	46	29	20	11	
N3184060	SCM 4 PLUS-115/95 M	13	1,5	1,1	1 ~ 230 V 3 ~ 400 V	7,8 3,2 5,2	40		1,8	2,4	3	3,6	4,8	5,4	6	
N3184070	SCM 4 PLUS-115/95 T								83	80	74	67	43	30	18	
N3186160	SCM 4 PLUS-115/95 T								83	80	74	67	43	30	18	
N3184080	SCM 4 PLUS-115/122 M	17	2	1,5	1 ~ 230 V 3 ~ 400 V	9,9 4	50	1,8	2,4	3	3,6	4,8	5,4	6		
N3184090	SCM 4 PLUS-115/122 T							109	106	98	88	55	38	21		
N3184100	SCM 4 PLUS-115/185 T	24	3	2,2	3 ~ 400 V	5,9		1,8	2,4	3	3,6	4,8	5,4	6		
N3184110	SCM 4 PLUS-115/245 T	33	4	3	3 ~ 400 V	7,8		1,8	2,4	3	3,6	4,8	5,4	6		

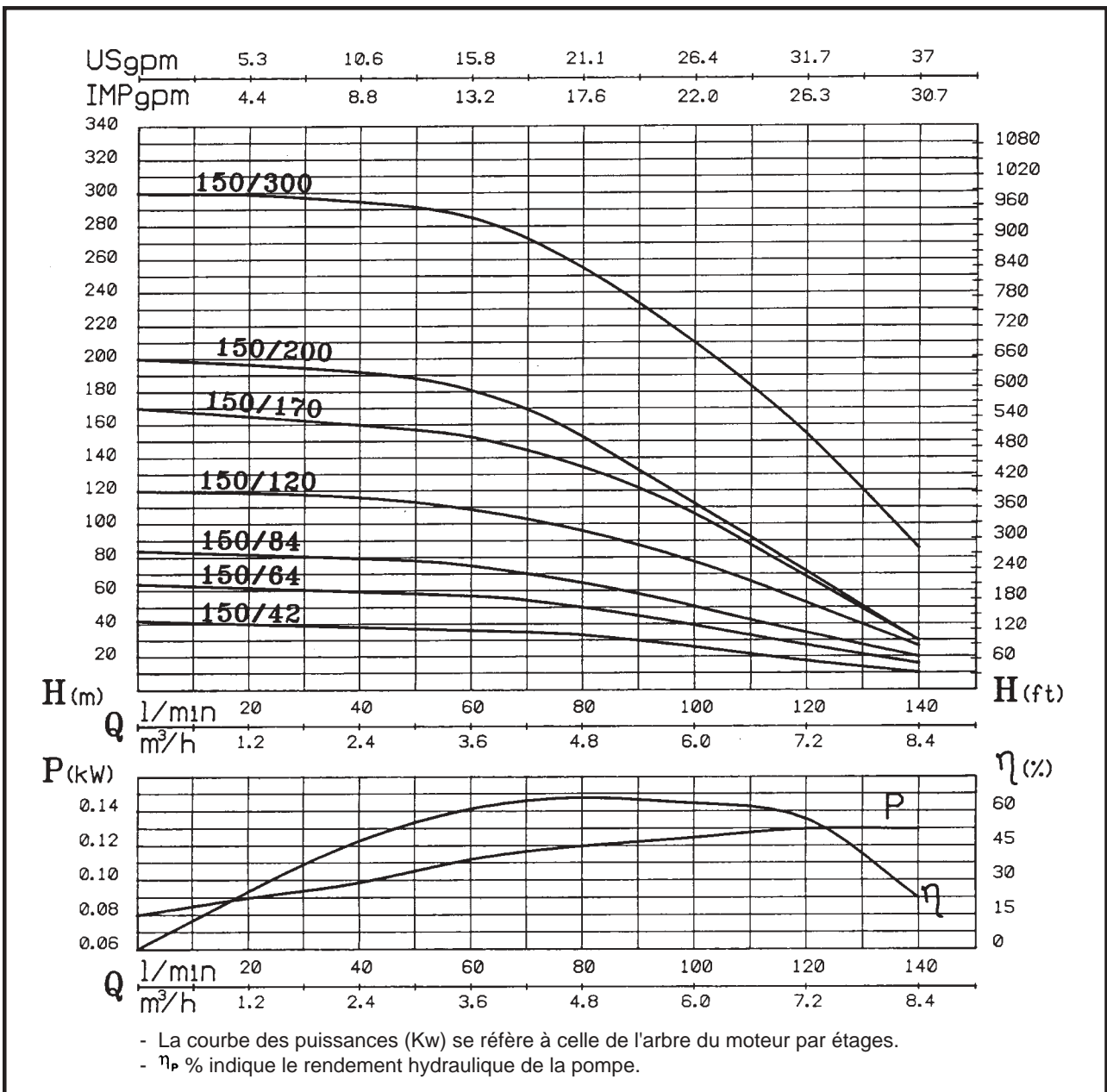

CARACTERISTIQUES

CODE	MODELE	Nbre étages	Puissance Moteur		TENSION	Amp.	μF.	Q	Q							Ø DNM
			HP	Kw					L/1'	40	50	60	80	100	120	
N3185000 N3185010	SCM 4 PLUS-150/42 M SCM 4 PLUS-150/42 T	6	1	0,75	1 ~ 230 V 3 ~ 400 V	5,3 2,1	30	Hauteur manométrique en m CE	2,4	3	3,6	4,8	6	7,2	8,4	2"
N3185020 N3185030 N3186170	SCM 4 PLUS-150/64 M SCM 4 PLUS-150/64 T SCM 4 PLUS-150/64 T	9	1,5	1,1	1 ~ 230 V 3 ~ 400 V 3 ~ 400 V	7,8 3,2 3,7	40		59	58	57	50	39	27	15	
N3185040 N3185050 N3186180	SCM 4 PLUS-150/84 M SCM 4 PLUS-150/84 T SCM 4 PLUS-150/84 T	12	2	1,5	1 ~ 230 V 3 ~ 400 V 3 ~ 400 V	9,9 4 5,2	50		80	78	75	64	50	34	20	
N3185060 N3186190	SCM 4 PLUS-150/120 T SCM 4 PLUS-150/120 T	17	3	2,2	3 ~ 400 V 3 ~ 400 V	5,9 6,9			116	113	108	96	77	53	26	
N3185070	SCM 4 PLUS-150/170 T	24	4	3	3 ~ 400 V	7,8			160	157	152	134	106	69	30	
N3185080	SCM 4 PLUS-150/200 T	29	5,5	4	3 ~ 400 V	10			191	188	179	152	112	71	32	
N3185090	SCM 4 PLUS-150/300 T	42	7,5	5,5	3 ~ 400 V	13,7			292	290	285	252	210	155	82	

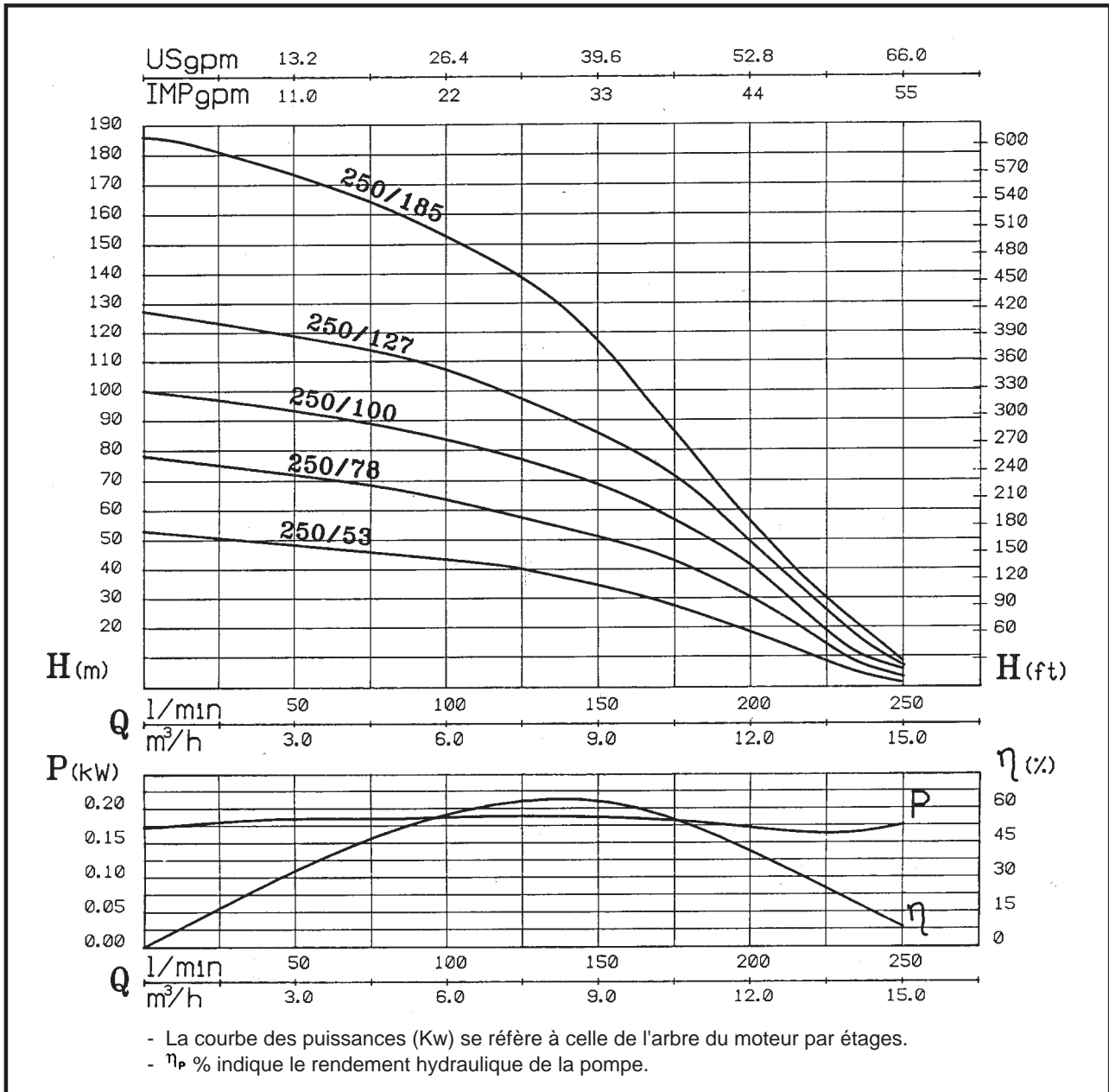

CARACTERISTIQUES

CODE	MODELE	Nbre étages	Puissance Moteur		TENSION	Amp.	μF.	Q	Hauteur manométrique en m CE								Ø DNM
			HP	Kw					100	120	140	180	200	220	240	250	
N3186000	SCM 4 PLUS-250/53 M	9	2	1,5	1 ~ 230 V 3 ~ 400 V	9,9 4	50	Hauteur manométrique en m CE	6	7,2	8,4	10,8	12	13,2	14,4	2"	
N3186010	SCM 4 PLUS-250/53 T								43	41	37	26	18	11	4		
N3186020	SCM 4 PLUS-250/78 T	13	3	2,2	3 ~ 400 V 3 ~ 400 V	5,9 6,9	63		59	54	41	30	18	7			
N3182000	SCM 4 PLUS-250/78 T						83		78	66	54	41	24	9			
N3186030	SCM 4 PLUS-250/100 T	17	4	3	3 ~ 400 V	7,8	106		100	90	68	49	31	14			
N3186040	SCM 4 PLUS-250/127 T	21	5,5	4	3 ~ 400 V	10	152		141	127	81	57	36	18			
N3186050	SCM 4 PLUS-250/185 T	31	7,5	5,5	3 ~ 400 V	13,7											

SCM 4 HF 400

ELECTROPOMPES IMMERGEES 4" CENTRIFUGES ET MULTITAGES



Les pompes immergées SCM 4 HF 400 sont constituées d'un hydraulique directement couplée à un moteur immergé. Particulièrement appropriées pour l'élévation d'eau à partir de puits ou de forages profonds.

- SERVICE DURABLE
- RENDEMENT HYDRAULIQUE ELEVE
- DEBIT ELEVE

Moteur

- Moteur immergé 4"
- Stator imprégné sous vide et noyé dans une résine
- Paliers à butée et bagues de refroidissement
- Câble d'alimentation 1,5 m débrochable
- Refroidissement par eau non polluante
- Accouplement conforme à la Norme NEMA
- Indice de protection IP 68
- Classe d'isolation B
- Vitesse de rotation 2850 trs/mn
- Garniture mécanique spéciale avec déflecteur anti-sable
- Diaphragme de compensation de pression
- Bobinage monophasé 230V - 50 Hz livré sans condensateur
- Fonctionnement continu
- Coffret électrique de commande sur demande

Applications

- Alimentation en eau sous pression à partir d'un forage supérieur 4"
- Aspersions, fontaines et jets d'eau (install. horizontale)
- Usage industriels, agricoles et domestiques
- Pompes pour systèmes géothermiques

Limites d'utilisation

- Liquides clairs, propres, non agressifs et non explosifs, sans particules solides
- Plage de température maxi de l'eau 30°C
- Nombre maxi de démarrages horaires 20
- Protection thermique au soin de l'utilisateur

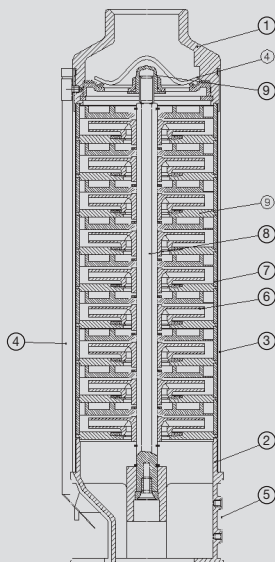

MATERIAUX

Eléments	Matière
1 Orifice de refoulement	Acier inox serie 300 - 2" BSP
2 Bride d'aspiration	Microfusion acier Inox serie 300
3 Corps de pompe	Acier inox série 300
4 Réglette protection câble	Acier inox série 300
5 Filtre	Acier inox série 300
6 Roues	Polycarbonate chargée en fibre de verre à 20%
7 Diffuseurs	Noryl et fibre de verre à 20%. Bague insérée à chaque étage
8 Arbre moteur (partie hydraulique)	Hexagonal en acier Inox série 300
9 Palier supérieur	Résine acétalique et acier inox
- Palier intermediaire	Résine acétalique et acier inox

SERVICE DURABLE POMPES CENTRIFUGES IMMERGEES MULTI-ETAGES 4"

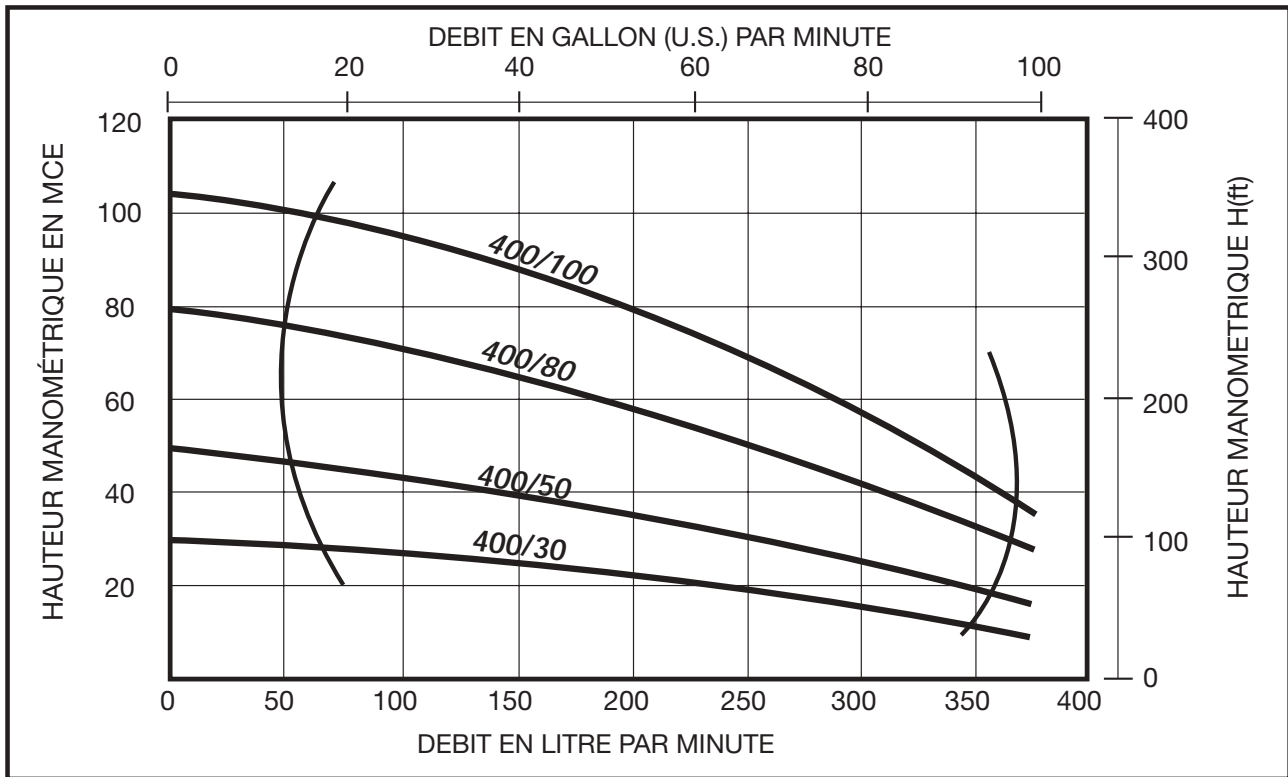

CARACTERISTIQUES

CODE	MODELE	Puissance Moteur		TENSION	Amp.	μF.	N° Stadi	Q	L/1'	100	150	200	250	300	350
		HP	kW							6	9	12	15	15	21
N3186090	SCM4HF 400/30 M	2	1,5	1 ~ 230 V	9,9	50	7	Hauteur manométrique en m CE	m³/h	27,4	25	22,2	19,5	15,5	
N3186100	SCM4HF 400/30 T			3 ~ 400 V	4										
N3186110	SCM4HF 400/50 T	3	2,2	3 ~ 400 V	5,9	11	43			39,2	35,5	31,1	25,1	19,2	
N3186120	SCM4HF 400/80 T	5,5	4	3 ~ 400 V	10	18	71			65	57,7	50,3	42,2	32,6	
N3186130	SCM4HF 400/100 T	7,5	5,5	3 ~ 400 V	13,7	23	96,3			88,8	80	69,6	57,7	43	

ENCOMBREMENTS ET POIDS

MODELE	Dimensions mm.				Poids		
	A Longueur totale	B Longueur moteur	C Longueur pompe	DNM	total kg	moteur kg	pompe kg
SCM4HF 400/30 M	914	384	530	2" BSP	21,5	14,5	7
SCM4HF 400/30 T	857	327	530	2" BSP	19	12	7
SCM4HF 400/50 T	1036	356	680	2" BSP	21,5	13,5	8
SCM4HF 400/80 T	2060	1476	1080	2" BSP	33	24	9
SCM4HF 400/100 T	2536	1838	1560	2" BSP	39,4	29,4	10

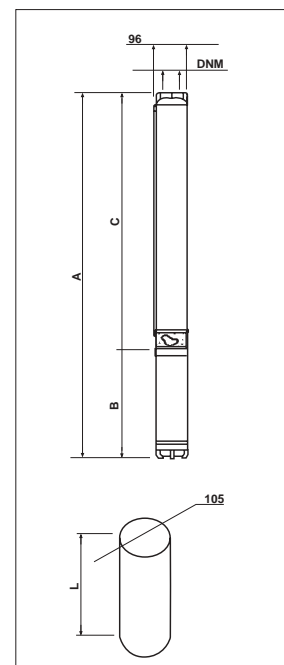

HYDRAULIQUES POUR POMPES IMMERGEES 4"



CODE	MODELE	QI/1'	10	20	30	40		MOTEUR NECESSAIRE
N1050010	SCM 4 PLUS 40/57	Hauteur manométrique en m CE	49	41	37	26		HP 0,5
N1050020	SCM 4 PLUS 40/90		76	64	40	4		HP 0,75
N1050030	SCM 4 PLUS 40/120		104	86	55	7		HP 1
N1050040	SCM 4 PLUS 40/185		158	130	85	10		HP 1,5
N1050050	SCM 4 PLUS 40/240		205	160	110	12		HP 2
CODE	MODELE	QI/1'	10	20	30	40	50	MOTEUR NECESSAIRE
N1050060	SCM 4 PLUS 55/50	Hauteur manométrique en m CE	47	42	36	23	8	HP 0,5
N1050070	SCM 4 PLUS 55/80		75	66	55	35	12	HP 0,75
N1050080	SCM 4 PLUS 55/105		98	87	72	46	15	HP 1
N1050090	SCM 4 PLUS 55/160		145	132	110	70	24	HP 1,5
N1050100	SCM 4 PLUS 55/200		187	169	145	90	30	HP 2
N1050110	SCM 4 PLUS 55/300		278	244	200	140	50	HP 3
CODE	MODELE	QI/1'	20	30	40	50	60	MOTEUR NECESSAIRE
N1050120	SCM 4 PLUS 75/40	Hauteur manométrique en m CE	36	33	28	23	15	HP 0,5
N1050130	SCM 4 PLUS 75/56		50	45	40	32	21	HP 0,75
N1050140	SCM 4 PLUS 75/75		67	62	55	45	30	HP 1
N1050150	SCM 4 PLUS 75/110		100	92	82	68	44	HP 1,5
N1050160	SCM 4 PLUS 75/140		127	116	105	86	57	HP 2
N1050170	SCM 4 PLUS 75/210		186	170	155	130	80	HP 3

HYDRAULIQUES POUR POMPES IMMERGEES 4"



CODE	MODELE	QI/1'	30	40	50	60	80	90	100	MOTEUR NECESSAIRE
N1050180	SCM 4 PLUS 115/30	Hauteur manométrique en m CE	26	24	22	20	13	9	6,4	HP 0,5
N1050190	SCM 4 PLUS 115/50		46	43	40	36	23	16	10	HP 0,75
N1050200	SCM 4 PLUS 115/65		58	55	51	46	29	20	11	HP 1
N1050210	SCM 4 PLUS 115/95		83	80	74	67	43	30	18	HP 1,5
N1050220	SCM 4 PLUS 115/122		109	106	98	88	55	38	21	HP 2
N1050230	SCM 4 PLUS 115/185		160	153	143	130	85	58	31	HP 3
N1050240	SCM 4 PLUS 115/245		218	210	198	179	118	84	47	HP 4
CODE	MODELE	QI/1'	40	50	60	80	100	120	140	MOTEUR NECESSAIRE
N1050250	SCM 4 PLUS 150/42	Hauteur manométrique en m CE	38	37	36	33	26	17	10	HP 1
N1050260	SCM 4 PLUS 150/64		59	58	57	50	39	27	15	HP 1,5
N1050270	SCM 4 PLUS 150/84		80	78	75	64	50	34	20	HP 2
N1050280	SCM 4 PLUS 150/120		116	113	118	96	77	53	26	HP 3
N1050290	SCM 4 PLUS 150/170		160	157	152	134	106	69	30	HP 4
N1050300	SCM 4 PLUS 150/200		191	188	179	152	112	71	32	HP 5,5
N1050310	SCM 4 PLUS 150/300		292	290	285	252	210	255	82	HP 7,5
CODE	MODELE	QI/1'	100	120	140	180	200	220	240	MOTEUR NECESSAIRE
N1050320	SCM 4 PLUS 250/53	Hauteur manométrique en m CE	43	41	37	26	18	11	4	HP 2
N1050330	SCM 4 PLUS 250/78		63	59	54	41	30	18	7	HP 3
N1050340	SCM 4 PLUS 250/100		83	78	66	54	41	24	9	HP 4
N1050350	SCM 4 PLUS 250/127		106	100	90	68	49	31	14	HP 5,5
N1050360	SCM 4 PLUS 250/185		152	141	127	81	57	36	18	HP 7,5
CODE	MODELE	QI/1'	100	150	200	250	300	350		MOTEUR NECESSAIRE
N1057980	SCM 4HF 400/30	Hauteur manométrique en m CE	27,4	25	22,2	19,5	15,5			HP 2
N1057990	SCM 4HF 400/50		43	39,2	35,5	31,1	25,1	19,2		HP 3
N1058000	SCM 4HF 400/80		71	65	57,7	50,3	42,2	32,6		HP 5
N1058010	SCM 4HF 400/100		96,3	88,8	80	69,6	57,7	43		HP 7,5

MOTEURS ELECTRIQUES POUR POMPES IMMERGEES 4" NORME NEMA - FOURNIS AVEC AMORCE DE CABLE ELECTRIQUE



**STATOR RESINE REFRIGERE
DANS BAIN D'EAU
(AVEC PALIERS)**

CODE	PUISSANCE		ALIMENTATION MONOPHASÉE	Hz
	HP	kW		
222P0390-C	0,5	0,37	1 ~ 230V	50
222P0400-C	0,75	0,55	1 ~ 230V	50
222P0310-C	1	0,74	1 ~ 230V	50
222P0320-C	1,5	1,1	1 ~ 230V	50
222P0330-C	2	1,5	1 ~ 230V	50
222P0540-C	3	2,2	1 ~ 230V	50
CODE	PUISSANCE		ALIMENTATION MONOPHASÉE	Hz
	HP	kW		
221P0740-C	0,5	0,37	3 ~ 400V	50
221P0750-C	0,75	0,55	3 ~ 400V	50
221P0760-C	1	0,74	3 ~ 400V	50
221P0990-C	1	0,74	3 ~ 230V	50
221P0770-C	1,5	1,1	3 ~ 400V	50
221P0910-C	1,5	1,1	3 ~ 230V	50
221P0570-C	2	1,5	3 ~ 400V	50
221P0920-C	2	1,5	3 ~ 230V	50
221P0580-C	3	2,2	3 ~ 400V	50
221P0590-C	4	3	3 ~ 400V	50
221P0600-C	5,5	4	3 ~ 400V	50
221P0610-C	7,5	5,5	3 ~ 400V	50



**STATOR REFRIGERE
DANS BAIN D'HUILE
(AVEC ROULEMENTS)**

CODE	PUISSANCE		ALIMENTATION MONOPHASÉE	Hz
	HP	kW		
222P0010	0,5	0,37	1 ~ 230V	50
222P0020	0,75	0,55	1 ~ 230V	50
222P0030	1	0,74	1 ~ 230V	50
222P0040	1,5	1,1	1 ~ 230V	50
222P0050	2	1,5	1 ~ 230V	50
CODE	PUISSANCE		ALIMENTATION MONOPHASÉE	Hz
	HP	kW		
221P0030	0,5	0,37	3 ~ 400V	50
221P0040	0,75	0,55	3 ~ 400V	50
221P0050	1	0,74	3 ~ 400V	50
221P0060	1,5	1,1	3 ~ 400V	50
221P0070	2	1,5	3 ~ 400V	50
221P0080	3	2,2	3 ~ 400V	50
221P1010	4	3	3 ~ 400V	50
221P1000	5,5	4	3 ~ 400V	50

CODE	DESCRIPTION
ZBR05980	HUILE POUR POMPE IMMERGEE 3LT



Nouveauté!

Les électropompes de la série 6TS sont construites en acier inox 304. La construction garantit la résistance à l'usure et assure une haute fiabilité des caractéristiques hydrauliques dans le temps.

- **CONSTRUITES EN ACIER INOX 304**
- **RESISTANCE MAXIMUM A LA CORROSION**
- **HAUTES PERFORMANCES**

Moteur

- Moteur immergé Franklin de 6".
- Stator scellé imprégné de résine spéciale.
- Paliers de butée et bagues refroidies à eau.
- Câble d'alimentation extractible d'environ 4 m.
- Refroidissement à eau non polluant.
- Bride NEMA 6".
- Degré de protection IP 68
- Classe d'isolation F.
- Vitesse de rotation 2850 tours/min.
- Etanchéité mécanique spéciale avec pare-sable.
- Membrane de compensation de la pression.
- Indiqué pour un usage continu.
- Tableau électrique de commande sur demande
- Sens de rotation: inverse horaire (vu côté refoulement)

Applications

- Installations d'approvisionnement civiles et industrielles.
- Irrigations en pluie ou par écoulement.
- Pressurisation.
- Applications civiles et industrielles diverses.
- Réseau de distribution de l'eau

Données d'utilisation

- Type de liquide: propre, non agressif, non explosif, sans parties solides.
- Température maximum du liquide 30°C.
- Démarrages horaires max.: 20.
- Protection du moteur par un relais thermique à la charge de l'utilisateur
- Quantité maximum de sable présent: 50 g/m³

MATERIAUX

Eléments	Matière
1 Paliers de guidage	Caoutchouc NBR à taux élevé de nitrile
2 Support de refoulement	Acier inox 304
3 Palier supérieur	Acier chromé
4 Clapet de retenue	Acier inox 304
5 Roue	Acier inox 304
6 Diffuseurs	Acier inox 304
7 Anneaux d'usure	Caoutchouc synthétique (Buna)
8 Arbre pompe	Acier inox 416
9 Chemise arbre	Acier inox 304
10 Bride de support moteur	Acier inox 304
11 Filtre de protection câble	Acier inox 304
12 Joint arbre	Acier inox 416

Prestations hydrauliques de la gamme

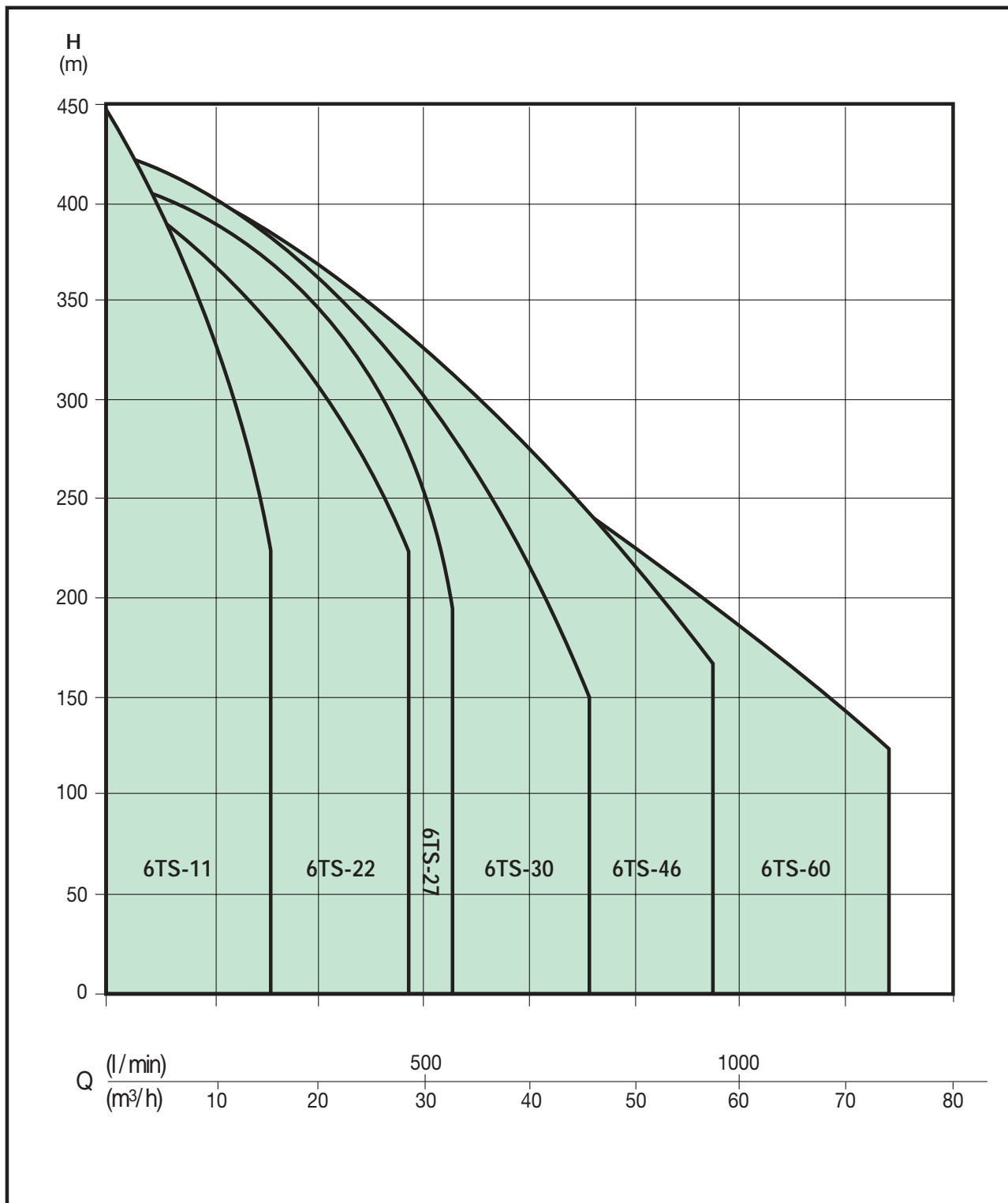

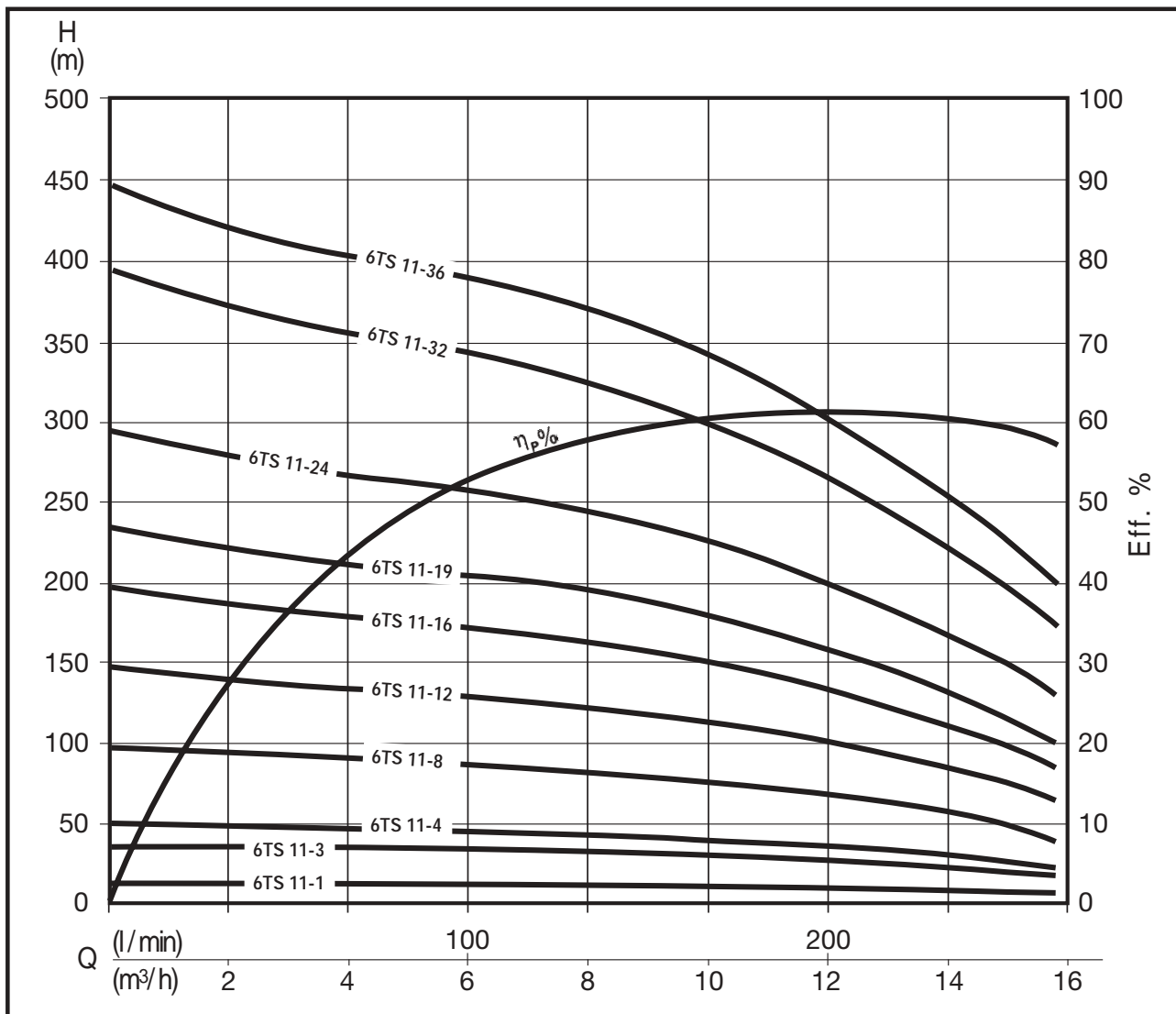

CARACTERISTIQUES

CODE	MODELE	Nbre étages	Moteur				I _n (A)	Q	Hauteur manométrique en m CE						
			Dimensions	HP	kW	TENSION (V)			0	100	133	167	200	233	267
								l/min	0	100	133	167	200	233	267
								m³/h	0	6	8	10	12	14	16
N3210000	6TS 11-1	1	4"	1	0,75	3 ~ 400 V	2,1	Hauteur manométrique en m CE	12,4	11,0	10,5	9,8	8,8	7,5	5,7
N3210010	6TS 11-3	3	4"	2	1,5	3 ~ 400 V	4		37	32	31	29	26	22	16
N3210020	6TS 11-4	4	4"	3	2,2	3 ~ 400 V	5,9		50	43	41	39	35	30	22
N3210030	6TS 11-8	8	4"	5,5	4	3 ~ 400 V	10		98	85	80	74	66	56	41
N3210050	6TS 11-8	8	6"	5,5	4	3 ~ 400 V	9,3		98	85	80	74	66	56	41
N3210040	6TS 11-12	12	4"	7,5	5,5	3 ~ 400 V	13,7		147	127	120	111	99	83	62
N3210060	6TS 11-12	12	6"	7,5	5,5	3 ~ 400 V	12,5		147	127	120	111	99	83	62
N3210070	6TS 11-16	16	6"	10	7,5	3 ~ 400 V	16		196	170	161	149	133	111	83
N3210080	6TS 11-19	19	6"	12,5	9,3	3 ~ 400 V	20,7		233	202	191	177	158	132	98
N3210090	6TS 11-24	24	6"	15	11	3 ~ 400 V	23,3		294	255	241	223	199	167	124
N3210100	6TS 11-32	32	6"	20	15	3 ~ 400 V	31,3		392	340	321	297	265	222	165
N3210110	6TS 11-36	36	6"	25	18,5	3 ~ 400 V	38,5		443	385	365	338	303	255	190

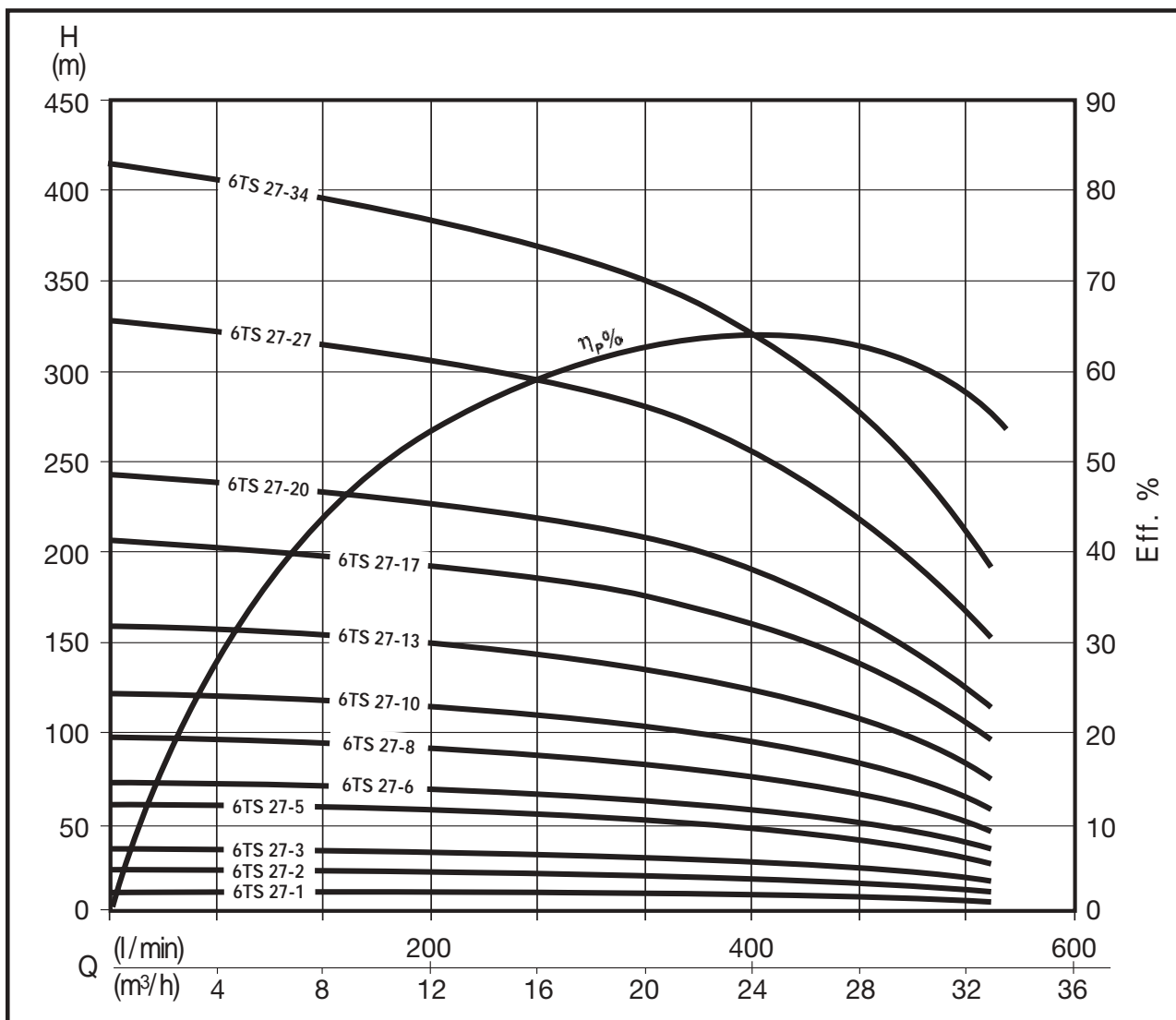

CARACTERISTIQUES

CODE	MODELE	Nbre étages	Moteur				TENSION (V)	In (A)	Q l/min m³/h	Hauteur manométrique en m OE						
			Dimensions	HP	kW					0	200	267	333	400	467	533
N3210120	6TS 27-1	1	4"	2	1,5	3 ~ 400 V	4	12,3	11,5	11,1	10,4	9,4	7,8	5,6		
N3210130	6TS 27-2	2	4"	3	2,2	3 ~ 400 V	5,9	25	23	22	21	20	17	14		
N3210140	6TS 27-3	3	4"	5,5	4	3 ~ 400 V	10	37	34	33	31	28	24	19		
N3210160	6TS 27-3	3	6"	5,5	4	3 ~ 400 V	9,3	37	34	33	31	28	24	19		
N3210150	6TS 27-5	5	4"	7,5	5,5	3 ~ 400 V	13,7	61	57	55	52	47	40	31		
N3210170	6TS 27-5	5	6"	7,5	5,5	3 ~ 400 V	12,5	61	57	55	52	47	40	31		
N3210180	6TS 27-6	6	6"	10	7,5	3 ~ 400 V	16	73	68	66	62	57	49	37		
N3210190	6TS 27-8	8	6"	12,5	9,3	3 ~ 400 V	20,7	98	91	87	82	75	64	49		
N3210200	6TS 27-10	10	6"	15	11	3 ~ 400 V	23,3	122	113	109	103	94	81	62		
N3210210	6TS 27-13	13	6"	20	15	3 ~ 400 V	31,3	159	147	142	134	122	105	81		
N3210220	6TS 27-17	17	6"	25	18,5	3 ~ 400 V	38,5	207	192	186	175	160	137	106		
N3210230	6TS 27-20	20	6"	30	22	3 ~ 400 V	45,3	244	226	219	207	188	161	124		
-	6TS 27-27 *	27	6"	40	30	-	-	329	306	295	279	255	220	171		
-	6TS 27-34 *	34	6"	50	37	-	-	415	385	372	351	321	276	215		

* Commander moteur et hydraulique séparément

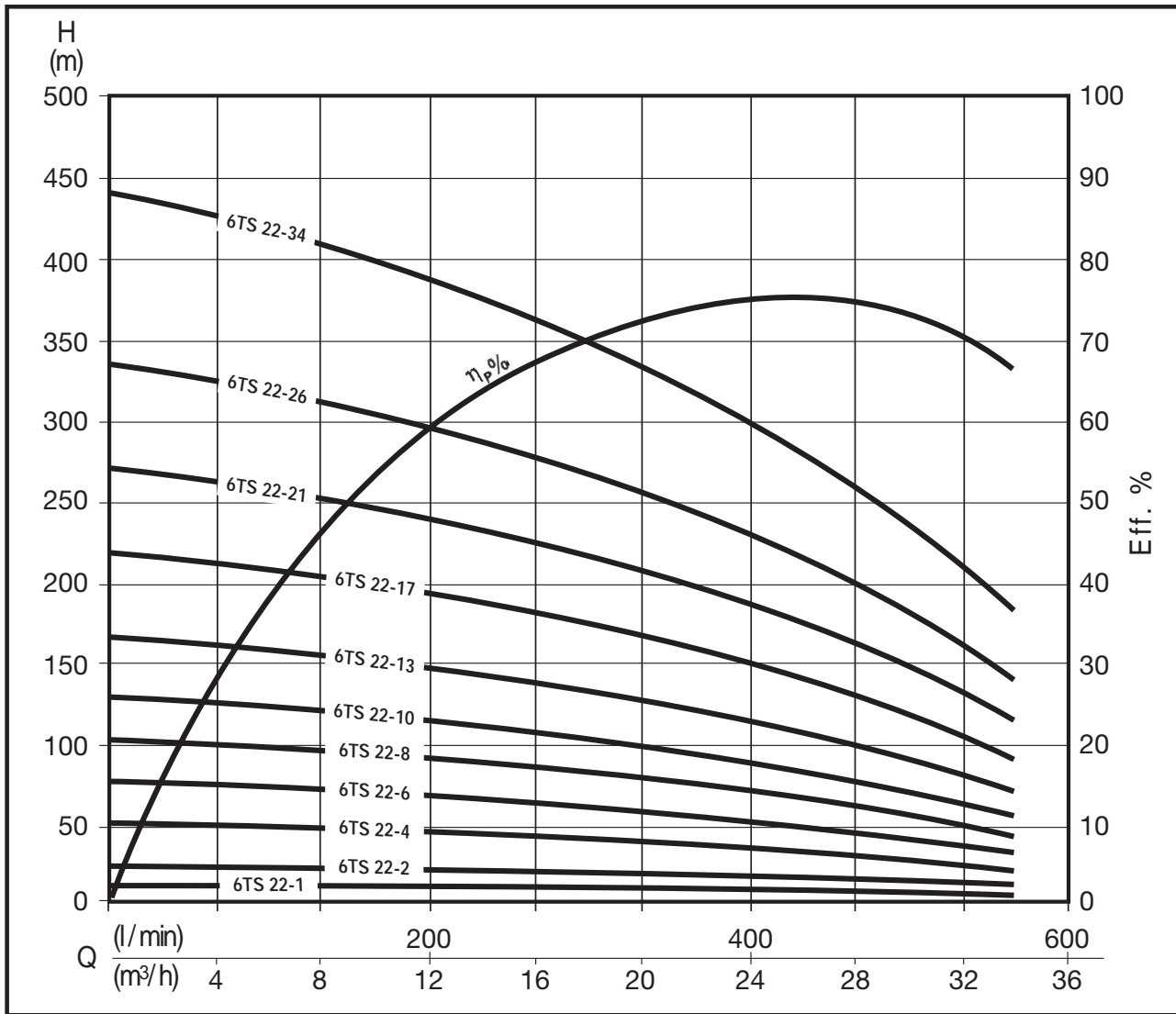

CARACTERISTIQUES

CODE	MODELE	Nbre étages	Moteur					l/min Q m³/h	Hauteur manométrique en m CE						
			Dimensions	HP	kW	TENSION (V)	In (A)		0	200	267	333	400	467	533
N3210280	6TS 22-1	1	4"	1,5	1,1	3 ~ 400 V	3	0	0	12	16	20	24	28	32
N3210290	6TS 22-2	2	4"	3	2,2	3 ~ 400 V	5,9	13,2	11,8	11,1	10,3	9,4	8,3	7,0	
N3210300	6TS 22-4	4	4"	5,5	4	3 ~ 400 V	10	26	23	22	21	19	16	13	
N3210320	6TS 22-4	4	6"	5,5	4	3 ~ 400 V	9,3	52	46	43	40	35	31	25	
N3210310	6TS 22-6	6	4"	7,5	5,5	3 ~ 400 V	13,7	52	46	43	40	35	31	25	
N3210330	6TS 22-6	6	6"	7,5	5,5	3 ~ 400 V	12,5	78	68	64	59	53	46	37	
N3210340	6TS 22-8	8	6"	10	7,5	3 ~ 400 V	16	78	68	64	59	53	46	37	
N3210350	6TS 22-10	10	6"	12,5	9,3	3 ~ 400 V	20,7	104	91	86	79	71	61	49	
N3210360	6TS 22-13	13	6"	15	11	3 ~ 400 V	23,3	130	114	107	99	89	78	64	
N3210370	6TS 22-17	17	6"	20	15	3 ~ 400 V	31,3	168	148	139	128	115	99	80	
N3210380	6TS 22-21	21	6"	25	18,5	3 ~ 400 V	38,5	220	193	182	167	150	130	105	
N3210390	6TS 22-26	26	6"	30	22	3 ~ 400 V	45,3	272	239	225	208	187	163	133	
-	6TS 22-34 *	34	6"	40	30	-	-	337	295	277	256	230	198	161	
								441	387	363	336	302	262	213	

* Commander moteur et hydraulique séparément

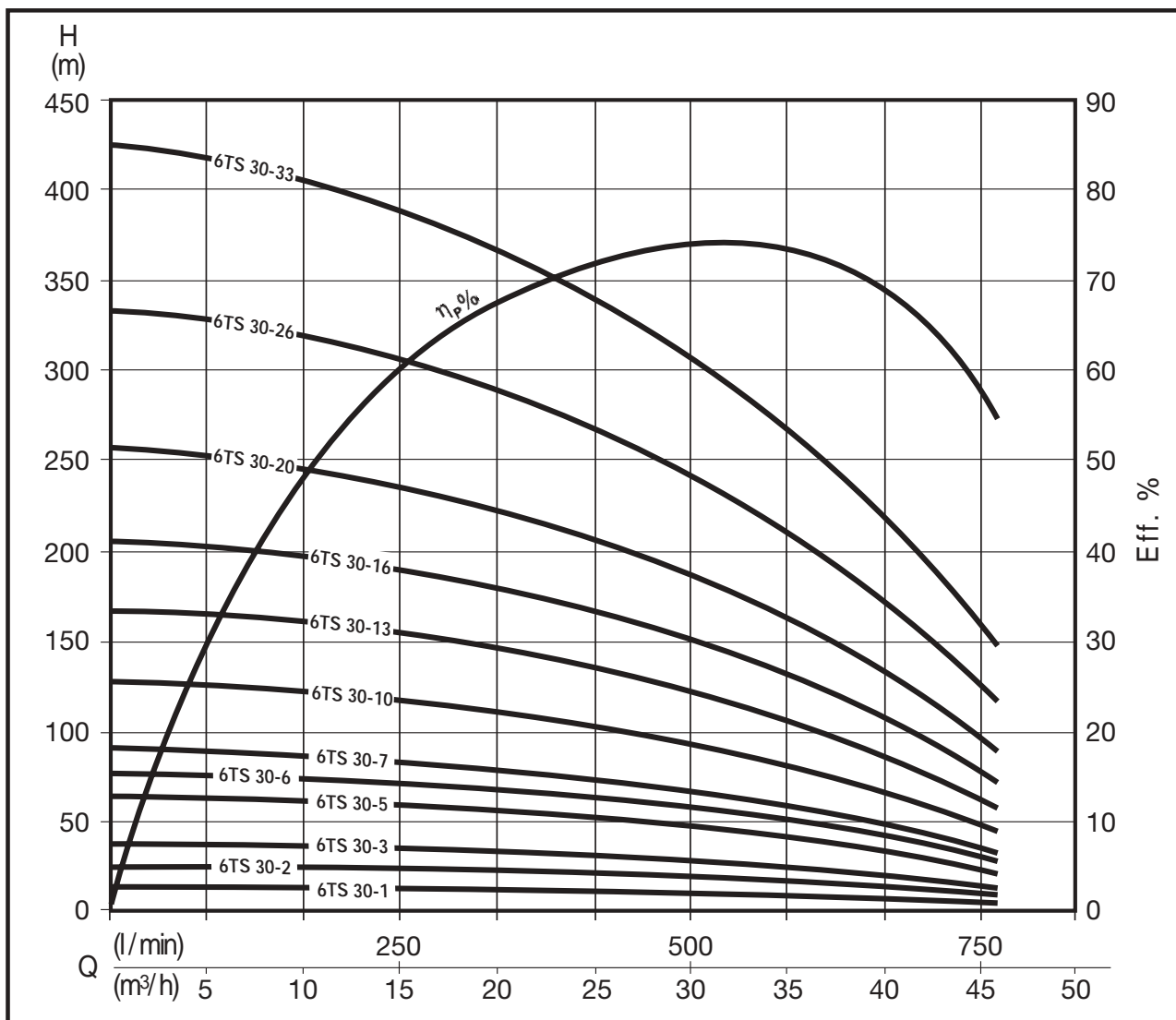

CARACTERISTIQUES

CODE	MODELE	Nbre étages	Moteur				I/min Q m³/h	Hauteur manométrique en m CE						
			Dimensions	HP	kW	TENSION (V)		In (A)	0	333	400	467	533	600
N3210420	6TS 30-1	1	4"	2	1,5	3 ~ 400 V	4	13,0	11,5	11,0	10,3	9,5	8,6	6,8
N3210430	6TS 30-2	2	4"	3	2,2	3 ~ 400 V	5,9	26	23	21	20	18	16	13
N3210440	6TS 30-3	3	4"	5,5	4	3 ~ 400 V	10	39	34	32	30	28	25	20
N3210460	6TS 30-3	3	6"	5,5	4	3 ~ 400 V	9,3	39	34	32	30	28	25	20
N3210450	6TS 30-5	5	4"	7,5	5,5	3 ~ 400 V	13,7	64	55	52	49	44	39	29
N3210470	6TS 30-5	5	6"	7,5	5,5	3 ~ 400 V	12,5	64	55	52	49	44	39	29
N3210480	6TS 30-6	6	6"	10	7,5	3 ~ 400 V	16	78	68	64	60	55	50	40
N3210490	6TS 30-7	7	6"	12,5	9,3	3 ~ 400 V	20,7	90	78	74	69	62	55	41
N3210500	6TS 30-10	10	6"	15	11	3 ~ 400 V	23,3	129	111	105	97	88	78	58
N3210510	6TS 30-13	13	6"	20	15	3 ~ 400 V	31,3	167	145	137	127	116	103	78
N3210520	6TS 30-16	16	6"	25	18,5	3 ~ 400 V	38,5	206	179	169	157	144	128	99
N3210530	6TS 30-20	20	6"	30	22	3 ~ 400 V	45,3	257	222	209	194	176	155	117
-	6TS 30-26 *	26	6"	40	30	-	-	335	290	274	255	232	205	157
-	6TS 30-33 *	33	6"	50	37	-	-	425	367	346	321	292	258	195

* Commander moteur et hydraulique séparément

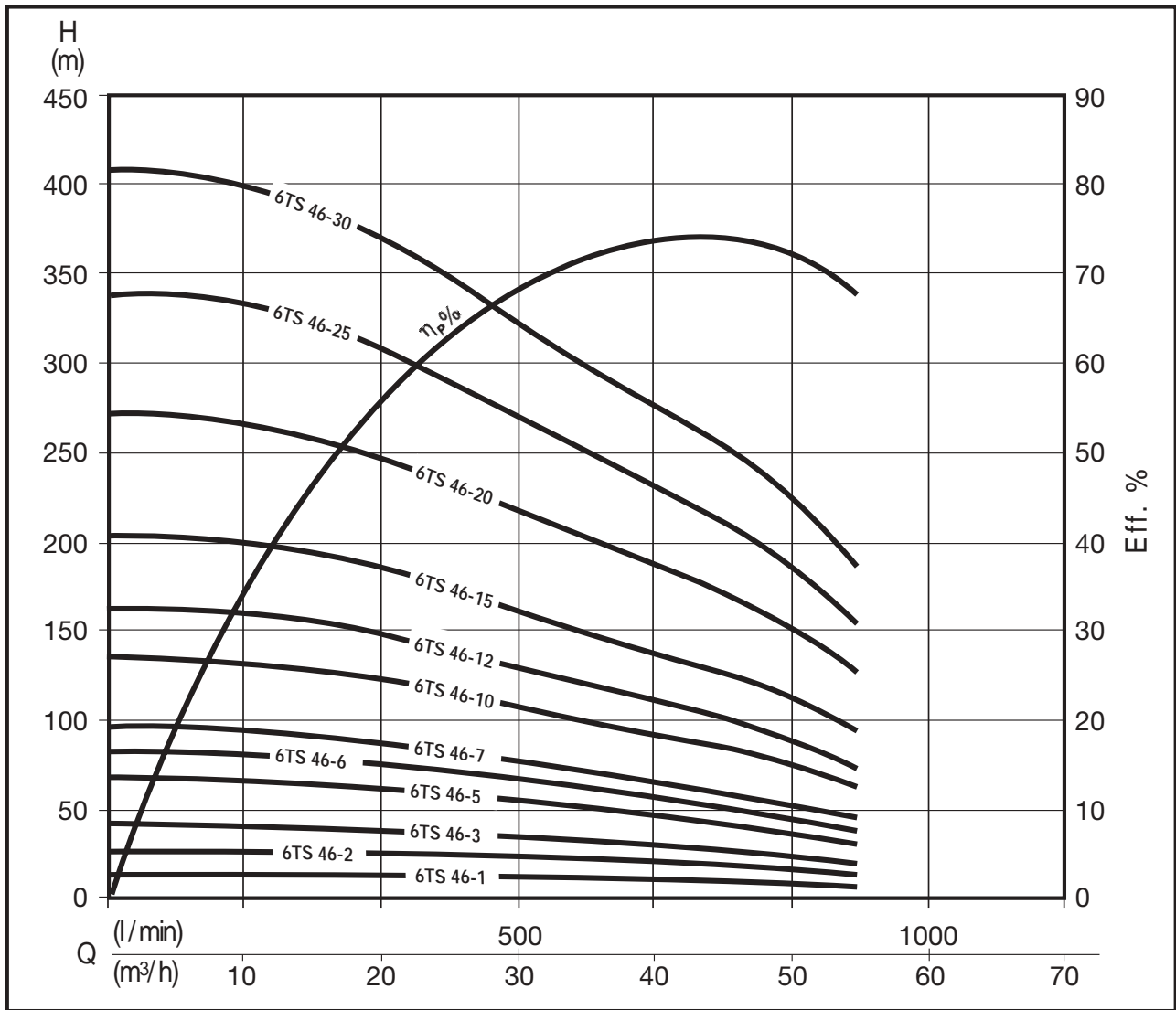

CARACTERISTIQUES

CODE	MODELE	Nbre étages	Moteur					Q l/min m³/h	Hauteur manométrique en m CE						
			Dimensions	HP	kW	TENSION (V)	In (A)		0	467	533	600	700	800	900
N3210580	6TS 46-1	1	4"	2	1,5	3 ~ 400 V	4	0	28	32	36	42	48	54	
N3210590	6TS 46-2	2	4"	5,5	4	3 ~ 400 V	10	13,8	11,3	10,7	9,9	8,7	7,4	6,0	
N3210610	6TS 46-2	2	6"	5,5	4	3 ~ 400 V	9,3	28	23	22	20	18	16	14	
N3210600	6TS 46-3	3	4"	7,5	5,5	3 ~ 400 V	13,7	28	23	22	20	18	16	14	
N3210620	6TS 46-3	3	6"	7,5	5,5	3 ~ 400 V	12,5	41	34	32	30	27	23	19	
N3210630	6TS 46-5	5	6"	10	7,5	3 ~ 400 V	16	41	34	32	30	27	23	19	
N3210640	6TS 46-6	6	6"	12,5	9,3	3 ~ 400 V	20,7	68	56	53	50	44	38	32	
N3210650	6TS 46-7	7	6"	15	11	3 ~ 400 V	23,3	82	68	64	60	54	47	39	
N3210660	6TS 46-10	10	6"	20	15	3 ~ 400 V	31,3	96	79	74	70	62	54	45	
N3210670	6TS 46-12	12	6"	25	18,5	3 ~ 400 V	38,5	136	111	105	100	91	81	68	
N3210680	6TS 46-15	15	6"	30	22	3 ~ 400 V	45,3	164	135	128	120	107	94	80	
-	6TS 46-20 *	20	6"	40	30	-	-	205	167	157	147	130	111	91	
-	6TS 46-25 *	25	6"	50	37	-	-	273	223	211	197	175	152	127	
-	6TS 46-30 *	30	6"	60	45	-	-	341	280	264	248	221	192	162	
								409	336	318	298	267	233	198	

* Commander moteur et hydraulique séparément

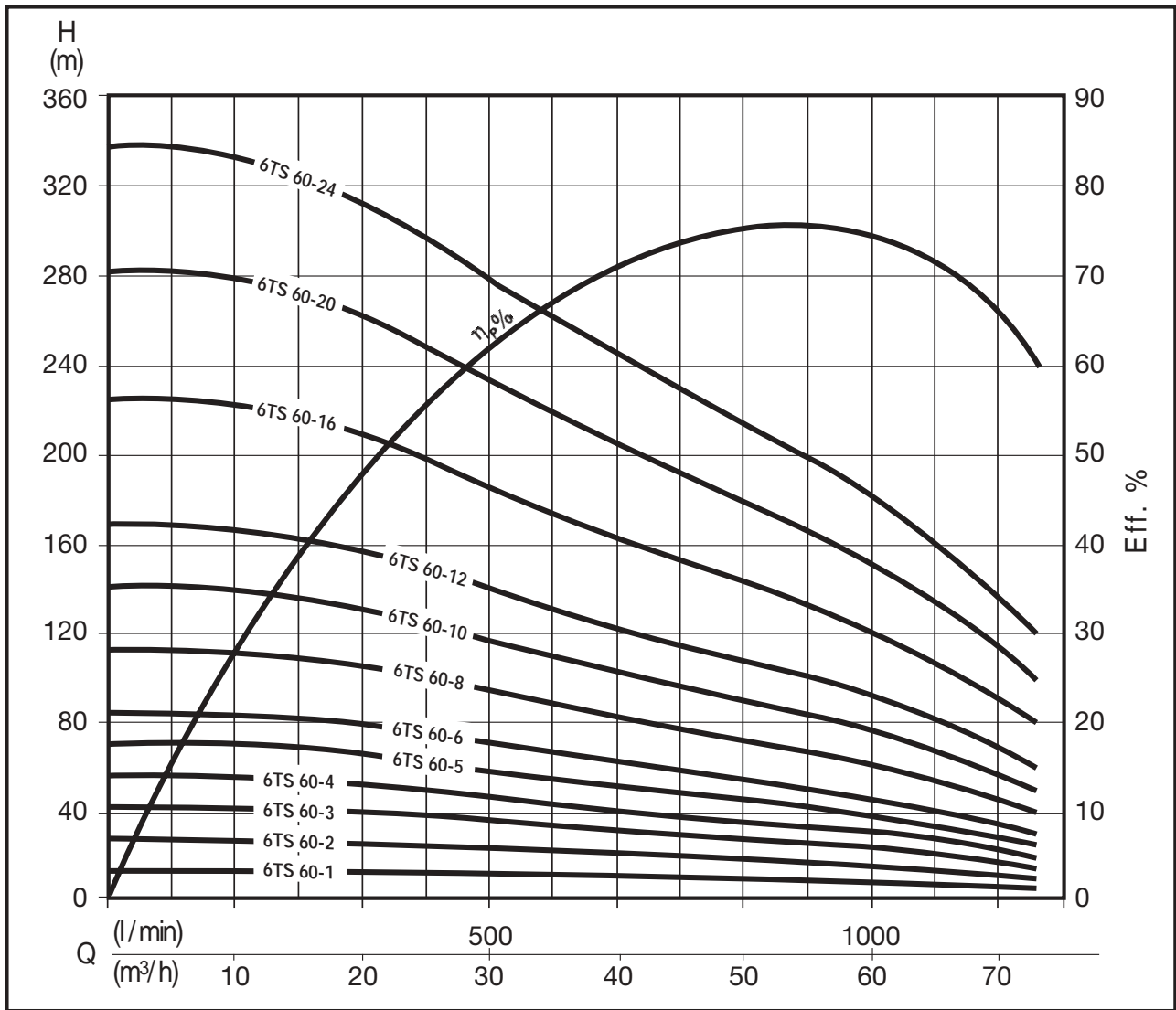

CARACTERISTIQUES

CODE	MODELE	Nbre étages	Moteur					I/min	Q						
			Dimensions	HP	kW	TENSION (V)	In (A)		0	600	700	800	900	1000	1100
								0	36	42	48	54	60	66	
N3210750	6TS 60-1	1	4"	3	2,2	3 ~ 400 V	5,9	Hauteur manométrique en m CE	14,2	11	10,2	9,4	8,5	7,8	7,1
N3210760	6TS 60-2	2	4"	5,5	4	3 ~ 400 V	10		28	22	20	19	17	16	14
N3210780	6TS 60-2	2	6"	5,5	4	3 ~ 400 V	9,3		28	22	20	19	17	16	14
N3210770	6TS 60-3	3	4"	7,5	5,5	3 ~ 400 V	13,7		43	33	30	27	24	21	19
N3210790	6TS 60-3	3	6"	7,5	5,5	3 ~ 400 V	12,5		43	33	30	27	24	21	19
N3210800	6TS 60-4	4	6"	10	7,5	3 ~ 400 V	16		57	44	41	37	34	30	26
N3210810	6TS 60-5	5	6"	12,5	9,3	3 ~ 400 V	20,7		71	55	51	47	42	38	33
N3210820	6TS 60-6	6	6"	15	11	3 ~ 400 V	23,3		85	66	61	56	50	44	38
N3210830	6TS 60-8	8	6"	20	15	3 ~ 400 V	31,3		114	88	82	75	68	60	52
N3210840	6TS 60-10	10	6"	25	18,5	3 ~ 400 V	38,5		142	110	102	93	84	74	64
N3210850	6TS 60-12	12	6"	30	22	3 ~ 400 V	45,3		171	132	122	111	100	88	75
-	6TS 60-16 *	16	6"	40	30	-	-		228	176	162	147	132	116	99
-	6TS 60-20 *	20	6"	50	37	-	-		282	214	197	181	164	146	124
-	6TS 60-24 *	24	6"	60	45	-	-		342	266	247	226	205	184	162

* Commander moteur et hydraulique séparément

POMPES IMMERGEES 6" SANS MOTEUR

Nouveauté!

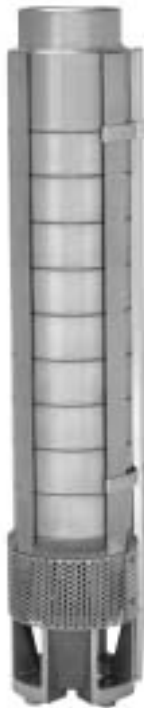

CODE	MODELE	Nbre étages	MOTEUR			Q	L/1'	0	100	133	167	200	233	267
			Dimensions	HP	kW			0	6	8	10	12	14	16
N1058220	6TS 11-1	1	4"	1	0,75	Hauteur manométrique en m CE	12,4	11,0	10,5	9,8	8,8	7,5	5,7	
N1058230	6TS 11-3	3	4"	2	1,5		37	32	31	29	26	22	16	
N1058240	6TS 11-4	4	4"	3	2,2		50	43	41	39	35	30	22	
N1058250	6TS 11-8	8	4"	5,5	4		98	85	80	74	66	56	41	
N1058270	6TS 11-8	8	6"	5,5	4		98	85	80	74	66	56	41	
N1058260	6TS 11-12	12	4"	7,5	5,5		147	127	120	111	99	83	62	
N1058280	6TS 11-12	12	6"	7,5	5,5		147	127	120	111	99	83	62	
N1058290	6TS 11-16	16	6"	10	7,5		196	170	161	149	133	111	83	
N1058300	6TS 11-19	19	6"	12,5	9,3		233	202	191	177	158	132	98	
N1058310	6TS 11-24	24	6"	15	11		294	255	241	223	199	167	124	
N1058320	6TS 11-32	32	6"	20	15		392	340	321	297	265	222	165	
N1058330	6TS 11-36	36	6"	25	18,5		443	385	365	338	303	255	190	
CODE	MODELE	Nbre étages	MOTEUR				Q	L/1'	0	200	267	333	400	467
Dimensions	HP	kW	0	12	16	20			24	28	32			
N1058340	6TS 27-1	1	4"	2	1,5	Hauteur manométrique en m CE	12,3	11,5	11,1	10,4	9,4	7,8	5,6	
N1058350	6TS 27-2	2	4"	3	2,2		25	23	22	21	20	17	14	
N1058360	6TS 27-3	3	4"	5,5	4		37	34	33	31	28	24	19	
N1058380	6TS 27-3	3	6"	5,5	4		37	34	33	31	28	24	19	
N1058370	6TS 27-5	5	4"	7,5	5,5		61	57	55	52	47	40	31	
N1058390	6TS 27-5	5	6"	7,5	5,5		61	57	55	52	47	40	31	
N1058400	6TS 27-6	6	6"	10	7,5		73	68	66	62	57	49	37	
N1058410	6TS 27-8	8	6"	12,5	9,3		98	91	87	82	75	64	49	
N1058420	6TS 27-10	10	6"	15	11		122	113	109	103	94	81	62	
N1058430	6TS 27-13	13	6"	20	15		159	147	142	134	122	105	81	
N1058440	6TS 27-17	17	6"	25	18,5		207	192	186	175	160	137	106	
N1058450	6TS 27-20	20	6"	30	22		244	226	219	207	188	161	124	
N1058460	6TS 27-27*	27	6"	40	30		329	306	295	279	255	220	171	
N1058470	6TS 27-34*	34	6"	50	37		415	385	372	351	321	276	215	

* Commander moteur et hydraulique séparément

POMPES IMMERGEES 6" SANS MOTEUR

Nouveauté!



CODE	MODELE	Nbre étages	MOTEUR			Q	L/1' m ³ /h	0	200	267	333	400	467	533
			Dimensions	HP	kW									
N1058480	6TS 22-1	1	4"	1,5	1,1	Hauteur manométrique en m CE	13,2	11,8	11,1	10,3	9,4	8,3	7,0	
N1058490	6TS 22-2	2	4"	3	2,2		26	23	22	21	19	16	13	
N1058500	6TS 22-4	4	4"	5,5	4		52	46	43	40	35	31	25	
N1058520	6TS 22-4	4	6"	5,5	4		52	46	43	40	35	31	25	
N1058510	6TS 22-6	6	4"	7,5	5,5		78	68	64	59	53	46	37	
N1058530	6TS 22-6	6	6"	7,5	5,5		78	68	64	59	53	46	37	
N1058540	6TS 22-8	8	6"	10	7,5		104	91	86	79	71	61	49	
N1058550	6TS 22-10	10	6"	12,5	9,3		130	114	107	99	89	78	64	
N1058560	6TS 22-13	13	6"	15	11		168	148	139	128	115	99	80	
N1058570	6TS 22-17	17	6"	20	15		220	193	182	167	150	130	105	
N1058580	6TS 22-21	21	6"	25	18,5		272	239	225	208	187	163	133	
N1058590	6TS 22-26	26	6"	30	22		337	295	277	256	230	198	161	
N1058600	6TS 22-34*	34	6"	40	30		441	387	363	336	302	262	213	
CODE	MODELE	Nbre étages	MOTEUR			Q	L/1' m ³ /h	0	333	400	467	533	600	700
Dimensions	HP	kW												
N1058610	6TS 30-1	1	4"	2	1,5	Hauteur manométrique en m CE	13,0	11,5	11,0	10,3	9,5	8,6	6,8	
N1058620	6TS 30-2	2	4"	3	2,2		26	23	21	20	18	16	13	
N1058630	6TS 30-3	3	4"	5,5	4		39	34	32	30	28	25	20	
N1058650	6TS 30-3	3	6"	5,5	4		39	34	32	30	28	25	20	
N1058640	6TS 30-5	5	4"	7,5	5,5		64	55	52	49	44	39	29	
N1058660	6TS 30-5	5	6"	7,5	5,5		64	55	52	49	44	39	29	
N1058670	6TS 30-6	6	6"	10	7,5		78	68	64	60	55	50	40	
N1058680	6TS 30-7	7	6"	12,5	9,3		90	78	74	69	62	55	41	
N1058690	6TS 30-10	10	6"	15	11		129	111	105	97	88	78	58	
N1058700	6TS 30-13	13	6"	20	15		167	145	137	127	116	103	78	
N1058710	6TS 30-16	16	6"	25	18,5		206	179	169	157	144	128	99	
N1058720	6TS 30-20	20	6"	30	22		257	222	209	194	176	155	117	
N1058730	6TS 30-26*	26	6"	40	30		335	290	274	255	232	205	157	
N1058740	6TS 30-33*	33	6"	50	37		425	367	346	321	292	258	195	

* Commander moteur et hydraulique séparément

POMPES IMMERGEES 6" SANS MOTEUR

Nouveauté!



CODE	MODELE	Nbre étages	MOTEUR			L/1' Q m³/h	0	467	533	600	700	800	900
			Dimensions	HP	kW								
N1058750	6TS 46-1	1	4"	2	1,5	Hauteur manométrique en m CE	13,8	11,3	10,7	9,9	8,7	7,4	6,0
N1058760	6TS 46-2	2	4"	5,5	4		28	23	22	20	18	16	14
N1058780	6TS 46-2	2	6"	5,5	4		28	23	22	20	18	16	14
N1058770	6TS 46-3	3	4"	7,5	5,5		41	34	32	30	27	23	19
N1058790	6TS 46-3	3	6"	7,5	5,5		41	34	32	30	27	23	19
N1058800	6TS 46-5	5	6"	10	7,5		68	56	53	50	44	38	32
N1058810	6TS 46-6	6	6"	12,5	9,3		82	68	64	60	54	47	39
N1058820	6TS 46-7	7	6"	15	11		96	79	74	70	62	54	45
N1058830	6TS 46-10	10	6"	20	15		136	111	105	100	91	81	68
N1058840	6TS 46-12	12	6"	25	18,5		164	135	128	120	107	94	80
N1058850	6TS 46-15	15	6"	30	22		205	167	157	147	130	111	91
N1058860	6TS 46-20*	20	6"	40	30		273	223	211	197	175	152	127
N1058870	6TS 46-25*	25	6"	50	37		341	280	264	248	221	192	162
N1058880	6TS 46-30*	30	6"	60	45		409	336	318	298	267	233	198
CODE	MODELE	Nbre étages	MOTEUR			L/1' Q m³/h	0	600	700	800	900	1000	1100
Dimensions	HP	kW											
N1058890	6TS 60-1	1	4"	3	2,2	Hauteur manométrique en m CE	14,2	11	10,2	9,4	8,5	7,8	7,1
N1058900	6TS 60-2	2	4"	5,5	4		28	22	20	19	17	16	14
N1058920	6TS 60-2	2	6"	5,5	4		28	22	20	19	17	16	14
N1058910	6TS 60-3	3	4"	7,5	5,5		43	33	30	27	24	21	19
N1058930	6TS 60-3	3	6"	7,5	5,5		43	33	30	27	24	21	19
N1058940	6TS 60-4	4	6"	10	7,5		57	44	41	37	34	30	26
N1058950	6TS 60-5	5	6"	12,5	9,3		71	55	51	47	42	38	33
N1058960	6TS 60-6	6	6"	15	11		85	66	61	56	50	44	38
N1058970	6TS 60-8	8	6"	20	15		114	88	82	75	68	60	52
N1058980	6TS 60-10	10	6"	25	18,5		142	110	102	93	84	74	64
N1058990	6TS 60-12	12	6"	30	22		171	132	122	111	100	88	75
N1059000	6TS 60-16*	16	6"	40	30		228	176	162	147	132	116	99
N1059010	6TS 60-20*	20	6"	50	37		282	214	197	181	164	146	124
N1059020	6TS 60-24*	24	6"	60	45		342	266	247	226	205	184	162

* Commander moteur et hydraulique séparément

TABLEAU DES ENCOMBREMENTS ET POIDS

MODELE	Moteur		A Longueur Totale mm.	B Longueur moteur mm.	MD Diamètre moteur mm.	C Longueur pompe mm.	Pd Diamètre pompe mm.	DNM	Poids moteur Kg.	Poids pompe Kg.
	Dim.	HP								
6TS11 - 1	4"	1	667	271	95	396	132		9	11
6TS11 - 3	4"	2	792	327	95	465	132		12	13
6TS11 - 4	4"	3	854	356	95	498	132		14	13
6TS11 - 8	4"	5,5	1218	583	95	635	132		24	16
6TS11 - 8	6"	5,5	1206	581	137	625	132		29	16
6TS11 - 12	4"	7,5	1467	698	95	770	132		38	19
6TS11 - 12	6"	7,5	1374	614	137	760	132		41	19
6TS11 - 16	6"	10	1540	646	137	894	132		45	23
6TS11 - 19	6"	12,5	1675	679	137	996	132		48	25
6TS11 - 24	6"	15	1877	711	137	1166	132		51	29
6TS11 - 32	6"	20	2290	776	137	1514	132		57	36
6TS11 - 36	6"	25	2490	842	137	1649	132		63	40
6TS27 - 1	4"	2	751	327	95	424	132		12	11
6TS27 - 2	4"	3	826	356	95	470	132		14	12
6TS27 - 3	4"	5,5	1099	583	95	516	132		24	13
6TS27 - 3	6"	5,5	1089	581	137	508	132		29	13
6TS27 - 5	4"	7,5	1307	698	95	610	132		38	16
6TS27 - 5	6"	7,5	1214	614	137	599	132		41	16
6TS27 - 6	6"	10	1294	646	137	648	132		45	17
6TS27 - 8	6"	12,5	1419	679	137	740	132		48	19
6TS27 - 10	6"	15	1544	711	137	833	132		51	21
6TS27 - 13	6"	20	1749	776	137	973	132		57	25
6TS27 - 17	6"	25	2000	842	137	1158	132		63	29
6TS27 - 20	6"	30	2204	907	137	1298	132		69	32
6TS27 - 27	6"	40	2660	1037	137	1623	132		84	40
6TS27 - 34	6"	50	3439	1405	137	2035	132		135	48
6TS22 - 1	4"	1,5	807	299	95	508	132		12	11
6TS22 - 2	4"	3	864	356	95	508	132		14	13
6TS22 - 4	4"	5,5	1317	583	95	734	132		24	18
6TS22 - 4	6"	5,5	1305	581	137	724	132		29	18
6TS22 - 6	4"	7,5	1658	698	95	960	132		38	23
6TS22 - 6	6"	7,5	1564	614	137	950	132		41	23
6TS22 - 8	6"	10	1822	646	137	1176	132		45	28
6TS22 - 10	6"	12,5	2081	679	137	1402	132		48	33
6TS22 - 13	6"	15	2454	711	137	1742	132		51	41
6TS22 - 17	6"	20	2971	776	137	2195	132		57	51
6TS22 - 21	6"	25	3488	842	137	2647	132		63	61
6TS22 - 26	6"	30	4117	907	137	3211	132		69	73
6TS22 - 34	6"	40	5182	1037	137	4145	132		84	93
6TS30 - 1	4"	2	835	327	95	508	132		12	11
6TS30 - 2	4"	3	864	356	95	508	132		14	13
6TS30 - 3	4"	5,5	1203	583	95	620	132		24	16
6TS30 - 3	6"	5,5	1193	581	137	612	132		29	16
6TS30 - 5	4"	7,5	1543	698	95	846	132		38	18
6TS30 - 5	6"	7,5	1453	614	137	838	132		41	18
6TS30 - 6	6"	10	1596	646	137	950	132		45	23
6TS30 - 7	6"	12,5	1741	679	137	1063	132		48	25
6TS30 - 10	6"	15	2113	711	137	1402	132		51	31
6TS30 - 13	6"	20	2519	776	137	1742	132		57	41
6TS30 - 16	6"	25	2922	842	137	2080	132		63	48
6TS30 - 20	6"	30	3439	907	137	2532	132		69	56
6TS30 - 26	6"	40	4247	1037	137	3211	132		84	73
6TS30 - 33	6"	50	5436	1405	137	4031	132		135	88
6TS46 - 1	4"	2	835	327	95	508	143		12	11
6TS46 - 2	4"	5,5	1091	583	95	508	143		24	13
6TS46 - 2	6"	5,5	1079	581	137	498	143		29	13
6TS46 - 3	4"	7,5	1317	698	95	620	143		38	16
6TS46 - 3	6"	7,5	1227	614	137	612	143		41	16
6TS46 - 5	6"	10	1484	646	137	838	143		45	21
6TS46 - 6	6"	12,5	1629	679	137	950	143		48	23
6TS46 - 7	6"	15	1776	711	137	1064	143		51	26
6TS46 - 10	6"	20	2178	776	137	1402	143		57	33
6TS46 - 12	6"	25	2470	842	137	1628	143		63	38
6TS46 - 15	6"	30	2875	907	137	1969	143		69	46
6TS46 - 20	6"	40	3569	1037	137	2532	143		84	58
6TS46 - 25	6"	50	4504	1405	137	3099	143		135	71
6TS46 - 30	6"	60	5220	1557	137	3663	143		148	83
6TS60 - 1	4"	3	864	356	95	508	143		14	11
6TS60 - 2	4"	5,5	1091	583	95	508	143		24	13
6TS60 - 2	6"	5,5	1079	581	137	498	143		29	13
6TS60 - 3	4"	7,5	1317	698	95	620	143		38	16
6TS60 - 3	6"	7,5	1227	614	137	612	143		41	16
6TS60 - 4	6"	10	1370	646	137	724	143		45	18
6TS60 - 5	6"	12,5	1517	679	137	838	143		48	21
6TS60 - 6	6"	15	1661	711	137	950	143		51	23
6TS60 - 8	6"	20	1952	776	137	1176	143		57	28
6TS60 - 10	6"	25	2244	842	137	1402	143		63	33
6TS60 - 12	6"	30	2535	907	137	1628	143		69	38
6TS60 - 16	6"	40	3117	1037	137	2080	143		84	48
6TS60 - 20	6"	50	3937	1405	137	2532	143		135	58
6TS60 - 24	6"	60	4542	1557	137	2985	143		148	68

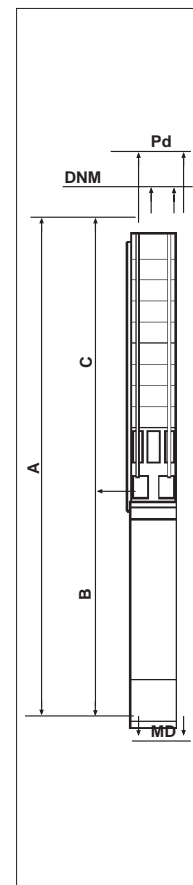

DETERMINATION DES SECTIONS DE CABLE POUR POMPES IMMERGEES

LONGUEUR DE CABLE ADMISSIBLE

Chute de tension 3% - Température ambiante maximum +30°C.

Démarrage direct

3 ~ 400 V - 50 Hz					
MOTEUR KW	1 Section du câble 4 x ...mm ²				
	1.5	2.5	4	6	10
	Câble - L max en mètre				
0.37	777				
0.55	523				
0.75	384				
1.1	262				
1.5	192	320			
2.2	131	218	349		
3	96	160	256	385	
4	72	120	192	289	
5.5	52	88	140	210	351
7.5		64	103	154	258
9.2		52	84	126	210
11			70	106	176
13			60	90	149
15					130
18.5					105
22					89

1 ~ 220 ÷ 240 V - 50 Hz					
MOTEUR kW	1 Section du câble 4 x ...mm ²				
	1.5	2.5	4	6	10
	Câble - L max en m				
0.37	114	191	305		
0.55	77	128	205	308	
0.75	56	94	151	226	376
1.1	38	64	103	154	257
1.5		47	75	113	188
2.2		32	51	77	128

3 ~ 230 V - 50 Hz					
MOTEUR kW	1 Section du câble 4 x ...mm ²				
	1.5	2.5	4	6	10
	Câble - L max en m				
0.75	107	179	269	359	
1.1	76	127	191	255	383
1.5	57	96	144	192	289

POMPES DE RELEVAGE POUR EAUX CLAIRES ET CHARGÉES

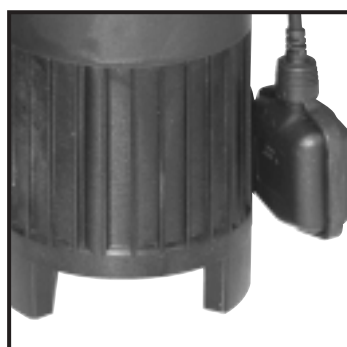

POMPE SUBMERSIBLE POUR EAUX CLAIRES

Les pompes submersible de la série DP pour eaux claires sont particulièrement adaptées pour des applications domestiques pour le drainage d'eaux d'infiltration, le relevage d'eaux de puisards, bassins ou citernes. L'interrupteur à flotteur permet un fonctionnement automatique. Equipées d'un raccord coudé plastique Ø 25-32. Version automatique équipée d'un interrupteur à flotteur.

- **COMPACTE ET MANIABLE**
- **FACILEMENT TRANSPORTABLE POUR UNE INSTALLATION D'URGENCE.**

Applications

- Drainage d'eaux d'infiltration, relevage d'eaux pluviales à partir d'un regard ou d'un puisard
- Vidange de bassins, cuves, puits



Moteur

- Moteur électrique monophasé avec condensateur permanent et protection thermique incorporés.
- Indice de protection IP 68
- Classe d'isolation F
- Chambre de connexion câbles complètement isolés
- Vitesse de rotation 2850 trs/mn

Limites d'utilisation

- Liquide : eaux claires
- Température maxi du liquide 40°C
- Profondeur d'immersion maxi 7 m
- Niveau mini d'assèchement: 10 mm
- Granulométrie maxi 6 mm

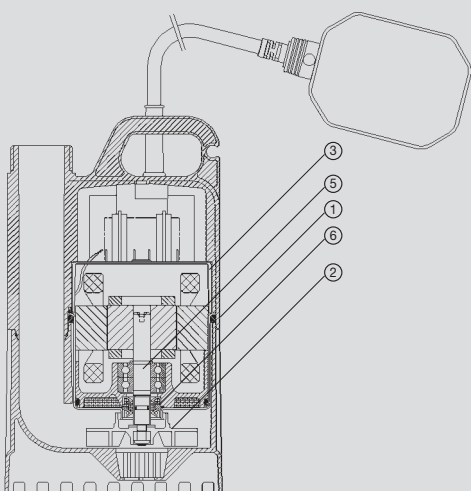

MATERIAUX

Eléments	Matière
1 Corps de pompe	Technopolymère
2 Roue	Technopolymère
3 Corps moteur	Acier Inox X 8 CrNi 18-10 (AISI 304)
4 Câble d'alimentation	10 m H05 RN-F avec prise
5 Arbre moteur	Acier Inox X 12 CrS 13 (AISI 416) avec bagues en céramique aux points d'usure de la garniture
6 Joints	Double étanchéités NBR70, lubrifiés dans chambre d'huile

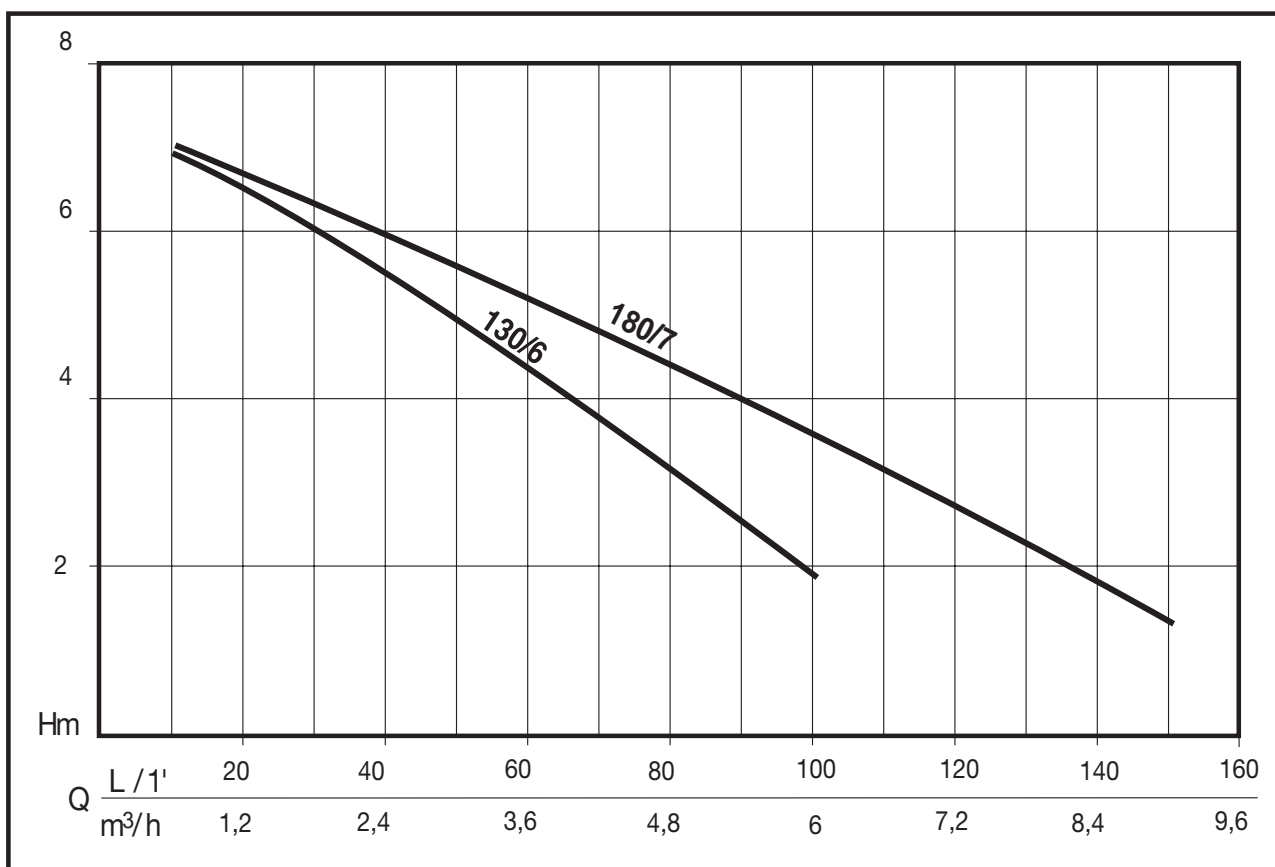

CARACTERISTIQUES

CODE	MODELE	Puissance Abs.		TENSION	Amp.	µF.	Q	Hauteur manométrique en m CE				
		HP	kW					L/1'	0	25	50	100
N1041190	DP 130/6	0,4	0,3	1 ~ 230 V	1,4	6,3	Hauteur manométrique en m CE	0	1,5	3	6	9
N1041170	DP 130/6 AUT*							7	6	4,5	1,7	
N1041180	DP 180/7 AUT*	0,5	0,37	1 ~ 230 V	1,6	10	7	6,2	5,2	3,2	1,1	

* Version automatique équipée d'un interrupteur à flotteur.

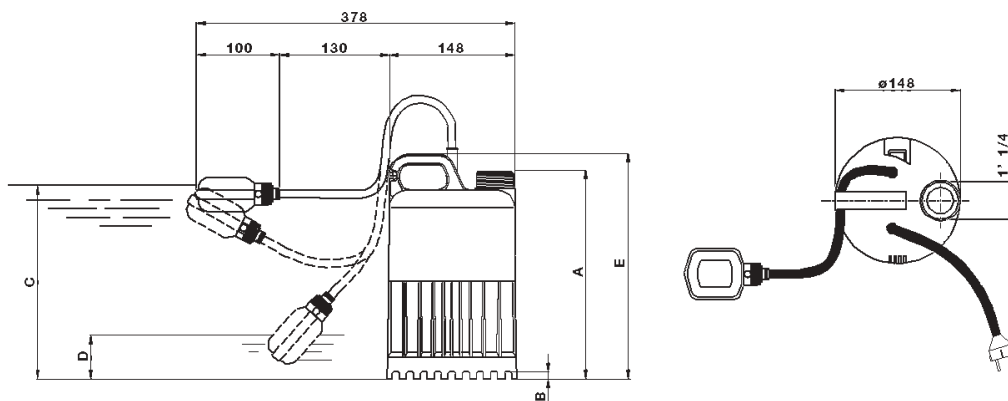

ENCOMBREMENT ET POIDS

Modèle	Dimensions (mm)					Poids
	A	B*	C*	D*	E	kg
DP 130/6 AUT	236	10	330	150	256	3,9
DP 180/7 AUT	236	10	330	150	256	4,2

* Les niveaux d'enclenchement et désenclenchement sont rapportés aux versions avec interrupteur à flotteur

** Le niveau d'assechement est rapporté au fonctionnement manuel

SIMER "SIMO" PUMP

POMPE SUBMERSIBLE POUR EAUX CLAIRES

Les pompes submersible de la série SIMER SIMO pour eaux claires sont particulièrement adaptées pour des applications domestiques pour le drainage d'eaux d'infiltration, le relevage d'eaux de puisards, bassins ou citernes. Equipées d'un raccord Ø 13-19-25.

- EXCELLENT POUR LE DRAINAGE
- NIVEAU MINI D'ASSÈCHEMENT DU LIQUIDE 3 mm

Applications

- Drainage d'eaux d'infiltration, relevage d'eaux pluviales à partir d'un regard ou d'un puisard.
- Vidange de bassins, cuves, puits



Made in U.S.A.

Moteur

- Moteur électrique monophasé réfrigéré dans bain d'huile avec protection thermique incorporés.
- Indice de protection IP X8
- Classe d'isolation B
- Vitesse de rotation 2850 trs/mn

Limites d'utilisation

- Liquide: eaux claires
- Température maxi du liquide: 50° C
- Profondeur d'immersion maxi: 2 m
- Niveau mini d'assèchement : 3 mm
- Niveau minimum d'amorçage 20 mm

MATERIAUX

Eléments	Matière
Corps de pompe	Fusion d'aluminium
Roue	Fusion de zinc
Corps moteur	Fusion d'aluminium
Câble d'alimentation	Câble d'alimentation interchangeable 10 m H07 RN-F
Arbre moteur	Acier Inox X 12 CrS 13 (AISI 416)
Joints	Graphite
Contreface	Céramique
O-ring	Nitrile

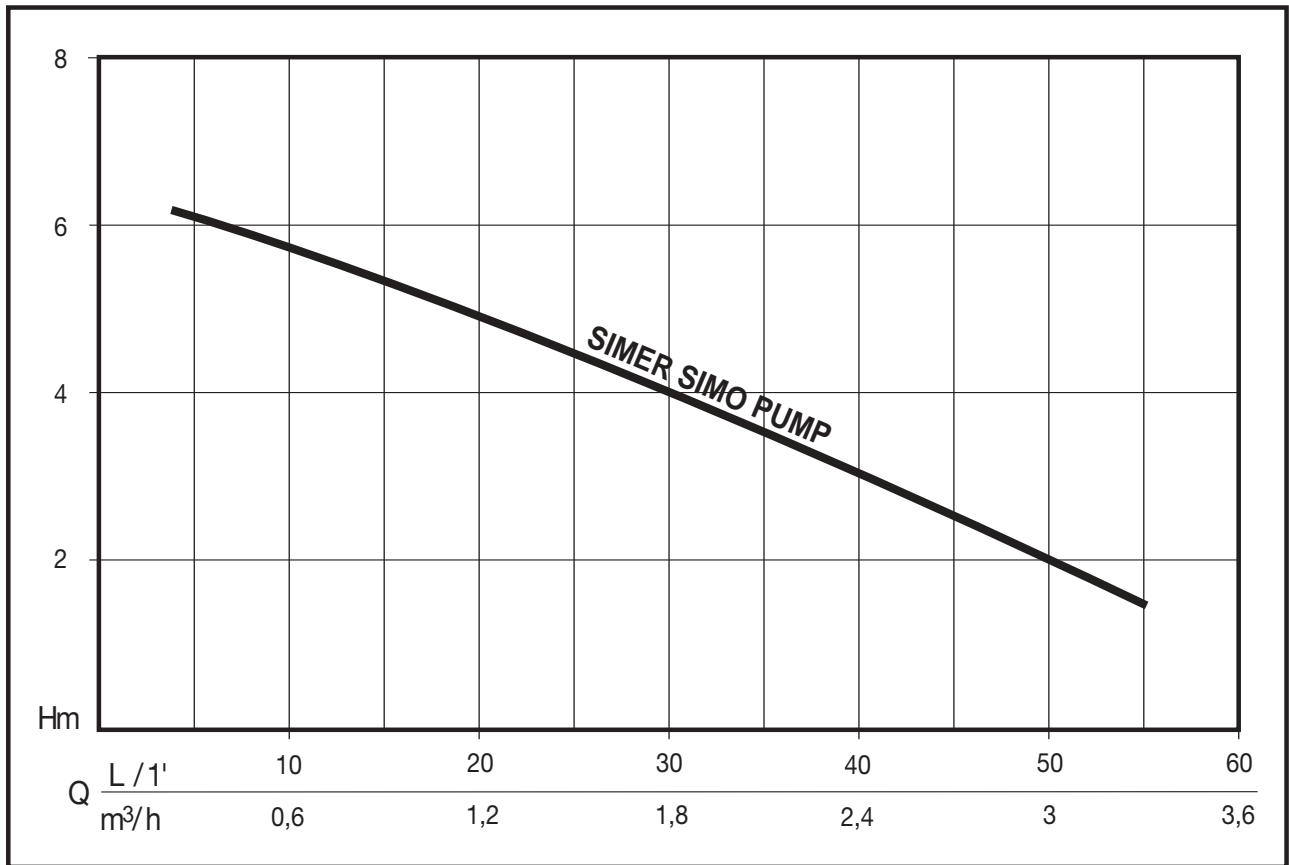

CARACTERISTIQUES

CODE	MODELE	Puissance Abs.		TENSION	Q	L/1'	4	21	40	55
		HP	kW			m³/h	0,2	1,3	2,4	3,3
OD6601G-02	SIMER SIMO PUMP	0,55	0,4	1 ~ 230 V	Hauteur manométrique en m CE	6,1	4,6	3	1,5	

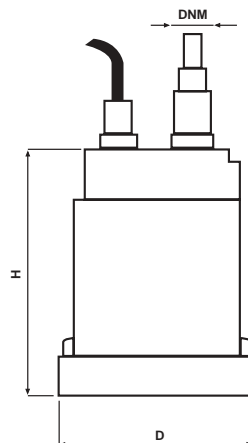

ENCOMBREMENT ET POIDS

Modèle	Dimensions (mm)			Poids
	D	H	DNM	kg
SIMER SIMO PUMP	160	185	1" 1/4	5,3

POMPE SUBMERSIBLE POUR EAUX CLAIRES



Les pompes submersible de la série DPC pour eaux claires sont particulièrement adaptées pour des applications domestiques pour le drainage d'eaux d'infiltration, le relevage d'eaux de puisards, bassins ou citernes. Equipées d'un clapet anti-retour et raccords plastique adaptable pour tuyau 3/4" et ø 25-32mm.

- ENCOMBREMENT REDUIT
- FLOTTEUR INTEGRE
- SELECTEUR MANUEL - AUTOMATIQUE
- NIVEAU MINIMUM D'ASSECHEMENT 3mm

Applications

- Drainage d'eaux d'infiltration, relevage d'eaux pluviales à partir d'un regard ou d'un puisard
- vidange de bassins, cuves, puits

Moteur

- Moteur électrique monophasé avec condensateur permanent et protection thermique incorporés.
- Degré de protection IP 68
- Classe d'isolation F
- Chambre de connexion câble complètement isolé
- Vitesse de rotation 2850 tr/mn

Limites d'utilisation

- Liquide : eaux claires
- Température maxi du liquide 40°C
- Profondeur d'immersion maxi 7m
- Niveau minimum d'assèchement 3 mm (fonctionnement manuel) 30 mm (fonctionnement automatique)
- Granulométrie maxi 5 mm

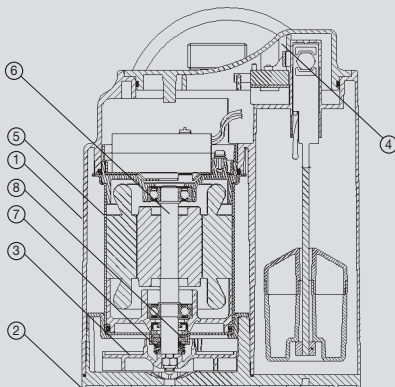

MATERIAUX

Eléments	Matière	
1 Corps pompe	Technopolymère	
2 Base d'aspiration	Technopolymère	
3 Roue	Technopolymère	
4 Cable d'alimentation	10 m H05 RN-F avec prise schuko	
5 Corps moteur	Acier Inox X 8 CrNi 18-10 (AISI 304)	
6 Arbre moteur	Acier Inox X 8 CrNi 18-9 (AISI 303)	
7 Joint tournant	Graphite	Chambre d'huile de lubrification
8 Contreface	Céramique	
9 Joint secondaire	NBR	

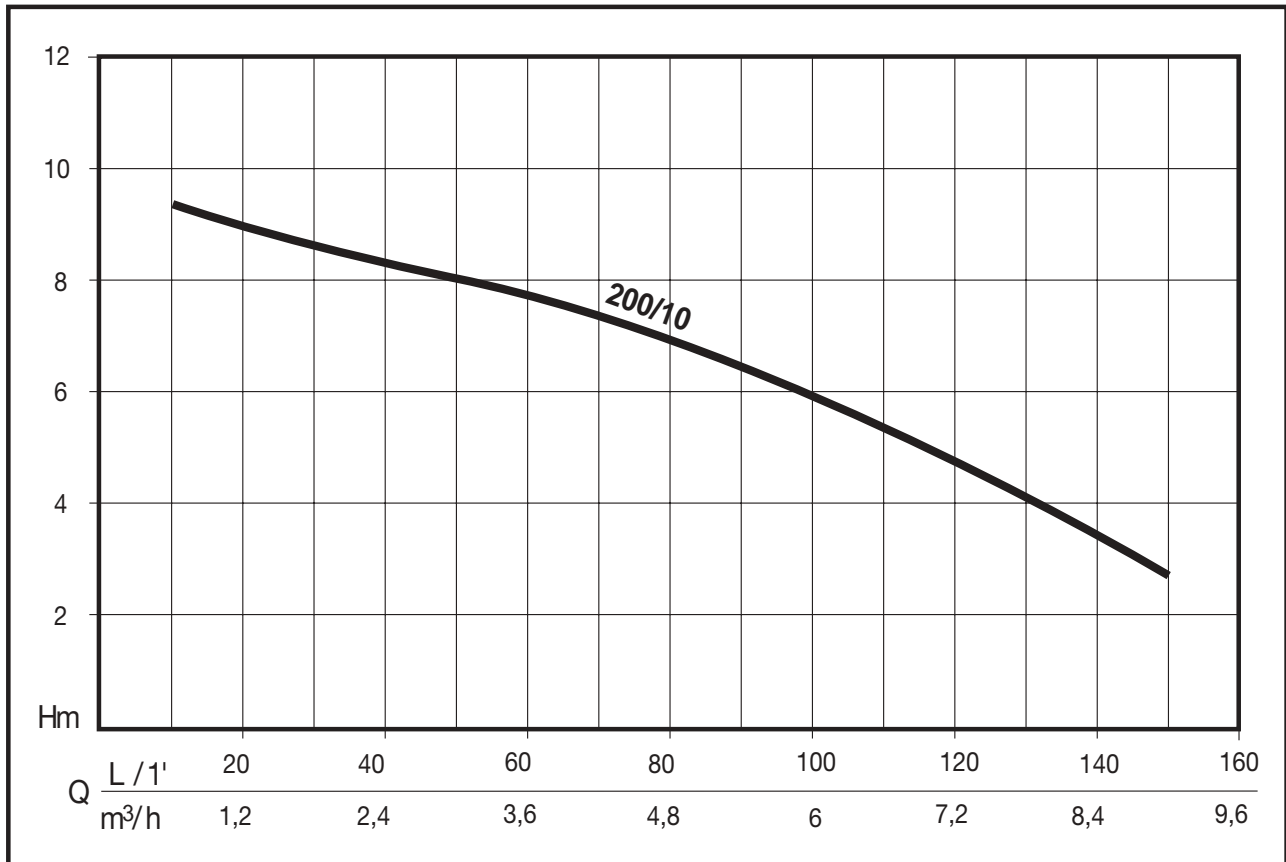

CARACTERISTIQUES

CODE	MODELE	Puissance Abs.		TENSION	Amp.	μF.	Q	0	50	100	120	160
		HP	kW					L/1'	m³/h	0	3	6
N1080110	DPC 200/10	0,87	0,65	1 ~ 230 V	2,9	8	Hauteur manométrique en m CE	10	8	6	4,6	2,2

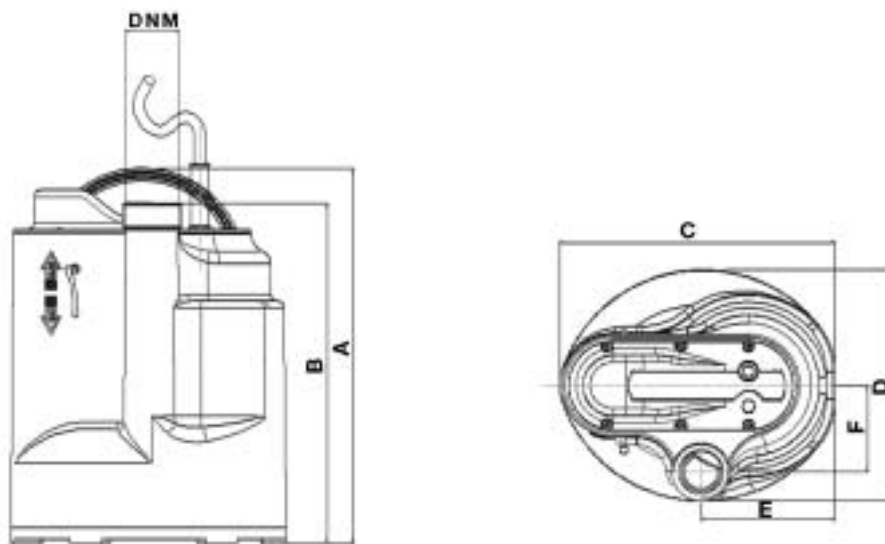

ENCOMBREMENTS ET POIDS

Modèle	Dimension (mm)							Poids
	A	B	C	D	E	F	DNM	kg
DPC 200/10	273	148	200	170	97	63	1" 1/4	5,6

DRENOX

POMPES SUBMERSIBLES POUR EAUX CLAIRES

Les pompes DRENOX sont entièrement construites en acier inox AISI 304. Le refroidissement du moteur est obtenu à travers une chambre d'échange thermique qui permet à la pompe de fonctionner même non complètement immergée durant de longues périodes.

Equipées d'un raccord coudé plastique ø 32 mm.

Version automatique (AUT) équipée d'un interrupteur à flotteur.



Applications

- Vidange de puisards, de chaufferies, de caves et de bassins divers
- Relevage de liquides peu chargés, eaux d'adoucisseurs, eaux de condensat
- Fontaine et jeux d'eau

Moteur

- A sec, enveloppe moteur, enveloppe extérieure inox AISI 304
- Indice de protection IP 68
- Classe d'isolation F
- Bobinage monophasé protection thermique incorporée avec réarmement automatique
- Bobinage triphasé protection à prévoir par l'utilisateur
- Chambre de connexion câble complètement isolée
- Roulements à billes graissés à vie
- Vitesse 2850 trs/mn

Limites d'utilisation

- Eaux claires partiellement chargées ou troubles et liquides non agressifs
- Plage de température maxi du liquide pompé 40°C
- Profondeur d'immersion maxi 7 m
- Niveau mini d'assèchement 3 mm pour 80/7, 35 mm pour les autres modèles (versions manuelles)
- Granulométrie maxi ø 3 mm pour type 80/7, ø 6 mm pour les autres modèles

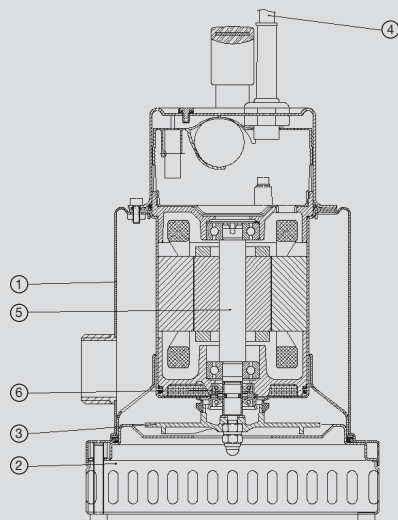

MATERIAUX

Eléments	Matière
1 Corps pompe	Acier Inox X5 CrNi 1810 (Aisi 304)
2 Grille d'aspiration	Acier Inox X5 CrNi 1810 (Aisi 304)
3 Roues	Fusion d'acier Inox X5 CrNi 1810 (Aisi 304)
4 Câble d'alimentation	10 m H07 RN-F avec prises normalisées
5 Arbre moteur	Acier Inox avec bagues en céramique aux points d'usure de la garniture
6 Joints	Double étanchéité lubrifiée, joint NBR 70 avec V-ring pare-sable.

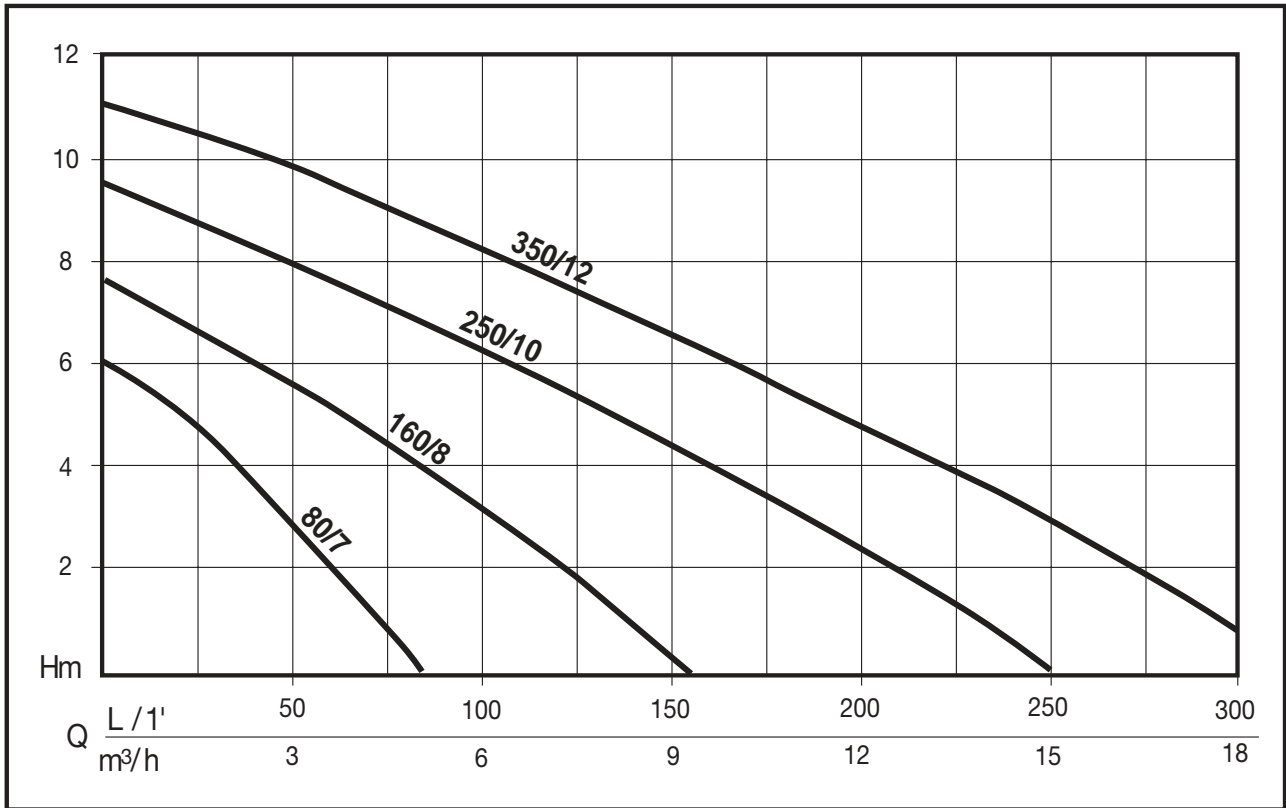

CARACTERISTIQUES

CODE	MODELE	Puissance Nom.		Puissance Abs.		TENSION	Amp.	μF.	Q	10	40	60	80	120	160	240	300
		HP	kW	HP	kW					L/1'	m³/h	0,6	2,4	3,6	4,8	7,2	9,6
N1031010 N1031050	DRENOX 80/7-N* DRENOX 80/7 AUT-N*	0,3	0,2	0,4	0,3	1 ~ 220 ÷ 240 V	1,3	6,3	Hauteur manométrique en m CE	5,4	3,3	1,8					
N1031090 N1031100	DRENOX 80/7 DRENOX 80/7 AUT	0,3	0,2	0,4	0,3	1 ~ 220 ÷ 240 V	1,3	6,3		5,4	3,3	1,8					
N1031020 N1031060	DRENOX 160/8 DRENOX 160/8 AUT	0,55	0,40	0,75	0,55	1 ~ 220 ÷ 240 V	2,4	8		7	5,8	5	4,1	2,2			
N1031030 N1031070	DRENOX 250/10 DRENOX 250/10 AUT	0,75	0,55	1,2	0,9	1 ~ 220 ÷ 240 V	4,5	10		9,4	8,5	7,6	7,2	5,1	4,0	1	
N1031040 N1031080	DRENOX 350/12 DRENOX 350/12 AUT	1,1	0,8	1,6	1,2	1 ~ 220 ÷ 240 V	5,1	16		10,5	10	9,5	9	7,7	6,5	3,4	1
N1031110	DRENOX 350/12 T	1,1	0,8	1,6	1,2	3 ~ 400 V	2			10,5	10	9,5	9	7,7	6,5	3,4	1

* Version automatique équipée d'un interrupteur à flotteur

DRENOX 80/7

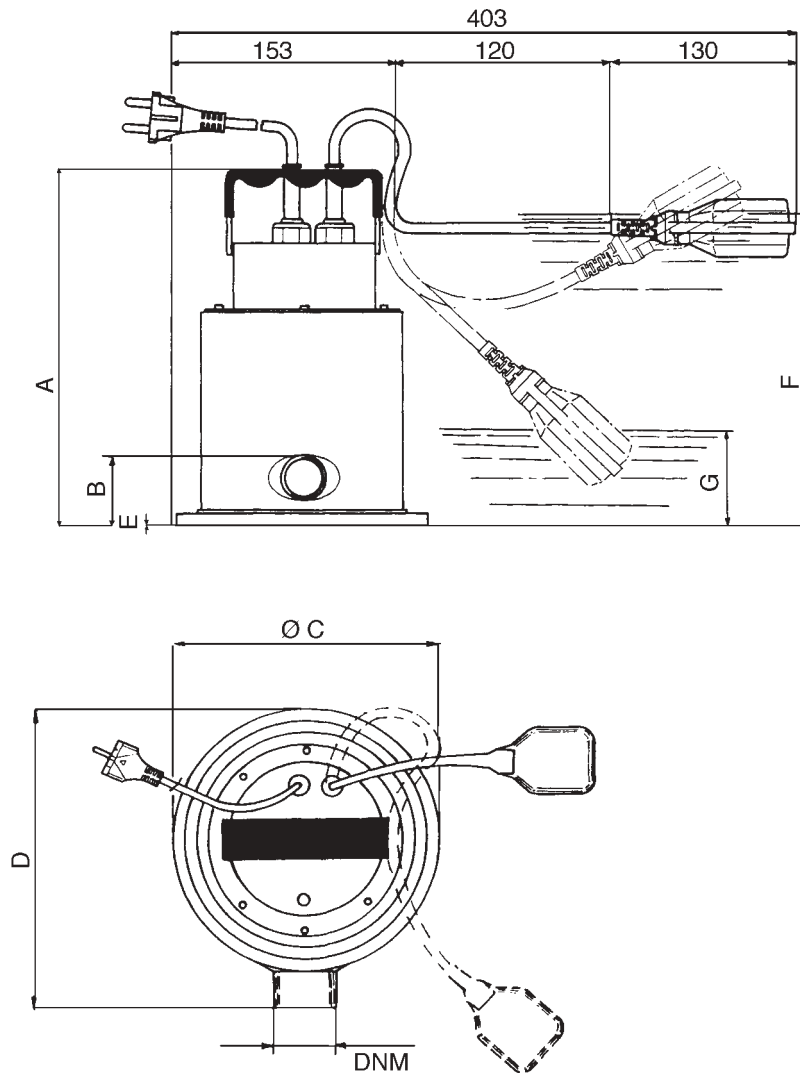

ENCOMBREMENTS ET POIDS

Modèle	Dimensions (mm)									Poids kg
	A	B	Ø C	D	Niveau min. d'assèchement E**	Niveau d'enclenchement F*	Niveau désenclenchement G*	Passage	DNM	
DRENOX 80/7	231	61	177	182	3	250	100	ø 3	1" 1/4	5,7

* Les niveaux d'enclenchement et désenclenchement sont rapportés aux versions avec interrupteur à flotteur

** Le niveau minimum d'assèchement est rapporté au fonctionnement manuel

DRENOX 160/8 - 250/10 - 350/12

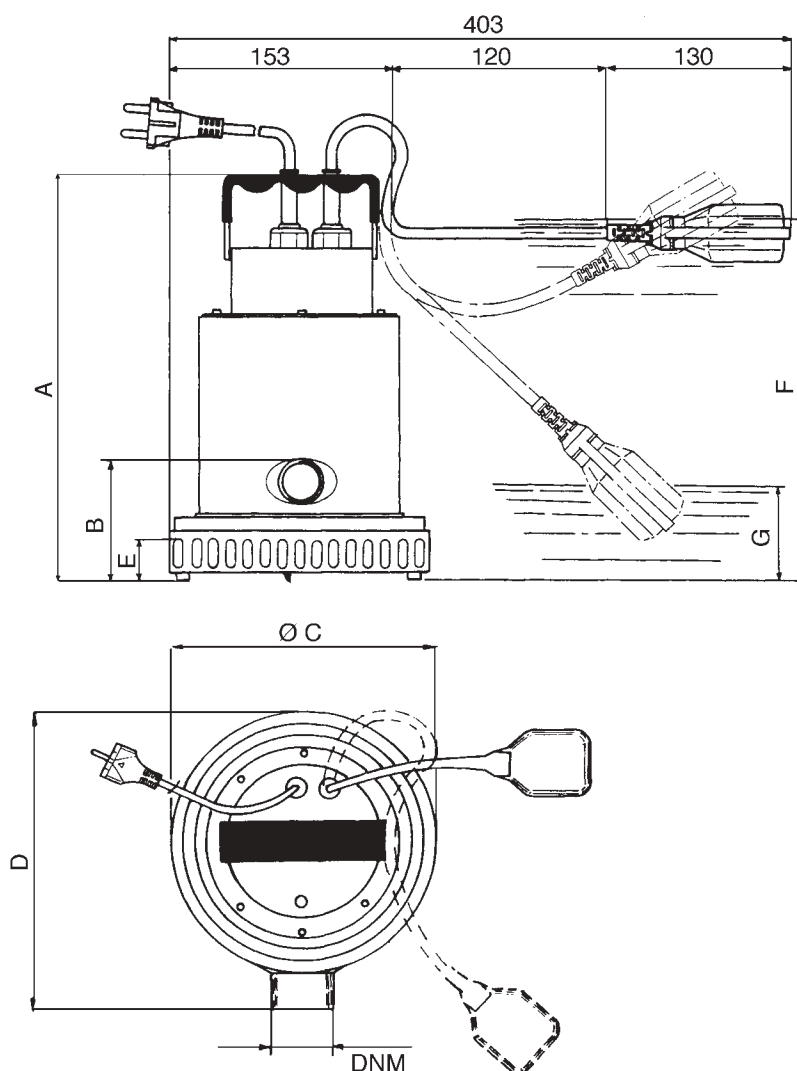

ENCOMBREMENTS ET POIDS

Modèle	Dimensions (mm)									Poids kg
	A	B	Ø C	D	Niveau min. d'assèchement E**	Niveau d'enclenchement F*	Niveau désenclenchement G*	Passage	DNM	
DRENOX 160/8	300	94	177	182	35	320	107	ø 6	1" 1/4	6,5
DRENOX 250/10	338	94	177	182	35	351	111	ø 6	1" 1/4	7
DRENOX 350/12	338	94	177	182	35	351	111	ø 6	1" 1/4	8,5

* Les niveaux d'enclenchement et désenclenchement sont rapportés aux versions avec interrupteur à flotteur

** Le niveau minimum d'assèchement est rapporté au fonctionnement manuel

Les pompes submersibles DPV pour eaux usées sont particulièrement adaptées pour l'assainissement domestique pour le drainage d'eaux contenant des impuretés jusqu'à 25mm de granulométrie. Equipées d'un raccord coudé plastique Ø 32. L'interrupteur à flotteur permet un fonctionnement automatique. Version automatique équipée d'un interrupteur à flotteur.

- **COMPACTE ET MANIABLE**
- **FACILEMENT TRANSPORTABLE POUR UNE INSTALLATION D'URGENCE**

Applications

- Drainage d'eaux sales ménagères
- Vidange de bassins, cuves, puits



Moteur

- Moteur électrique monophasé avec condensateur permanent et protection thermique incorporés.
- Indice de protection IP 68
- Classe d'isolation F
- Chambre de connexion câbles complètement isolé
- Vitesse de rotation 2850 trs/mn

Limites d'utilisation

- Liquide : eaux sales avec corps solide en suspension
- Température maxi du liquide 40°C
- Profondeur d'immersion maxi 7m
- Niveau minimum d'assèchement 35 mm
- Granulométrie 25 mm

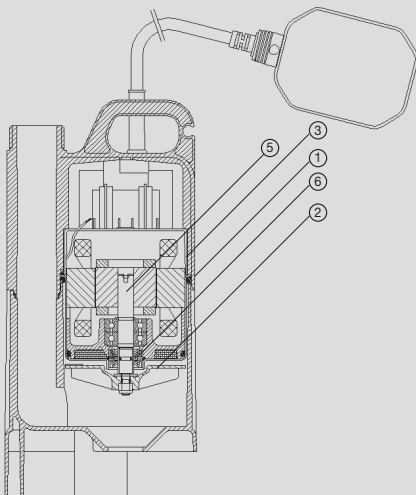

MATERIAUX

Eléments	Matière
1 Corps de pompe	Technopolymère
2 Roue	Technopolymère
3 Corps moteur	Acier Inox X 8 CrNi 18-10 (AISI 304)
4 Cable d'alimentation	10 m H05 RN-F avec prise normalisée
5 Arbre moteur	Acier Inox X 12 CrS 13 (AISI 416) avec bagues en céramique aux points d'usure de la garniture
6 Joints	Double étanchéités NBR70, lubrifiées dans chambre d'huile

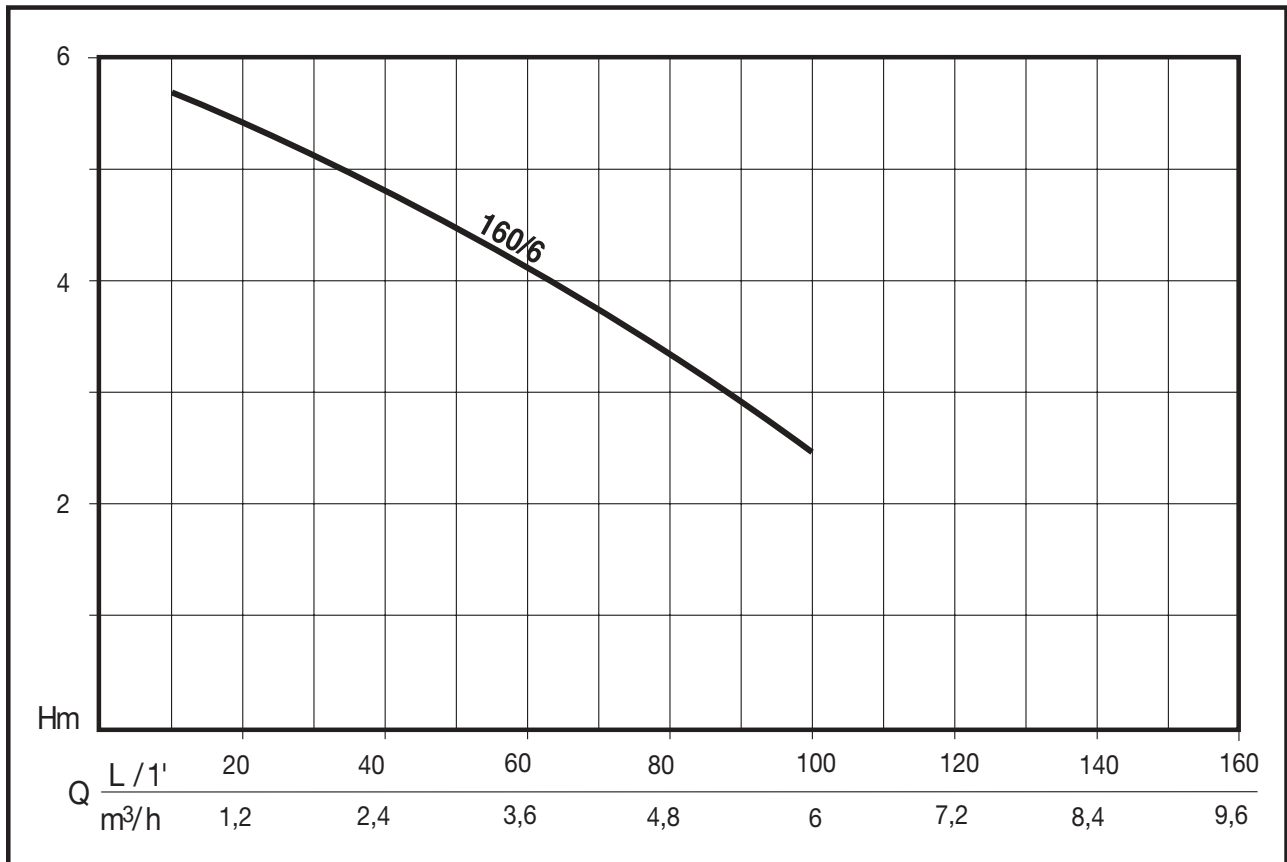

CARACTERISTIQUE

CODE	MODELE	Puissance Abs.		TENSION	Amp.	µF.	Q	0	20	60	80	100
		HP	kW					L/1'	m³/h	0	1,2	3,6
N2101120	DPV 160/6	0,56	0,41	1 ~ 230 V	1,9	10	Hauteur manométrique en m CE	6,5	5,4	4,2	3,3	2,4
N2101110	DPV 160/6 AUT*											

*Version automatique équipée d'un interrupteur à flotteur.

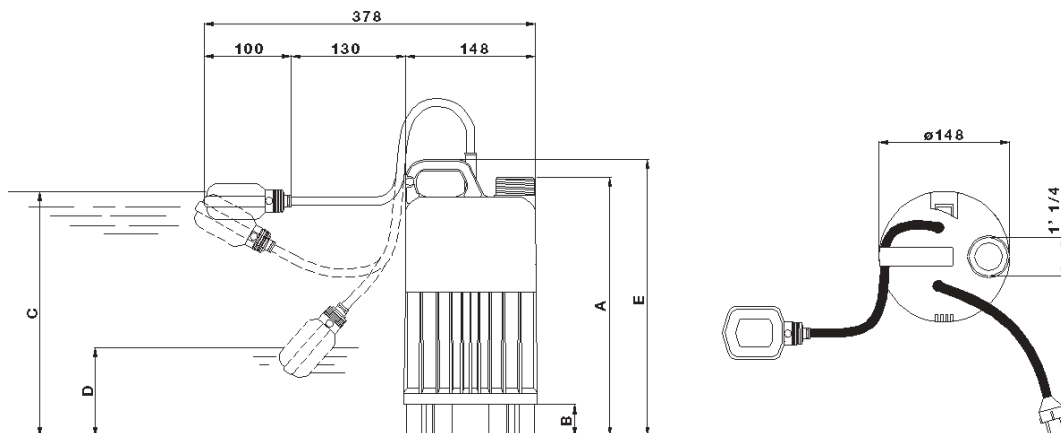

ENCOMBREMENTS ET POIDS

Modèle	Dimension (mm)					Poids
	A	B*	C*	D*	E	kg
DPV 160/6	284	35	330	150	304	4,2

* Les niveaux d'enclenchement et désenclenchement sont rapportés aux versions avec interrupteur à flotteur
 **Le niveau minimum d'assèchement est rapporté au fonctionnement manuel

OMNIA

POMPES SUBMERSIBLES POUR EAUX USEES

Les pompes OMNIA sont entièrement construites en acier inox AISI 304. Le refroidissement du moteur est obtenu à travers une chambre d'échange thermique qui permet à la pompe de fonctionner même non complètement immergée durant de longues périodes.

Equipées d'un raccord coudé plastique ø 32 mm.

Version automatique (AUT) équipée d'un interrupteur à flotteur.



Applications

- Drainage des eaux d'infiltration, évacuation des eaux fluviales et ménagères
- Relevage de liquides peu chargés, bassins et piscines, usages industriels
- Fontaine et jeux d'eau

Moteur

- A sec, enveloppe moteur, enveloppe extérieure inox AISI 304
- Indice de protection IP 68
- Classe d'isolation F
- Bobinage monophasé protection thermique incorporée avec réarmement automatique
- Bobinage triphasé protection à prévoir par l'utilisateur
- Chambre de connexion câble complètement isolée
- Roulements à billes graissés à vie
- Vitesse 2850 trs/mn

Limites d'utilisation

- Eaux claires partiellement chargées et eaux usées, liquides non agressifs
- Plage de température maxi du liquide pompé 40°C
- Profondeur d'immersion maxi 7 m
- Niveau mini d'assèchement 35 mm (versions manuelles)
- Granulométrie maxi ø 20 mm

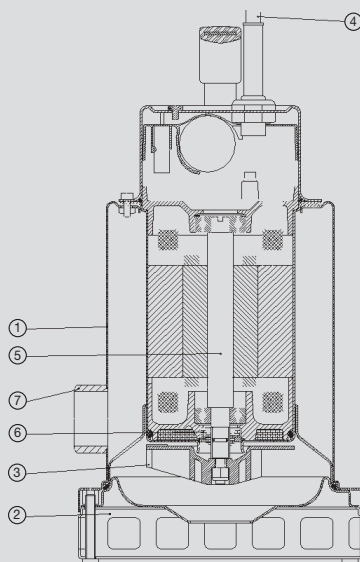

MATERIAUX

Eléments	Matière
1 Corps de pompe	Acier Inox X5 CrNi 1810 (Aisi 304)
2 Base d'aspiration	Acier Inox X5 CrNi 1810 (Aisi 304)
3 Roue	Acier Inox X5 CrNi 1810 (Aisi 304)
4 Câble d'alimentation	10 m H07 RN-F avec prise normalisée
5 Arbre moteur	Acier Inox X 12 CrNiS 1809 (AISI 416)
6 Joints	Double étanchéité lubrifiée, joint NBR 70 avec V-ring pare-sable
7 Orifice de refoulement	Filetage mâle 1" 1/4 gas

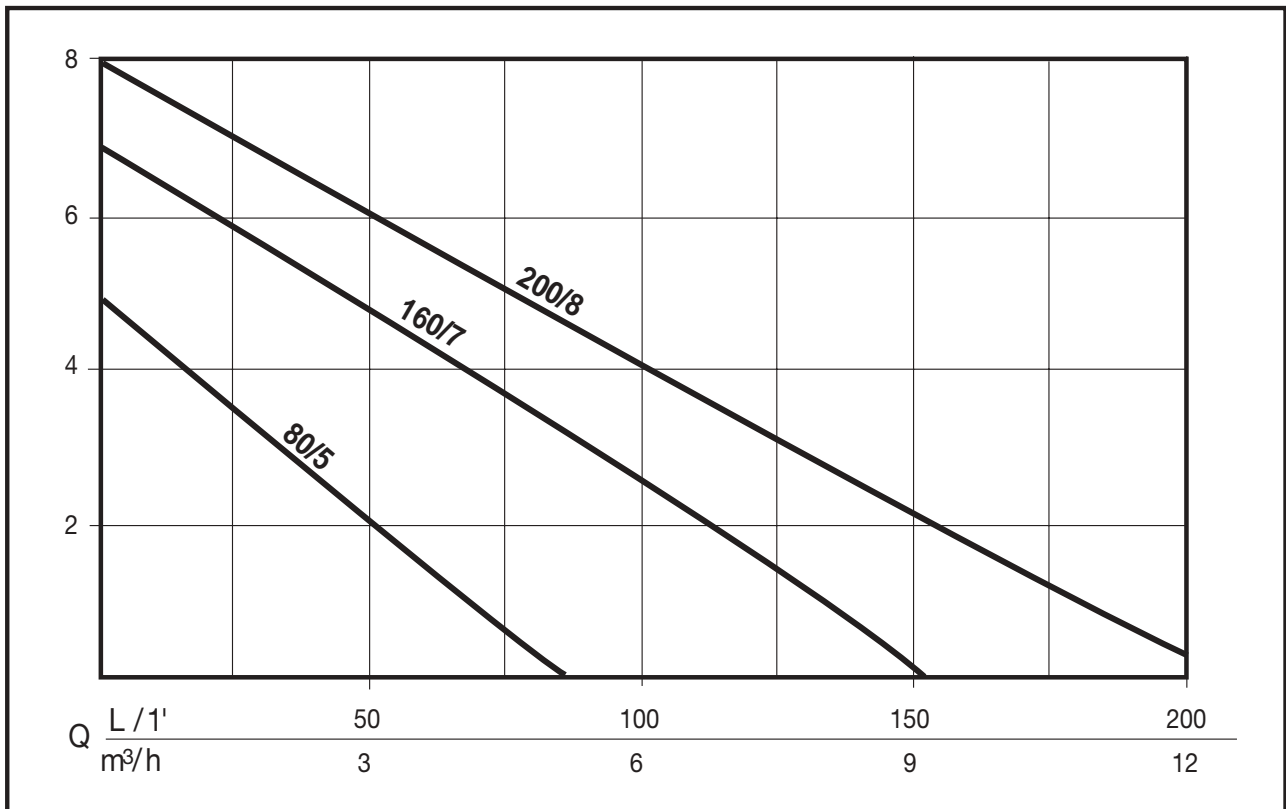

CARACTERISTIQUES

CODE	MODELE	Puissance Nom.		Puissance Abs.		TENSION	Amp.	μF.	Q	L/1'	10	40	70	100	140	200	
		HP	kW	HP	kW					m³/h	0,6	2,4	4,2	6	8,4	12	
N2081070 N2081090	OMNIA 80/5 OMNIA 80/5 AUT	0,3	0,2	0,4	0,3	1 ~ 220 ÷ 240 V	1,4	8	Hauteur manométrique en m CE	4,1	2,7	1					
N2081020 N2081110	OMNIA 160/7 OMNIA 160/7 AUT	0,5	0,37	0,7	0,5	1 ~ 220 ÷ 240 V	2,5	8		7	5,5	4	2,8	1			
N2081030 N2081100	OMNIA 200/8 OMNIA 200/8 AUT	0,7	0,5	1	0,75	1 ~ 220 ÷ 240 V	3,2	8		7,8	6,3	5,4	4,1	2,7	0,5		

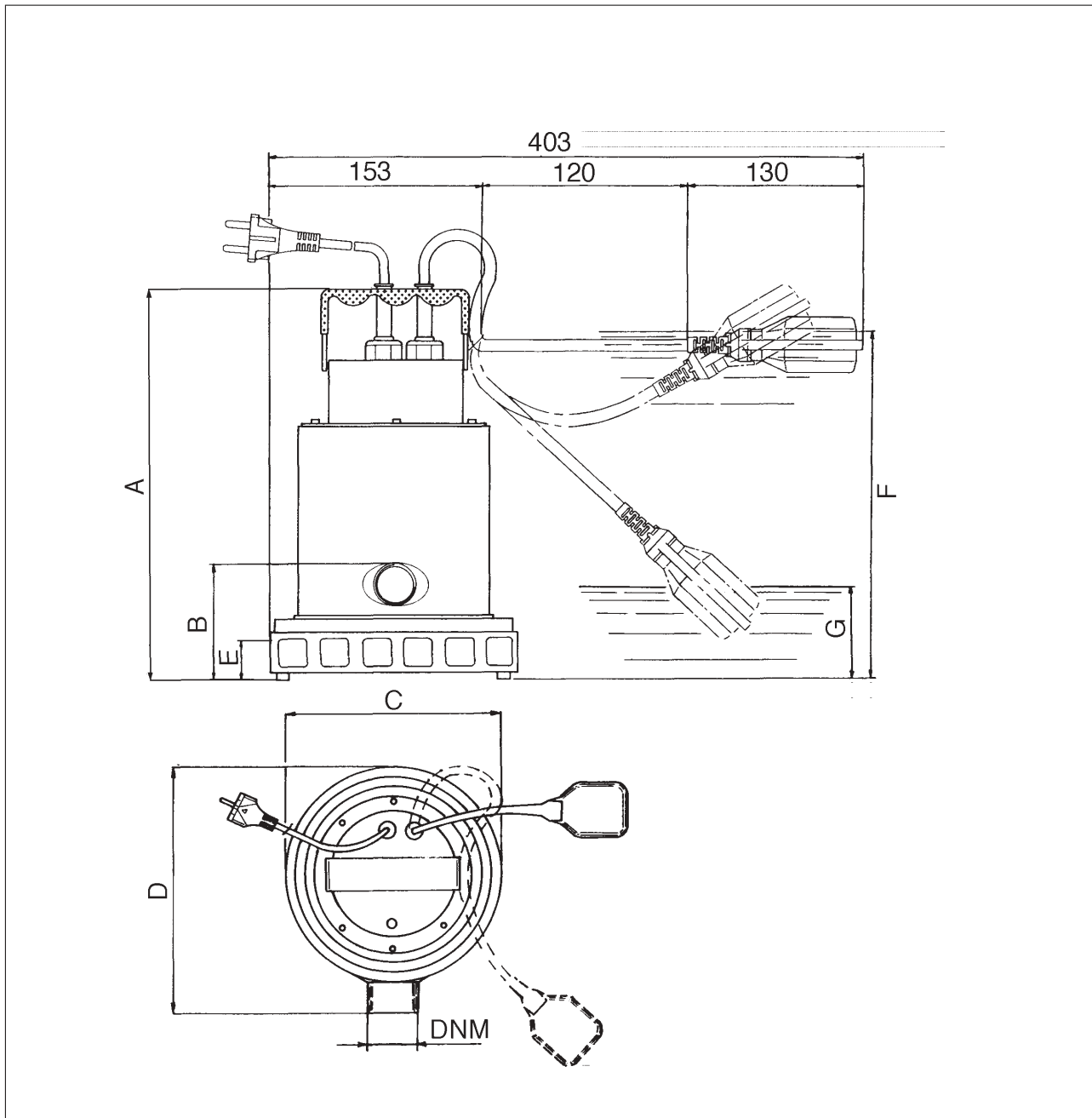

ENCOMBREMENTS ET POIDS

Modèle	Dimensions (mm)									Poids kg
	A	B	Ø C	D	Niveau min. d'assèchement E**	Niveau d'enclenchement F*	Niveau désenclenchement G*	Passage	DNM	
OMNIA 80/5	264	94	177	182	35	250	100	Ø 20	1" 1/4	6,1
OMNIA 160/7	300	94	177	182	35	320	107	Ø 20	1" 1/4	7
OMNIA 200/8	338	94	177	182	35	351	111	Ø 20	1" 1/4	8,5

* Les niveaux d'enclenchement et désenclenchement sont rapportés aux versions avec interrupteur à flotteur

** Le niveau minimum d'assèchement est rapporté au fonctionnement manuel

Les pompes de la série PRIOX sont entièrement construites en acier inox AISI 304. Elles travaillent en immersion complète dans le liquide pompé qui assure de l'extérieur le refroidissement du moteur. Réalisée avec roue vortex. Version automatique (AUT) équipée d'un interrupteur à flotteur.



Priox 800

Applications

- Relevage de toutes les eaux sales (w.c. compris) de pavillons, cuisines restaurants, hôtels
- Vidange de fosses septiques
- Relevage d'eaux industrielles compatibles avec l'acier inoxydable AISI 304
- Stations de relevage

Moteur

- A sec, enveloppe moteur, enveloppe extérieure inox AISI 304
- Indice de protection IP 68
- Classe d'isolation F
- Bobinage monophasé protection thermique et condensateur incorporés
- Bobinage triphasé protection à prévoir par l'utilisateur (coffret de commande sur demande)
- Chambre de connexion câbles complètement isolée
- Roulements à billes graissés à vie
- Vitesse 2850 trs/mn

Limites d'utilisation

- Liquide : eaux chargées et eaux usées
- Plage de température maxi du liquide 40°C
- Profondeur d'immersion maxi 7 m
- Niveau mini d'assèchement 60 mm (manuel)
- Granulométrie maxi \varnothing 40 mm (Priox 600/13 - 50 mm) (Priox 800/18 - 50 mm)

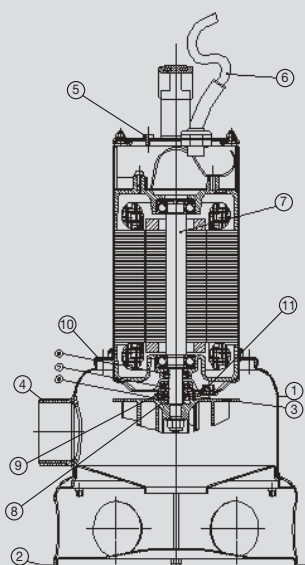

MATERIAUX

Eléments	Matière	
1 Corps de pompe	Acier Inox X5 CrNi 1810 (Aisi 304)	
2 Base d'aspiration	Acier Inox X5 CrNi 1810 (Aisi 304)	
3 Roue	Fusion d'acier Inox X5 CrNi 1810 (Aisi 304)	
4 Orifice de refoulement	Fileté	
5 Couvercle	Fusion d'acier inox (Priox 800/18)	
6 Câble d'alimentation	10 m H07 RN-F avec prise normalisée	
7 Arbre moteur	Acier Inox X 12 CrNiS 1809 (AISI 416)	
8 Joint tournant	Carbure de silicium	Chambre d'huile de lubrification
9 Contreface	Carbure de silicium	
10 Joint secondaire	NBR	
11 Pare-sable V-ring	NBR	

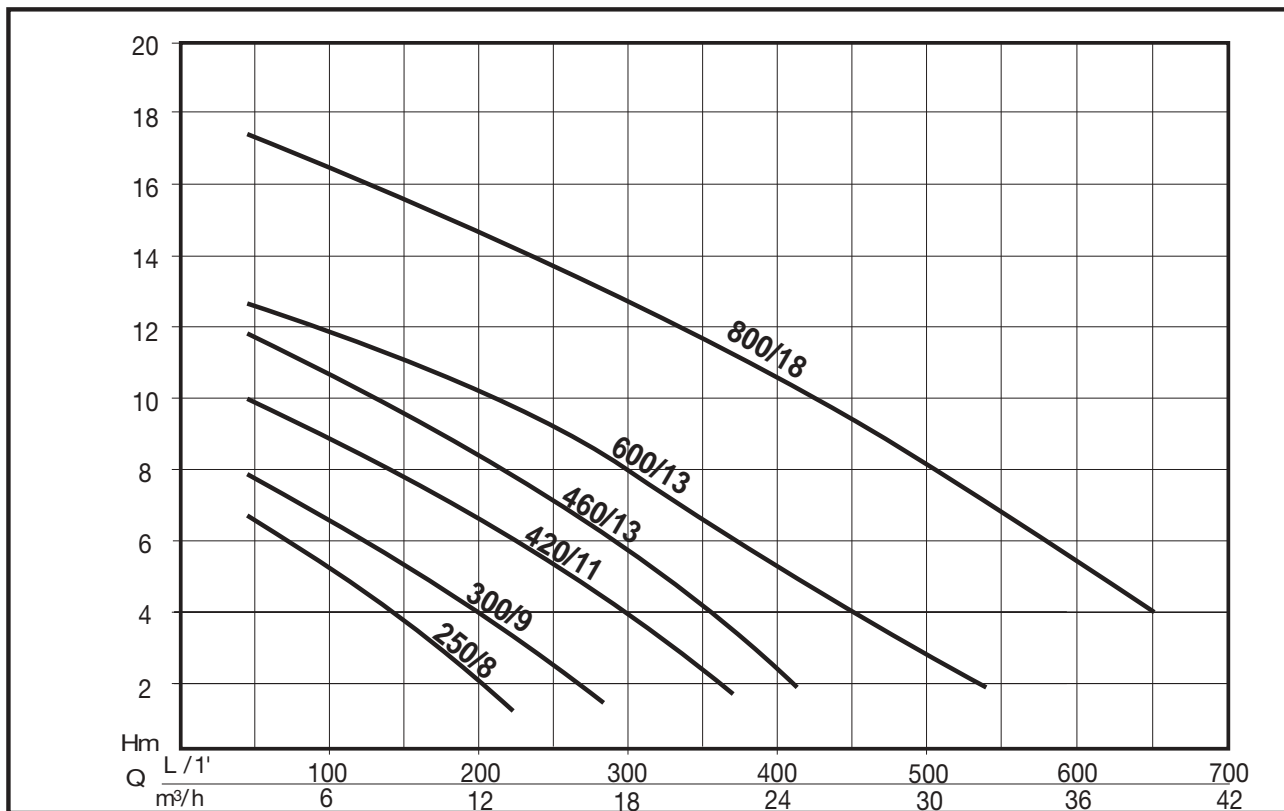

CARACTERISTIQUES

CODE	MODELE	Puissance Nom.		Puissance Abs.		TENSION (V)	Amp.	μF.	L/1' Q m³/h	Hauteur manométrique en m CE															
		HP	kW	HP	kW					50	100	150	200	250	300	400	500	550	600	650					
N2110100	PRIOX 250/8 M	0,75	0,55	1,1	0,8	1 ~ 230 V	3,6	14	Hauteur manométrique en m CE	6,5	5,2	3,4	2,0	0,2											
N2110110	PRIOX 250/8 M AUT									7,7	6,4	5	3,8	2,3	1										
N2110040	PRIOX 300/9 M	0,8	0,6	1,2	0,9	1 ~ 230 V	4,1	12,5		7,7	6,4	5	3,8	2,3	1										
N2110050	PRIOX 300/9 M AUT									7,7	6,4	5	3,8	2,3	1										
N2110090	PRIOX 300/9 T	0,8	0,6	1,2	0,9	3 ~ 400 V	1,55			10	9	7,8	6,3	5	3,8	1									
N2110020	PRIOX 420/11 M	1,2	0,9	1,8	1,3	1 ~ 230 V	6	20		11,8	10,8	9,8	8,5	7	5,5	2									
N2110030	PRIOX 420/11 M AUT									12,8	12,2	11,3	10,3	9,3	8	5,5	3	1,8							
N2110080	PRIOX 420/11 T	1,2	0,9	1,8	1,3	3 ~ 400 V	2,3			17,3	16,5	15,6	14,7	13,7	12,7	10,5	8	6,7	5,4						
N2110000	PRIOX 460/13 M	1,5	1,1	2,2	1,6	1 ~ 230 V	7,5	20																	
N2110010	PRIOX 460/13 M AUT																								
N2110070	PRIOX 460/13 T	1,4	1	2	1,45	3 ~ 400 V	2,7																		
N2110060	PRIOX 600/13 T	1,6	1,2	2,4	1,8	3 ~ 400 V	3																		
N2110130	PRIOX 800/18 T	3,2	2,4	4	3	3 ~ 400 V	5,5																		

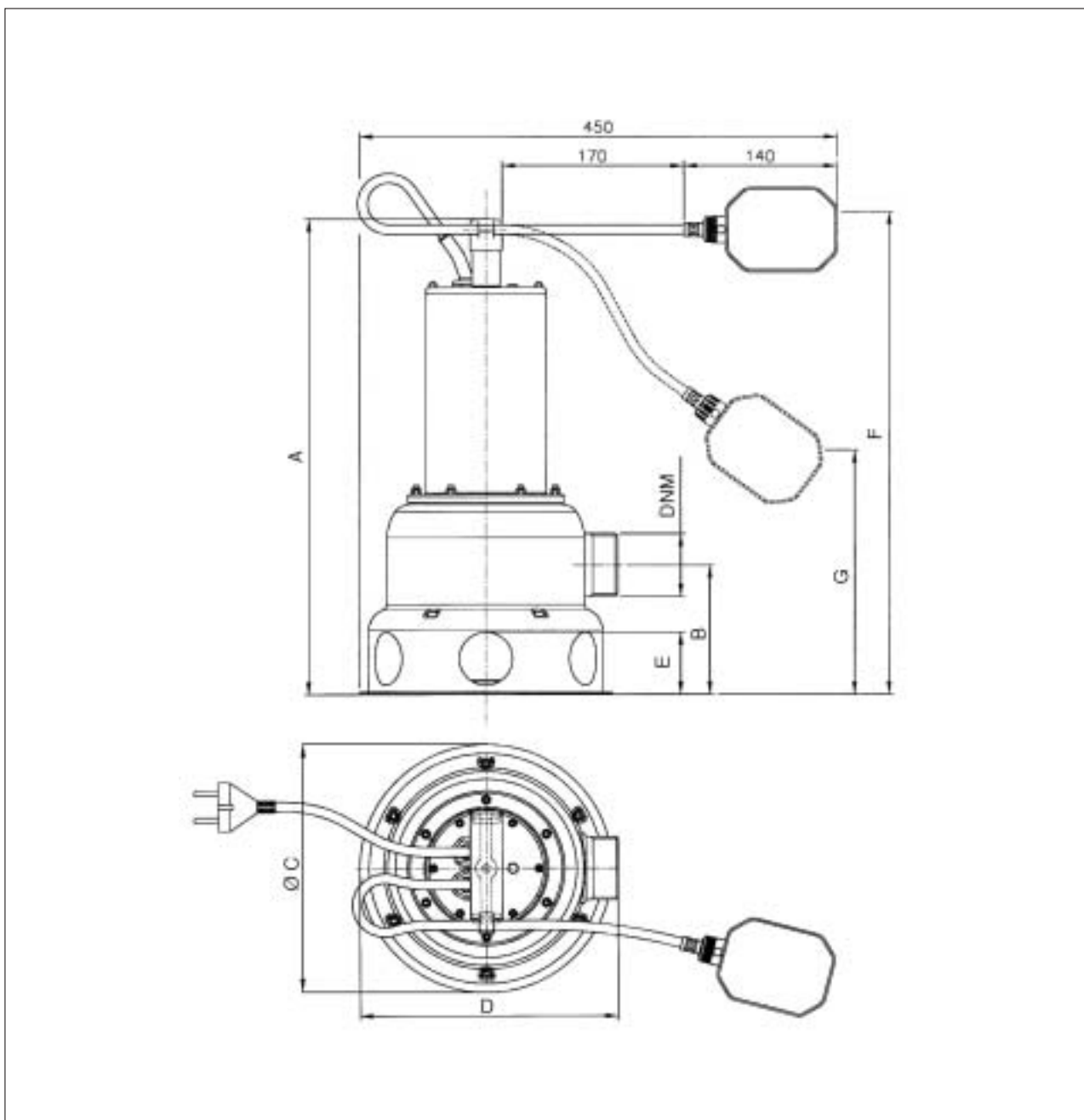

ENCOMBREMENTS ET POIDS

Modèle	Dimensions mm.									Poids
	A	B	Ø C	D	Niveau min. d'assèchement E*	Niveau d'enclenchement F*	Niveau désenclenchement G*	Passage	DNM	kg
PRIXO 250/8	420	122,5	235	241	63	550	290	Ø 40	1"1/2	9,4
PRIXO 300/9	420	122,5	235	241	63	550	290	Ø 40	2"	9,6
PRIXO 420/11	450	122,5	235	241	63	580	320	Ø 40	2"	11,2
PRIXO 460/13	450	122,5	235	241	63	580	320	Ø 40	2"	11,7
PRIXO 600/13	450	122,5	235	241	63	580	320	Ø 50	2"	12,6
PRIXO 800/18 T	485,5	122,5	235	241	63			Ø 50	2"	20,2

* Les niveaux d'enclenchement et désenclenchement sont rapportés aux versions avec interrupteur à flotteur

**Le niveau minimum d'assèchement est rapporté au fonctionnement manuel



NOCCHI®

Pentair Water

POMPES POUR UTILISATIONS PARTICULIERES

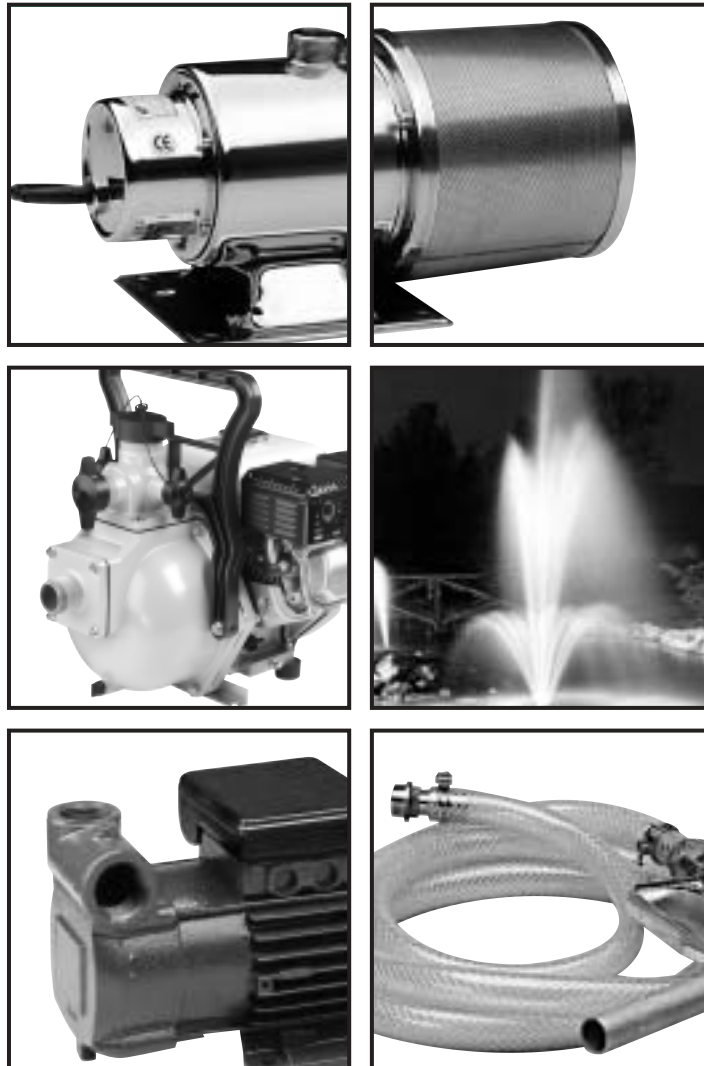

MCP

SURPRESSEUR POUR NETTOYEUR AUTOMATIQUE DE PISCINE

Les pompes centrifuges horizontales multicellulaires MCP sont conçus pour le fonctionnement des nettoyeurs automatiques de piscine.

- MULTICELLULAIRES; FONCTIONNEMENT SILENCIEUX
- EAU DE MER

Nouveauté!



Applications

- Pour nettoyeur automatique de piscine
- Fonctionnement en eau de mer
- Fonctionnement en eau chlorée
- Alimentation en eau

Limite d'utilisation

- Liquide pompé: liquides claires sans particules solides ou abrasifs
- Plage de température maxi de l'eau 50 ° C.
- Hauteur d'aspiration maxi conseillée 6 m avec clapet de pied crépine
- Pression de service maxi 7 bar

Moteur

- Moteur électrique asynchrone, ventilé.
- Indice de protection du moteur IP 44.
- Classe d'isolement F.
- Bobinage monophasé avec condensateur et protection thermique incorporés
- Vitesse de rotation 2850 trs/mn
- Fonctionnement continu

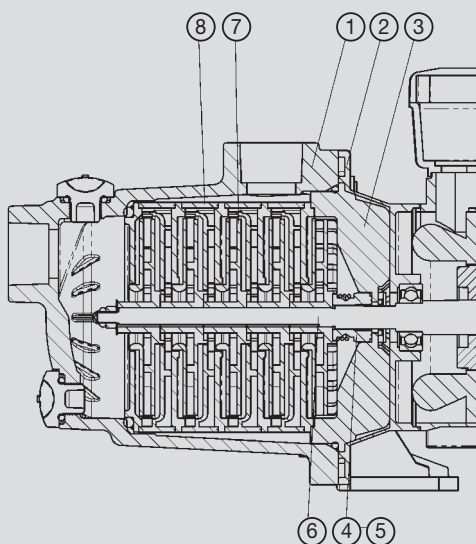

MATERIAUX

Eléments	Materiaux
1 Corps de pompe	Polypropylène avec 30% fibre de verre
2 Support moteur	Aluminium moulé sous pression
3 Flasque support garniture	Noryl GFN 2V
4 Garniture mécanique	Graphite/Céramique - parties métalliques en AISI 316
5 Contreface	Céramique
6 Arbre moteur	Acier inoxydable X2 CrNiMo 17-12-2 (AISI 316L)
7 Turbines	Technopolymère avec insert en acier inox
8 Diffuseurs	Technopolymère
9 Joints	NBR

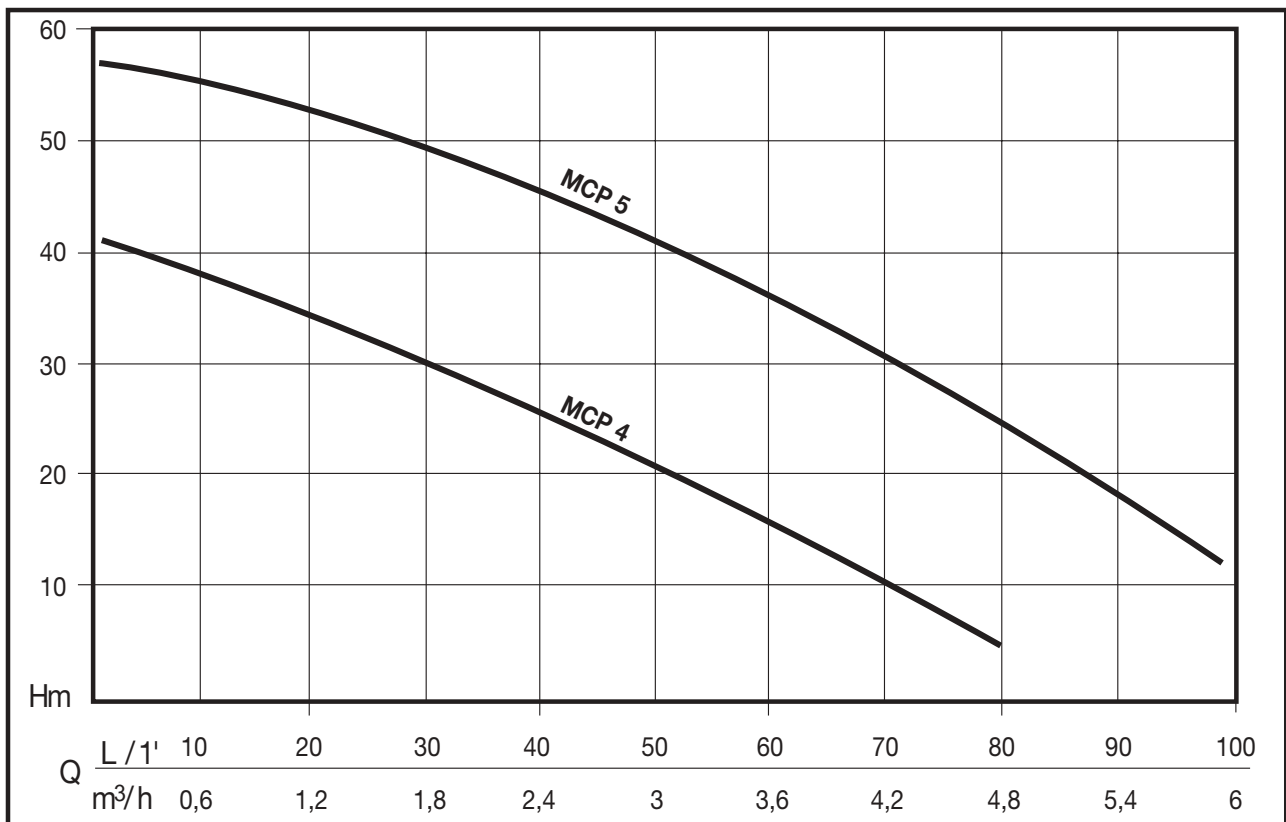

CARACTERISTIQUES

CODE	MODELE	Puissance Nom.		Puissance Absorbée		TENSION	Amp.	µF.	Q	hauteur manométrique en m CE					
		HP	kW	HP	kW					L/1'	0	20	40	60	80
N4300000	MCP 4	0,7	0,5	1,1	0,8	1 ~ 230 V	4	12,5	0	42	34	27	15	6	
N4300010	MCP 5	1,1	0,85	1,7	1,25	1 ~ 230 V	5,8	20	0	58	54	47	36	25	11

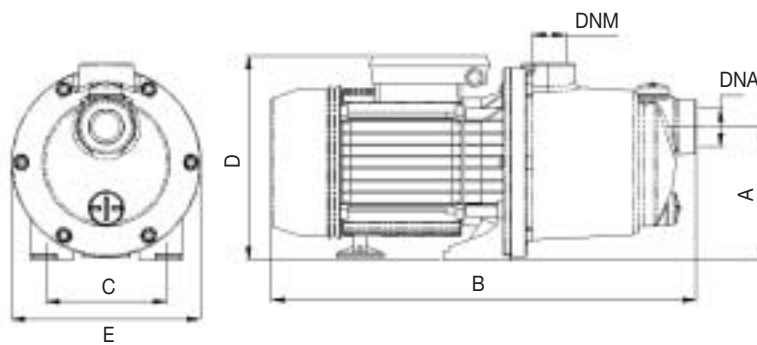

ENCOMBREMENTS ET POIDS

Modele	Dimensions (mm)							Poids
	A	B	C	D	E	DNA	DNM	kg
MCP 4	123	370	99	185	174	1"	1"	7
MCP 5	123	385	99	190	174	1"	1"	9

SWIMMEY

ELECTROPOMPES AUTO-AMORÇANTES AVEC PRE-FILTRE POUR PISCINE

Les pompes de la série SWIMMEY sont conçues pour obtenir la plus grande fiabilité de fonctionnement dans la filtration et le recyclage de l'eau traité avec du chlore.



Moteur

- Moteur électrique asynchrone, ventilé
- Indice de protection IPX5
- Classe d'isolation F
- Bobinage monophasé, protection thermique et condensateur incorporés
- Bobinage triphasé, protection à prévoir par l'utilisateur
- Roulements à billes graissés à vie
- Vitesse de rotation 2850 trs/mn
- Fonctionnement continu

Limites d'utilisation

- Liquide : eaux de piscine chlorées
- Plage de température maxi de l'eau 40°C
- Pression. de service maxi: 2.5 bar
- Hauteur d'aspiration maxi conseillée : 3 m avec clapet de pied crépine

Applications

- Re-circule et filtration d'eau pour piscines et bassins.

MATERIAUX

Éléments	Matière
Corps de pompe	ABS
Pre-filtre	ABS
Raccords (aspiration et refoulement)	ABS/PVC
Panier à filtre (grand et démontable avec capot à vis)	Polyéthylène HD
Roue	en lexan (résistant à l'abrasion du sable)
Diffuseur	en lexan (résistant à l'abrasion de la sable)
Garniture mécanique	Graphite
Contreface	Céramique
Arbre	Acier Inox avec élément isolant
Base	Polypropylène
Couvercle de filtre	en Lexan avec O-Ring de fermeture au teflon

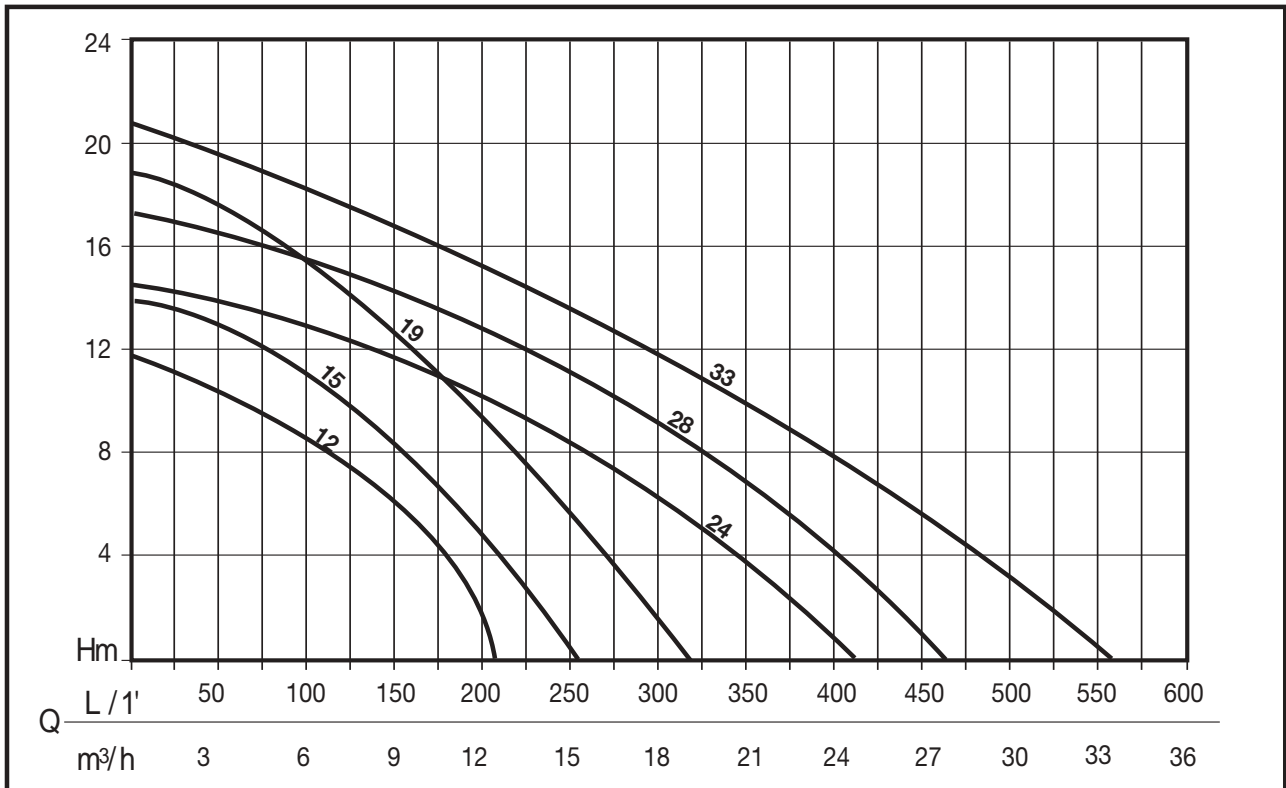

CARACTERISTIQUES

CODICE	MODELE	Puissance Nom.		Puissance Absorbée		TENSION	Amp.	μF.	Q	100	150	200	300	350	400	450	500		
		HP	kW	HP	kW					L/1'	m³/h	6	9	12	18	21	24	27	30
N7241230	SWIMMEY 12 M	0,5	0,37	0,75	0,55	1 ~ 230 V	2,5	hauteur manométrique en m CE	10	9	6	2							
N7241290	SWIMMEY 12 T					3 ~ 400 V	1,7-1												
N7241240	SWIMMEY 15 M	0,75	0,5	0,9	0,7	1 ~ 230 V	3			11	8,5	4,5							
N7241300	SWIMMEY 15 T					3 ~ 400 V	2,2-1,3												
N7241250	SWIMMEY 19 M	1	0,75	1,5	1,1	1 ~ 230 V	5			15,5	13	10	1,5						
N7241310	SWIMMEY 19 T					3 ~ 400 V	3,3-1,9												
N7241260	SWIMMEY 24 M	1	0,75	1,5	1,1	1 ~ 230 V	4,8			13	12	10,5	6	4	0,5				
N7241320	SWIMMEY 24 T					3 ~ 400 V	3-1,7												
N7241270	SWIMMEY 28 M	1,5	1,13	2	1,5	1 ~ 230 V	7			15,5	14,5	13	9	7	4,5	1,5			
N7241330	SWIMMEY 28 T					3 ~ 400 V	4,1-2,4												
N7241280	SWIMMEY 33 M	2	1,5	2,55	1,9	1 ~ 230 V	8,5	18,5	17	15,5	12	10,5	8	6	3,5				
N7241340	SWIMMEY 33 T					3 ~ 400 V	6-3,6												

ENCOMBREMENTS ET POIDS

Modele	Dimensions (mm)							Poids kg
	A	B	C	D	E	F	DN	
SWIMMEY 12	230	35	565	183	280	240	50	8
SWIMMEY 15	230	35	565	183	280	240	50	8,5
SWIMMEY 19	240	58	590	183	280	255	50	10,2
SWIMMEY 24	240	87	610	183	280	285	50	11
SWIMMEY 28	260	112	635	183	280	310	50	13
SWIMMEY 33	260	112	635	183	280	310	50	14,5

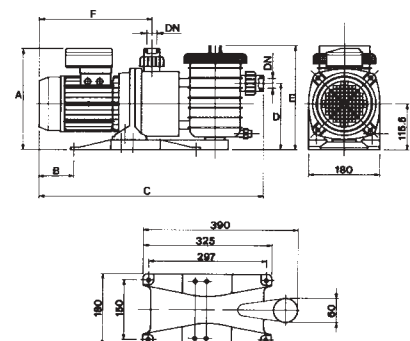

RainFLOW

SYSTÈME AUTOMATIQUE DE RÉCUPÉRATION EAU DE PLUIE

RainFLOW est un système compact de récupération des eaux de pluies et de distribution en eaux claires à partir d'une citerne déjà existante.

En cas d'insuffisance d'eau de pluie dans la citerne, le système bascule automatiquement sur le réseau d'eau de ville, grâce à la vanne à trois voies, installée sur l'aspiration.

De cette façon, la pompe aspire dans son réservoir d'alimentation l'eau de ville et permet ainsi l'approvisionnement en eau des différents points d'utilisations.

RainFLOW est fourni avec une pompe auto-amorçante multicellulaire de la série Max.

- IL RÉDUIT LE COÛT ET LE GASPILLAGE D'EAU.
- SYSTÈME AUTOMATIQUE ET SILENCIEUX
- DIMENSIONS COMPACTES



Limites d'utilisation

- Liquides clairs, propres, non agressifs et non explosifs, sans particules solides ou fibreuses.
- Température minimum du liquide : 5°C
- Température maxi du liquide : + 50°C
- Température ambiante minimum : 0° C
- Température ambiante maxi : + 40° C
- Hauteur d'aspiration maxi : 7 m avec clapet de retenue
- Pression maxi de service : 7 bar

Fonctionnement

- Basculement automatique et manuel eau de pluie/eau de ville.
- Le réservoir intégré pour l'approvisionnement en eau est automatiquement vidé et remplit une fois par semaine pour garantir la propreté de l'eau.
- Flotteur contre le manque d'eau avec alarme visuel dans le réservoir et la citerne.

Moteur

- Moteur électrique asynchrone, ventilé
- Indice de protection IP 44
- Classe d'isolation F
- Bobinage monophasé avec condensateur et protection thermique incorporés
- Alimentation triphasée avec protection externe à prévoir par l'utilisateur
- Vitesse de rotation 2850 trs/mn.

Applications

Le système RainFLOW est indiqué pour la récupération d'eaux pluviales et la distribution sous contrôle d'eau claire en installation hydrique domestique. Pour utilisations dans le secteur résidentiel et le secteur commercial. Pour lavages et irrigations.

Caractéristiques Techniques RainFLOW	
Tension de réseau	230 Volts - 50 Hz
Type de protection	IP 55
Pression marche pré-reglée	1,5 bar
Possibilité d'installation	Au sol ou mural (fournit avec brides et vis pour le montage). Usage interne.
Connexions hydrauliques	Raccord pour l'alimentation de réseau : 1/2" M Raccord d'aspiration : 1 " M Raccord de refoulement : 1 1/2" F Raccord trop plein : 1" F
Réservoir intégré	Polyéthylène Capacité: 55 litres
Capteur de niveau citerne	Flotteur avec 20 m de câble
Câble d'alimentation	1.5 m fiche Schuko

MATERIAUX

Éléments	Matière
Corps de pompe	Acier Inox X5 CrNi 1810 (Aisi 304)
Support moteur	Fusion d'aluminium
Roues	Technopolymère avec insert en Acier Inox X5 CrNi 1810 (Aisi 304) au niveau des points d'usure
Diffuseurs	Technopolymère
Arbre (partie hydraulique)	Acier Inox X5 CrNi 1810 (Aisi 304)
Entretoise	Laiton nickelé OT 58
Joint tournant	Graphite
Contreface	Céramique
Joints	NBR 70 shore
Flasque support garniture	Noryl GFN2V

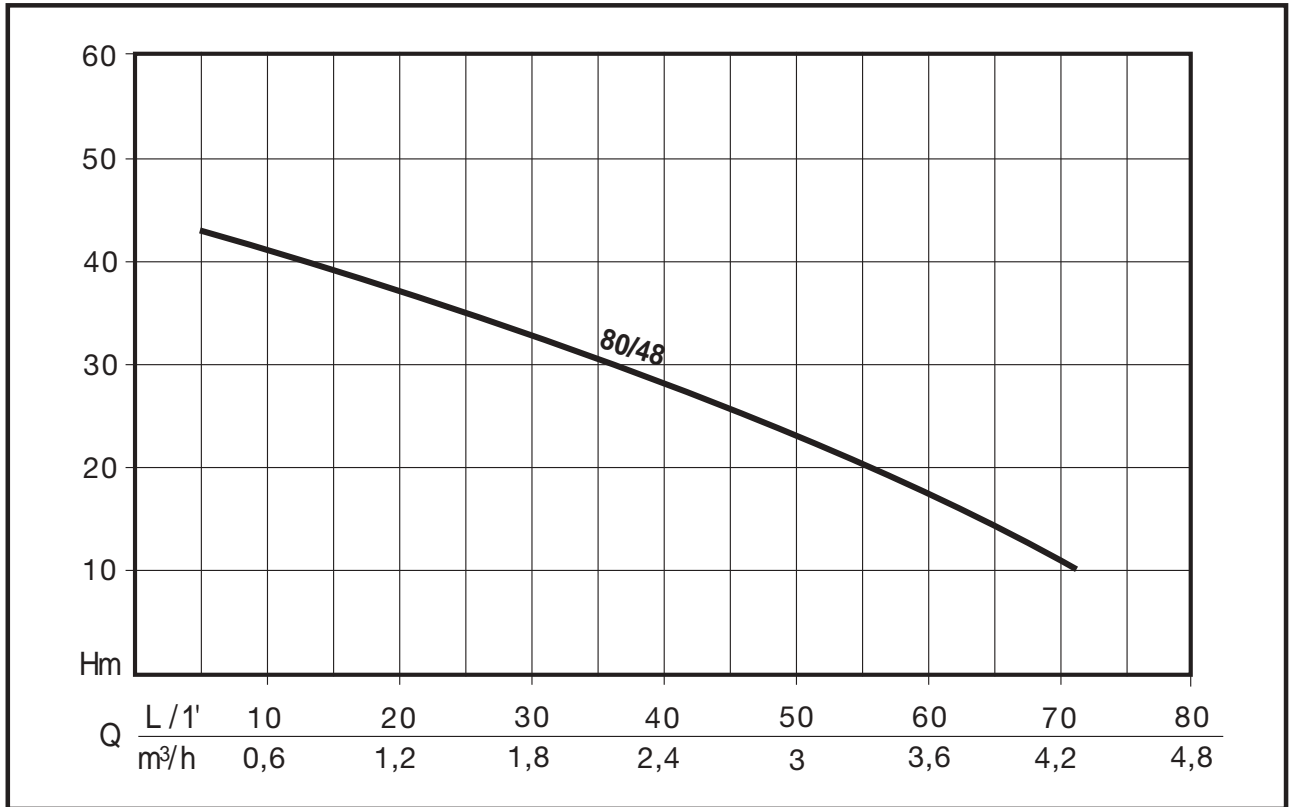

CARACTERISTIQUES

CODE	MODELE	Puissance Nom.		Puissance Absorbée		TENSION	Amp.	µF.	Q	L / 1'	0	20	40	60	80
		HP	kW	HP	kW					m³/h	0	1,2	2,4	3,6	4,8
N4501200	RainFLOW MAX 80/48 M	0,75	0,55	1,1	0,8	1 ~ 230 V	4	12,5	hauteur manométrique en m CE	45	36	28	17	1	

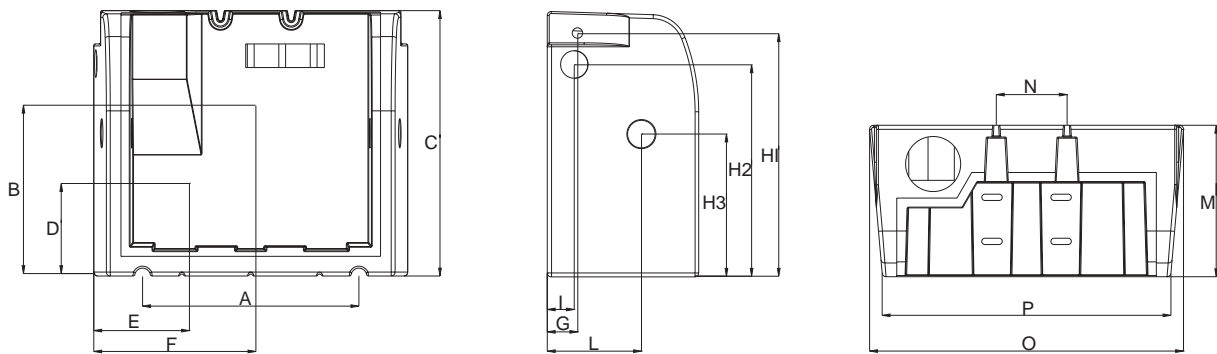

ENCOMBREMENTS ET POIDS

Modele	Dimensions (mm)																Poids
	A	B	C	D	E	F	G	H1	H2	H3	I	L	M	N	O	P	kg
RainFLOW MAX 80/48 M	555	480	675	255	205	420	78	617	505	360	70	235	380	180	798	734	23

BLAZE - BLAZEMASTER

POMPES THERMIQUES ONGA MONO-TURBINE ET BI-TURBINES

Les pompes thermiques ONGA sont particulièrement appropriées pour des besoins importants en eau sous pression ou l'énergie électrique est absente.

- MOTEUR HONDA
- FIABLE
- DEBIT ET PRESSION ELEVES
- HAUTE CAPACITE D'AMORCAGE
- MULTIPLES ORIFICES DE REFOULEMENT

Applications

- Lutte contre l'incendie
- Remplissage de citernes
- Transfert d'eau
- Arrosages
- Irrigations

Limites d'utilisation

- Pression de service maxi 13 bar
- Plage de température de l'eau 5° C ÷ 40° C
- Température ambiante maxi 40° C
- Passage impuretés maxi (5 mm version mono-turbine) (3 mm version bi-turbines)

BY **onga**®



CARACTERISTIQUES MOTEUR

	BLAZE	BLAZEMASTER
MOTEUR	Moteur monocylindre OHV à arbre horizontal, 4 temps, cylindre incliné de 25° refroidissement à air forcé	
Type du cylindre	Cylindre en fonte	
Alesage	68 x 45 mm	68 x 54 mm
Cylindrée	168 cm ³	196 cm ³
Puissance	4,0 Kw (5,5 CV) / 3600 trs/min	4,8 Kw (6,5 CV) / 3600 trs/min
Système d'amorçage	A clapet avec amorçage automatique	
Capacité du réservoir	3,6 lt	
Consom. carburant	313 g/kWh - 230 g/CVh	
Type carburant	Essence sans plomb	

MATERIAUX

Éléments	Matière
- Corps de pompe	Aluminium
- Turbine	Nylon
- Joint tournant	Céramique
- Contreface	Carbone / Graphite
- Arbre	Acier doux
- Diffuseur	Aluminium
- Joints	NBR

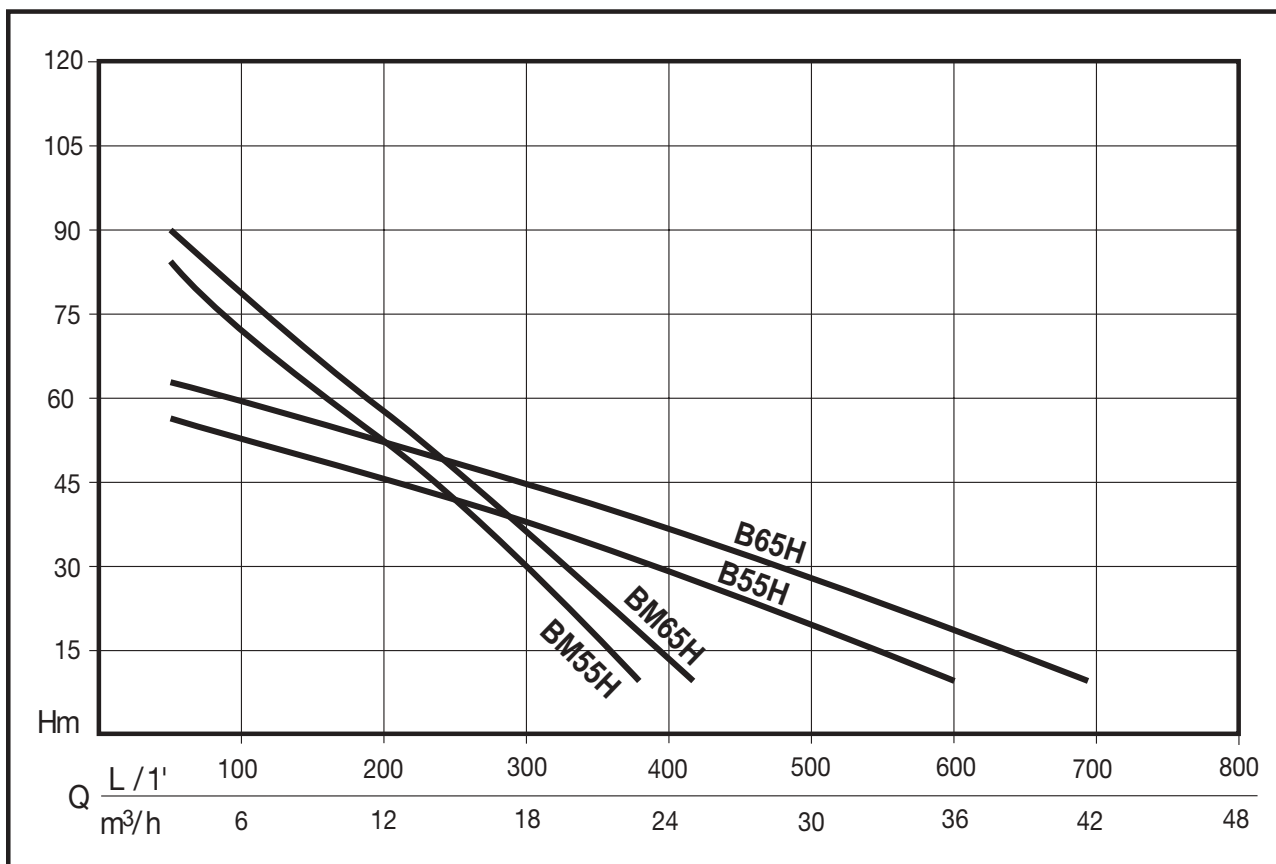

CARACTERISTIQUES

CODE	MODELE	Puissance Nom.		MOTEUR HONDA	Q	hauteur manométrique en m.CE													
		HP	kW			L/1'	0	50	100	200	300	400	500	600	700				
B55HEU	BLAZE 5.5 HP 5/8in EU	5,5	4	GX 160	m³/h	0	3	6	12	18	24	30	36	42					
B65HEU	BLAZE 6.5 HP 5/8in EU	6,5	4,8	GX 200		61	55,5	50	47	37	30	20	12						
BM55HEU	BLAZEMASTER 5.5 HP 5/8in EU	5,5	4	GX 160		65	62,5	60	52	45	37	28	20	9,8					
BM65HEU	BLAZEMASTER 6.5 HP 5/8in EU	6,5	4,8	GX 200		101	85	72	50	29	2								
						101,5	91	79	58	35	15								

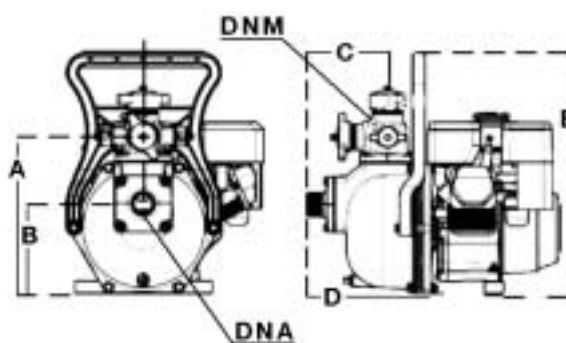

ENCOMBREMENTS ET POIDS

Modèle	Dimensions (mm)							Poids
	A	B	C	D	E	DNA	4- DNM	kg
BLAZE 5.5 HP 5/8in EU	312	178	163	253	480	1" 1/2	1" - 1" - 1"1/2 - 1"1/2	22,2
BLAZE 6.5 HP 5/8in EU	312	178	166	253	480	1" 1/2	1" - 1" - 1"1/2 - 1"1/2	23,2
BLAZEMASTER 5.5 HP 5/8in EU	312	178	178	253	480	2"	1" - 1" - 2" - 2"	22,9
BLAZEMASTER 6.5 HP 5/8in EU	312	178	166	253	480	2"	1" - 1" - 2" - 2"	23,9

P.G.A. - DELTA OIL

POMPES AUTO-AMORÇANTES POUR TRANSFERT DE FUEL

Les pompes de la série PGA sont particulièrement adaptées pour le transfert de fuel. Disponibles en version portable DELTA OIL comprenant poignée, interrupteur lumineux, câble d'alimentation avec prise normalisée.

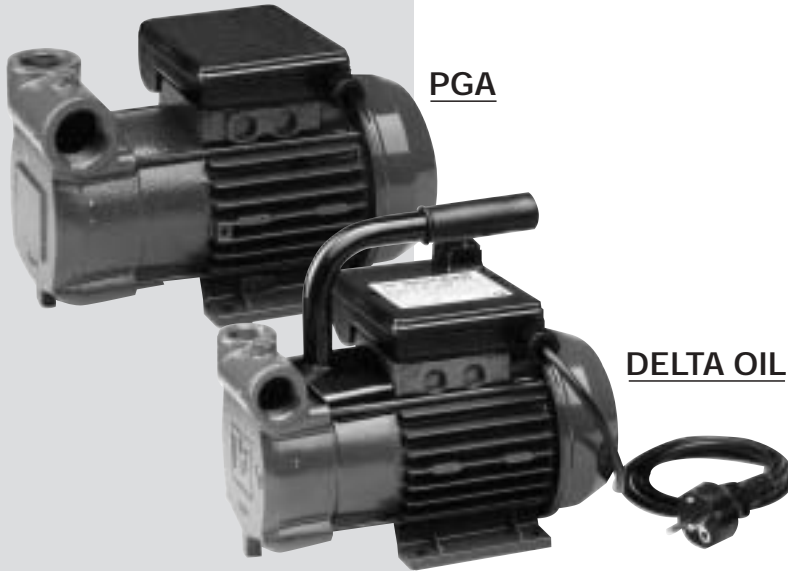

PGA

DELTA OIL

Application

- Réalisation des groupes de distribution
- Transfer de fuel pour exploitation agricole et domestique
- Machines pour le travail à la terre
- Petites stations de pompage.

Moteur

- Ventilé, carcasse Alpax
- Indice de protection IP 44
- Classe d'isolation F
- Bobinage monophasé protection thermique et condensateur incorporés
- Bobinage triphasé protection à prévoir par l'utilisateur
- Vitesse de rotation 2850 trs/mn
- Fonctionnement continu

Limites d'utilisation

- Liquide : fuel
- Plage de température maxi du liquide 50°C
- Hauteur d'aspiration maxi conseillée 5 m avec clapet de pied crépine
- Pression de service maxi 6 bar

MATERIAUX

Eléments	Matière
Corps de pompe	Fonte ENJL 200 (ex G20)
Support moteur	Fonte ENJL 200 (ex G20)
Roue à ailettes	Laiton
Arbre moteur	Acier Inox X 12 CrNiS 1809 (AISI 416)
Joint tournant	Graphite
Contreface	Céramique
Garniture	NBR 70 shore

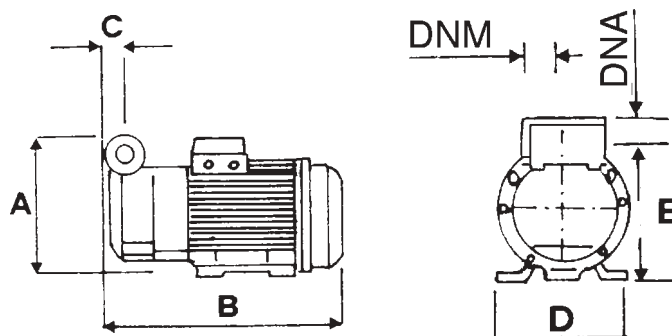
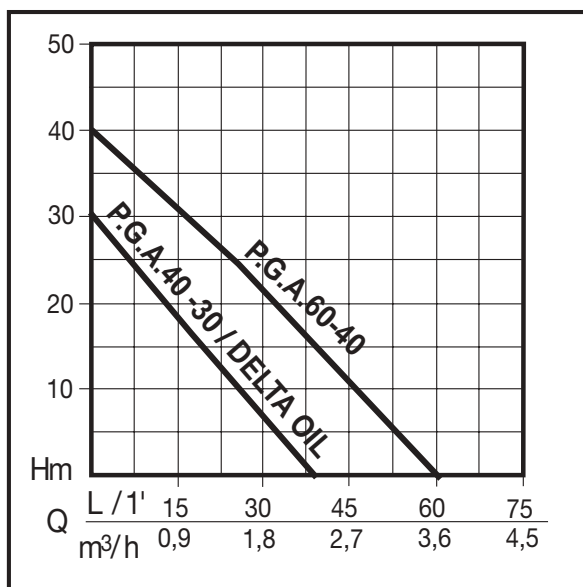

CARACTERISTIQUES

CODE	MODELE	Puissance Nom.		Puissance Abs.		TENSION	Amp.	µF.	Q	L/1' / m³/h						
		HP	kW	HP	kW					5	10	15	25	35	45	60
N6232090 N6232100	PGA 40 - 30 M PGA 40 - 30 T	0,6	0,45	0,75	0,55	1 ~ 220 ÷ 240 V 3 ~ 230 ÷ 400 V	2,7 1,6-0,9	8	Hauteur manométrique en m CE	0,3	0,6	0,9	1,5	2,1	2,7	3,6
N6232130 N6232140	PGA 60 - 40 M PGA 60 - 40 T	0,8	0,6	1,2	0,9	1 ~ 220 ÷ 240 V 3 ~ 230 ÷ 400 V	4,5 2,7-1,6	12,5		28	23	18	13	5		
N6232170	DELTA OIL	0,6	0,45	0,75	0,55	1 ~ 220 ÷ 240 V	2,7	8		39	34	32	25	18	12	1
										28	23	18	13	5		

ENCOMBREMENTS ET POIDS

Modèle	Dimensions (mm)							Poids kg
	A	B	C	D	E	DNA	DNM	
PGA 40 - 30	141	255	20	120	119	3/4"	3/4"	6,2
PGA 60 - 40	148	260	24	120	123	1"	1"	8
DELTA OIL	141	255	20	120	119	3/4"	3/4"	7

ACCESSOIRES

ZA000840	KIT TUYAU D'ASPIRATION 4 M AVEC RACCORD ET CLAPET DE PIED CREPINE
ZA005380	KIT TUYAU DE REFOULEMENT 4 M AVEC RACCORD ET PISTOLET VERSEUR
ZA000120	VOLUCOMPTEUR CARCASSE EN PLASTIQUE
ZA005160	VOLUCOMPTEUR CARCASSE EN ALUMINIUM
ZA000130	PISTOLET VERSEUR EN ALUMINIUM AVEC RACCORD PLASTIQUE Ø 19 mm.



KIT D'ASPIRATION 4 m

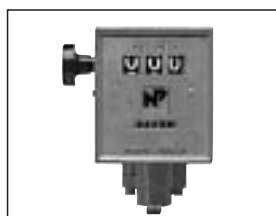

VOLUCOMPTEUR

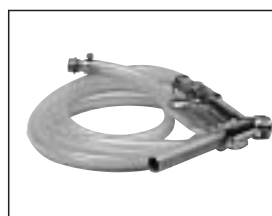

KIT DE REFOULEMENT 4 m
RACCORD ET PISTOLET

VERSAILLES

POMPES SUBMERSIBLES POUR FONTAINES ET JEUX D'EAU

Les pompes VERSAILLES ont été conçues pour la réalisation de fontaines, jeux d'eau et cascades.

Applications

- Réalisation de fontaines, jeux d'eau et cascades

Limites d'utilisation

- Liquides : eaux claires sans particules solides
- Plage de température maxi du liquide pompé 40°C
- Profondeur d'immersion maxi 7m
- Passage libre de 1,5 mm. Pour jeux d'eau avec passages plus petits, insérer dans la partie hydraulique le filtre à éponge (en option)

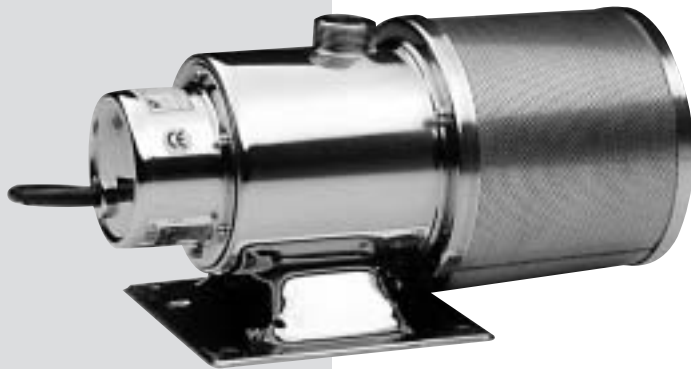

Moteur

- Sec, corps et enveloppe acier inox
- Indice de protection IP 68
- Classe d'isolation F
- Bobinage monophasé protection thermique et condensateur incorporés
- Chambre de connexion câbles complètement isolée
- Roulements à billes graissés à vie
- Vitesse de rotation 2850 trs/mn
- Fonctionnement continu en immersion

Accessoires en option

- Vulcano : jeu d'eau avec jets à trois niveaux réglables
- Geysier : jeu d'eau avec un seul jet mousseux réglable
- Campana : jeu d'eau à forme de cloche réglable
- Filtre : éponge à utiliser pour jets avec des passages plus petits de 1,5 mm



FILTRE DE RECHANGE

MATERIAUX

Grille d'aspiration	Acier Inox X 5 CrNi 1810 (AISI 304)
Base	Acier Inox X 5 CrNi 1810 (AISI 304)
Corps de pompe	Acier Inox X 5 CrNi 1810 (AISI 304)
Roue	Fusion d'acier Inox X 5 CrNi 1810 (AISI 304)
Câble d'alimentation	10m H07 RN-F avec prise normalisée
Joint	Double étanchéité lubrifiée, joint NBR 70 avec V-Ring spécial pare-sable
Arbre moteur	Acier Inox X 12 CrS 13 (AISI 416) avec bague céramique aux points d'usure
Réduction 1" F	Plastique

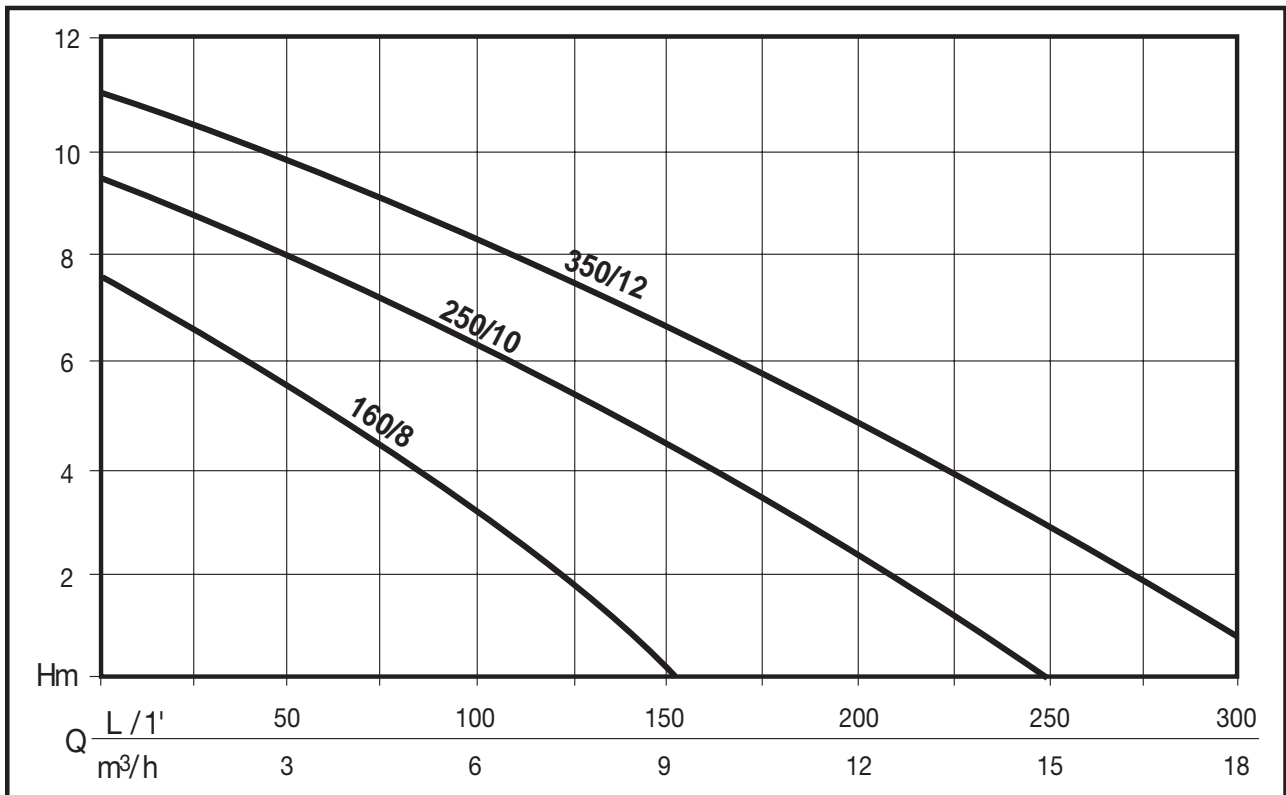

CARACTERISTIQUES

CODE	MODELE	Puissance Nom.		Puissance Abs.		TENSION	Amp.	µF.	Q l/1'	ø et Hauteur Jeux d'eau en cm		
		HP	kW	HP	kW					VULCANO	GAISER	CAMPANA
N2121010	VERSAILLES 160/8	0,5	0,37	0,6	0,45	1 ~ 220 ÷ 240 V	2,2	8	Hauteur manométrique en m CE	Ø 180 - H 360	Ø 20 - H 110	Ø 90 - H 45
N2121020	VERSAILLES 250/10	0,75	0,55	1,2	0,9	1 ~ 220 ÷ 240 V	4,5	10		Ø 200 - H 420	Ø 30 - H 180	Ø 95 - H 45
N2121030	VERSAILLES 350/12	1,1	0,8	1,6	1,2	1 ~ 220 ÷ 240 V	5,1	16		Ø 200 - H 480	Ø 50 - H 230	Ø 100 - H 45
ZB401690	VULCANO											
ZB401700	GAISER											
ZB401710	CAMPANA											
ZB401720	FILTRE POUR MODELES 80/7 - 160/8											
ZB401730	FILTRE POUR MODELES 250/10 - 350/12											

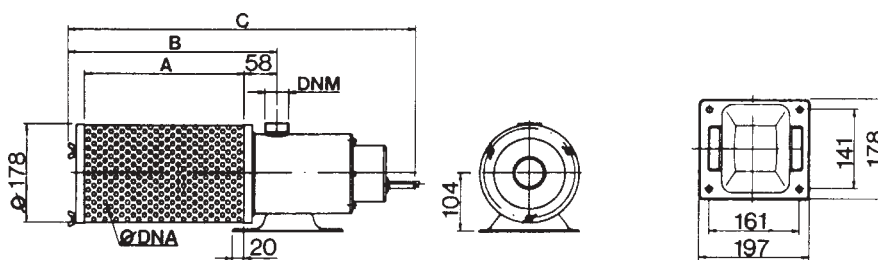

ENCOMBREMENTS ET POIDS

Modèle	Dimensions (mm)					Poids
	A	B	C	PL.	DNM	kg
VERSAILLES 160/8	144	231	425	Ø 1,5	1" 1/4	7
VERSAILLES 250/10	285	372	620	Ø 1,5	1" 1/4	7,8
VERSAILLES 350/12	285	372	620	Ø 1,5	1" 1/4	9,3

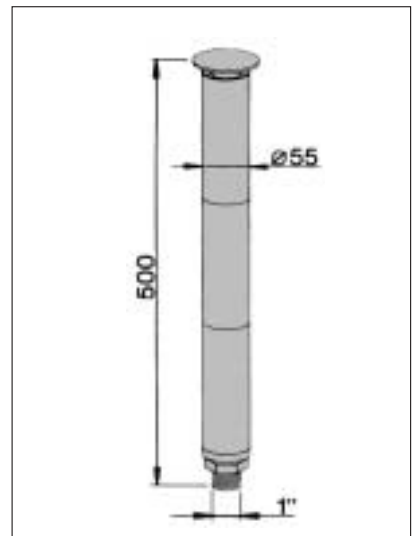
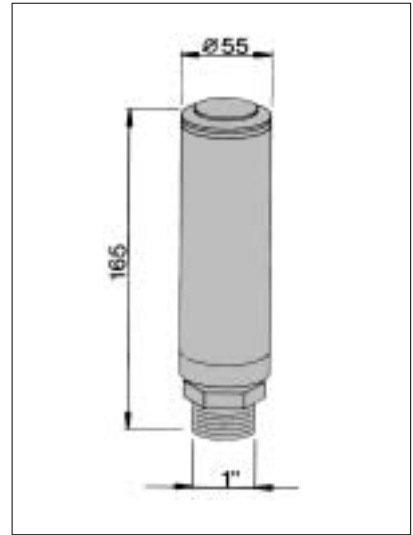
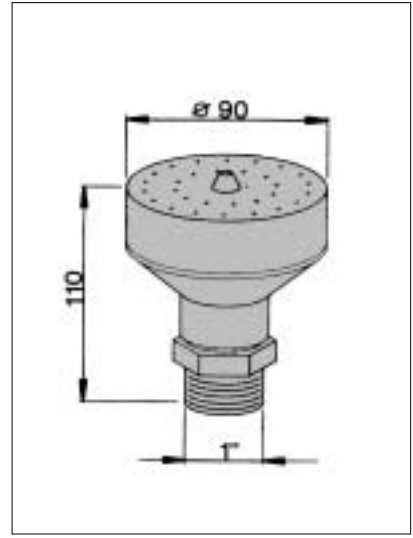

GUIDE A LA DETERMINATION D'UN SURPRESSEUR

Il y a deux données essentielles pour la détermination d'un surpresseur :

- le débit instantané
- la hauteur manométrique totale des pompes (H.M.T.)

Le débit nécessaire peut être relevé sur l'abaque ci-dessous (figure 1).

Le calcul de la hauteur manométrique totale prévoit trois cas différents :

- à partir du réseau de ville (en charge)
- à partir d'une bache de stockage (en charge)
- à partir d'un puits

Cas A : On additionne la hauteur géométrique du point le plus haut, plus pression nécessaire et pertes de charges (exemple figure 2).

Cas B : On procède comme pour le cas A, on soustrait la hauteur géométrique de la bache (exemple figure 3).

Cas C : On procède comme pour le cas A, on additionne la différence entre les deux niveaux (exemple figure 4).

Les données obtenues comparées aux courbes des caractéristiques des différents groupes de surpression reportés dans le catalogue vous permettront d'opérer le choix le plus approprié. Il faut tenir compte qu'il est prévu sur ces courbes une pression résiduelle de 1,5 bar (15 m).

Les données indiquées ont un caractère général qui ne tiennent pas compte des cas exceptionnels.

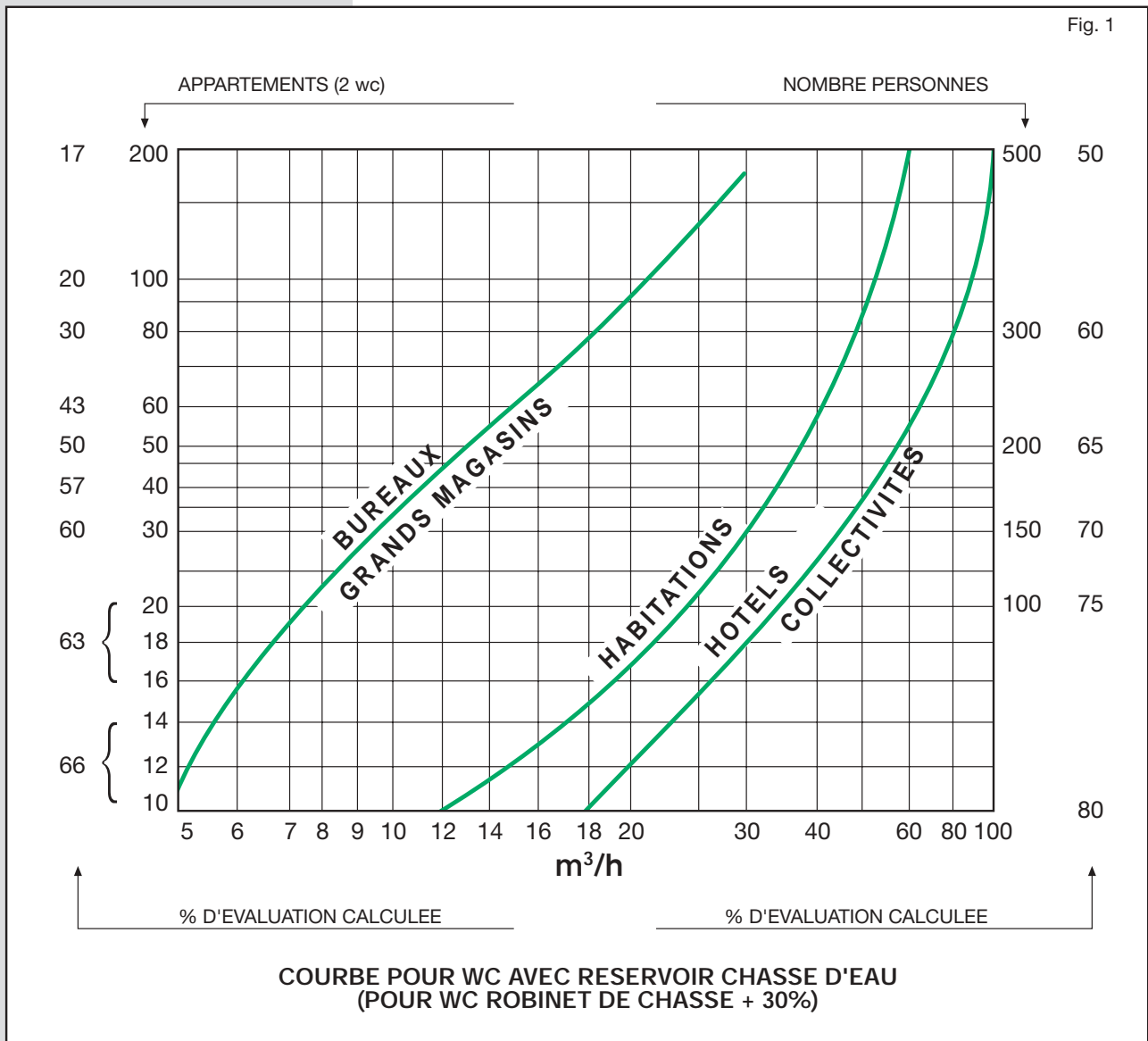
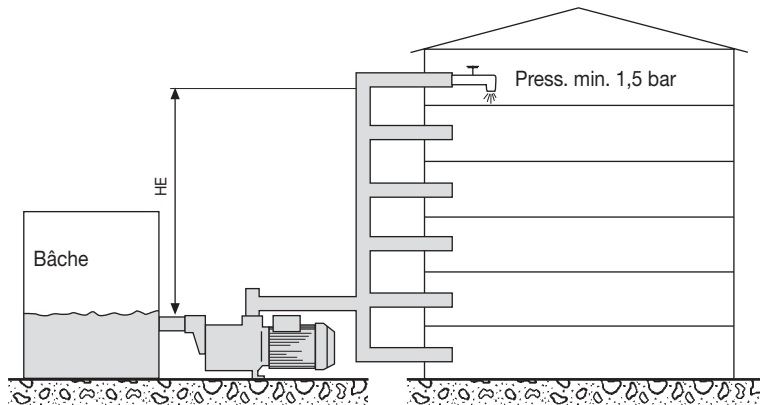

Fig. 2



HE = Hauteur géométrique 18 m

CAS A

Hauteur géométrique	18 m ce
Pression nécessaire	+ 15 m ce
Pertes de charge	+ 2 m ce
HMT	= 35 m ce

Fig. 3

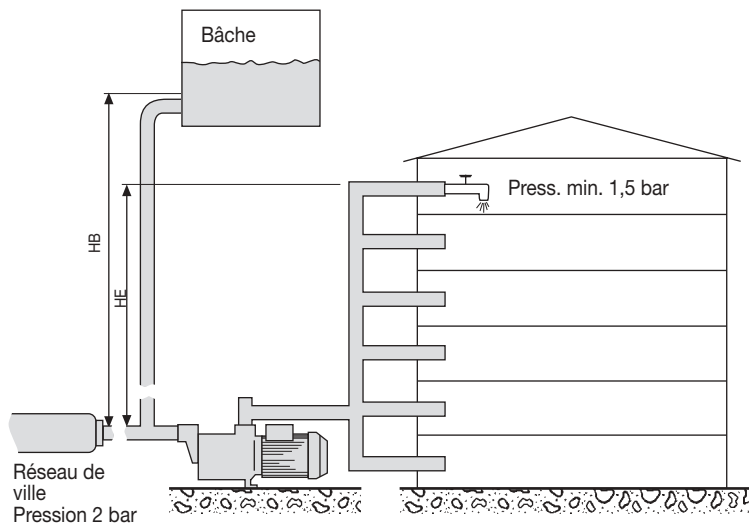

HB = Hauteur bâche 20 m - HE = Hauteur géométrique 18 m

CAS B

Hauteur géométrique	18 m ce
Pression nécessaire	+ 15 m ce
Pertes de charge	+ 2 m ce
Hauteur de bâche ou pression de ville	- 20 m ce
HMT	= 15 m ce

Fig. 4

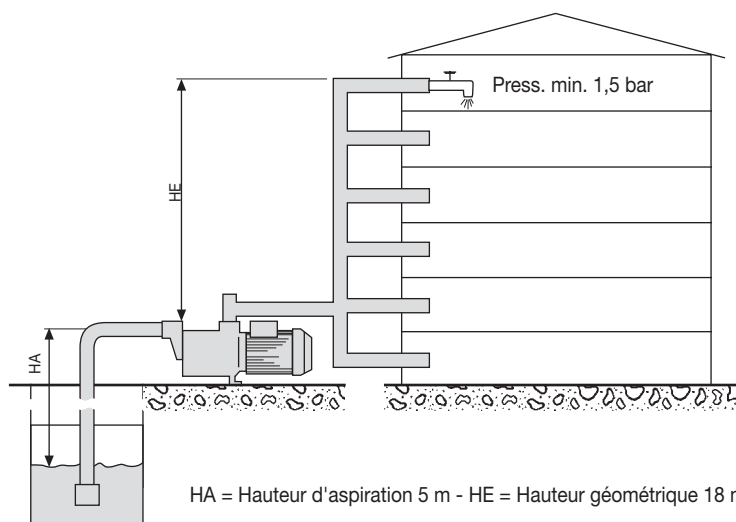

HA = Hauteur d'aspiration 5 m - HE = Hauteur géométrique 18 m

CAS C

Hauteur d'aspiration	5 m ce
Hauteur géométrique	+ 18 m ce
Pression nécessaire	+ 15 m ce
Pertes de charges	+ 2 m ce
HMT	= 40 m ce

TABEAU DES PERTES DE CHARGES

DEBIT			TUYAUTERIES GALVANISEES - NEUVES											
			DIAMETRES NOMINAUX DES TUYAUTERIES (en mm)											
m ³ /h	lt./min.	lt./sec.	1/2"	3/4"	1"	1 1/4"	1 1/2"	2"	2 1/2"	3"	3 1/2"	4"	5"	6"
0,6	10	0,16	0,855 9,910	0,470 2,407	0,292 0,784									
0,9	15	0,25	1,282 20,11	0,705 4,862	0,438 1,570	0,249 0,416								
1,2	20	0,33	1,710 33,53	0,940 8,035	0,584 2,588	0,331 0,677	0,249 0,346							
1,5	25	0,42	2,138 49,93	1,174 11,91	0,730 3,834	0,415 1,004	0,312 0,510							
1,8	30	0,50	2,565 69,34	1,409 16,50	0,876 5,277	0,498 1,379	0,374 0,700	0,231 0,223						
2,1	35	0,58	2,993 91,54	1,644 21,75	1,022 6,949	0,581 1,811	0,436 0,914	0,269 0,291						
2,4	40	0,67		1,879 27,66	1,168 8,820	0,664 2,290	0,499 1,1160	0,308 0,368						
3,0	50	0,83		2,349 41,40	1,460 13,14	0,830 3,403	0,623 1,719	0,385 0,544	0,229 0,159					
3,6	60	1,00		2,819 57,74	1,751 18,28	0,996 4,718	0,748 2,375	0,462 0,751	0,275 0,218					
4,2	70	1,12		3,288 76,49	2,043 24,18	1,162 6,231	0,873 3,132	0,539 0,988	0,321 0,287	0,231 0,131				
4,8	80	1,33			2,335 30,87	1,328 7,940	0,997 3,988	0,616 1,254	0,376 0,363	0,263 0,164				
5,4	90	1,50			2,627 38,30	1,494 9,828	1,122 4,927	0,693 1,551	0,413 0,449	0,296 0,203				
6,0	100	1,67			2,919 46,49	1,660 11,90	1,247 5,972	0,770 1,875	0,459 0,542	0,329 0,244	0,248 0,124			
7,5	125	2,08			3,649 70,41	2,075 17,93	1,558 8,967	0,962 2,802	0,574 0,809	0,412 0,365	0,310 0,185	0,241 0,101		
9,0	150	2,50				2,490 25,11	1,870 12,53	1,154 3,903	0,688 1,124	0,494 0,506	0,372 0,256	0,289 0,140		
10,5	175	2,92				2,904 33,32	2,182 16,66	1,347 5,179	0,803 1,488	0,576 0,670	0,434 0,338	0,337 0,184		
12	200	3,33				3,319 42,75	2,493 21,36	1,539 6,624	0,918 1,901	0,659 0,855	0,496 0,431	0,385 0,234	0,251 0,084	
15	250	4,17				4,149 64,86	3,117 32,32	1,924 10,03	1,147 2,860	0,823 1,282	0,620 0,646	0,481 0,350	0,314 0,126	
18	300	5,00					3,740 45,52	2,309 14,04	1,377 4,009	0,988 1,792	0,744 0,903	0,577 0,488	0,377 0,175	0,263 0,074
24	400	6,67					4,987 78,17	3,078 24,04	1,836 6,828	1,317 3,053	0,992 1,530	0,770 0,829	0,502 0,294	0,351 0,124
30	500	8,33						3,848 36,71	2,295 10,40	1,647 4,622	1,240 2,315	0,962 1,254	0,628 0,445	0,439 0,187
36	600	10,0						4,618 51,84	2,753 14,62	1,976 6,505	1,488 3,261	1,155 1,757	0,753 0,623	0,526 0,260
42	700	11,7							3,212 19,52	2,306 8,693	1,736 4,356	1,347 2,345	0,879 0,831	0,614 0,347
48	800	13,3							3,671 25,20	2,635 11,18	1,984 5,582	1,540 3,009	1,005 1,066	0,702 0,445
54	900	15,0							4,130 31,51	2,964 13,97	2,232 6,983	1,732 3,762	1,130 1,328	0,790 0,555
60	1000	16,7							4,589 38,43	3,294 17,06	2,480 8,521	1,925 4,595	1,256 1,616	0,877 0,674
75	1250	20,8								4,117 26,10	3,100 13,00	2,406 7,010	1,570,883 2,458	1,097 1,027
90	1500	25,0								4,941 36,97	3,720 18,42	2,887 9,892	2,197 3,458	1,316 1,444
105	1750	29,2									4,340 24,76	3,368 13,30	2,511 4,665	1,535 1,934
120	2000	33,3									4,960 31,94	3,850 17,16	3,139 5,995	1,754 2,496
150	2500	41,7										4,812 26,26	3,767 9,216	2,193 3,807
180	3000	50,0											5,023 13,05	2,632 5,417
240	4000	66,7												3,509 8,926
300	5000	83,3												4,386 14,42

Chiffres partie haute : Vitesse de l'eau en m/seconde
 Chiffres partie basse : Pertes de charges en m ce pour 100 m de tuyauterie

N.B. - Pour la détermination des pertes de charges dans les tuyauteries de matériels différents, la valeur trouvée au tube galvanisé doit être multipliée par les coefficients suivants :

- 0,6 pour canalisation plastique en PVC
- 0,7 pour canalisation en aluminium
- 0,8 pour canalisation en acier laminé
- 1,3 pour canalisation en fibre de ciment

AUTOJET

GROUPE DE PRESSION AVEC DISPOSITIF ELECTRONIQUE DE COMMANDE ET DE PROTECTION DE LA POMPE



Groupe automatique, pour augmenter la pression de l'installation hydrique domestique. Composé d'une électropompe monophasée de type Jetinox et d'un dispositif électronique. Flusscontrol Basic régule le fonctionnement automatique de la pompe et la protège du manque d'eau. L'ensemble est fourni monté, câblé, prêt pour l'installation et l'utilisation.

Avantages

- Protection manque d'eau par contrôle du flux
- Aucun entretien
- Installation très simple
- Diminue les effets du coup de bélier
- Va substituer le système du réservoir à vessie
- Une pression constante pendant la distribution de l'eau

Limites d'utilisation

- Liquides clairs, propres, non agressifs et non explosifs, sans particules solides ou fibreuses
- Plage de température maxi de l'eau 40°C
- Hauteur d'aspiration maxi conseillée 8 m avec clapet de pied crépine
- Pression de service maxi 8 bar

Moteur

- Moteur électrique asynchrone, ventilé
- Indice de protection IP 44
- Classe d'isolation F
- Bobinage monophasé avec condensateur et protection thermique incorporés
- Alimentation triphasée avec protection externe à prévoir par l'utilisateur
- Vitesse de rotation 2850 trs/mn
- Fonctionnement continu

Conception

- Flusscontrol Basic:
- Câble d'alimentation 1,5 m H07 RN-F avec prise normalisée
- Pression maxi : 8 BAR
- Température max. de service : 40°C

Applications

- Elévation et distribution d'eau pour les installations domestiques
- Installation pour la surpression
- Lavage, irrigation

MATERIAUX

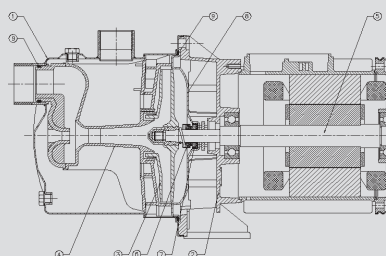

	Eléments	Matière
1	Corps de pompe	Acier inox X5 CrNi 1810 (AISI 304)
2	Support moteur	Fusion d'aluminium
3	Roue	Technopolymère avec insert en acier inox
4	Diffuseur tube venturi - injecteur	Technopolymère
5	Arbre moteur	Acier inox X 12 CrNiS 1809 (AISI 416)
6	Joint tournant	Graphite
7	Contreface	Céramique
8	Support garniture	Technopolymère (serie 45-60-70) Acier inox X5 CrNi 1810 (Aisi 304) serie 90
9	Joint	NBR 70 Shore

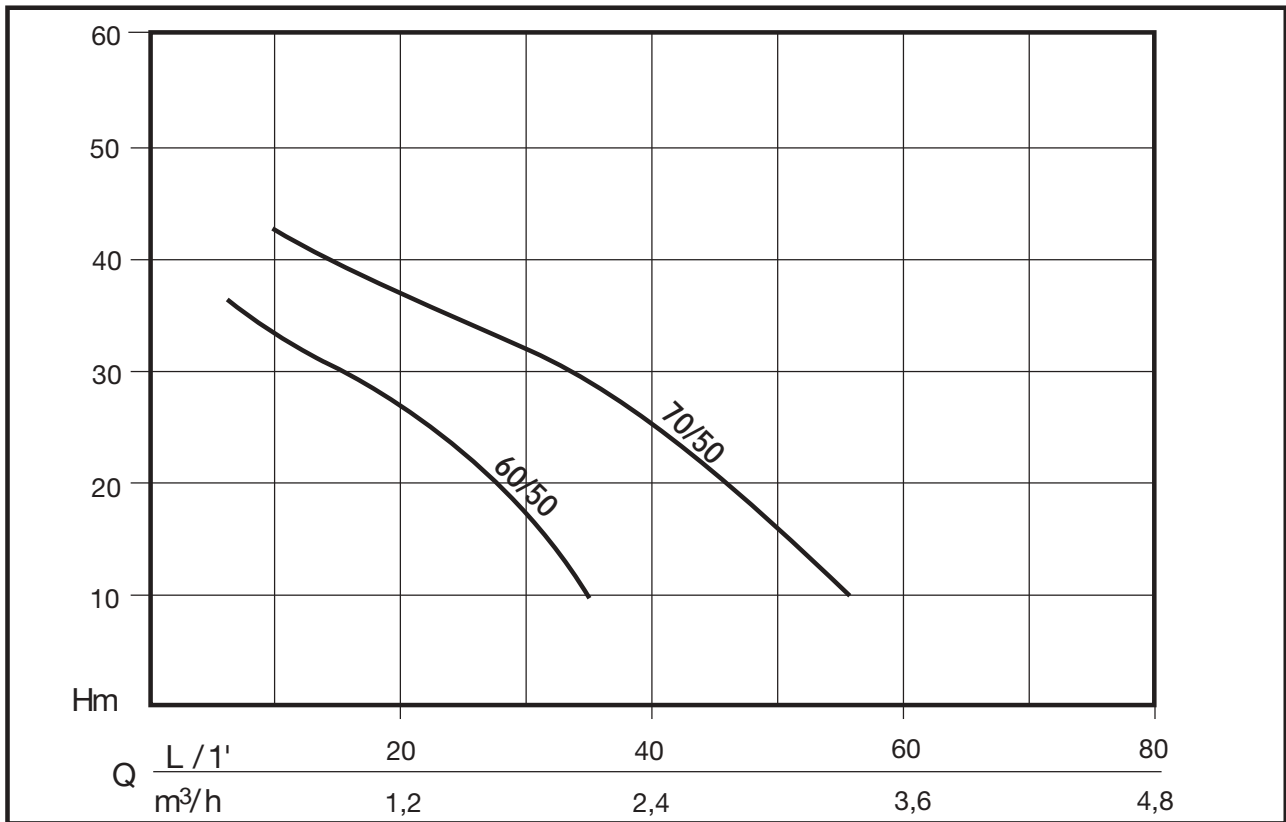

CARACTERISTIQUES

CODE	MODELE	Puissance Nom.		Puissance Abs.		TENSION (V)	Amp.	µF.	Q	Hauteur manométrique en m CE						
		HP	kW	HP	kW					L/1' / m³/h	0	10	20	30	40	50
N4176880-1	AUTOJET 60/50	0,75	0,55	1,10	0,8	1 ~ 230 V	4	12,5	0,0	0,0	0,6	1,2	1,8	2,4	3,0	3,6
N4176870-1	AUTOJET 70/50	0,95	0,7	1,36	1,0	1 ~ 230 V	4,5	16	0,0	0,0	0,6	1,2	1,8	2,4	3,0	3,6

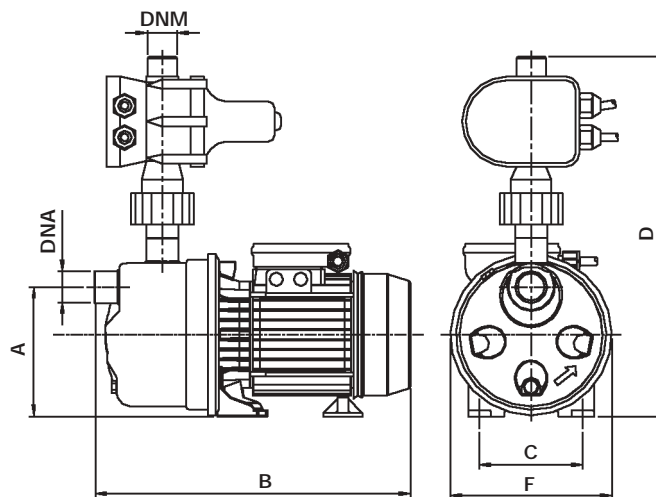

ENCOMBREMENTS ET POIDS

Modèle	Dimensions mm.							Poids
	A	B	C	D	F	DNA	DNM	kg
AUTOJET 60/50	140	374	99	391	194	1" F	1" M	9,4
AUTOJET 70/50	144	351	99	397	195	1" F	1" M	10,7

AUTOMAX

GROUPE DE PRESSION AVEC DISPOSITIF ELECTRONIQUE DE COMMANDE ET DE PROTECTION DE LA POMPE

Groupe automatique, pour augmenter la pression de l'installation hydrique domestique. Composé d'une électropompe monophasée de type Max et d'un dispositif électronique. Flusscontrol Basic, régule le fonctionnement automatique de la pompe et la protège du manque d'eau. L'ensemble est fourni monté, câblé, prêt pour l'installation et l'utilisation.



Avantages

- Protection manque d'eau par contrôle du flux
- Aucun entretien
- Installation très simple
- Diminue les effets du coup de bélier
- Va substituer le système du réservoir à vessie
- Une pression constante pendant la distribution de l'eau

Limites d'utilisation

- Liquides clairs, propres, non agressifs et non explosifs, sans particules solides ou fibreuses
- Plage de température maxi de l'eau 40°C
- Hauteur d'aspiration maxi conseillée 7 m avec clapet de pied crépine
- Pression de service maxi 8 bar

Moteur

- Moteur électrique asynchrone, ventilé
- Indice de protection IP 44
- Classe d'isolation F
- Bobinage monophasé avec condensateur et protection thermique incorporés
- Alimentation triphasée avec protection externe à prévoir par l'utilisateur
- Vitesse de rotation 2850 trs/mn
- Fonctionnement continu

Conception

- Flusscontrol Basic:
- Câble d'alimentation 1,5 m H07 RN-F avec prise normalisée
- Pression maxi : 8 BAR
- Température max. de service : 40°C

Applications

- élévation et distribution d'eau pour les installations domestiques
- Installation pour la surpression
- Lavage, irrigation

MATERIAUX

Eléments	Matière
1 Corps de pompe	Acier Inox X5 CrNi 1810 (Aisi 304)
2 Support moteur	Fusion d'aluminium
3 Roues	Technopolymère avec insert en Acier Inox X5 CrNi 1810 (Aisi 304) au niveau des points d'usure
4 Diffuseurs	Technopolymère
5 Arbre (partie hydraulique)	Acier Inox X5 CrNi 1810 (Aisi 304)
6 Entretoise	Laiton nickelé OT 58
7 Joint tournant	Graphite
8 Contreface	Céramique
9 Joints	NBR 70 shore
10 Flasque support garniture	Noryl GFN2V

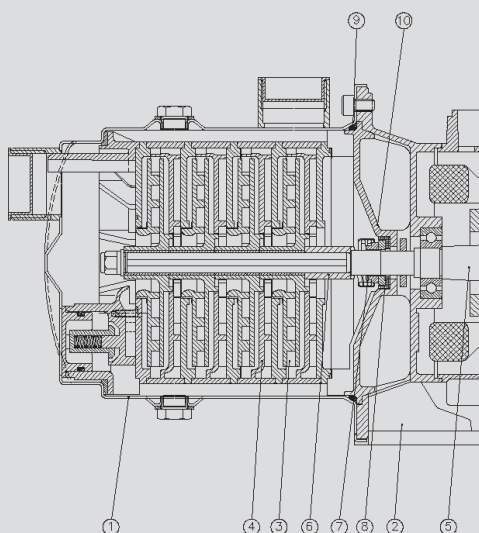

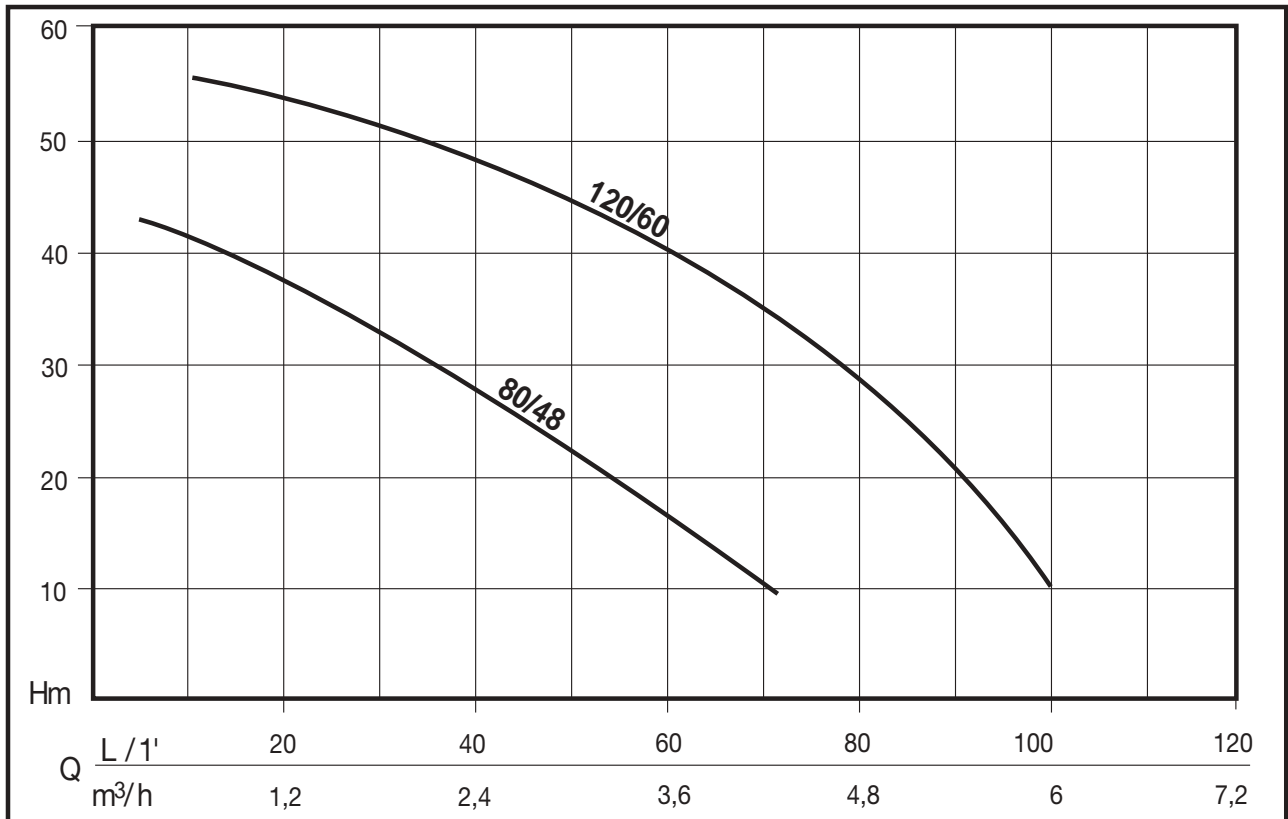

CARACTERISTIQUES

COD	MODELE	Puissance Nom.		Puissance Abs.		TENSION (V)	Amp.	µF.	Q	0	20	40	60	80
		HP	kW	HP	kW					L/1'	m³/h	0,0	1,2	2,4
N4501170-B1	AUTOMAX 80/48	0,75	0,55	1,1	0,8	1 ~ 230 V	4	12,5	Hauteur manométrique en m CE	45	36	28	17	1
N4501180-B1	AUTOMAX 120/60	1,2	0,9	1,7	1,25	1 ~ 230 V	5,8	20		60	55	48	36	26

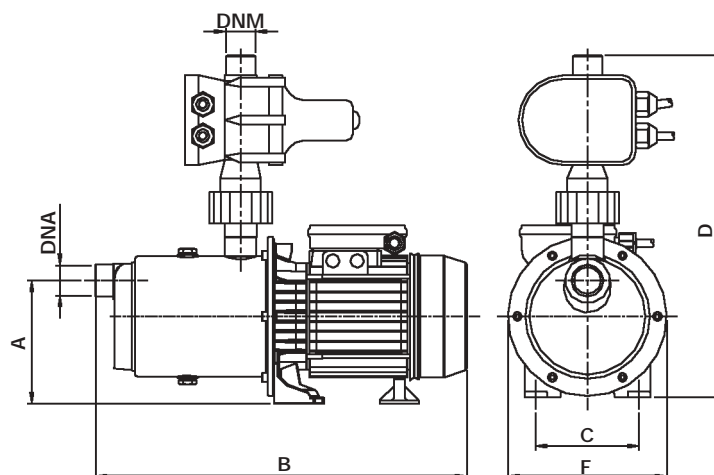

ENCOMBREMENTS ET POIDS

Modèle	Dimensions mm.							Poids
	A	B	C	D	F	DNA	DNM	kg
AUTOMAX 80/48	129	370	99	380	205	1" F	1" M	9,2
AUTOMAX 120/60	129	415	99	390	205	1" F	1" M	12,2

WATERPRESS

GROUPES DE SURPRESSION AVEC RESERVOIR HORIZONTAL DE 24 LT

Les groupes de surpression WATERPRESS sont réalisés avec les pompes centrifuges auto-amorçantes de la série JET.
Les groupes de surpression sont entièrement montés avec réservoir 24 litres, câblés et prêts pour l'installation et l'utilisation.

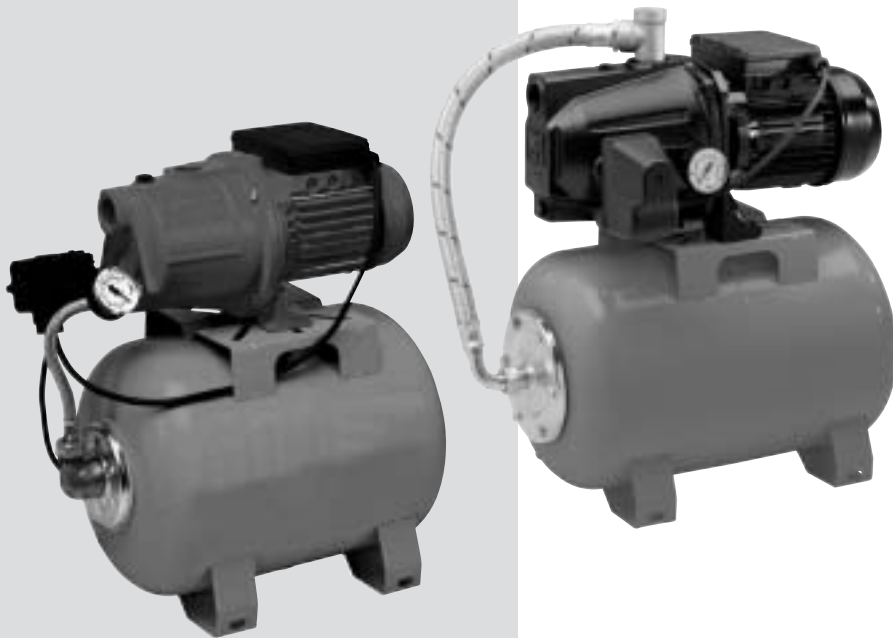

Applications

- Alimentation en eau à usage domestique
- Surpression
- Lavages et petite irrigation

Limites d'utilisation

- Liquide : eau claire sans particules solides en suspension, non abrasives
- Plage de température maxi de l'eau 50°C
- Hauteur d'aspiration maxi conseillée 8 m avec clapet de pied crépine
- Pression de service maxi 6 bar

Conception

- Appareil de régulation pressostat (max. 6 bar) plage de fonctionnement de la pompe entre 2 et 3 bar
- Manomètre 6 bar
- Raccord 3 voies en laiton moulé, chromé (modèle WP 70/50)
- Réservoir 24 litres à vessie interchangeable qualité alimentaire
- Flexible de raccordement
- Câble d'alimentation 1,5 m H05 RN-F avec prise normalisée

Moteur

- Ventilé, carcasse alpac
- Indice de protection IP 44
- Classe d'isolation F
- Bobinage monophasé protection thermique et condensateur incorporés
- Vitesse de rotation 2850 trs/mn
- Fonctionnement continu

MATERIAUX

Eléments	Matière	
	WATERPRESS 40/40 - 60/50	WATERPRESS 70/50
Corps de pompe	Fonte EN GJL 200 (ex G20)	Fonte EN GJL 200 (ex G20)
Support moteur	Aluminium	Fonte EN GJL 200 (ex G20)
Roue	Technopolymère avec insert en acier Inox X5 CrNi 1810 (Aisi 304)	Technopolymère
Diffuseur-tube venturi-injecteur	Groupe monobloc Technopolymère	Technopolymère
Arbre moteur	Acier Inox X5 CrNi 1810 (Aisi 304)	Acier Inox X 12 CrNiS 1809 (AISI 416)
Joint tournant	Graphite	Graphite
Contreface	Céramique	Céramique
Joints	NBR 70 shore	NBR 70 shore

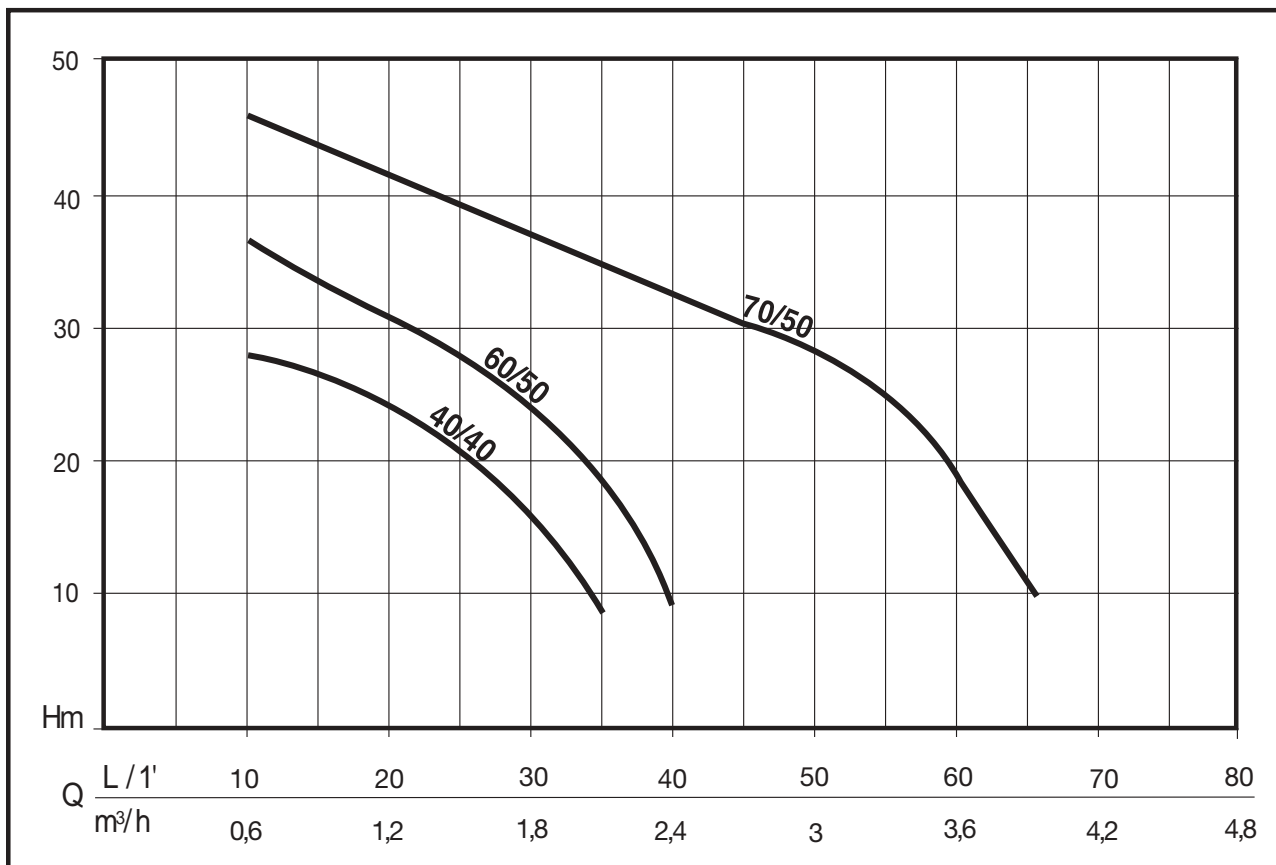

CODE	MODELE	Puissance Nom.		Puissance Abs.		TENSION	Amp.	µF.	Q	Hauteur manométrique en m CE								
		HP	kW	HP	kW					0	10	20	30	40	50	60	70	
N5209780	WATERPRESS 40/40	0,5	0,37	0,8	0,6	1 ~ 220 ÷ 240 V	3	6	Hauteur manométrique en m CE	41	28	21	8					
N5209160	WATERPRESS 60/50	0,75	0,55	1,1	0,8	1 ~ 220 ÷ 240 V	4	10		46	36	31	24	9	4			
N5209730	WATERPRESS 70/50	1,36	1	1,5	1,1	1 ~ 220 ÷ 240 V	5	16		50	46	41	37	32	28	18	3	

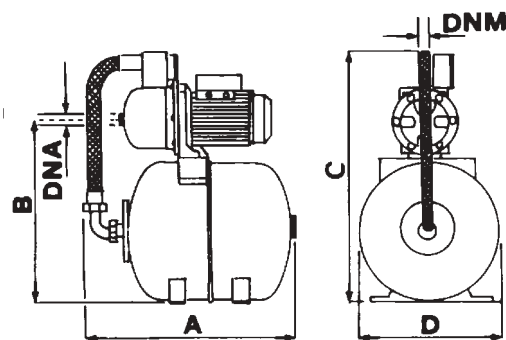

ENCOMBREMENTS ET POIDS

Modèle	Dimensions (mm)						Poids
	A	B	C	D	DNA	DNM	kg
WATERPRESS 40/40	510	430	470	260	1" F	1" F	13,7
WATERPRESS 60/50	510	430	470	260	1" F	1" F	14,5
WATERPRESS 70/50	520	460	550	315	1" F	1" F	22,3

WATERPRESS INOX

GROUPES DE SURPRESSION AVEC RESERVOIR HORIZONTAL DE 24 LT

Les groupes de surpression WATERPRESS INOX sont réalisés avec les pompes centrifuges auto-amorçantes de la série JETINOX ou MAX. Les groupes de surpression sont entièrement montés avec réservoir 24 litres, câblés et prêts pour l'installation et l'utilisation.



Moteur

- Ventilé, carcasse alpac
- Indice de protection IP 44
- Classe d'isolation F
- Bobinage monophasé protection thermique et condensateur incorporés
- Vitesse de rotation 2850 trs/mn
- Fonctionnement continu

Applications

- Alimentation en eau à usage domestique
- Surpression
- Lavages et petite irrigation

Conception

- Appareil de régulation pressostat (max. 6 bar) plage de fonctionnement de la pompe entre 2 et 3 bar
- Manomètre 6 bar
- Raccord 5 voies en laiton moulé, chromé
- Réservoir 24 litres à vessie interchangeable qualité alimentaire
- Flexible de raccordement
- Câble d'alimentation 1,5 m H05 RN-F avec prise normalisée

Limites d'utilisation

- Liquide : eau claire sans particules solides en suspension, non abrasives
- Plage de température maxi de l'eau 50°C
- Hauteur d'aspiration maxi conseillée avec clapet de pied crépine: 8 m pour le modèle WP INOX 70/50 7 m pour le modèle WP INOX 80/48
- Pression de service maxi 6 bar



TABLEAU DES MATERIELS

WP INOX 70/50

Eléments	Matière
Corps de pompe	Acier Inox X5 CrNi 1810 (Aisi 304)
Support moteur	Fusion d'aluminium
Roue	Technopolymère avec insert en acier Inox
Groupe monobloc diffuseur tube venturi-injecteur	Technopolymère
Arbre	Acier Inox X 12 CrNiS 1809 (AISI 416)
Joint tournant	Graphite
Contreface	Céramique
Support garniture	Technopolymère
Joints	NBR 70 Shore



MATERIAUX

WP INOX 80/48

Eléments	Matière
Corps de pompe	Acier Inox X5 CrNi 1810 (Aisi 304)
Support moteur	Fusion d'aluminium
Roue	Technopolymère avec insert en acier Inox
Diffuseurs	Technopolymère
Arbre (partie hydraulique)	Acier Inox X5 CrNi 1810 (Aisi 304)
Joint tournant	Graphite
Contreface	Céramique
Support garniture	Technopolymère
Joints	NBR 70 Shore

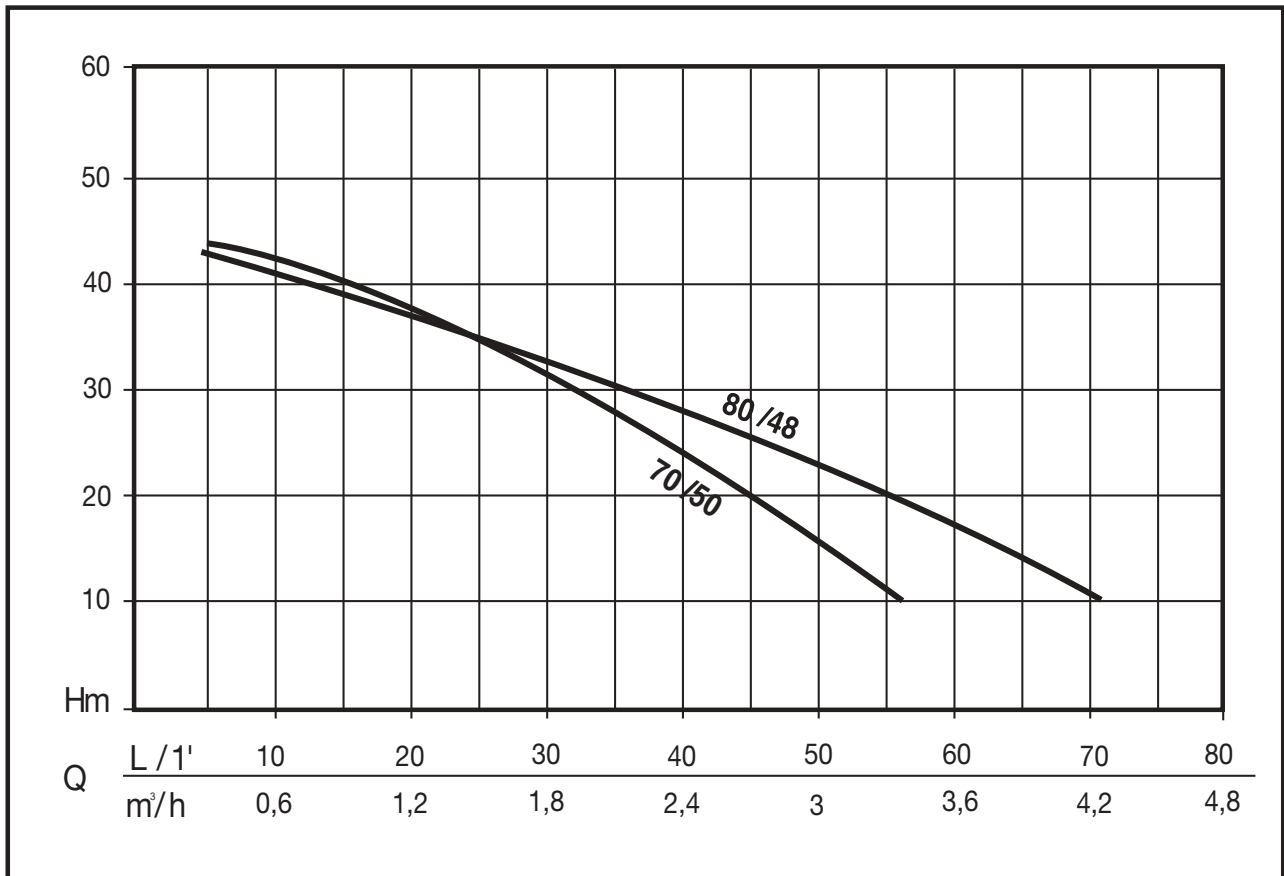

CARACTERISTIQUES

CODE	MODELE	Puissance Nom.		Puissance Abs.		TENSION	Amp.	μF.	Q	0	20	40	60	80
		HP	kW	HP	kW					L/1'	0	1,2	2,4	3,6
N5209750	WP INOX 70/50	0,95	0,7	1,36	1,0	1 ~ 230 V	4,5	16	Hauteur manométrique en m CE	48	37,5	25	7	
N5301110*	WP INOX 80/48	0,75	0,55	1,1	0,8	1 ~ 230 V	4	12,5		45	36	28	17	1

* Produit certifié ACS

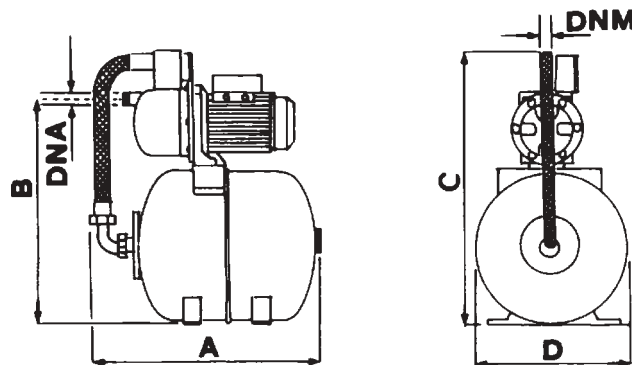

ENCOMBREMENTS ET POIDS

Modèle	Dimensions (mm)						Poids
	A	B	C	D	DNA	DNM	kg
WATERPRESS INOX 70/50	520	445	565	260	1" F	1" F	13,8
WATERPRESS INOX 80/48	520	430	550	260	1" F	1" F	12,3

WATERPRESS INOX 50 L

GROUPES DE SURPRESSION AVEC RESERVOIR HORIZONTAL DE 50 LT

Le WATERPRESS INOX 50 L est un groupe de surpression réalisé avec la pompe centrifuge multicellulaire auto-amorçante de la série MAX. Le groupe de surpression est entièrement monté avec réservoir 50 litres, câblé et prêt pour l'installation et l'utilisation.

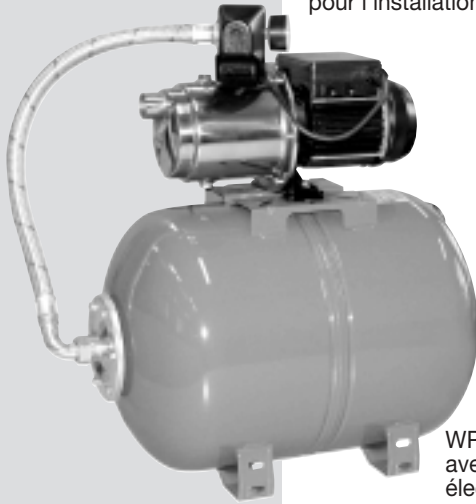

WP INOX 80 / 48 - 50 Lt avec pressostat électromécanique

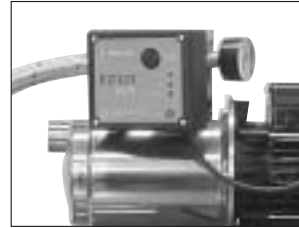

WP INOX 120 / 60 - 50 Lt avec pressostat électronique AQUA TROL

Applications

- Alimentation en eau à usage domestique
- Surpression
- Lavages et petite irrigation

Moteur

- Ventilé, carcasse alpac
- Indice de protection IP 44
- Classe d'isolation F
- Bobinage monophasé protection thermique et condensateur incorporés
- Vitesse de rotation 2850 trs/mn
- Fonctionnement continu

Limites d'utilisation

- Liquide : eau claire sans particules solides en suspension, non abrasives
- Plage de température maxi de l'eau 50°C
- Hauteur d'aspiration maxi conseillée 7 m avec clapet de pied crépine
- Pression de service maxi 7 bar

Conception

- WP INOX 80/48 - 50 L : pressostat électromécanique (max 6 bar) réglé de min. 2 ÷ max 3 bar
- WP INOX 120/60 - 50 L : pressostat électronique de commande et de protection AQUA TROL. Pression de démarrage de la pompe réglable de 1,5 à 3 bar
- Manomètre 6 bar
- Raccord 5 voies en laiton moulé, chromé
- Réservoir 50 litres à vessie interchangeable qualité alimentaire
- Flexible de raccordement
- Câble d'alimentation 1,5 m H05 RN-F avec prise normalisée

MATERIAUX

Eléments	Matière
Corps de pompe	Acier Inox X5 CrNi 1810 (Aisi 304)
Support moteur	Fusion d'aluminium
Roue	Technopolymère avec insert en acier Inox
Diffuseurs	Technopolymère
Arbre (partie hydraulique)	Acier Inox X5 CrNi 1810 (Aisi 304)
Joint tournant	Graphite
Contreface	Céramique
Support garniture	Technopolymère
Joints	NBR 70 Shore

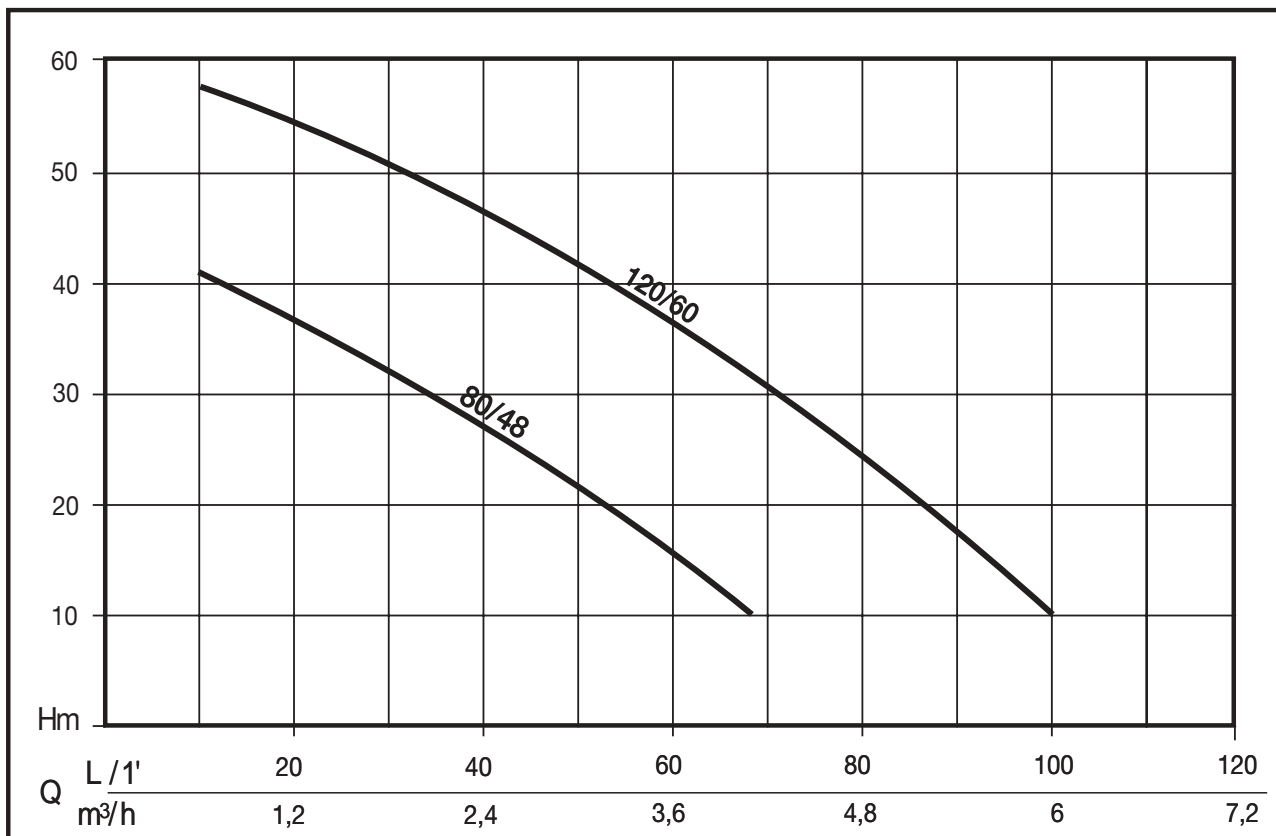

CARACTERISTIQUES

CODE	MODELE	Puissance Nom.		Puissance Abs.		TENSION	Amp.	μF.	Q	Hauteur manométrique en m CE				
		HP	kW	HP	kW					0	20	40	60	80
N5301140*	WP INOX 80/48	0,75	0,55	1,1	0,8	1 ~ 230 V	4	12,5	L/1' / m³/h	0	1,2	2,4	3,6	4,8
N5301130*	WP INOX 120 /60	1,2	0,9	1,7	1,25	1 ~ 230 ÷ 240 V	5,8	20	0	1,2	2,4	3,6	4,8	
									45	36	28	17	1	
									60	55	48	36	26	

* Produit certifié ACS

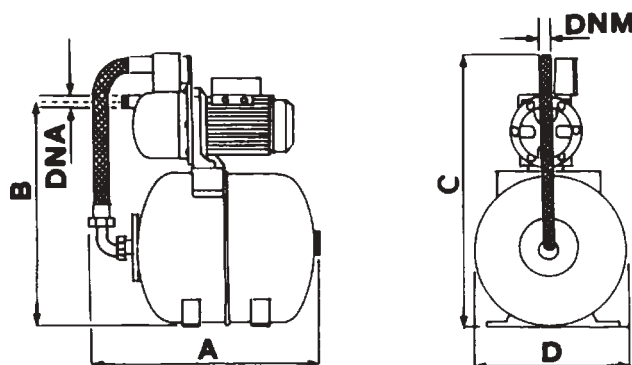

ENCOMBREMENTS ET POIDS

Modèle	Dimensions (mm)						Poids
	A	B	C	D	DNA	DNM	kg
WATERPRESS 80/48	640	520	640	370	1" F	1" F	18
WATERPRESS 120/60	640	520	640	370	1" F	1" F	21

WATERPRESS SUPERINOX

GROUPES DE SURPRESSION AVEC RESERVOIR INOX HORIZONTAL DE 24 LT

Le groupe de surpression WATERPRESS SUPERINOX est réalisé avec une pompe centrifuge auto-amorçante de la série JETINOX ou MAX. Le groupe de surpression est entièrement monté avec réservoir inox 24 litres, câblé et prêt pour l'installation et l'utilisation.

Moteur

- Ventilé, carcasse alpac
- Indice de protection IP 44
- Classe d'isolation F
- Bobinage monophasé protection thermique et condensateur incorporés
- Vitesse de rotation 2850 trs/mn
- Fonctionnement continu

Limites d'utilisation

- Liquide : eau claire sans particules solides en suspension, non abrasives.
- Plage de température maxi de l'eau 50°C.
- Hauteur d'aspiration maxi conseillée avec clapet de pied crépine:
8 m WP Superinox 60/50
7 m WP Superinox 120/60
- Pression de service maxi:
6 bar WP Superinox 60/50
7 bar WP Superinox 120/60

Conception

- Appareil de régulation pressostat (max. 6 bar) plage de fonctionnement de la pompe entre 2 et 3 bar
- Manomètre 6 bar
- Raccord 5 voies en laiton moulé, chromé
- Réservoir acier inox 24 litres à vessie interchangeable qualité alimentaire
- Flexible de raccordement
- Câble d'alimentation 1,5 m H05 RN-F avec prise normalisée

Applications

- Alimentation en eau à usage domestique
- Surpression
- Lavages et petite irrigation



TABLEAU DES MATERIELS

WP SUPERINOX 60/50

Eléments	Matière
Corps de pompe	Acier Inox X5 CrNi 1810 (Aisi 304)
Support moteur	Fusion d'aluminium
Roue	Technopolymère avec insert en acier Inox
Groupe monobloc diffuseur tube venturi-injecteur	Technopolymère
Arbre	Acier Inox X 12 CrNiS 1809 (AISI 416)
Joint tournant	Graphite
Contreface	Céramique
Support garniture	Technopolymère
Joints	NBR 70 Shore

MATERIAUX

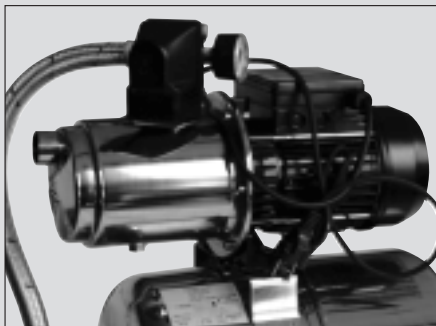
WP SUPERINOX 120/60

Eléments	Matière
Corps de pompe	Acier Inox X5 CrNi 1810 (Aisi 304)
Support moteur	Fusion d'aluminium
Roue	Technopolymère avec insert en acier Inox
Diffuseurs	Technopolymère
Arbre (partie hydraulique)	Acier Inox X5 CrNi 1810 (Aisi 304)
Joint tournant	Graphite
Contreface	Céramique
Support garniture	Technopolymère
Joints	NBR 70 Shore

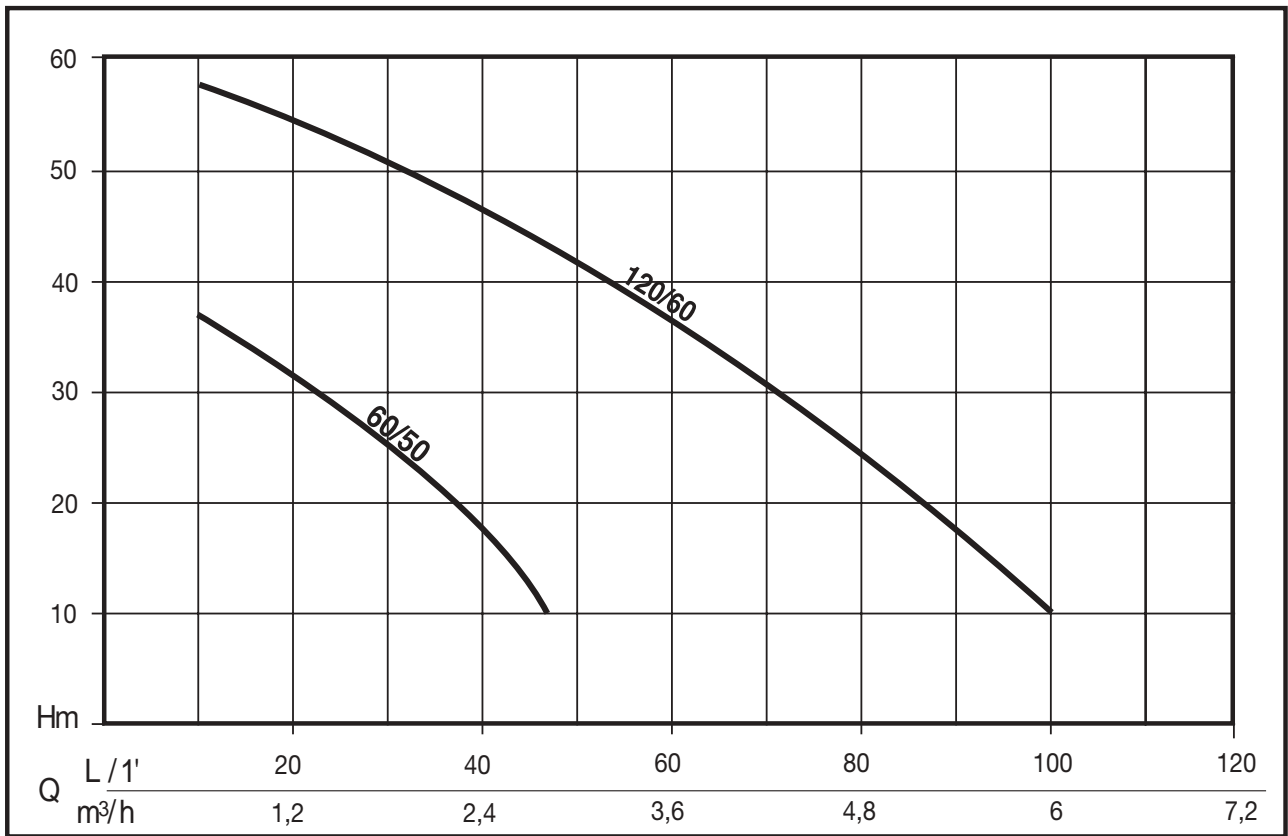

CARACTERISTIQUES

CODE	MODELE	Puissance Nom.		Puissance Abs.		TENSION	Amp.	μF.	Q	Hauteur mnométrique en m CE					
		HP	kW	HP	kW					0	20	40	50	60	80
N5209680	WP SUPERINOX 60/50 C	0,75	0,55	1,1	0,8	1 ~ 220 ÷ 240 V	4	12,5	Q	46	31	18	6		
N5301150	WP SUPERINOX 120/60 C	1,2	0,9	1,7	1,25	1 ~ 220 ÷ 240 V	5,8	20	Q	60	55	48	44	36	26

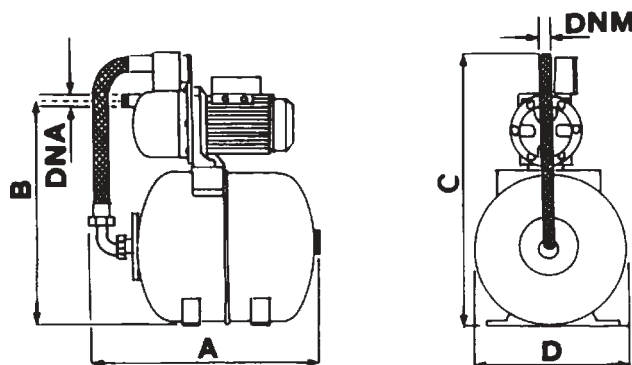

ENCOMBREMENTS ET POIDS

Modèle	Dimensions (mm)						Poids
	A	B	C	D	DNA	DNM	kg
WP SUPERINOX 60/50 C	530	425	550	280	1" F	1" F	11,2
WP SUPERINOX 120/60 C	530	425	550	280	1" F	1" F	14,2

Les surpresseurs PRESSOMAT sont réalisés pour la distribution automatique d'eau sous pression sous une alimentation électrique monophasée et triphasée.



Fonctionnement

La pompe est commandée à partir de deux pressostats différentiels réglables, à travers un coffret électrique équipé d'une carte électronique analogique pour :

- le fonctionnement en cascade des pompes
- la permutation cyclique
- la protection contre la marche à sec (manque d'eau)
- la temporisation (réglable de 0 à 180") (Version triphasée)

Quand la pression du réseau chute à la valeur mini. pré-réglée du Pressostat n. 1, une pompe démarre.

Si la pression continue à chuter, jusqu'à la valeur mini. pré-réglée du Pressostat n. 2, l'autre pompe démarre.

Quand la pression du réseau atteint la pression maxi du pressostat, les pompes concernées s'arrêtent.

Une permutation cyclique des deux pompes s'exécute à chaque démarrage du surpresseur, ce qui change l'ordre de mise en marche des pompes.

Dans le cas d'un enclenchement intempestif des 2 pressostats, la carte électronique retardera le démarrage de la seconde pompe évitant ainsi de brusques variations de pression et de surcharges électriques.

Collecteur d'aspiration

En Acier galvanisé avec:

- Nr 2 vannes d'isolement à boisseau sphérique en laiton
- Nr 2 clapets anti-retour
- Nr 2 raccords pour d'éventuels alimentateur d'air
- Nr 1 petite vanne de remplissage

Collecteur de refoulement

En Acier galvanisé avec:

- Nr 2 vannes d'isolement à boisseau sphérique en laiton
- Nr 1 manomètre
- Nr 2 pressostats différentiel pour la protection manque d'eau (pressostat inverse)

Applications

- Elévation d'eau pour les installations domestiques
- installation pour la surpression
- lavage, irrigation

Base

- En tôle galvanisée.

LIMITES D'UTILISATION	MULTINOX	MULTINOX A	MULTINOX VE
Débit max. (m ³ /h)	12	19,2	19,2
Hauteur de refoulement max.	58	77	107
Pression max. de service (bar)	9	9	9 12bar (mxv 200/100)
Tension d'alimentation	1~230V / 3~400V		
Fréquence	50Hz		
Indice de protection coffret électrique	IP54		
Indice de protection électropompes	IP44	IP44	IP44
Température ambiante	+40°C		

COFFRET ÉLECTRIQUE MONOPHASÉ

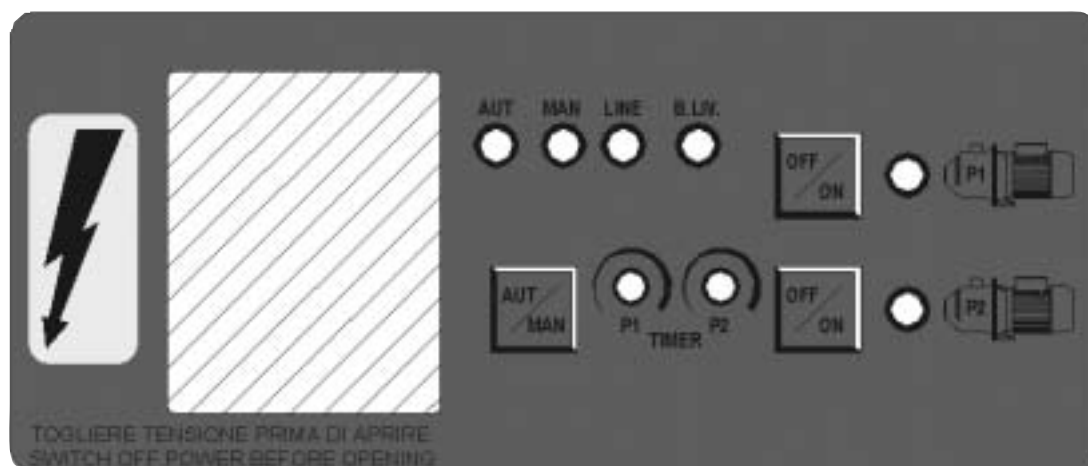

Coffret électrique

Coffret plastique IP55
 Interrupteur général magnéto-thermique
 Tableau électronique de commandes
 avec sélecteur
 Manuel - 0 - Automatique pour chaque pompe
 Carte électronique SM
 Relais commande pompe

Fonctions principales

- Permutation cyclique d'ordre de démarrage des pompes à la fin de chaque cycle de fonctionnement.
- Contrôle ON/OFF du niveau du point de puisage, ou de la pression de l'installation hydrique à travers un interrupteur à flotteur ou d'un pressostat différentiel inverse.

Commandes et voyants

- Led pour la signalisation de la présence d'alimentation électrique.
- Led pour la signalisation du niveau bas de l'eau au point de puisage ou d'une pression insuffisante dans l'installation hydrique.
- Led pour la signalisation du fonctionnement de chaque pompe.

Dispositifs externes de commande

- Deux Pressostats différentiels réglables ON/OFF

Dispositifs externes de contrôle

- Interrupteur à flotteur ON/OFF dans le point de puisage, ou
- 3 électrodes pour le control électronique du niveau d'eau du point de puisage, ou
- Pressostat inverse sur l'installation hydrique.

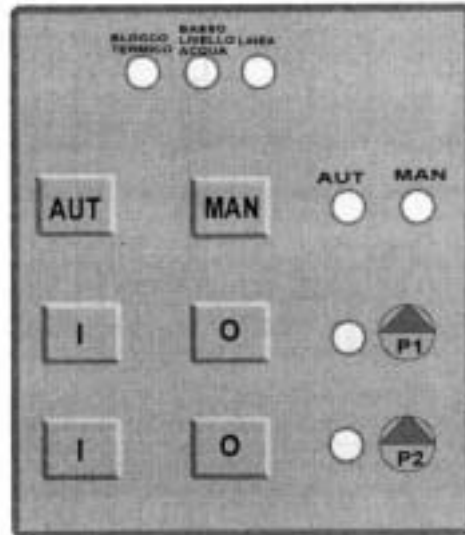

Coffret électrique

- Coffret métallique IP54
- Interrupteur général
- Clavier avec carte électronique SA
- Fusibles, contacteurs et relais thermiques pour chaque pompe
- Transformateur avec fusibles pour circuit auxiliaire
- Sélecteur Manuel – O – Automatique pour chaque pompe

Fonctions principales

- Permutation cyclique d'ordre de démarrage des pompes à la fin de chaque cycle de fonctionnement.
- Contrôle ON/OFF du niveau du point de puisage, ou de la pression de l'installation hydrique à travers un interrupteur à flotteur ou d'un pressostat différentiel inverse.
Temporisation des pompes réglable de 0 à 180 secs. , après l'ouverture du contact du fonctionnement du pressostat

Commandes et voyants

- Led pour la signalisation de la présence d'alimentation électrique.
 - Led pour la signalisation du niveau bas de l'eau au point de puisage ou d'une pression insuffisante dans l'installation hydrique.
 - Led pour la signalisation du fonctionnement de chaque pompe.
 - Led pour la signalisation du déclenchement d'un ou de deux relais thermiques de surcharge.
 - Led pour la signalisation du fonctionnement manuel ou automatique
 - Touche pour choisir le commande manuel ou automatique.
- Touche pour le démarrage ou l'arrêt de chaque pompe. (Fonctionnement manuel)

Dispositifs externes de commande

- Deux Pressostats différentiels réglables ON/OFF

Dispositifs externes de contrôle

- Interrupteur à flotteur ON/OFF dans le point de puisage, ou
- 3 électrodes pour le control électronique du niveau d'eau du point de puisage, ou
- Pressostat inverse sur l'installation hydrique.

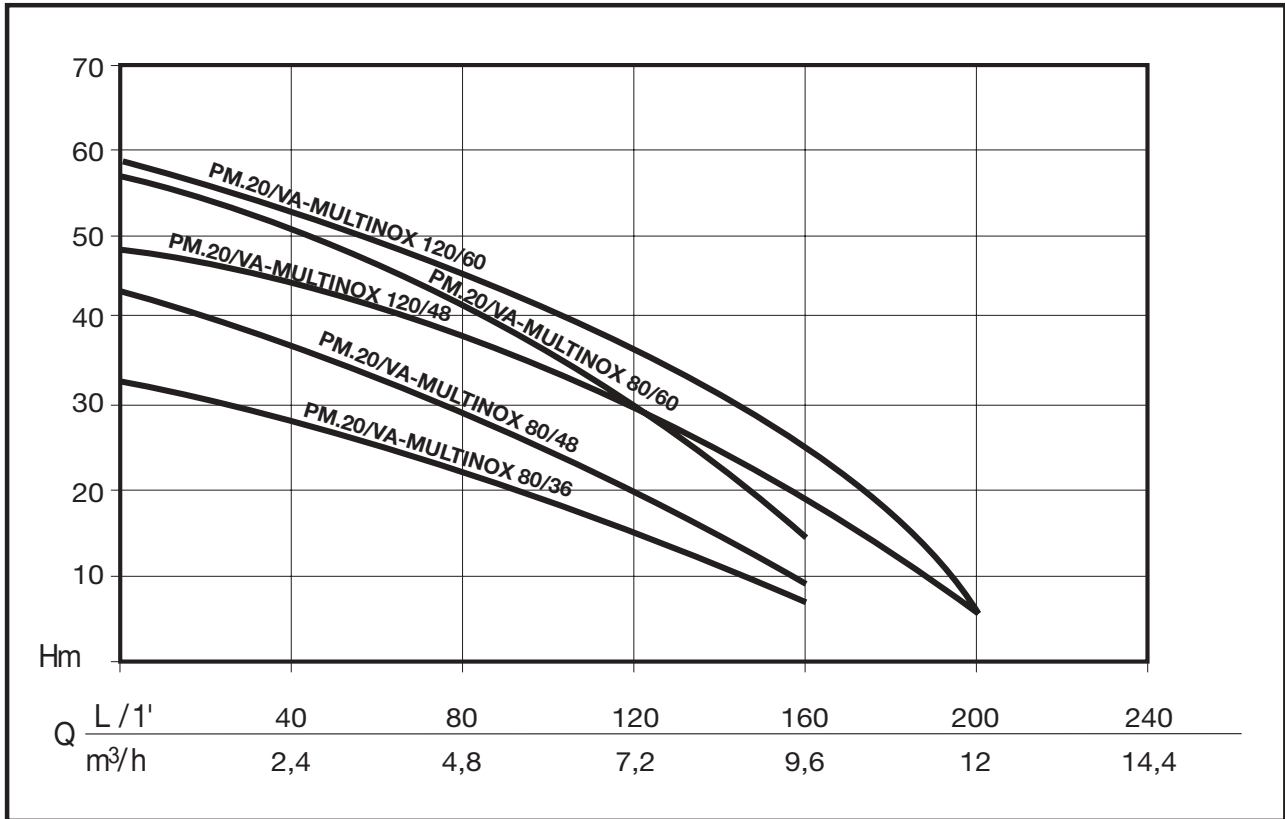

CARACTERISTIQUES

MODELE	KW	L / 1' m³ / h	Hauteur mnométrique en m CE								
			0	40	80	120	160	200			
PM.20/VA-MULTINOX 80/36	2x0,45	0	33	28	22	15	7				
PM.20/VA-MULTINOX 80/48	2x0,55	0	43	37	29	20	9				
PM.20/VA-MULTINOX 80/60	2x0,75	0	57	51	42	30	15				
PM.20/VA-MULTINOX 120/48	2x0,75	40	48	43	37	29	20	4			
PM.20/VA-MULTINOX 120/60	2x0,9	40	58	53	46	36	25	4			

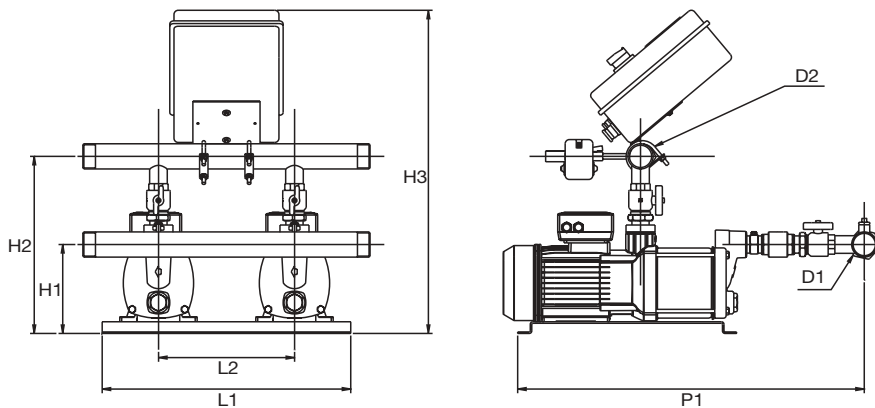

ENCOMBREMENTS ET POIDS

MODELE	Dimensions (mm)									Poids Kg	
	L1	P1	H1	H2	H3		DNA	DNM	L2	220V	400V
					220V	400V					
PM.20/VA-MULTINOX 80/36	470	600	200	360	500	560	2"	2"	220	31	37
PM.20/VA-MULTINOX 80/48	470	620	200	360	500	560	2"	2"	220	35	41
PM.20/VA-MULTINOX 80/60	470	640	200	360	500	560	2"	2"	220	39	45
PM.20/VA-MULTINOX 120/48	470	620	200	360	500	560	2"	2"	220	38	44
PM.20/VA-MULTINOX 120/60	470	640	200	360	500	560	2"	2"	220	39	45

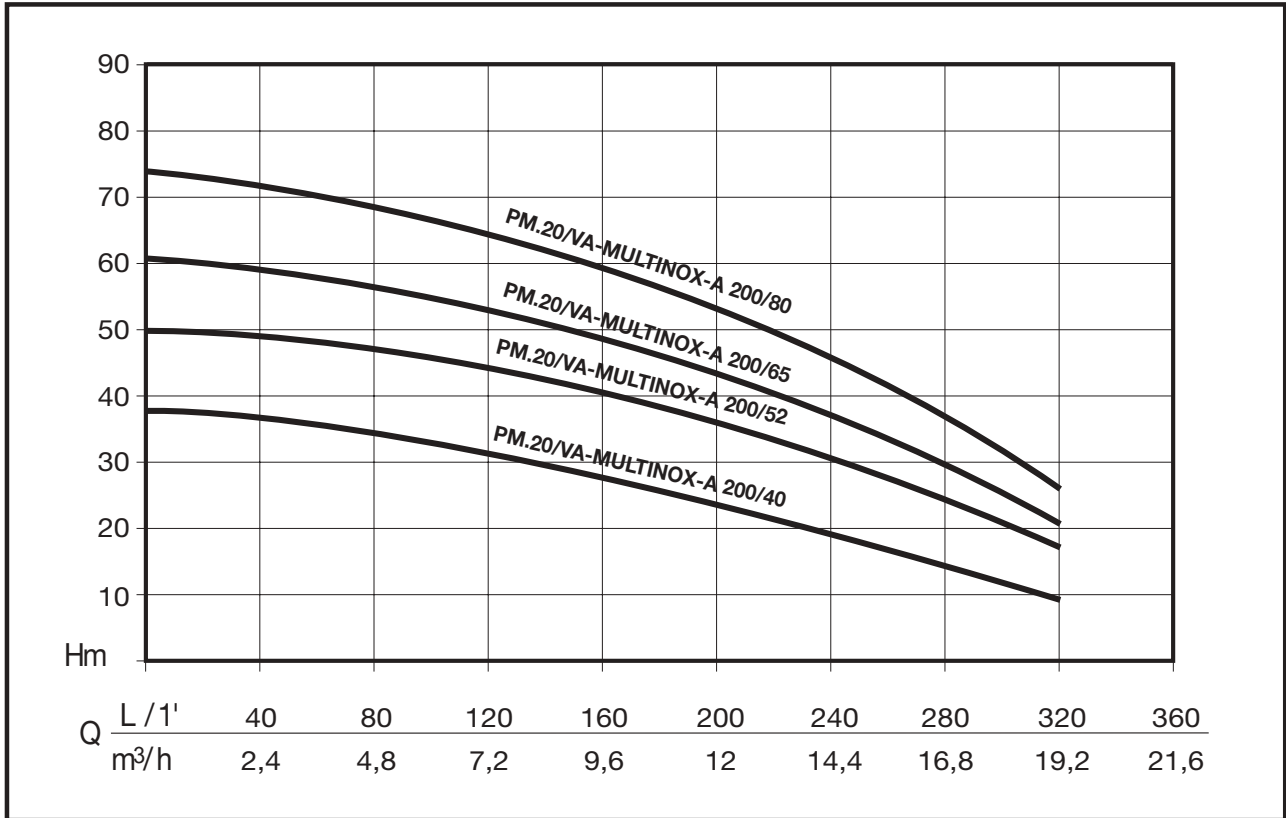

CARACTERISTIQUES

MODELE	KW	L / 1'	Hauteur manométrique en m CE						
			0	40	80	160	240	320	
		m³ / h	0	2,4	4,8	9,6	14,4	19,2	
PM.20/VA-MULTINOX-A 200/40	2x1,1		38	36	33	28	20	10	
PM.20/VA-MULTINOX-A 200/52	2x1,3		50	49	46	40	30	17	
PM.20/VA-MULTINOX-A 200/65	2x2,7		61	60	57	49	37	20	
PM.20/VA-MULTINOX-A 200/80	2x5		74	72	68	60	47	27	

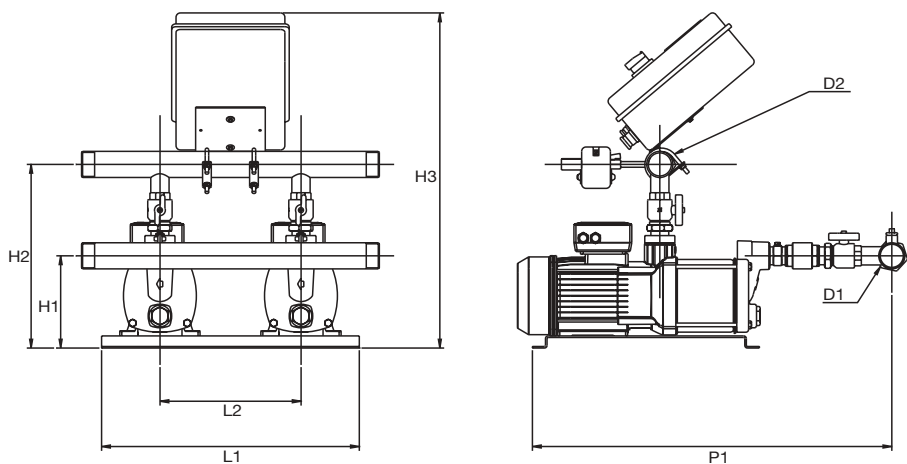

ENCOMBREMENTS ET POIDS

MODELE	Dimensions (mm)										Poids Kg	
	L1		P1	H1	H2	H3		DNA	DNM	L2	220V	400V
	220V	400V				220V	400V					
PM.20/VA-MULTINOX-A 200/40	580	470	670	200	420	560	620	2"	2"	220	49	55
PM.20/VA-MULTINOX-A 200/52	580	470	700	200	420	560	620	2"	2"	220	53	59
PM.20/VA-MULTINOX-A 200/65		470	730	200	420		620	2"	2"	220		63
PM.20/VA-MULTINOX-A 200/80		470	760	200	420		620	2"	2"	220		67

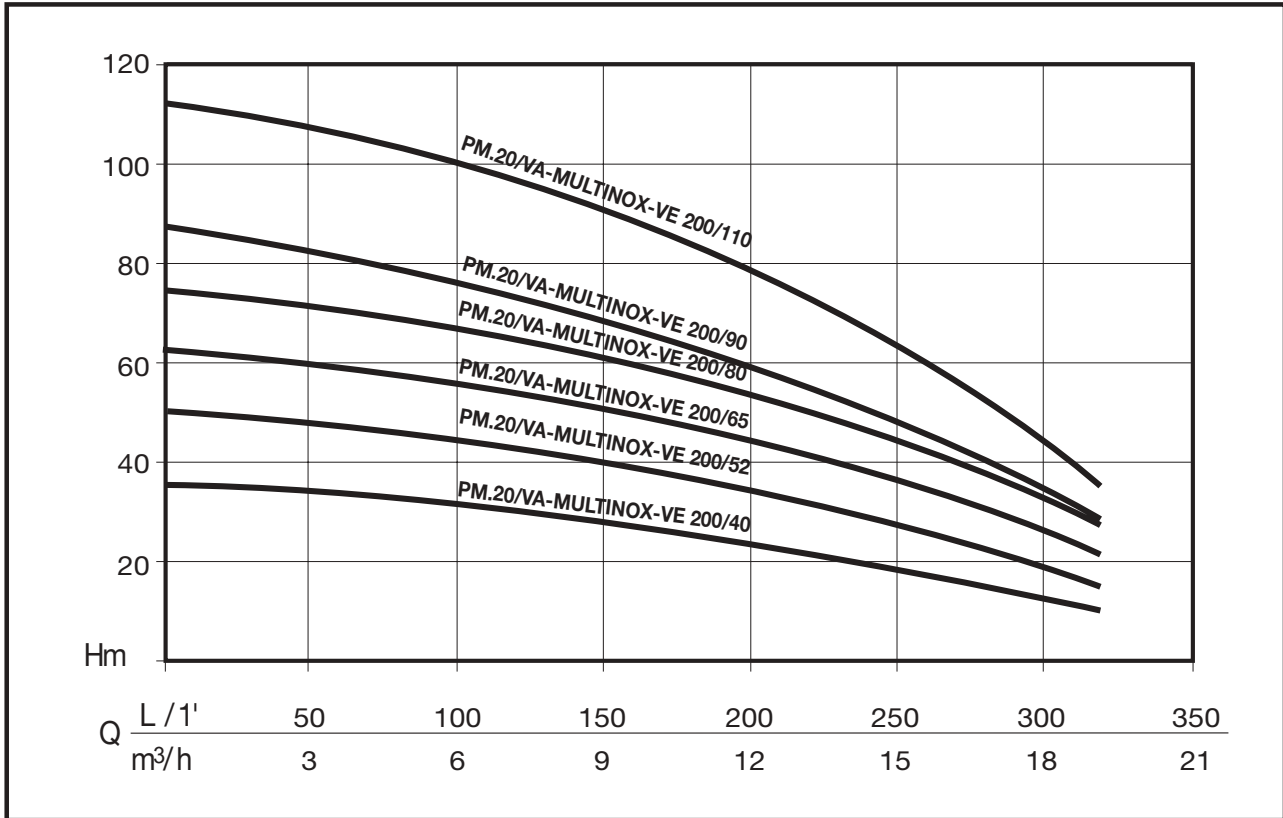

CARACTERISTIQUES

MODELE	KW	L / 1' m³ / h	Hauteur mmométrique en m CE					
			0	40	80	160	240	320
PM.20/VA-MULTINOX-VE 200/40	2x1,1	3	37	35	33	28	20	10
PM.20/VA-MULTINOX-VE 200/52	2x1,3	6	51	48	45	39	29	16
PM.20/VA-MULTINOX-VE 200/65	2x1,4	9	63	60	57	50	38	21
PM.20/VA-MULTINOX-VE 200/80	2x1,8	12	75	72	68	60	47	27
PM.20/VA-MULTINOX-VE 200/90	2x1,9	15	88	83	78	67	52	28
PM.20/VA-MULTINOX-VE 200/110	2x2,6	18	114	107	103	90	68	35

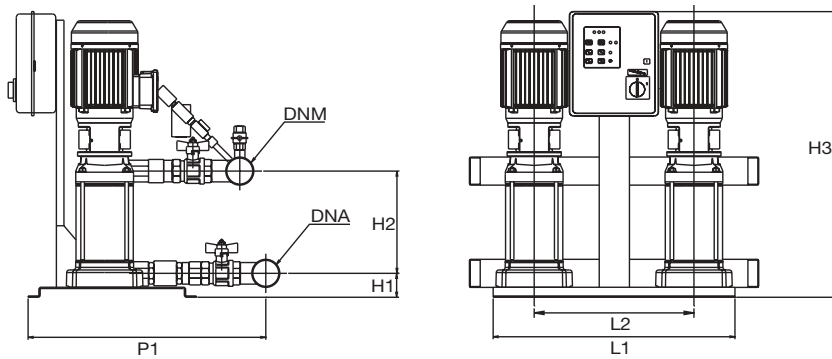

ENCOMBREMENTS ET POIDS

MODELE	Dimensions (mm)									Poids Kg	
	L1	P1	H1	H2	H3		DNA	DNM	L2	220V	400V
					220V	400V					
PM.20/VA-MULTINOX-VE 200/40	580	590	67	143	775	800	2"1/2	2"	370	69	75
PM.20/VA-MULTINOX-VE 200/52	580	590	67	174	775	800	2"1/2	2"	370	73	79
PM.20/VA-MULTINOX-VE 200/65	580	590	67	203		800	2"1/2	2"	370		83
PM.20/VA-MULTINOX-VE 200/80	580	590	67	230		800	2"1/2	2"	370		87
PM.20/VA-MULTINOX-VE 200/90	580	590	67	257		800	2"1/2	2"	370		91
PM.20/VA-MULTINOX-VE 200/110	580	590	67	320		800	2"1/2	2"	370		109

Les réservoirs WellMate représentent la solution la plus fonctionnelle pour le stockage sous pression de l'eau et pour les groupes de surpression. Grâce au revêtement intérieur en polyéthylène à densité élevée, et à l'enveloppe extérieure en fibre de verre, les réservoirs WellMate ne craignent pas la rouille, requièrent un entretien réduit ou absent et leur poids est équivalent à la moitié du poids des réservoirs en acier. Tous les Réservoirs WellMate sont conformes à la directive PED 97-23-CE



CARACTERISTIQUES

CODE	VOLUME l	CAPACITÉ UTILE* l	Pression maximale de service bar	RACCORD
WM0060	55	18,3	8,5	1" M NPT
WM0075	75	25	8,5	1" M NPT
WM0120	112	37,3	8,5	1" M NPT
WM0150	153	50,9	8,5	1" M NPT
WM0180	178	59,3	8,5	1"1/4 M NPT
WM0235	235	78,3	8,5	1"1/4 M NPT
WM0330	328	109,2	8,5	1"1/4 M NPT
WM0450	453	150,8	8,5	1"1/4 M NPT
WM0600	606	201,8	10	2" M BSP
WM-IN-750	757	252,1	10	2" M BSP
WM-IN-1000	1022	340,3	10	2" M BSP

Note: Température maximum extérieure pour le fonctionnement 120°F(49° C). Température maximum intérieure pour le fonctionnement 100°F(38° C). Température minimum pour le fonctionnement 40° F(4° C). Imposition de la pression minimum et maximum du système entre 2,0 et 3,5 bar.

WM-PB-001	ÉTRIER SUPPORT POMPE
-----------	----------------------

ENCOMBREMENTS ET POIDS

CODE	Dimensions (mm)			Poids* Kg
	Diamètre*	Hauteur*	Distance de la jonction de Terre*	
WM0060	41	66	4,4	6,6
WM0075	41	81	4,4	8,1
WM0120	41	112	4,4	11,2
WM0150	41	145	4,4	13,6
WM0180	53	105	5,7	19,5
WM0235	61	105	5,7	22,7
WM0330	61	140	5,7	33,0
WM0450	61	189	5,7	43,1
WM0600	76	174	15	76,2
WM-IN-750	76	206	15	89,0
WM-IN-1000	92	212	20	117,1

* Diamètre, hauteur et poids peuvent varier légèrement sans préavis.

Reservoir vessie butyle alimentaire interchangeable CE 10 bars
conforme à la directive européenne 97-23

Gamme des réservoirs pour installation hydrique, en acier, de 2 à 500 litres avec membrane interchangeable.
Pression de pré-gonflage : 1,5 bar pour les modèles de 2 à 24 litres
2,0 bar pour les modèles de 60 à 500 litres

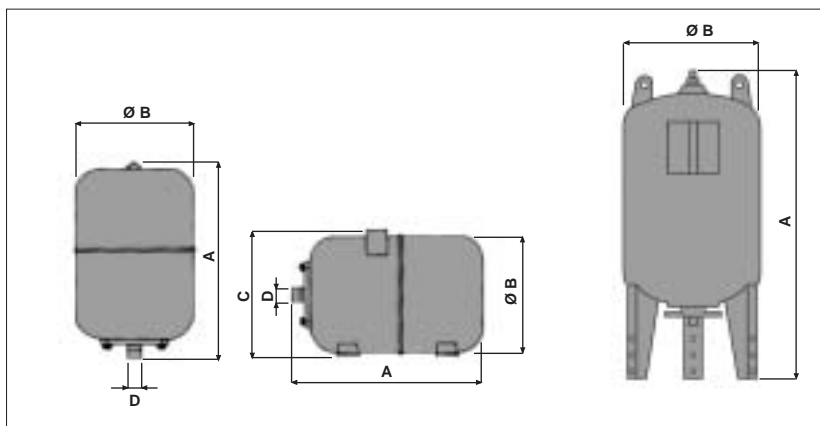

CARACTERISTIQUES

CODE	MODELE	DESCRIPTION	TYPE VESSIE	ETRIER	Pression max. de service (bar)	Capacité L
ZA003860	VES 2	RESERVOIR 2 LITRES *	Qualité alimentaire	-	6	2
ZA000140	VES 24 V	RESERVOIR 24 LITRES VERTICAL *	Qualité alimentaire	-	6	24
ZA003850	VES 24 H	RESERVOIR 24 LITRES HORIZONTAL *	Qualité alimentaire	OUI	6	24
ZA009120-CE	VEC 60 H	RESERVOIR 60 LITRES HORIZONTAL**	Butyle	OUI	10	60
ZA009070-CE	VEC 60 V	RESERVOIR 60 LITRES VERTICAL**	Butyle	OUI	10	60
ZA009130-CE	VEC 100 H	RESERVOIR 100 LITRES HORIZONTAL**	Butyle	OUI	10	100
ZA009080-CE	VEC 100 V	RESERVOIR 100 LITRES VERTICAL**	Butyle	OUI	10	100
ZA009090-CE	VEC 200 V	RESERVOIR 200 LITRES VERTICAL**	Butyle	OUI	10	200
ZA009100-CE	VEC 300 V	RESERVOIR 300 LITRES VERTICAL**	Butyle	OUI	10	300
ZA009110-CE	VEC 500 V	RESERVOIR 500 LITRES VERTICAL**	Butyle	OUI	10	500

* CE 8 Bars

**Réservoirs couverts par attestation de conformité sanitaire ACS (n° 04 ACC LY 116)

ENCOMBREMENTS ET POIDS

Modèle	Dimensions (mm)				Poids Kg
	A	Ø B	C	D	
VES 2	175	155	-	1" M	0,950
VES 24 V	415	295	-	1" M	4,1
VES 24 H	415	-	310	1" M	4,8
VEC 60 H	680	-	382	1" M	17
VEC 60 V	845	382	-	1" M	17,5
VEC 100 H	780	-	450	1" M	18
VEC 100 V	950	450	-	1" M	19
VEC 200 V	1225	550	-	1" 1/2 M	37
VEC 300 V	1405	630	-	1" 1/2 M	54
VEC 500 V	1550	780	-	1" 1/2 M	104

MODULE VARIATEUR DE VITESSE

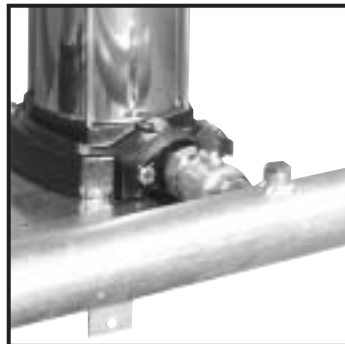

MODULE VARIATEUR DE VITESSE

Facile à installer, VSD permet de piloter une ou plusieurs pompes dans un système de pompage. Le VSD est un dispositif de variation de vitesse qui maintient la pression constante selon le débit. L'affichage permet de vérifier tous les états de fonctionnement du dispositif. Le VSD limite la puissance de la pompe au débit nécessaire demandé par l'utilisateur. Le fonctionnement de la pompe ainsi géré permet une économie d'énergie électrique dans le temps.

- VSD1 Basic (max 4.5 Amp.)
- VSD1 (max 9.3 Amp.)
- VSD3 (max 13.3 Amp.)

- ÉCONOMIE D'ÉNERGIE
- FACILE À INSTALLER
- PRESSION CONSTANTE



L'AFFICHAGE PERMET DE VÉRIFIER:

- Fréquence de travail de la pompe
- Pression constante
- Puissance absorbée
- Alarme



ECONOMIE D'ÉNERGIE

Test: exemple avec une pompe de 1.1 kw et 3,0 Bar pression (en usage continu)					
Débit (l/min)	Flux consommation %	Consommation (Kw) avec une pompe standard	Consommation (Kw) avec VSD1	Kw économisée	Kw économisée à l'année (soit 8760 heures de fonctionnement)
5	20%	1,295	0,185	1,11	1.945
10	40%	1,388	0,555	0,833	2.917
20	20%	1,48	0,74	0,74	1.296
30	9%	1,573	1,11	0,463	365
40	6%	1,794	1,57	0,224	118
50	5%	1,85	1,85	0	0
W Annuelle économisée (Kwh)					6.641

MODULE VARIATEUR DE VITESSE

Le **VSD 1 Basic** est un dispositif alimenté en 1 x 230 V monophasée qui permet de faire varier la vitesse d'une pompe triphasée 3X230 V et de maintenir la pression constante.

- FACILE À UTILISER
- FIABLE
- FONCTIONNEMENT SILENCIEUX

Caractéristiques techniques

- Courant moteur max.	4.5 Amp.
- Tension d'alimentation	1X230 V
- Tension d'alimentation pompe	3X230 V
- Température du liquide	45° C
- Pression maxi de fonctionnement	10 bar
- Plage de pression	1÷9 Bar
- Pression de travail	1 bar
- Orifice d'aspiration	1" 1/4 M (mâle)
- Orifice de refoulement	1" 1/2 F (femelle)
- Degré de protection	IP55



Protection

- Manque d'eau
- Surtensions
- Carte électronique

Position de travail



Applications

- Irrigation
- Industrie
- Installations dans Hôtels
- Collectif
- Lavage de véhicules

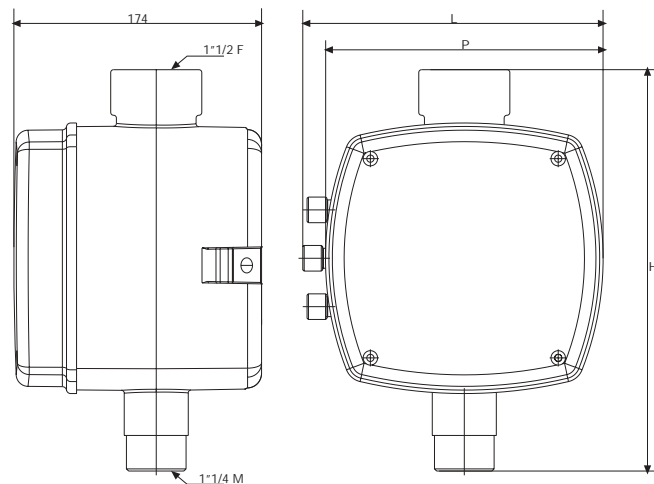

DIMENSIONS ET POIDS

Code	Modèle	Dimensions mm.			Poids kg.
		L	H	P	
ZB902170	VSD1Basic	22	28	18	3.4

MODULE VARIATEUR DE VITESSE

Le VSD 1 est un dispositif alimenté en 1x 230 V monophasée qui permet de faire varier la vitesse d'une pompe triphasée 3X230 V et de maintenir la pression constante.

- SIMPLE À INSTALLER
- FONCTIONNEMENT SILENCIEUX
- 2 PRESSIONS REGLABLES DE FONCTIONNEMENT (SET POINT)

Caractéristiques techniques

- Courant moteur max.	9.3 Amp.
- Tension d'alimentation	1X230 V
- Tension d'alimentation pompe	3X230 V
- Température liquide	45° C
- Pression maxi de fonctionnement	10 bar
- Plage de pression	1÷9 Bar
- Orifice d'aspiration	1" 1/4 M (mâle)
- Orifice de refoulement	1" 1/2 F (femelle)
- Degré de protection	IP55
- Set point	2
- Contacts secs (option)	2 (1 report défaut; 1 report marche)
- Signal numérique	Flotteur manque d'eau, sélection du deuxième set point
- Connexion	Interface série RS 485



Protection

- Manque d'eau
- Ampérométrique
- Surtensions
- Carte électronique

Position de travail



Applications

- Irrigation
- Industrie
- Installations dans Hôtels
- Collectif
- Lavage de véhicules

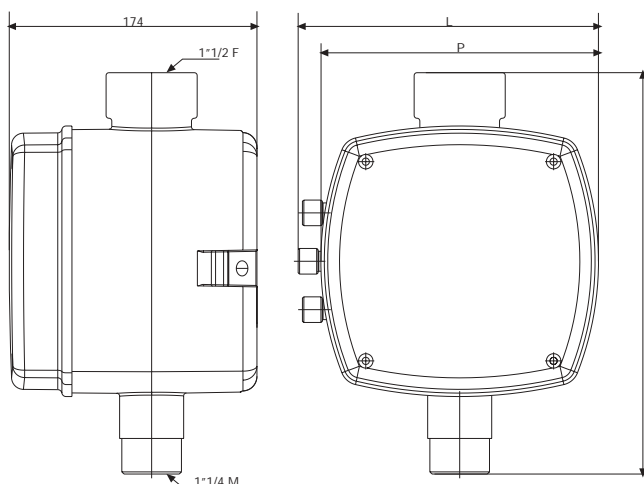

DIMENSIONS ET POIDS

Code	Modèle	Dimensions mm.			Poids kg.
		L	H	P	
ZB902180	VSD1	22	28	18	3.8

MODULE VARIATEUR DE VITESSE

Le **VSD 3** est un dispositif alimenté en 3X400 V triphasée qui permet de faire varier la vitesse d'une pompe triphasée 3X400 V et de maintenir la pression constante.

- **SIMPLE À INSTALLER**
- **FONCTIONNEMENT SILENCIEUX**
- **2 PRESSIONS REGLABLES DE FONCTIONNEMENT (SET POINT)**

Caractéristiques techniques

- | | |
|-----------------------------------|--|
| - Courant moteur max. | 13.3 Amp. |
| - Tension d'alimentation | 3X400 V |
| - Tension d'alimentation pompe | 3X400 V |
| - Température liquide | 45° C |
| - Pression maxi de fonctionnement | 10 bar |
| - Plage de pression | 1÷9 Bar |
| - Orifice d'aspiration | 1" 1/4 M |
| - Orifice de refoulement | 1" 1/2 F |
| - Degré de protection | IP55 |
| - Set point | 2 |
| - Contacts secs (option) | 2 (1 report défaut; 1 report marche) |
| - Signal numérique | Flotteur manque d'eau, sélection du deuxième set point |
| - Connexion | Interface série RS 485 |



Protection

- Manque d'eau
- Ampérométrique
- Surtension
- Carte électronique

Position de travail



Applications

- Irrigation
- Industrie
- Installations dans Hôtels
- Édifices
- Lavage de véhicules

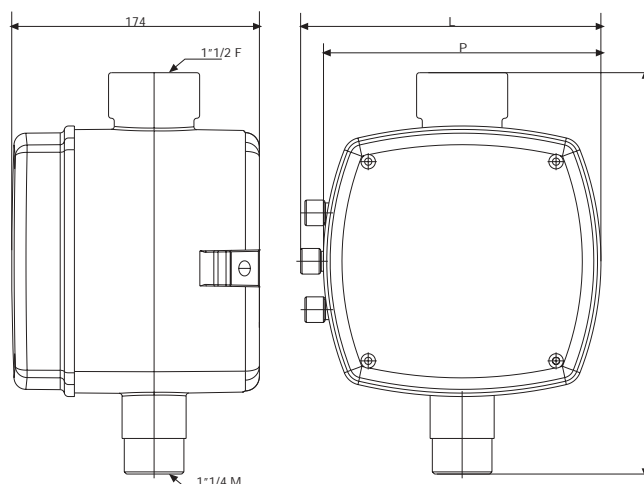

DIMENSIONS ET POIDS

Code	Modèle	Dimensions mm.			Poids kg.
		L	H	P	
ZB902190	VSD3	22	28	18	3.6

MODULE VARIATEUR DE VITESSE

Les dispositifs **VSD1 mono 4.3** représentent un système innovant intégré de contrôle des électropompes à vitesse variable, capable de maintenir la pression constante quand le débit varie. VSD1 mono 4.3 est constitué de un convertisseur, un capteur de pression, un capteur de débit.

- **SIMPLE À INSTALLER**
- **FONCTIONNEMENT SILENCIEUX**
- **FIABLE**

Caractéristiques techniques

- Courant moteur max.	4.3 Amp.
- Tension d'alimentation	1X230 V
- Tension d'alimentation pompe	1X230 V
- Température liquide	50° C
- Pression maxi de fonctionnement	8 bar
- Plage de pression	1÷3.6 Bar
- Set point	1
- Orifice d'aspiration	1" 1/4 M (mâle)
- Orifice de refoulement	1" 1/2 F (femelle)
- Degré de protection	IP55



Protection

- Manque d'eau
- Surtensions
- Carte électronique

Position de travail



Applications

- Irrigation
- Industrie
- Installations dans Hôtels
- Collectif
- Lavage de véhicules

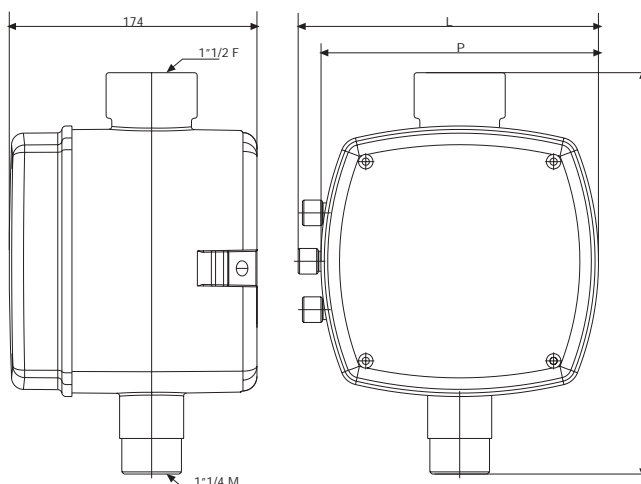

DIMENSIONS ET POIDS

Code	Modèle	Dimensions mm.			Poids kg.
		L	H	P	
ZB902330	VSD1 mono 4.3	22	28	18	3.7

MODULE VARIATEUR DE VITESSE

Les dispositifs **VSD1 mono 8.5** représentent un système innovant intégré de contrôle des électropompes à vitesse variable, capable de maintenir la pression constante quand le débit varie. VSD1 mono 8.5 est constitué de un convertisseur, un capteur de pression, un capteur de débit

- **SIMPLE À INSTALLER**
- **FONCTIONNEMENT SILENCIEUX**
- **FIABLE**

Caractéristiques techniques

- Courant moteur max.	8.5 Amp.
- Tension d'alimentation	1X230 V
- Tension d'alimentation pompe	1X230 V
- Température liquide	50° C
- Pression maxi de fonctionnement	10 bar
- Plage de pression	1÷6 Bar
- Set point	1
- Orifice d'aspiration	1" 1/4 M (mâle)
- Orifice de refoulement	1" 1/2 F (femelle)
- Degré de protection	IP55



Protection

- Manque d'eau
- Surtension
- Carte électronique

Position de travail



Applications

- Irrigation
- Industrie
- Installations dans Hôtels
- Collectif
- Lavage de véhicules

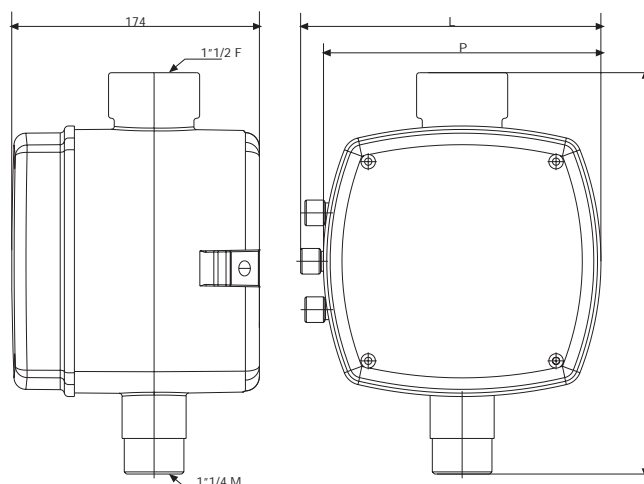

DIMENSIONS ET POIDS

Code	Modèle	Dimensions mm.			Poids kg.
		L	H	P	
ZB902320	VSD1 mono 8.5	22	28	18	3.7

VSD.20 - MULTINOX

GRUPE DE SURPRESSION PILOTÉ PAR 2 VARIATEURS VSD

VSD.20 – MULTINOX est un groupe de surpression avec 2 pompes multicellulaires centrifuges MULTINOX et 2 variateurs VSD1 ou VSD1 Basic. Il est conçu pour maintenir la pression constante.

- IDÉAL POUR USAGE CONTINU
- ÉCONOMIE D'ÉNERGIE
- RENDEMENT HYDRAULIQUE ÉLEVÉ



Fonctionnement

Quand la pression du réseau chute à la valeur mini, la première pompe démarre automatiquement et la pression dans le réseau est maintenue constante.

Si la pression continue à chuter, alors que la demande d'eau augmente, et que la première pompe atteint la vitesse maximale, la deuxième pompe démarre jusqu'à maintenir à nouveau la pression constante.

Le système s'arrête automatiquement quand la pression préréglée (set point) est dépassée.

Les surpresseurs équipés de 2 variateurs de fréquence VSD1 permettent le démarrage des pompes par alternance cyclique.

Applications

- Pompage et distribution d'eau dans les systèmes domestiques.
- Groupes de surpression
- Lavage de véhicules, irrigation

Versions disponibles

- MULTINOX 80/48 avec VSD1 Basic et VSD1
- MULTINOX 120/60 avec VSD1 Basic et VSD1

TABLEAU DE MATÉRIELS

Éléments	Matière
Clapet anti-retour	Laiton
Valves à bille	Laiton
Châssis	Acier galvanisé
Orifice d'aspiration	Acier galvanisé
Orifice de refoulement	Acier galvanisé
Manometre	Plastique / Laiton

Coffret de protection avec magnéto-thermique et bornier

PRESTATIONS HYDRAULIQUES

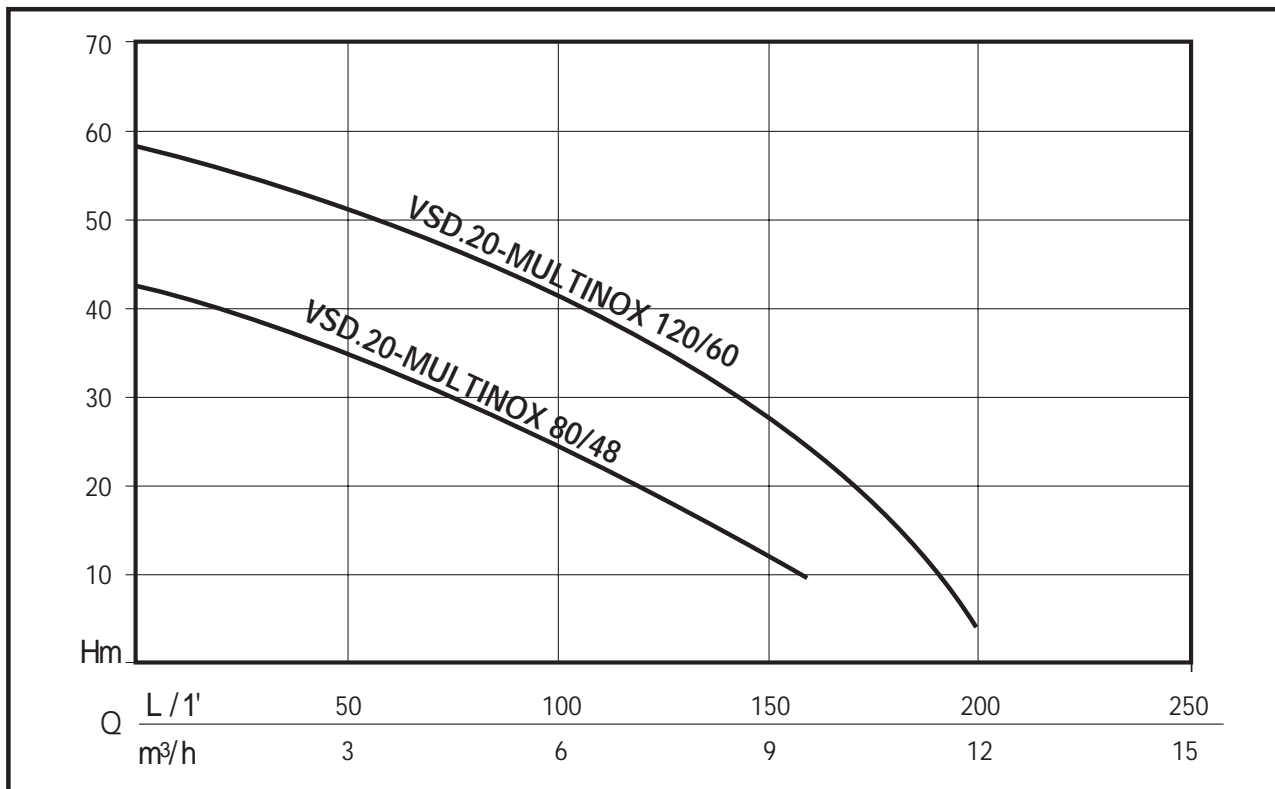

PRESTATIONS HYDRAULIQUES

CODE	MODÈLE	Puissance moteur kW	Tension V	Tension moteur V	Q	L/1'	40	80	120	160	200
						m³/h	2,4	4,8	7,2	9,6	12
UI600710	VSD1 basic-20/MULTINOX 80/48	2x0,55	1- 230	3- 230	m CE		37	29	20	9	
UI600700	VSD1-20/MULTINOX 80/48										
UI600720	VSD1-20/MULTINOX 120/60	2X0,9	1- 230	3- 230			53	46	36	25	4
UI600730	VSD1 basic-20/MULTINOX 120/60										

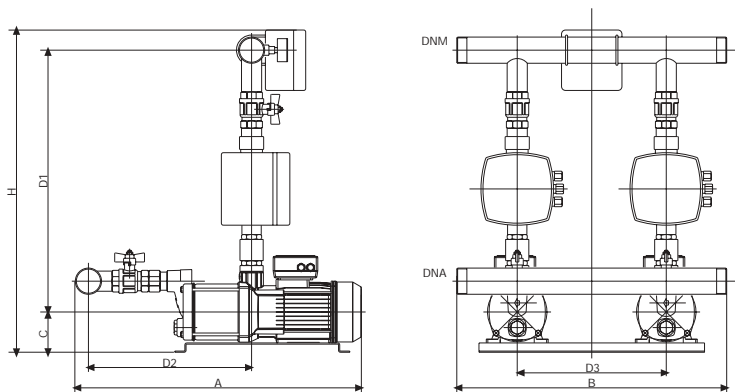

DIMENSIONS ET POIDS

CODE	MODÈLE	Dimensions							DNA	DNM	Poids KG.
		A	B	C	H	D1	D2	D3			
UI600710	VSD1 basic-20/MULTINOX 80/48	570	580	170	790	580	320	310	1" 1/2	1" 1/2	47
UI600700	VSD1-20/MULTINOX 80/48	570	580	170	790	580	320	310	1" 1/2	1" 1/2	48
UI600720	VSD1-20/MULTINOX 120/60	590	580	170	790	580	340	310	1" 1/2	1" 1/2	50
UI600730	VSD1 basic-20/MULTINOX 120/60	590	580	170	790	580	340	310	1" 1/2	1" 1/2	49

VSD.20 - MAX

GRUPE DE SURPRESSION PILOTÉ PAR 2 VARIATEURS VSD

- VSD.20 - MAX est un groupe de surpression avec 2 pompes centrifuges multicellulaires auto-amorçantes MAX et 2 Variateurs VSD1 ou VSD1 Basic. Il est conçu pour maintenir la pression constante.

- IDÉAL POUR USAGE CONTINU
- CONSOMMATION D'ÉNERGIE MINIMUM
- RENDEMENT HYDRAULIQUE ÉLEVÉ

Fonctionnement

Quand la pression du réseau chute à la valeur mini, la première pompe démarre automatiquement et la pression dans le réseau est maintenue constante.

Si la pression continue à chuter, alors que la demande d'eau augmente, et que la première pompe atteint la vitesse maximale, la deuxième pompe démarre jusqu'à maintenir à nouveau la pression constante.

Le système s'arrête automatiquement quand la pression préréglée (set point) est dépassée.

Les surpresseurs équipés de 2 variateurs de fréquence VSD1 permettent le démarrage des pompes par alternance cyclique.

Applications

- Pompage et distribution d'eau dans les systèmes domestiques.
- Groupes de surpression
- Lavage de véhicules, irrigation



Versions disponibles

- MAX 80/48 avec VSD1 Basic et VSD1
- MAX 120/60 avec VSD1 Basic et VSD1

TABLEAU DE MATÉRIELS

Éléments	Matière
Clapet anti-retour	Laiton
Valves à bille	Laiton
châssis	Acier galvanisé
Orifice d'aspiration	Acier galvanisé
Orifice de refoulement	Acier galvanisé
Manometre	Plastique / Laiton

Coffret de protection avec magnéto-thermique et bornier

PRESTATIONS HYDRAULIQUES

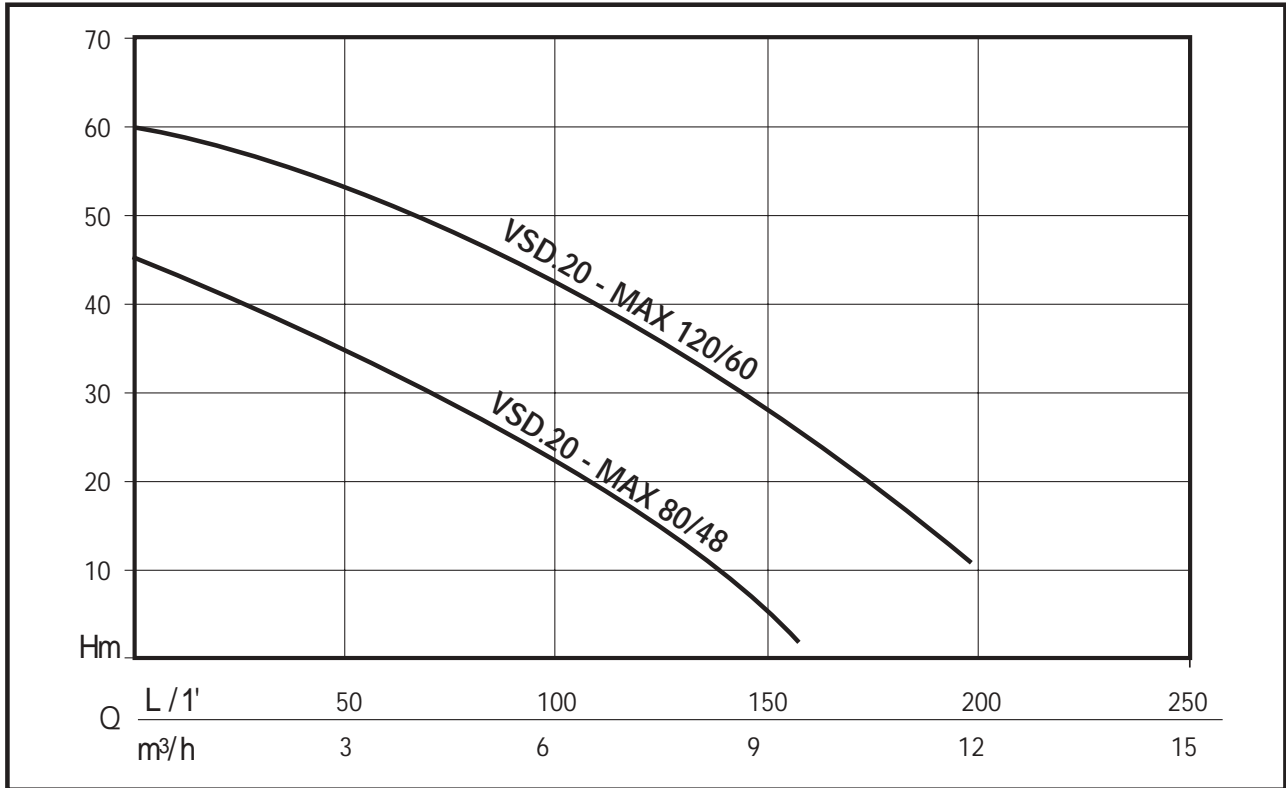

PRESTATIONS HYDRAULIQUES

CODE	MODÈLE	Puissance moteur kW	Tension V	Tension moteur V	Q	L/1'	40	80	120	160	200
						m³/h	2,4	4,8	7,2	9,6	12
UI600810	VSD1 basic-20/MAX80/48	2x0,55	1- 230	3- 230	m CE	36	28	17	1		
UI600800	VSD1-20/MAX 80/48										
UI600830	VSD1 basic-20/MAX 120/60	2X0,9	1- 230	3- 230	m CE	55	48	36	26	10	
UI600820	VSD1-20/MAX 120/60										

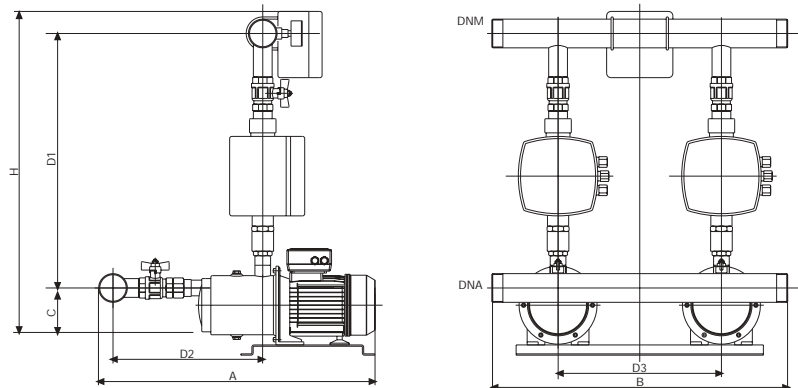

DIMENSIONS ET POIDS

CODE	MODÈLE	Dimensions							DNA	DNM	Poids KG.
		A	B	C	H	D1	D2	D3			
UI600810	VSD1 basic-20/MAX80/48	565	580	160	810	610	290	310	1" 1/2	1" 1/2	39
UI600800	VSD1-20/MAX 80/48	565	580	160	810	610	290	310	1" 1/2	1" 1/2	40
UI600830	VSD1 basic-20/MAX 120/60	585	580	160	810	610	310	310	1" 1/2	1" 1/2	44
UI600820	VSD1-20/MAX 120/60	585	580	160	810	610	310	310	1" 1/2	1" 1/2	45

VSD.20 - MULTINOX A

GRUPE DE SURPRESSION PILOTÉ PAR 2 VARIATEURS VSD

VSD.20 – MULTINOX A est un groupe de surpression avec 2 pompes auto-amorçantes centrifuges multicellulaires MULTINOX A et 2 variateurs **VSD1**. Il est conçu pour maintenir la pression constante.

- IDÉAL POUR USAGE CONTINU
- CONSOMMATION D'ÉNERGIE MINIMUM
- POUVOIR D'ASPIRATION ÉLEVÉ



Fonctionnement

Quand la pression du réseau chute à la valeur mini, la première pompe démarre automatiquement et la pression dans le réseau est maintenue constante.

Si la pression continue à chuter, alors que la demande d'eau augmente, et que la première pompe atteint la vitesse maximale, la deuxième pompe démarre jusqu'à maintenir à nouveau la pression constante.

Le système s'arrête automatiquement quand la pression préréglée (set point) est dépassée.

Les surpresseurs équipés de 2 variateurs de fréquence VSD1 permettent le démarrage des pompes par alternance cyclique.

Applications

- Pompage et distribution d'eau dans les systèmes domestiques.
- Groupes de surpression
- Lavage de véhicules, irrigation

Versions disponibles

- MULTINOX A 200/80 avec VSD1

TABEAU DE MATÉRIELS

Éléments	Matière
Clapet anti-retour	Laiton
Valves à bille	Laiton
châssis	Acier galvanisé
Orifice d'aspiration	Acier galvanisé
Orifice de refoulement	Acier galvanisé
Manometre	Plastique / Laiton

Coffret de protection avec magnéto-thermique et bornier

PRESTATIONS HYDRAULIQUES

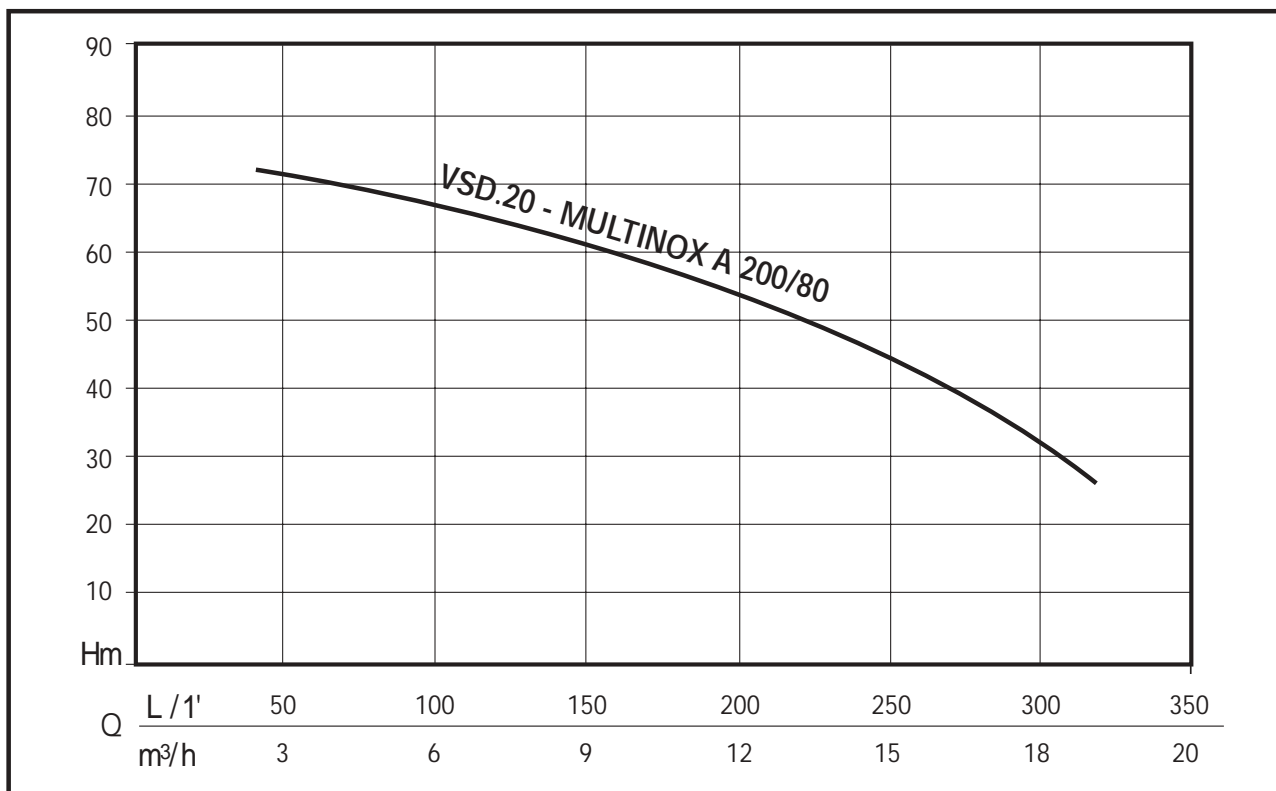

PRESTATIONS HYDRAULIQUES

CODE	MODÈLE	Puissance moteur kW	Tension V	Tension moteur V	Q	L/1'	40	80	160	240	320
						m³/h	2,4	4,8	9,6	14,4	19,2
UI600740	VSD1-20/MULTINOX-A 200/80	2x1,7	1- 230	3- 230	m CE		72	68	60	47	27

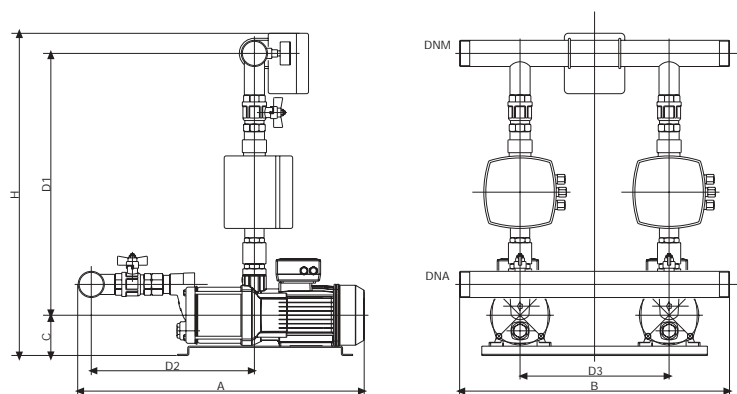

DIMENSIONS ET POIDS

CODE	MODÈLE	Dimensions							DNA	DNM	Poids KG.
		A	B	C	H	D1	D2	D3			
UI600740	VSD1-20/MULTINOX-A 200/80	795	670	190	805	575	505	370	2"	2"	78

VSD.20 - MULTINOX VE

GRUPE DE SURPRESSION PILOTÉ PAR 2 VARIATEURS VSD

VSD.20 – MULTINOX VE est un groupe de surpression avec 2 pompes multicellulaires centrifuges MULTINOX VE et 2 variateurs **VSD1**. Il est conçu pour maintenir la pression constante.

- IDÉAL POUR USAGE CONTINU
- CONSOMMATION D'ÉNERGIE MINIMUM
- POUVOIR D'ASPIRATION ÉLEVÉ



Fonctionnement

Quand la pression du réseau chute à la valeur mini, la première pompe démarre automatiquement et la pression dans le réseau est maintenue constante.

Si la pression continue à chuter, alors que la demande d'eau augmente, et que la première pompe atteint la vitesse maximale, la deuxième pompe démarre jusqu'à maintenir à nouveau la pression constante.

Le système s'arrête automatiquement quand la pression préréglée (set point) est dépassée.

Les surpresseurs équipés de 2 variateurs de fréquence VSD1 permettent le démarrage des pompes par alternance cyclique.

Applications

- Pompage et distribution d'eau dans les systèmes domestiques.
- Groupes de surpression
- Lavage de véhicules, irrigation

Versions disponibles

- MULTINOX VE 200/52 avec VSD1
- MULTINOX VE 200/65 avec VSD1
- MULTINOX VE 200/80 avec VSD1
- MULTINOX VE 200/90 avec VSD1

TABLEAU DE MATÉRIELS

Éléments	Matière
Clapet anti-retour	Laiton
Valves à bille	Laiton
Châssis	Acier galvanisé
Orifice d'aspiration	Acier galvanisé
Orifice de refoulement	Acier galvanisé
Manometre	Plastique / Laiton

Coffret de protection avec magnéto-thermique et bornier

PRESTATIONS HYDRAULIQUES

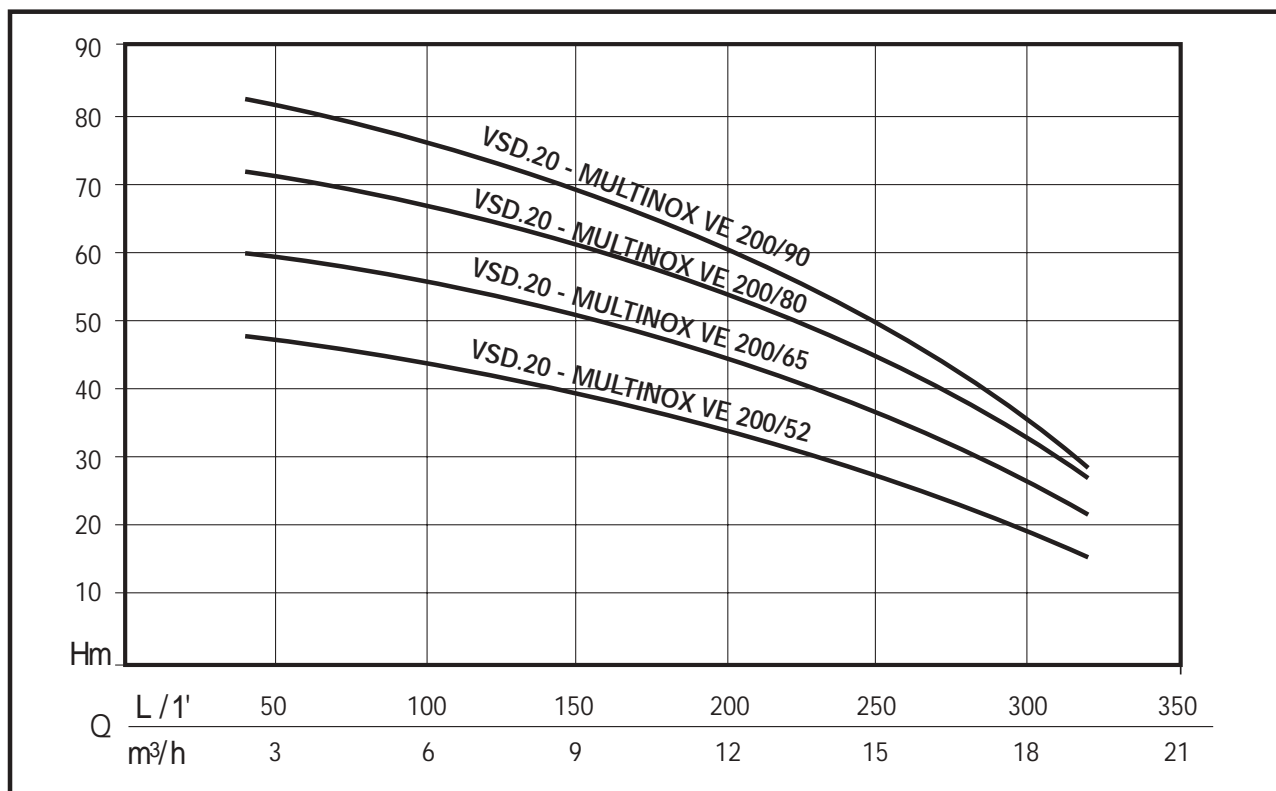

PRESTATIONS HYDRAULIQUES

CODE	MODÈLE	Puissance moteur kW	Tension V	Tension moteur v	Q	L/1'	40	80	160	240	320
						m³/h	2,4	4,8	9,6	14,4	19,2
UI600300	VSD1-20/MULTINOX -VE 200/52	2x1,1	1- 230	3- 230	m CE	48	45	39	29	16	
UI600200	VSD1-20/MULTINOX -VE 200/65	2x1,4	1- 230	3- 230		60	57	50	38	21	
UI600100	VSD1-20/MULTINOX -VE 200/80	2x1,7	1- 230	3- 230		72	68	60	47	27	
UI600000	VSD1-20/MULTINOX -VE 200/90	2x1,9	1- 230	3- 230		83	78	67	52	28	

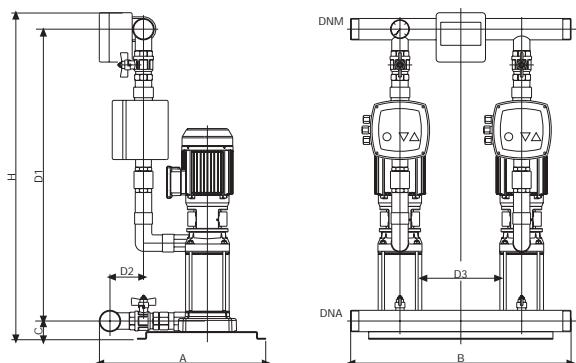

DIMENSIONS ET POIDS

CODE	MODÈLE	Dimensions							DNA	DNM	Poids KG.
		A	B	C	H	D1	D2	D3			
UI600300	VSD1-20/MULTINOX -VE 200/52	560	670	65	835	725	105	370	2"	2"	65
UI600200	VSD1-20/MULTINOX -VE 200/65	560	670	65	865	755	105	370	2"	2"	69
UI600100	VSD1-20/MULTINOX -VE 200/80	560	670	65	895	785	105	370	2"	2"	73
UI600000	VSD1-20/MULTINOX -VE 200/90	560	670	65	920	810	105	370	2"	2"	77

VSD.20 - DHR

GRUPE DE SURPRESSION PILOTÉ PAR 2 VARIATEURS VSD

VSD.20 – DHR est un groupe de surpression avec 2 pompes multicellulaires centrifuges DHR et 2 variateurs VSD1. Il est conçu pour maintenir la pression constante.

- **PRESSION CONSTANTE**
- **CONSOMMATION D'ENERGIE MINIMUM**
- **POUVOIR D'ASPIRATION ÉLEVÉ**



Fonctionnement

Quand la pression du réseau chute à la valeur mini, la première pompe démarre automatiquement et la pression dans le réseau est maintenue constante.

Si la pression continue à chuter, alors que la demande d'eau augmente, et que la première pompe atteint la vitesse maximale, la deuxième pompe démarre jusqu'à maintenir à nouveau la pression constante.

Le système s'arrête automatiquement quand la pression préréglée (set point) est dépassée.

Les surpresseurs équipés de 2 variateurs de fréquence VSD1 permettent le démarrage des pompes par alternance cyclique.

Applications

- Pompage et distribution d'eau dans les systèmes domestiques.
- Groupes de surpression
- Lavage de véhicules, irrigation

Versions disponibles

- DHR 9/60 avec VSD1

TABLEAU DE MATÉRIELS

Éléments	Matière
Clapet anti-retour	Laiton
Valves à bille	Laiton
châssis	Acier galvanisé
Orifice d'aspiration	Acier galvanisé
Orifice de refoulement	Acier galvanisé
Manometre	Plastique / Laiton

Coffret de protection avec magnéto-thermique et bornier

PRESTATIONS HYDRAULIQUES

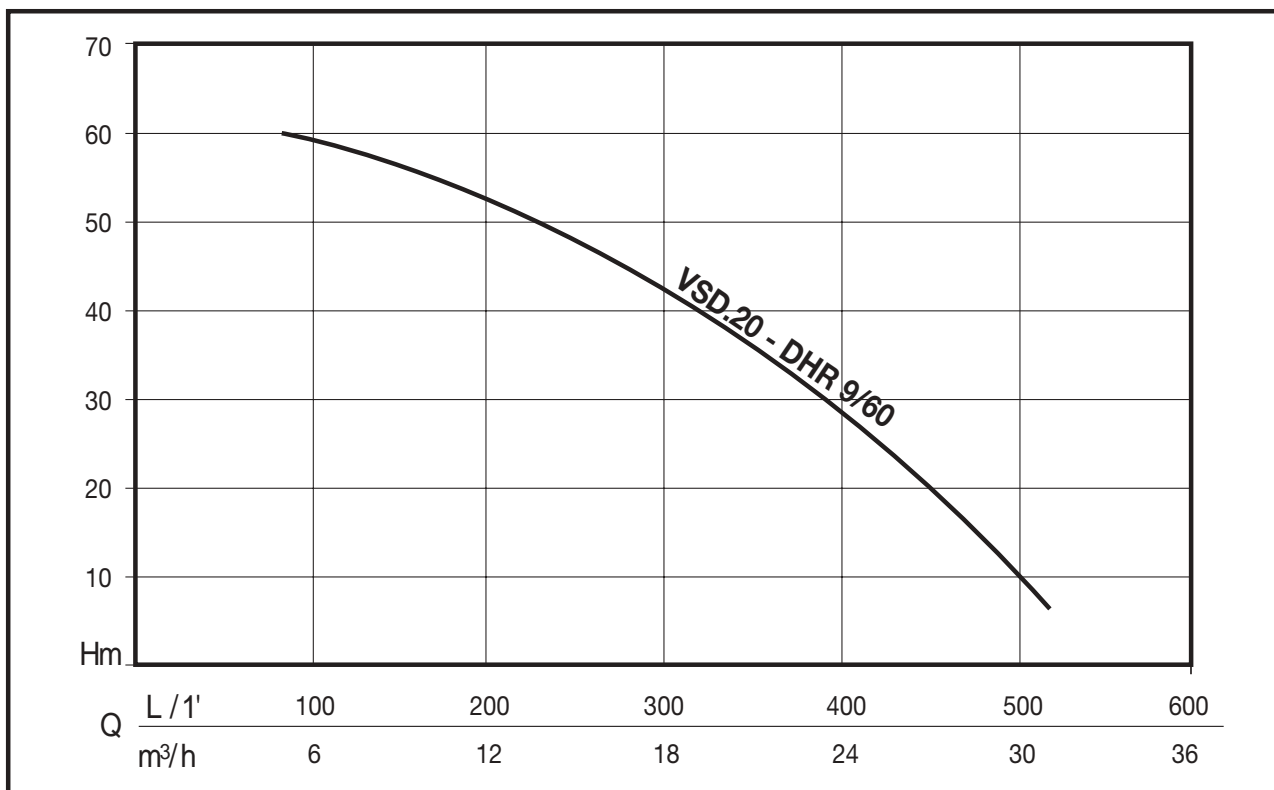

PRESTATIONS HYDRAULIQUES

CODE	MODÈLE	Puissance moteur kW	Tension V	Tension moteur V	Q	L/1'	80	160	240	400	520
						m³/h	4,8	9,6	14,4	24	31,2
UI600500	VSD1-20/DHR9-60	2x2,5	1~ 230	3~ 230	m CE	60	55,7	49	28,8	6,1	

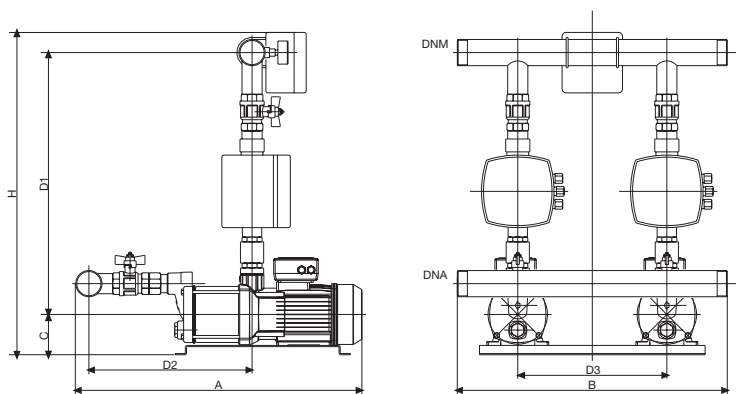

DIMENSIONS ET POIDS

CODE	MODÈLE	Dimensions							DNA	DNM	Poids KG.
		A	B	C	H	D1	D2	D3			
UI600500	VSD1-20/DHR9-60	710	670	100	800	650	405	370	2" 1/2	2"	77

VSD.20 - VLR

GRUPE DE SURPRESSION PILOTÉ PAR 2 VARIATEURS VSD

VSD.20 – VLR est un groupe de surpression avec 2 pompes multicellulaires centrifuges verticales VLR et 2 variateurs **VSD3**. Il est conçu pour maintenir la pression constante.

- **PRESSION CONSTANTE**
- **CONSOMMATION D'ENERGIE MINIMUM**
- **POUVOIR D'ASPIRATION ÉLEVÉ**



Fonctionnement

Quand la pression du réseau chute à la valeur mini, la première pompe démarre automatiquement et la pression dans le réseau est maintenue constante.

Si la pression continue à chuter, alors que la demande d'eau augmente, et que la première pompe atteint la vitesse maximale, la deuxième pompe démarre jusqu'à maintenir à nouveau la pression constante.

Le système s'arrête automatiquement quand la pression pré réglée (set point) est dépassée.

Les surpresseurs équipés de 2 variateurs de fréquence VSD3 permettent le démarrage des pompes par alternance cyclique.

Applications

- Pompage et distribution d'eau dans les systèmes domestiques.
- Groupes de surpression
- Lavage de véhicules, irrigation

Versions disponibles

- VLR 8/100 avec VSD3

TABLEAU DE MATÉRIELS

Éléments	Matière
Clapet anti-retour	Laiton
Valves à bille	Laiton
châssis	Acier galvanisé
Orifice d'aspiration	Acier galvanisé
Orifice de refoulement	Acier galvanisé
Manometre	Plastique / Laiton

Coffret de protection avec magnéto-thermique et bornier

PRESTATIONS HYDRAULIQUES

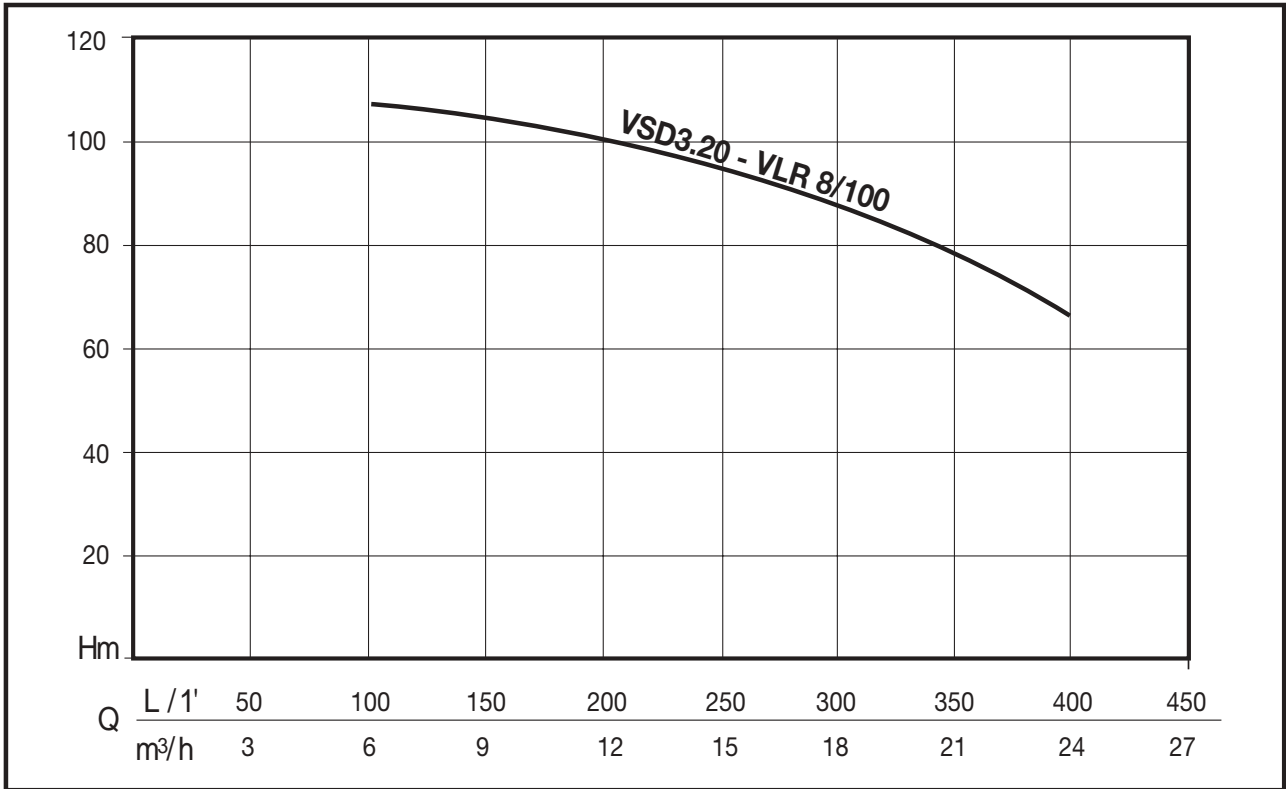

PRESTATIONS HYDRAULIQUES

CODE	MODÈLE	Puissance moteur kW	Tension V	Tension moteur V	Q	L / 1'	100	200	300	350	400
						m³/h	6	12	18	21	24
UI600900	VSD3-20/VLR8/100	2x4	3- 400	3- 400	m CE	106	100	88	76	65	

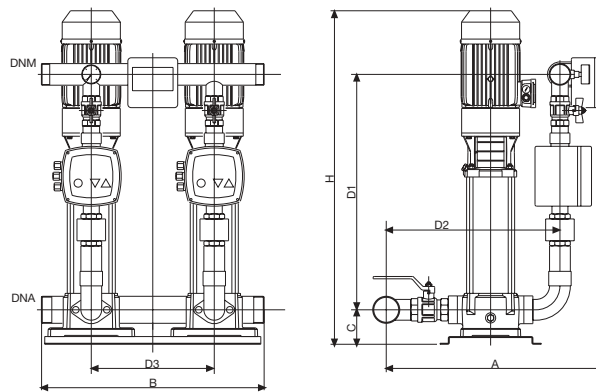

DIMENSIONS ET POIDS

CODE	MODÈLE	Dimensions							DNA	DNM	Poids KG.
		A	B	C	H	D1	D2	D3			
UI600900	VSD3-20/VLR8/100	730	670	110	940	680	540	370	2" 1/2	2"	141



ELECTROPOMPE	VSD1 Basic	VSD1	VSD3
VLR	VLR2B 30/2 à VLR2B - 110	VLR2B 30/2 à VLR2B - 220	VLR2B 30/2 à VLR2B - 260
	VLR 4 - 20 à VLR 4 - 60	VLR4 - 20 à VLR4 - 120	VLR4 - 20 à VLR4 - 160
	VLR8 - 20 à VLR8 - 30	VLR8 - 20 à VLR8 - 60	VLR8 - 20 à VLR8 - 80
		VLR16 - 30/2	VLR16 - 30/2 à VLR16 - 60
MULTINOX VE	MULTINOX-VE 200/40	GAMME COMPLETE	
DHR	GAMME COMPLETE		
DHI	GAMME COMPLETE		
MCX	MCX 80/36 à MCX 80/60	GAMME COMPLETE	
	MCX 120/36 à MCX 120/60		
	MCX 200/40		
MULTINOX	GAMME COMPLETE		
MAX	GAMME COMPLETE		
MULTINOX A	MXA 200/40	GAMME COMPLETE	
JET	JET 600 à JET 1000	GAMME COMPLETE	
CM	CM 90/22 à CM 100/36	GAMME COMPLETE	
CB	CB 80/38 à CB90/44	CB 80/38 à CB120/65	CB 80/38 à CB190/76
DOMINATOR 5	GAMME COMPLETE		
SCM 4 PLUS	HYDR.SCM4PLUS 75/75 avec MOT. EL.4"HP1T V3X230/50 HYDR.SCM4PLUS 115/65 avec MOT. EL.4"HP1T V3X230/50 HYDR.SCM4PLUS 150/42 avec MOT. EL.4"HP1T V3X230/50 HYDR.SCM4PLUS 115/65 avec MOT. EL.4"HP1T V3X230/50 HYDR.SCM4PLUS 150/64 avec MOT. EL.4"HP1,5T V3X230/50 HYDR.SCM4PLUS 150/42 avec MOT. EL.4"HP1T V3X230/50	HYDR.SCM4PLUS 75/75 avec MOT. EL.4"HP1T V3X230/50	SCM 4 PLUS 40/57 à SCM 4 PLUS 40/90
		HYDR.SCM4PLUS 115/65 avec MOT. EL.4"HP1T V3X230/50	SCM 4 PLUS 55/50 à SCM 4 PLUS 55/80
		HYDR.SCM4PLUS 150/42 avec MOT. EL.4"HP1T V3X230/50	SCM 4 PLUS 75/56 à SCM 4 PLUS 75/75
		HYDR.SCM4PLUS 115/95 avec MOT. EL.4"HP1,5T V3X230/50	SCM 4 PLUS 115/30 à SCM 4 PLUS 115/95
		HYDR.SCM4PLUS 150/64 avec MOT. EL.4"HP1,5T V3X230/50	SCM 4 PLUS 150/42 à SCM 4 PLUS 150/84
		HYDR.SCM4PLUS 150/84 avec MOT. EL.4"HP2T V3X230/50	SCM 4 PLUS 250/53 à SCM 4 PLUS 250/100
		HYDR.SCM4PLUS 250/53 avec MOT. EL.4"HP2T V3X230/50	
SCM 4 HF 400		SCM 4 HF 400/30 à 400/80	
SA		SA 615/4 à SA 615/6	

DISPOSITIFS ELECTRONIQUES DE COMMANDE





Applications

Pour le contrôle et la protection des pompes de surface ou immergées monophasées dans le domaine de l'adduction d'eau domestique et de l'arrosage.

Installé directement sur le refoulement de la pompe, il contrôle le flux et la pression de démarrage, en gérant automatiquement le fonctionnement.



Fonctionnement

FLUSSCONTROL commande automatiquement la mise en marche et l'arrêt de la pompe à l'ouverture et à la fermeture du robinet. En cas d'absence de flux à l'aspiration, l'électronique identifie un manque d'eau et protège la pompe en donnant la consigne d'arrêt.

Pour réarmer le système, il suffit de presser sur le bouton rouge Restart. En cas de coupure de courant, l'appareil se réarme automatiquement.

Avantages

- Protection manque d'eau par contrôle du flux
- Aucun entretien
- Installation très simple
- Diminue les effets du coup de bélier
- Va substituer le système du réservoir à vessie
- Une pression constante pendant la distribution de l'eau

Caractéristiques techniques

- | | |
|--------------------------------|-----------|
| - Alimentation électrique | 230V mono |
| - Intensité maxi | 16 (6) A |
| - Puissance nominale pompe | 1,1 Kw |
| - Fréquence | 50-60 HZ |
| - Indice de protection | IP 54 |
| - Pertes de charge : | 1.1 bar |
| - Pression maxi : | 8 BAR |
| - Température max.de service : | 40C° |
| - Poids | 0.8 KG |

CODE	MODÈLE
ZB 902310	FLUSSCONTROL BASIC

DISPOSITIF ELECTRONIQUE DE COMMANDE ET DE PROTECTION POUR POMPES MONOPHASEES

Applications

Pour le démarrage et l'arrêt des pompes de surface ou immergées monophasées.
 Maintient la pression constante pendant la distribution d'eau
 Le Flusscontrol démarre et arrête la pompe selon les utilisations.

Fonctionnement

FLUSSCONTROL commande automatiquement la mise en marche et l'arrêt de la pompe à l'ouverture et à la fermeture du robinet
 En cas d'absence de flux à l'aspiration, l'électronique identifie un manque d'eau et protège la pompe en donnant la consigne d'arrêt.
 Pour réarmer le système, il suffit de presser sur le bouton rouge Restart.
 En cas de coupure de courant, l'appareil se réarme automatiquement.



Avantages

- Protection manque d'eau par contrôle du flux
- Aucun entretien
- Installation très simple
- Diminue les effets du coup de bélier
- Va substituer le système du réservoir à vessie
- Une pression constante pendant la distribution de l'eau

Caractéristiques techniques

- Alimentation électrique 230V mono
- Intensité maxi 16 (8) A
- Puissance nominale pompe 1,5 Kw
- Fréquence 50-60 HZ
- Indice de protection IP 54
- Pertes de charge avec débit 6 m³/h : 0.95 bar
- Pression maxi 10 BAR
- Température max.de service : 65C°
- Poids 1,07 KG

CODE	MODÈLE
ZB401960	FLUSSCONTROL
ZB902360	FLUSSCONTROL CÂBLÉ



PRESSOSTAT ELECTRONIQUE DE COMMANDE ET DE PROTECTION POUR POMPES MONOPHASEES

Applications

Pour le contrôle et la protection des pompes de surface monophasées équipées d'un réservoir dans le domaine de l'adduction d'eau domestique et d'arrosage.

Fonctionnement

AQUA TROL commande la mise en marche et l'arrêt d'un groupe de surpression à l'ouverture et à la fermeture du robinet, électro-vanne.

AQUA TROL protège la pompe contre la marche à sec à travers une sonde de température : si la température de l'eau dans le corps de l'AQUA TROL dépasse la limite maxi consentie, un capteur arrêtera la pompe et signalera l'arrêt sur le panneau d'affichage.

En cas de chute de pression répétitive dans le réservoir d'alimentation, un temporisateur augmentera le temps de fonctionnement de la pompe, la protégeant ainsi des démarrages horaires excessifs.

Fonctionne avec réservoir à vessie de 24, 60, 200, 300 et 500 litres.



Avantages

- Protection en cas de surchauffe d'eau
- Réglage de la pression de démarrage de la pompe de 1,5 à 3 bar
- Protection contre les démarrages horaires excessifs
- Aucun entretien
- Encombrement réduit
- Installation très simple (version câblée 1,5m avec prise normalisée)
- Remplace le pressostat électromécanique traditionnel

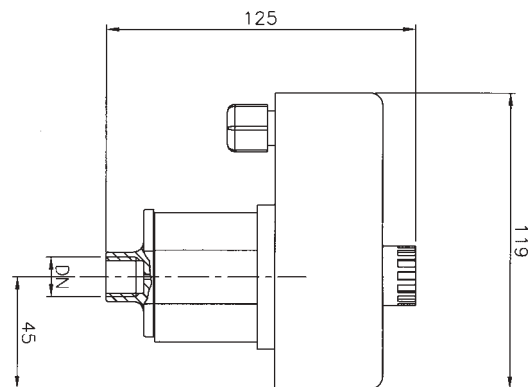

Caractéristiques techniques

- | | |
|----------------------------|-----------|
| - Alimentation électrique | 230V mono |
| - Intensité maxi | 10 A |
| - Puissance nominale pompe | 1,5 Kw |
| - Fréquence | 50-60 HZ |
| - Indice de protection | IP 54 |
| - Pression maxi | 10 BAR |
| - Température liquide | 60°C |
| - Poids | 0,75 KG |

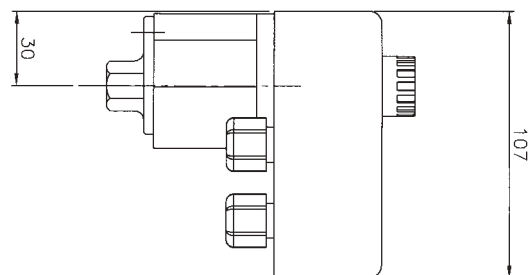

CODE	MODELE
UZH00200	AQUA TROL
UZH00400	AQUA TROL CABLE

COFFRETS ELECTRIQUES

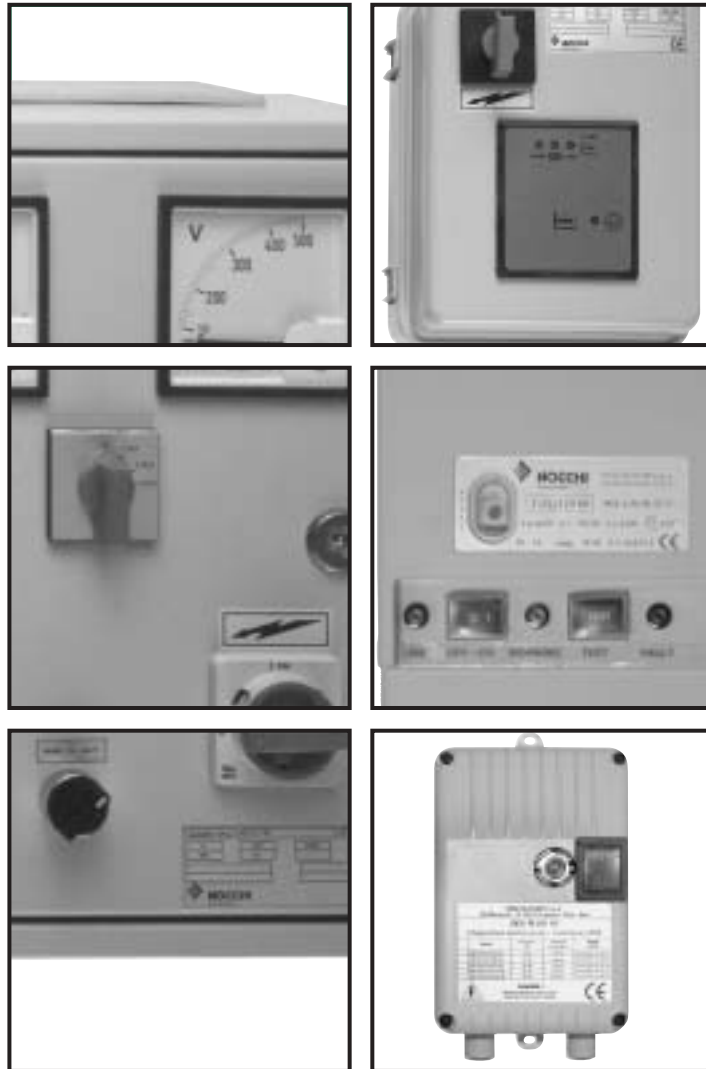



COFFRET UNIVERSEL DE COMMANDE ET DE PROTECTION MANQUE D'EAU

Applications

Le coffret S912 est un coffret de commande et de protection d'une pompe monophasée ou triphasée jusqu'à 12A.
(manque d'eau)
Le coffret renvoie des signaux de fonctionnement, d'alarme et de défaut, et offre la possibilité de relier une alarme et une télécommande.



- Le S912 permet la commande automatique d'une pompe :
- soit par 2 flotteurs + 1 flotteur d'alarme (relevage)
 - soit par 1 flotteur + 1 flotteur d'alarme (relevage)
 - soit par 2 sondes
 - soit par 3 sondes
 - soit en fluxostat ou pressostat (inverse) manque d'eau
 - soit en remplissage

CARACTÉRISTIQUES	S 912
Tension d'alimentation	Mono et Tri
Protection intensité	jusqu'à 12 A
Protection	IP 55

QES PLUS

COFFRET ELECTRIQUE MONOPHASÉ POUR LA COMMANDE ET LA PROTECTION D'UNE POMPE MONOPHASÉE IMMERGÉE À DÉMARRAGE DIRECT

Composants principaux

- Boîte en plastique IP55
- Presse-étoupes
- Interrupteur général lumineux
- Plaque à bornes
- Condensateur de démarrage
- Motoprotecteur de protection avec bouton de reset



Caractéristiques Techniques

- Degré de protection : IP55
- Tension d'alimentation : 230 V/ 1F 50Hz
- Poids : 0.6 Kg
- Dimensions extérieures : 115- 185 – 65 mm

Type de fonctionnement

- Manuel à l'aide d'interrupteur général
- Prédéposé pour le fonctionnement automatique à l'aide d'un flotteur ou d'un pressostat.

Limites d'utilisation

- Température ambiante : -5/ +40°C
- Humidité relative de condensation : 50% a 40° C
- Référence normative : EN60335-1 EN 60439-1

Accessoires en option

- Pressostats ou flotteurs (voire la page des accessoires pour coffrets électriques)

Schéma de raccordement

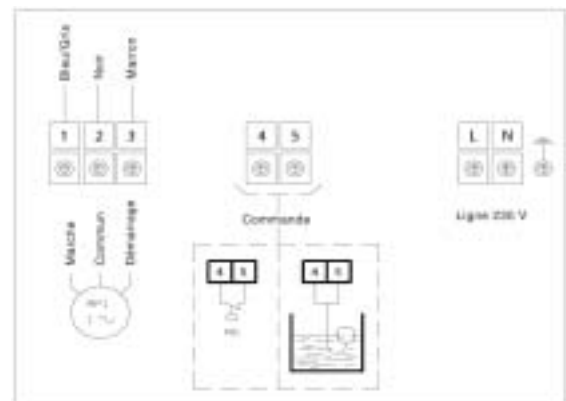

CODE	MODELE	Tension à 50Hz V	Puissance nom.		Champ de charge A	µF	Electropompes compatibles
			Kw	Hp			
UZQ12710	QES PLUS 10/37 M	230 1F	0,37	0,5	4	16	SCM 4" PLUS SCM 4 HF Moteurs 4"
UZQ12720	QES PLUS 10/55 M	230 1F	0,55	0,75	6	20	
UZQ12730	QES PLUS 10/75 M	230 1F	0,75	1	7	30	
UZQ12740	QES PLUS 10/110 M	230 1F	1,1	1,5	9	40	
UZQ12750	QES PLUS 10/150 M	230 1F	1,5	2	12	50	

COFFRET ELECTRIQUE POUR LA COMMANDE ET LA PROTECTION D'UNE POMPE IMMERGÉE OU DE SURFACE MONOPHASÉE À DÉMARRAGE DIRECT

Composants principaux

- Boîte en plastique IP45
- Interrupteur général ON-OFF
- Bouton TEST
- Plaque à bornes
- Condensateur
- LED de signalisation du fonctionnement de la pompe
- LED de signalisation de la ligne
- Presse-étoupes
- Moto-protecteur de protection avec bouton de reset



Caractéristiques Techniques

- Degré de protection : IP45
- Tension d'alimentation : 230 V/ 1F 50Hz
- Poids : 0.8-1 Kg
- Dimensions extérieures: 205- 150 – 75 mm

Type de fonctionnement

- Manuel à l'aide d'interrupteur.
- Prêdisposé pour le fonctionnement automatique à l'aide d'un télécommande extérieur (flotteur, pressostat,)

Limites d'utilisation

- Température ambiante : -5/ +40°C
- Humidité relative de condensation : 50% a 40° C
- Référence normative : EN 60439-1

Accessoires en option

- UZA00100- ECL électrodes pour le control du niveau.
- Flotteur ou Pressostats (voire la page des accessoires pour coffrets électriques)

Schéma de raccordement

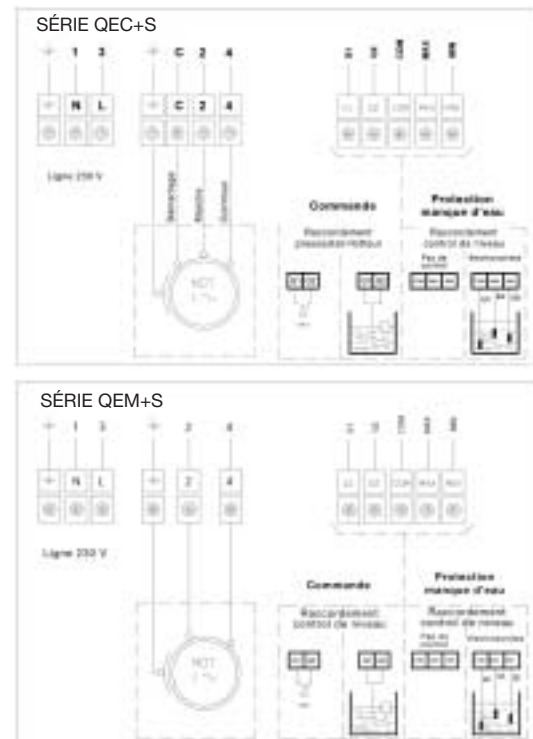

CODE	MODELE	Tension à 50Hz V	Puissance nom.		Champ de charge		μF	Electropompes compatibles	
			Kw	Hp	A	Surface		Immergés	
UZQ12760	QEC+S 10/37	230 1F	0,37	0,5	3	16		SCM 4" PLUS SCM 4 HF Moteurs 4"	
UZQ12770	QEC+S 10/55	230 1F	0,55	0,75	5	20			
UZQ12780	QEC+S 10/75	230 1F	0,75	1	8	30			
UZQ12790	QEC+S 10/110	230 1F	1,1	1,5	9	40			
UZQ12800	QEC+S 10/150	230 1F	1,5	2	12	50			
UZQ12810	QEM+S 10/37	230 1F	0,37	0,5	3		VLR-VLRI-VLRX DHR-DHI-MCX MULTINOX-MAX MULTINOX A JET-JETINOX CM-CB-EP	PRATIKA DOMINATOR 4" DOMINATOR 5"	
UZQ12820	QEM+S 10/55	230 1F	0,55	0,75	5				
UZQ12830	QEM+S 10/75	230 1F	0,75	1	8				
UZQ12840	QEM+S 10/110	230 1F	1,1	1,5	9				
UZQ12850	QEM+S 10/150	230 1F	1,5	2	12				

COFFRET TRIPHASÉ POUR LA COMMANDE ET LA PROTECTION D'UNE POMPE IMMERGÉE OU DE SURFACE À DÉMARRAGE DIRECT

Composants principaux

- Boîte en plastique IP45
- Interrupteur général ON-OFF
- Bouton TEST
- Plaque à bornes
- LED de signalisation du fonctionnement de la pompe
- LED de signalisation de la ligne
- LED de bloc thermique avec bouton de reset.
- Presse-étoupes
- Contacteur réle thermique



Caractéristiques Techniques

- Degré de protection : IP45
- Tension d'alimentation : 400V/ 3F+N 50Hz
- Poids : 1 Kg
- Dimensions extérieures : 205- 150 – 75 mm

Type de fonctionnement

- Manuel à l'aide d'un interrupteur
- Prêdisposé pour le fonctionnement automatique à l'aide d'un télécommande extérieur (flotteur, pressostat,)

Limites d'utilisation

- Température ambiante : -5/ +40°C
- Humidité relative de condensation : 50% a 40° C
- Référence normative : EN 60439-1

Accessoires en option

- UZA00100- ECL électrodes pour le control du niveau.
- Flotteur ou Pressostats (voire la page des accessoires pour coffrets électriques)

Schéma de raccordement

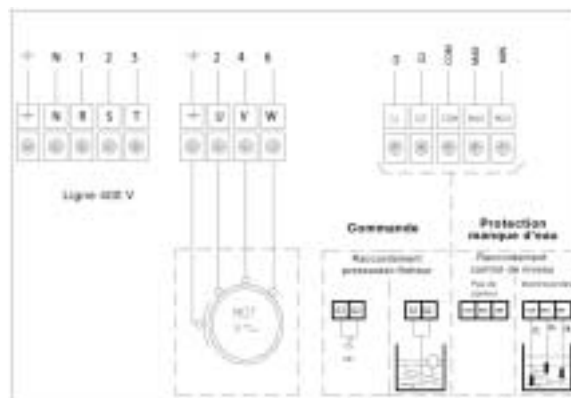

CODE	MODELE	Tension à 50Hz V	Puissance nom.		Champ de charge		Electropompes compatibles	
			Kw	Hp	min	max	Surface	Immergés
UZQ12860	QET+S 10/55	400 3F	0,55	0,75	1,8	2,6	VLR-VLRI-VLRX DHR-DHI-MCX MULTINOX-MAX MULTINOX A MULTINOX VE JET-CM-CB-EP NRM	DOMINATOR 5" SCM4"PLUS SCM4 HF Moteurs 4"
UZQ12870	QET+S 10/75	400 3F	0,75	1	2,6	3,7		
UZQ12880	QET+S 10/150	400 3F	1,5	2	3,7	5,5		
UZQ12890	QET+S 10/300	400 3F	3	4	5,5	8		
UZQ12900	QET+S 10/400	400 3F	4	5,5	8	11,5		
UZQ12910	QET+S 10/550	400 3F	5,5	7,5	10	14		

COFFRET TRIPHASÉ POUR LA COMMANDE ET LA PROTECTION D'UNE POMPE IMMERGÉE OU DE SURFACE À DÉMARRAGE DIRECT

Composants principaux

- Boîte en plastique IP54
- Interrupteur général
- Tableau de fusibles avec fusibles sur le circuit principal
- Tableau de fusibles avec fusibles sur le circuit auxiliaire
- Ampèremètre avec transformateur ampèremétrique
- Voltmètre avec sélecteur voltmétrique
- Indicateur lumineux du bloc niveau
- Indicateur lumineux du fonctionnement de la pompe
- Indicateur lumineux de signalisation de la ligne
- Indicateur lumineux de bloc thermique
- Plaque à bornes
- Contacteur 24 V
- Relais thermique de protection surcharge et manque phase
- Module pour le control du niveau
- Transformateur pour le circuit auxiliaire.
- Presse étoupes
- Sélecteur MAN. ou AUTO



Caractéristiques Techniques

- Degré de protection : IP54
- Tension d'alimentation : 400V/ 3F 50Hz
- Poids : 14-50 Kg
- Dimensions extérieures : 320-400-180 mm

Type de fonctionnement

- Manuel à l'aide d'un interrupteur
- Automatique à l'aide d'un télécommande externe (flotteur, pressostat...) et/ ou control de niveau (remplissage, vidange, protection manque d'eau...)

Limites d'utilisation

- Température ambiante : -5/ +40°C
- Humidité relative de condensation : 50% a 40° C (sans formation de condensat)
- Référence normative : EN60730 EN 60439

Schéma de raccordement

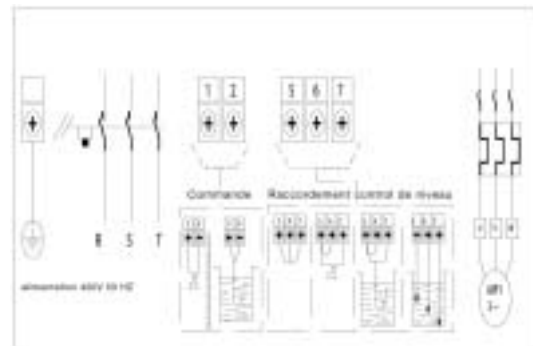

Accessoires en option

- UZA00100- ECL électrodes pour le control du niveau.
- Flotteur ou Pressostats (voire la page des accessoires pour coffrets électriques)
- CE040010 : ailettes de fixation au mur

CODE	MODELE	Tension à 50Hz V	Puissance nom.		Champ de charge A		Electropompes compatibles	
			Kw	Hp	min	max	Surface	Immergés
UZQ02700	Q.E. AD10/550	400 3F	5,5	7,5	9	15	VLR - VLRI VLRX - NRM	SCM4"PLUS SCM4 HF Moteurs 4"/6" SA
UZQ02900	Q.E. AD10/920	400 3F	9,2	12	14	23		
UZQ03000	Q.E. AD10/1100	400 3F	11	15	20	31		
UZQ03100	Q.E. AD10/1500	400 3F	15	20	28	38		

COFFRET TRIPHASÉ POUR LA COMMANDE ET LA PROTECTION D'UNE POMPE IMMERGÉE OU DE SURFACE

Composants principaux

- Boîte métallique IP54
- Interrupteur général
- Tableau de fusibles avec fusibles sur le circuit principal
- Ampèremètre avec transformateur ampèremétrique
- Voltmètre avec sélecteur voltmétrique
- Indicateur lumineux du bloc niveau
- Indicateur lumineux du fonctionnement de la pompe
- Indicateur lumineux de signalisation de la ligne
- Indicateur lumineux de bloc thermique
- Plaque à bornes
- Relais thermique de protection surcharge et manque phase
- Module pour le control du niveau
- Transformateur pour le circuit auxiliaire.
- Presse étoupes
- Sélecteur MAN. ou AUTO

SÉRIE AY

- Tableau de fusibles avec fusibles sur le circuit auxiliaire
- Temporisateur pour change toile-triangle
- Contacteurs de ligne- toile-triangle
- Démarrage toile-triangle
- Dimensions externes*: 400-600-220 mm
- Poids*: 25-95 kg



SÉRIE AR

- Résistance de démarrage
- Temporisateur pour exclusion réactance
- Contacteurs de démarrage et marche.
- Relais thermique protection réactance
- Démarrage indirect avec réactance
- Dimensions extérieures : 550-750-250 mm

Caractéristiques Techniques

- Degré de protection : IP54
- Tension d'alimentation : 400V/ 3F 50Hz

Type de fonctionnement

- Manuel l'aide d'un sélecteur
- Automatique l'aide d'une commande extérieure (flotteur, pressostat) et/ ou control de niveau (remplissage, vidange, protection manque d'eau) Manuel l'aide d'un sélecteur

Limites d'utilisation

- Température ambiante*: -5/ +40°C
- Humidité relative de condensation*: 50% à 40°C (sans formation de condensat)
- Référence normative*: EN60730 EN 60439

Accessoires en option

- UZA00100- ECL lectrodes pour le control du niveau
- Flotteur ou Pressostats (voire la page des accessoires pour coffrets lectriques)
- CE040020*: ailettes de fixation au mur

Schéma de raccordement

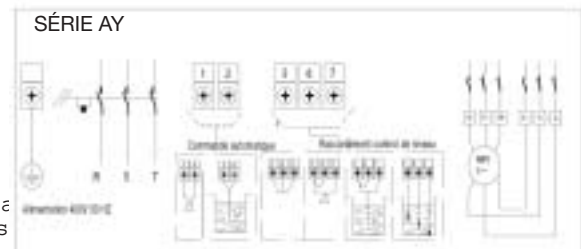
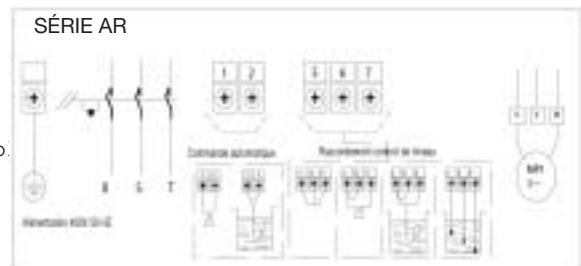

CODE	MODELE	Tension à 50Hz V	Puissance nom.		Champ de charge A		Electropompes compatibles		
			Kw	Hp	min	max	Surface	Immergés	
UZQ03800	Q.E. AY10/400	400 3F	4	5,5	8	12	VLR - VLRI VLRX - NRM		
UZQ03900	Q.E. AY10/550	400 3F	5,5	7,5	11	16			
UZQ04000	Q.E. AY10/920	400 3F	9,2-11	12-15	16	25			
UZQ04200	Q.E. AY10/1500	400 3F	15	20	25	35			
UZQ04300	Q.E. AY10/1850	400 3F	18,5	25	34	44			
UZQ04400	Q.E. AY10/2200	400 3F	22	30	40	52			
UZQ04500	Q.E. AY10/3000	400 3F	30-33	40-45	50	62			
UZQ04600	Q.E. AY10/3700	400 3F	37	50	60	82			
UZQ04700	Q.E. AR10/550	400 3F	5,5	7,5	9	15			Moteurs 6" SA
UZQ04800	Q.E. AR10/750	400 3F	7,5	10	14	16			
UZQ04900	Q.E. AR10/920	400 3F	9,2	12	14	20			
UZQ05000	Q.E. AR10/1100	400 3F	11	15	17	25			
UZQ05100	Q.E. AR10/1500	400 3F	12,5-15	17,5-20	25	35			
UZQ05200	Q.E. AR10/1850	400 3F	18,5	25	34	44			
UZQ05300	Q.E. AR10/2200	400 3F	22	30	40	52			
UZQ05400	Q.E. AR10/3300	400 3F	30-33	40-45	50	62			
UZQ05500	Q.E. AR10/4000	400 3F	37-40	50-55	60	82			

COFFRET MONOPHASÉ POUR LA COMMANDE D'UNE OU DEUX ÉLECTROPOMPES DE RELEVAGE.

Composants principaux

- Boîte en plastique IP54
- Interrupteur général
- Tableau de fusibles avec fusibles pour l'électropompe
- Tableau de fusibles avec fusibles sur le circuit auxiliaire
- Transformateur pour le circuit auxiliaire.
- Plaque à bornes pour dispositifs de control de niveau
- Presse étoupes
- Led de signalisation ligne
- Led de signalisation du fonctionnement de la pompe
- Led de signalisation bloc thermique
- Contacteur avec relais thermique
- Alarme niveau

ADRM10

ADRM20

ADRM 10

- Carte électronique de signalisation et commande
- Coffret électrique pour le commande d'une électropompe
- Poids : 5.5 Kg

ADRM 20

- Carte électronique de signalisation control et commande
- Coffret électrique pour le commande de deux électropompes.
- Poids : 7.5 Kg

Caractéristiques Techniques

- Degré de protection : IP54
- Tension d'alimentation : 220V/240V 1F 50Hz
- Dimensions extérieures : 220-270-185 mm

Type de fonctionnement

- Manuel à l'aide d'un sélecteur MAN ou AUTO.
- Automatique à l'aide d'un interrupteur flotteur

Limites d'utilisation

- Température ambiante : -5/ +40°C
- Humidité relative de condensation: 50% à 40° C (sans formation de condensat)
- Référence normative : EN60730 EN 60439

Accessoires en option

- UZA00200 : alarme optique et auditif.
- Flotteurs (voire la page des accessoires pour coffrets électriques)
- CE040030 : ailettes pour le fixage au mur

Schéma de raccordement

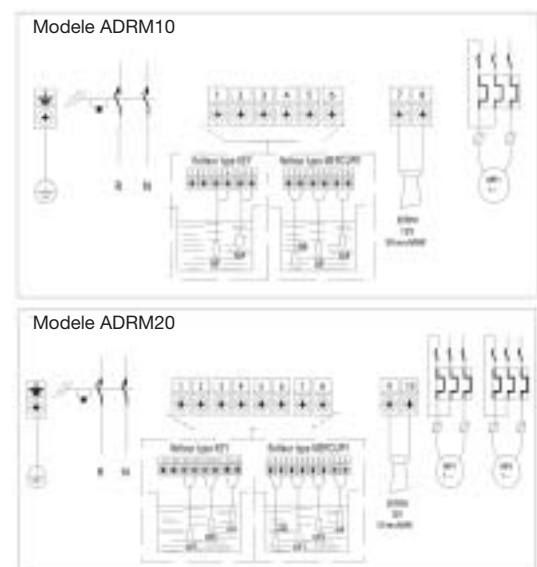

CODE	MODELE	Tension à 50Hz V	Puissance nom.		Champ de charge A		Electropompes compatibles
			Kw	Hp	min	max	
UZQ06500	Q.E. ADRM10/55	230 1F	0,55	0,75	2,5	4	DRENOX OMNIA PRIOX MINIVORT P MINIVORT PP
UZQ06700	Q.E. ADRM10/75	230 1F	0,75	1	4	6,3	
UZQ06800	Q.E. ADRM10/110	230 1F	1,1	1,5	6,3	10	
UZQ06900	Q.E. ADRM10/150	230 1F	1,5	2	10	16	
UZQ08600	Q.E. ADRM20/55	230 1F	2x0,55	2x0,75	2,5	4	
UZQ08800	Q.E. ADRM20/75	230 1F	2x0,75	2x1	4	6,3	
UZQ08900	Q.E. ADRM20/110	230 1F	2x1,1	2x1,5	6,3	10	
UZQ09000	Q.E. ADRM20/150	230 1F	2x1,5	2x2	10	16	



COFFRET TRIPHASÉ POUR LA COMMANDE D'UNE OU DEUX POMPES DE RELEVAGE.

Composants principaux

- Boîte métallique IP54
- Interrupteur général
- Tableau de fusibles avec fusibles pour l'électropompe
- Tableau de fusibles avec fusibles sur le circuit auxiliaire
- Transformateur pour le circuit auxiliaire.
- Plaque à bornes pour dispositifs de control de niveau
- Presse étoupes
- Led de signalisation ligne
- Led de signalisation du fonctionnement de la pompe
- Led de signalisation bloc thermique
- Contacteur avec réle thermique
- Alarme niveau

ADRD10

- Carte électronique de signalisation et commande
- Coffret électrique pour le commande d'une électropompe

ADRD20

- Carte électronique de signalisation, control et commande
- Coffret électrique pour le commande de deux électropompes.



Caractéristiques Techniques

- Degré de protection : IP54
- Tension d'alimentation : 400V/ 3F 50Hz
- Dimensions extérieures : 220-270-185 mm
- Poids : 5.5 Kg

Type de fonctionnement

- Manuel à l'aide d'un sélecteur MAN ou AUTO.
- Automatique à l'aide d'un interrupteur flotteur

Limites d'utilisation

- Température ambiante : -5/ +40°C
- Humidité relative de condensation : 50% a 40° C (sans formation de condensat)
- Référence normative : EN60730 EN 60439

Accessoires en option

- UZA00200 :alarme optique et auditif.
- Flotteurs (voire la page des accessoires pour coffrets électriques)
- CE040030 : ailettes de fixation au mur

Schéma de raccordement

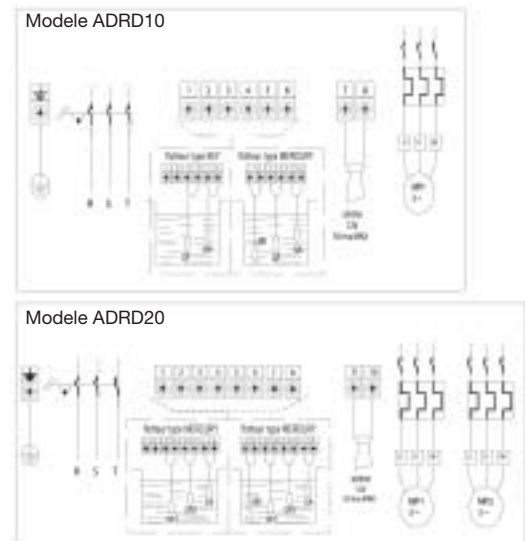

CODE	MODELE	Tension à 50Hz V	Puissance nom.		Champ de charge A		Electropompes compatibles
			Kw	Hp	min	max	
UZQ07000	Q.E. ADRD10/55	400 3F	0,55	0,75	1	1,6	DRENOX PRIOX MINIVORT P MINIVORT PP FGT - FGV
UZQ07100	Q.E. ADRD10/110	400 3F	1,1	1,5	1,6	2,5	
UZQ07300	Q.E. ADRD10/150	400 3F	1,5	2	2,5	4	
UZQ07400	Q.E. ADRD10/300	400 3F	3	4	4	6,3	
UZQ07500	Q.E. ADRD10/500	400 3F	5	6,7	6,3	10	
UZQ07700	Q.E. ADRD10/750	400 3F	7,5	10	10	16	
UZQ07800	Q.E. ADRD10/900	400 3F	9	12	13	19	
UZQ09100	Q.E. ADRD20/55	400 3F	2x0,55	2x0,75	1	1,6	
UZQ09200	Q.E. ADRD20/110	400 3F	2x1,1	2x1,5	1,6	2,5	
UZQ09400	Q.E. ADRD20/150	400 3F	2x1,5	2x2	2,5	4	
UZQ09500	Q.E. ADRD20/300	400 3F	2x3	2x4	4	6,3	
UZQ09600	Q.E. ADRD20/500	400 3F	2x5	2x6,7	6,3	10	
UZQ09800	Q.E. ADRD20/750	400 3F	2x7,5	2x10	10	16	
UZQ09900	Q.E. ADRD20/900	400 3F	2x9	2x12	13	19	

COFFRET TRIPHASÉ POUR LA COMMANDE D'UNE OU DEUX POMPES DE RELEVAGE À DÉMARRAGE ÉTOILE-TRIANGLE

Composants principaux

- Boîte métallique IP54
- Interrupteur général
- Tableau de fusibles avec fusibles pour l'électropompe
- Tableau de fusibles avec fusibles sur le circuit auxiliaire
- Transformateur pour le circuit auxiliaire.
- Plaque à bornes pour dispositifs de control de niveau
- Presse étoupes
- Led de signalisation ligne
- Led de signalisation du fonctionnement de la pompe
- Led de signalisation bloc thermique
- Contacteur avec relais thermique
- Fiche électronique pour la signalisation Volt/Ampère



ADRY10

- Carte électronique pour le commande et le control
- Coffret électrique pour le commande d'une électropompe
- Poids : 12-60 Kg

ADRY20

- Carte électronique de signalisation, control et commande
- Coffret électrique pour le commande de deux électropompes.
- Poids : 15-85 Kg

Caractéristiques Techniques

- Degré de protection : IP54
- Tension d'alimentation : 400V/ 3F 50Hz
- Dimensions extérieures : 500-750-250 mm

Type de fonctionnement

- Manuel à l'aide d'un sélecteur MAN ou AUTO.
- Automatique à l'aide d'un interrupteur flotteur

Limites d'utilisation

- Température ambiante : -5/ +40°C
- Humidité relative de condensation : 50% a 40° C (sans formation de condensat)
- Référence normative : EN60730 EN 60439

Accessoires en option

- UZA00200 :alarme optique et auditif.
- Flotteurs (voire la page des accessoires pour coffrets électriques)
- CE040020 : ailettes de fixation tableau au mur

Schéma de raccordement

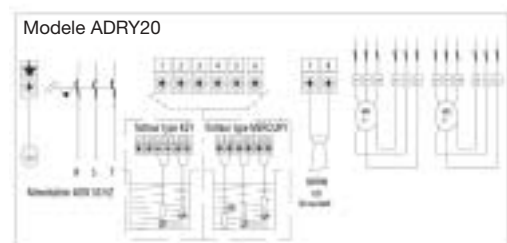
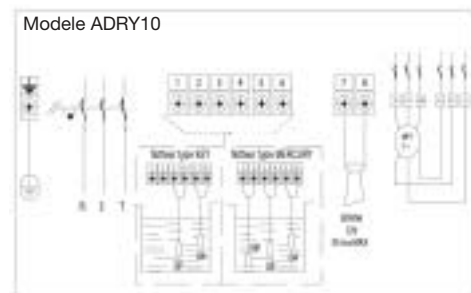

CODE	MODELE	Tension à 50Hz V	Puissance nom.		Champ de charge A		Electropompes compatibles
			Kw	Hp	min	max	
UZQ07900	Q.E. ADRY10/900	400 3F	9	12	12,9	19	FGC-FGV
UZQ08100	Q.E. ADRY10/1100	400 3F	11	15	17,2	24,1	
UZQ08200	Q.E. ADRY10/1500	400 3F	15	20	22,4	32,8	
UZQ08300	Q.E. ADRY10/2200	400 3F	22	30	29,3	44,8	
UZQ08400	Q.E. ADRY10/2500	400 3F	25	33,5	37,9	55,2	
UZQ10000	Q.E. ADRY20/900	400 3F	2x9	2x12	12,9	19	
UZQ10200	Q.E. ADRY20/1100	400 3F	2x11	2x15	17,2	24,1	
UZQ10300	Q.E. ADRY20/1500	400 3F	2x15	2x20	22,4	32,8	
UZQ10400	Q.E. ADRY20/2200	400 3F	2x22	2x30	29,3	44,8	
UZQ10500	Q.E. ADRY20/2500	400 3F	2x25	2x33,5	37,9	55,2	

ACCESSOIRES POUR COFFRETS ELECTRIQUES:

KIT SUPPORT

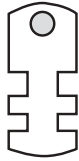
	Ailettes de fixation pour l'installation du coffret à paroi		
	CODE	TYPE	COFFRET ÉLECTRIQUE
	CE040010	Ailettes de fixation	AD10
	CE040020	Ailettes de fixation	AY10 - AR10 - ADRY10 - ADRY20
	CE040030	Ailettes de fixation	ADRM10 - ADRM20 - ADRD10 - ADRD20

ALARME OPTIQUE ET SONORE

	Kit alarme pour coffrets de drainage, composé d'une sirène 12V cc et led rouge de signalisation inséré dans une boîte en plastique IP54 avec presse-étoupes		
	CODE	TYPE	COFFRET ÉLECTRIQUE
	UZA00200	A0A12C alarme 12 V	ADRM10 - ADRM20 - ADRD10 - ADRD20 ADRY10 - ADRY20

RÉGULATEUR DE NIVEAU SUBMERGÉ

	Flotteur 15m type " Mercury " MC étanche jusqu' à 100m de profondeur, pas sensible à l'eau de condensation, apte pour eaux reflue chargées.		
	CODE	TYPE	COFFRET ÉLECTRIQUE
	ZA008120	Flotteur Mercury MC.15m	ADRM10 - ADRM20 - ADRD10 - ADRD20 DRY10 - ADRY20

RÉGULATEUR DE NIVEAU AVEC CONTREPOIDS





	Régulateur de niveau type Key pour des applications de vidange ou de remplissage, avec câble 3 ou 10 mt, apte pour des utilisations d'eaux claires ou pas chargées de matériaux		
	CODE	TYPE	COFFRET ÉLECTRIQUE
	ZA000590	MICROSTART 3-3 vidange / remplissage	QES PLUS - QEC+S - QEM+S - QET+S AD10 - AY10 - AR10
	ZA000330	MICROSTART 10-2 vidange	Coffrets electriques qui utilisent une commande extérieure
	ZA000650	MICROSTART 5-2 vidange	Coffrets electriques qui utilisent une commande extérieure
	ZA000750	MICROSTART 10-2 (PVC) vidange	Coffrets electriques qui utilisent une commande extérieure
	ZA008510	MICROSTART 10-3 vidange / remplissage	QES PLUS - QEC+S - QEM+S - QET+S AD10 - AY10 - AR10

ÉLECTRODES POUR LE CONTRÔLE DU NIVEAU DE LIQUIDES CONDUCTIBLES

	Electrodes de niveau particulièrement aptes pour liquides conductibles à la température maximale de 40°. Pour la liaison entre l'électrode et le coffret on peut utiliser un câble isolé avec une section max. de 4mm ² et une longueur max. de 100mt.		
	CODE	TYPE	COFFRET ÉLECTRIQUE
	UZA00100	ECL électrodes pour le contr. du niveau de liquides	QEC+S - QEM+S - QET+S - AD10 - AY10 AR10

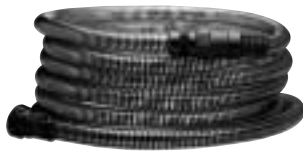

PRESSOSTAT

	CODE	TYPE	COFFRET ÉLECTRIQUE
	ZA003110	PM 5 ITL (6 Atm. Max)	QES PLUS - QEC+S - QEM+S - QET+S AD10 - AY10 - AR10
	ZA006400	PM 12 ITL (12 Atm. Max)	QES PLUS - QEC+S - QEM+S - QET+S AD10 - AY10 - AR10
	ZA000630	PM 6 TEL (6 Atm. Max)	QES PLUS - QEC+S - QEM+S - QET+S AD10 - AY10 - AR10
	ZA000640	PM 12 TEL (12 Atm. Max)	QES PLUS - QEC+S - QEM+S - QET+S AD10 - AY10 - AR10

	CODE	MODELE	DESCRIPTION
	ZA003110	PM 5 ITAL	PRESSOSTAT - 6 BAR MAX. - ITALTECNICA
	ZA006400	PM 12 ITAL	PRESSOSTAT - 12 BAR MAX. - ITALTECNICA
	ZA009550	PTI LP3 ITAL	PRESSOSTAT - INVERSE LP3 - 1/4" ITALTECNICA
	FFPRES01	PT 5 TRI M/A	PRESSOSTAT TRIPOLAIRE - 6 ATM MAX.
	FFPRES05	PT 12 1/4"	PRESSOSTAT TRIPOLAIRE - 12 ATM MAX.
	ZA002030	MAR 6	MANOMETRE AVEC PRISE RADIALE 6 BAR RACCORD 1/4" GAZ
	ZB902150	MAP 6	MANOMETRE AVEC PRISE AXIALE 6 BAR RACCORD 1/4" GAZ
	ZA000680	MAR 10	MANOMETRE AVEC PRISE RADIALE 10 BAR RACCORD 1/4" GAZ
	ZA000780	MAP 10	MANOMETRE AVEC PRISE AXIALE 10 BAR RACCORD 1/4" GAZ
	ZA000270	TF 500	FLEXIBILE DE 1" x mm 500 M-F
	ZA003060	TF 600	FLEXIBILE DE 1" x mm 600 M-F
	ZA003160	TF 700	FLEXIBILE DE 1" x mm 700 M-F
	ZA003070	TF 800	FLEXIBILE DE 1" x mm 800 M-F
	ZA007430	GA 1" 1/4	FLEXIBILE DE 1"1/4 x mm 400 M-F
	ZA007440	GA 2"	FLEXIBILE DE 2" x mm 500 M-F
	ZA007450	GA 2" 1/2	FLEXIBILE DE 2"1/2 x mm 500 M-F
	ZA007460	GA 3"	FLEXIBILE DE 3" x mm 500 M-F
	ZA000240	R 3 V	RACCORD LAITON A 3 VOIES 1"
	ZA000260	R 5 V	RACCORD LAITON A 5 VOIES 1"
	ZA004520	KA4	KIT D'ASPIRATION 4 m
	ZA007110	KA7	KIT D'ASPIRATION 7 m
	ZA004080	NIPPLEX 1" M-M	RACCORD MALE 1" POUR KIT D'ASPIRATION

	CODE	MODELE	DESCRIPTION
	D6024KKK	MBF	VESSIE BROMOBUTYLE POUR RESERVOIR FLEXINOX 20 L
	ZA006380	MBB	VESSIE BROMOBUTYLE POUR RESERVOIR INOX
	ZA003050	MGS 2	VESSIE QUALITE ALIMENTAIRE POUR RESERVOIR 2 L
	ZA010200	MGS 24	VESSIE QUALITE ALIMENTAIRE POUR RESERVOIR 24 L
	ZA009190	MB 60	VESSIE BUTYLE POUR RESERVOIR 60 L
	ZA009200	MB 100	VESSIE BUTYLE POUR RESERVOIR 100 L
	ZA009210	MB 200	VESSIE BUTYLE POUR RESERVOIR 200 L
	ZA009220	MB 300	VESSIE BUTYLE POUR RESERVOIR 300 L
	ZA009230	MB 500	VESSIE BUTYLE POUR RESERVOIR 500 L
	ZB401770	B 1	SUPPORT ACIER INOX EMBOUTI AVEC VIS POUR MCX 80-120 E JETINOX 45-60
	ZB41780	B 2	SUPPORT ACIER INOX EMBOUTI AVEC VIS POUR MCX 200 E JETINOX 90
	ZA000020	VF 1"	CLAPET DE PIED CREPINE PLASTIQUE 1"
	ZA003000	VFF 1"	CLAPET DE RETENUE 1" LAITON AVEC CREPINE INOX
	ZA003190	VFF 1" 1/4	CLAPET DE RETENUE 1" 1/4 LAITON AVEC CREPINE INOX
	ZA003200	VFF 1" 1/2	CLAPET DE RETENUE 1" 1/2 LAITON AVEC CREPINE INOX
	ZA003210	VFF 2"	CLAPET DE RETENUE 2" LAITON AVEC CREPINE INOX
	ZA002020	VAR 1"	CLAPET ANTI-RETOUR 1" LAITON
	ZA003220	VAR 1" 1/4	CLAPET ANTI-RETOUR 1" 1/4 LAITON
	ZA003230	VAR 1" 1/2	CLAPET ANTI-RETOUR 1" 1/2 LAITON
	ZA003240	VAR 2"	CLAPET ANTI-RETOUR 2" LAITON
	ZA008430	RVFF 2	VANNES A SPHERE PASSAGE INTEGRAL 2" F
	ZA009720	PDA 2"	PIED D'ASSISE 2"

	CODE	MODELE	DESCRIPTION
	ZA009330	VRP 1" 1/4	CLAPET DE RETENUE A BOULES ACIER INOX 1" 1/4 F
	ZA009320	VRP 1" 1/2	CLAPET DE RETENUE A BOULES ACIER INOX 1" 1/2 F
	ZA009310	VRP 2"	CLAPET DE RETENUE A BOULES ACIER INOX 2" F
	ZA000590	MICROSTART 3-3	FLOTTEUR A BILLES 3 M 3 FILS POUR VIDANGE/REPLISSAGE
	ZA000330	MICROSTART 10-2	FLOTTEUR A BILLES 10 M 2 FILS H07 RNF POUR VIDANGE
	ZA000650	MICROSTART 5-2	FLOTTEUR A BILLES 5 M 2 FILS POUR VIDANGE H05 RNF
	ZA000750	MICROSTART 10 -2	FLOTTEUR A BILLES 10 M 2 FILS PVC POUR VIDANGE
	ZA008510	MICROSTART 10 -3	FLOTTEUR A BILLES 10 M 2 FILS POUR VIDANGE/REPLISSAGE
	ZA000350	MICROSTART S 5-2	FLOTTEUR A BILLES 5 M 2 FILS FICHE/PRISE NORMALISEE H05 RNF
	ZA010070	MICROSTART S10-2	FLOTTEUR A BILLES 10 M 2 FILS PVC FICHE/PRISE NORMALISEE
	ZA008120	MERCURY 15 M	FLOTTEUR A BILLES 15 mt MERCURY MC
	ZA000820	CP	CONTRE-POIDS POUR FLOTTEUR
	ZA000900	RCF 30	RACCORD PLASTIQUE COUDE 1" 1/4 FEMELLE ø 30
	ZA000910	RCF 40	RACCORD PLASTIQUE COUDE 1" 1/2 FEMELLE ø 40
	ZA000920	RCF 50	RACCORD PLASTIQUE COUDE 2" FEMELLE ø 50
	ZA003370	JONCTION 2,5	KIT JONCTION THERMORÉTRACTABLE POUR CÂBLE JUSQ'À 4 X 2,5
	ZA003390	JONCTION 6	KIT JONCTION THERMORÉTRACTABLE POUR CÂBLE JUSQ'À 4 X 6
	ZA003380	JONCTION 10	KIT BOÎTE DE JONCTION RÉSINE À COULER
	ZA009410	JONCTION 2,5	JONCTION THERMORÉTRACTABLE 1 - 2,5 mm ²
	ZA009430	JONCTION 6	JONCTION THERMORÉTRACTABLE 4 - 6 mm ²
	ZA009450	JONCTION 10	JONCTION RÉSINE À COULER 4 X 10 mm ²

	CODE	DESCRIPTION
	101P4500	RACCORD 1"1/4 - 3/4" M POUR COMPAC
	102P2340	RACCORD COUDE MF 1"1/4
	102P3010	VALVE CLAPET BATTANT POUR MANCHON 1"1/4
	101P4490	MANCHON 1"1/4 POUR VALVE CLAPET
	ZA006660	RACCORD 25 - 18 - 12 1"1/4 F
	ZA008540	MANCHON REDUIT PLASTIQUE FM 1"1/2 - 1"1/4
	ZA007360	RACCORD 32 - 25 1"1/4
	ZA008550	MANCHON REDUIT PLASTIQUE FM 2" - 1"1/2
	ZA009500	RCF 25 - 1" AVEC JOINT TORIQUE

SONDE ET CABLES INOX

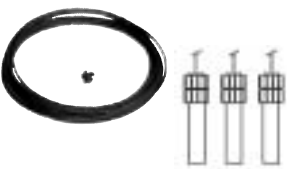
	CODE	DESCRIPTION
	UZA00100	KIT 3 SONDAS DE NIVEAU
	ZA007390	FILIN NYLON 4 MM
	ZA000411	CABLE INOX 4 MM
	ZA000412	SERRE CABLE INOX 4 MM

FILTRE

	CODE	DESCRIPTION	Q.té min.
	ZB401390	DOSEUR A POLYPHOSPHATES POUR APPAREILS SANITAIRES	1
	ZB900010	FILTRE A CARTOUCHE 5" ORIFICES 1" F/F INSERT LAITON	1
	ZB900060	FILTRE A CARTOUCHE 7" ORIFICES 1" F/F INSERT LAITON	1
	ZB900030	FILTRE A CARTOUCHE 10" ORIFICES 1" F/F INSERT LAITON	1
	ZB900070	FILTRE A CARTOUCHE 10" ORIFICES 1" 1/4 F/F INSERT LAITON	1

CARTOUCHES FILTRANTES

	CODE	DESCRIPTION	Filtrage nom. µm	Q.té min.
	ZB401350	CARTOUCHE 5" FA (FIL BOBINE)	20	20
	ZB401370	CARTOUCHE 5" NY (NYLON)	60	20
	ZB401410	CARTOUCHE 7" FA (FIL BOBINE) POUR FILTRE A CART. 1"	20	20
	ZB401550	CARTOUCHE 7" NY (NYLON) POUR FILTRE A CART. 1"	60	20
	ZB401360	CARTOUCHE 10" FA (FIL BOBINE) POUR FILTRE A CART. 1"	20	20
	ZB401570	CARTOUCHE 10" FA (FIL BOBINE) POUR FILTRE A CART. 1" 1/4	20	20
	ZB401380	CARTOUCHE 10" NY (NYLON) POUR FILTRE A CART. 1"	60	20
	ZB401580	CARTOUCHE 10" NY (NYLON) POUR FILTRE A CART. 1" 1/4	60	20
	ZB401420	CARTOUCHE 10" CA (NYLON/CHARBON ACTIF)	60	20
	ZB401620	CARTOUCHE 10" PL (POLYPHOSPHATE A CRISTAUX)	-	1

Les circulateurs à rotor noyé sont particulièrement appropriés pour la circulation de l'eau dans les installations de chauffage individuels et petits collectifs.

- **3 VITESSES**
- **DEGOMMAGE MANUEL EXTERIEUR**



Applications

- Pour la circulation accélérée de l'eau chaude et d'eau froide, respectivement dans les circuits ouverts et fermés de chauffage et de climatisation.

Moteur

- A rotor noyé, palier auto-lubrifié par le liquide pompé.
- Asynchrone monophasé
- Fonctionnement à 3 vitesses
- Protection thermique et condensateur incorporés
- Classe d'isolation H
- Indice de protection IP 44
- Tension d'alimentation : monophasée 1 x 230 V - 50 Hz
- Sens de rotation : Anti-horaire (vue coté moteur)

Limites d'utilisation

- Non-aggressive and non-explosive clean liquids free of suspended solid particles and fibres
- Permissible fluids (SR3 25/70): water and water/glycol mixtures in a ratio up to 1:1. Glycol mixtures require a reassessment of pump hydraulic data in line with the increased viscosity and depending on mixing ratios.
- Liquid temperature: from +10° C to +110° C from -10° C to +110° C (SR3 25/70)
- Maximum operating pressure: 10 bar
- Pressure necessary at the suction point to avoid cavitation: 14 m (at a water temperature of 110° C)
- The pump must be installed with the driving shaft in horizontal position (see drawing below)
- Threaded ports

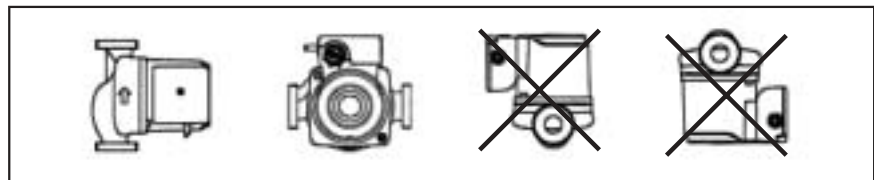

MATERIAUX

Eléments	Matières
Corps de pompe	Fonte EN-GJL-200 (ex G20)
Roue	Technopolymère
Chemise statorique/bague de guidage	Acier Inox X CrNiMo 17-12-2 (AISI 316 L.)
Arbre	Acier Chromé X 30 Cr 13
Carcasse stator	Alluminium
Palier butée	Graphite/Céramique
Pompe coussinet	Acier nickelé

Prestations hydraulique de la gamme

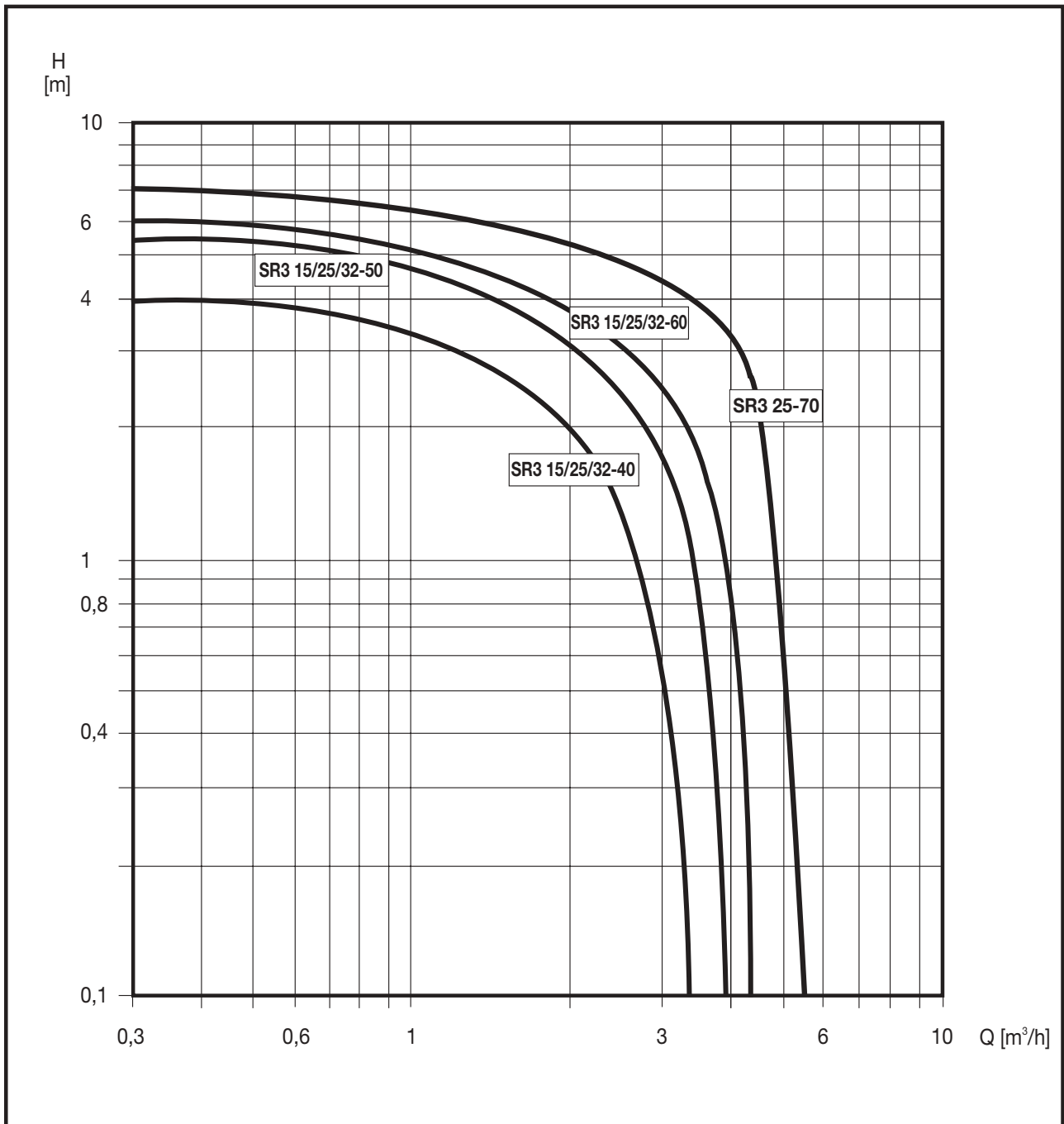

CARACTERISTIQUES

CODE	MODELE	TENS. (v)	Ø ORIFICES	ENTRAXE	µF.	VIT.	Puissance Abs w	Amp.	N (min ⁻¹)	Q L/1' m ³ /h	Hauteur manométrique en m CE								
											10 0,6	20 1,2	30 1,8	40 2,4	50 3,0	60 3,6	70 4,2		
MY0708KKK	SR3 15/40 1" - 130	1 x 230	1"	130	2,0	3	71	0,30	1950	Hauteur manométrique en m CE	3,7 3,1 1,9	3,0 2,2 1,0	2,2 1,2	1,4 0,2	0,5				
MY0700KKK	SR3 25/40 1" 1/2 - 130	1 x 230	1" 1/2	130		2	55	0,24	1550										
MY0701KKK	SR3 25/40 1" 1/2 - 180	1 x 230	1" 1/2	180		1	40	0,18	1150										
MY0715KKK	SR3 32/40 2" - 180	1 x 230	2"	180															
MY0707KKK	SR3 15/50 1" - 130	1 x 230	1"	130	2,5	3	104	0,45	1850		5,4 4,0 2,4	4,5 3,0 1,2	3,5 1,8 0,2	2,6 1,0	1,6	0,8			
MY0705KKK	SR3 25/50 1" 1/2 - 130	1 x 230	1" 1/2	130		2	78	0,35	1400										
MY0706KKK	SR3 25/50 1" 1/2 - 180	1 x 230	1" 1/2	180		1	56	0,26	950										
MY0714KKK	SR3 32/50 2" - 180	1 x 230	2"	180							5,5 4,5 2,8	4,9 3,5 1,6	3,8 2,2 0,5	3,2 1,3	2,4 0,4	1,5	0,5		
MY0709KKK	SR3 15/60 1" - 130	1 x 230	1"	130	2,8	3	110	0,48	1800										
MY0710KKK	SR3 25/60 1" 1/2 - 130	1 x 230	1" 1/2	130		2	83	0,37	1400										
MY0711KKK	SR3 25/60 1" 1/2 - 180	1 x 230	1" 1/2	180		1	60	0,27	1050										
MY0713KKK	SR3 32/60 2" - 180	1 x 230	2"	180							6,57 6,16 4,61	6,15 5,52 3,36	5,63 4,69 2,09	5,06 3,77 1,16	4,44 2,8	3,73	2,82		
MY0717KKK	SR3 25/70 1" 1/2 - 180	1 x 230	1" 1/2	180	3,5	3	150	0,67	2230										
						2	132	0,62	1800										
						1	101	0,5	1290										

Pipe fittings not included

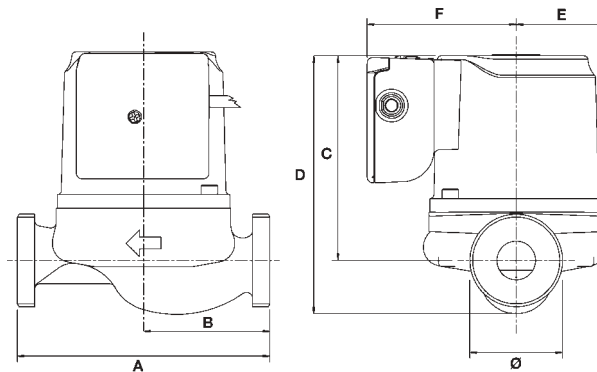

ENCOMBREMENT ET POIDS

Modèle	Ø Orifices	Dimensions mm.						Volume Emballage (dm ³)	Poids (Kg)	
			B	C	D	E	F		net	brut
SR3 15/40 1" - 130	1"	130	65	105,4	135	46,6	76,7	2,75	2,7	2,8
SR3 25/40 1" 1/2 - 130	1" 1/2	130	65	105,4	135	46,6	76,7	2,75		
SR3 25/40 1" 1/2 - 180	1" 1/2	180	90	105,4	135	46,6	76,7	3,55		
SR3 32/40 2" - 180	2"	180	90	105,4	135	46,6	76,7	3,55		
SR3 15/50 1" - 130	1"	130	65	105,4	135	46,6	76,7	2,75	2,7	2,8
SR3 25/50 1" 1/2 - 130	1" 1/2	130	65	105,4	135	46,6	76,7	2,75		
SR3 25/50 1" 1/2 - 180	1" 1/2	180	90	105,4	135	46,6	76,7	3,55		
SR3 32/50 2" - 180	2"	180	90	105,4	135	46,6	76,7	3,55		
SR3 15/60 1" - 130	1"	130	65	105,4	135	46,6	76,7	2,75	2,8	2,9
SR3 25/60 1" 1/2 - 130	1" 1/2	130	65	105,4	135	46,6	76,7	2,75		
SR3 25/60 1" 1/2 - 180	1" 1/2	180	90	105,4	135	46,6	76,7	3,55		
SR3 32/60 2" - 180	2"	180	90	105,4	135	46,6	76,7	2,75		
SR3 25/70 1" 1/2 - 180	1" 1/2	180	90	121,6	145,5	49	76,7	3,6	3,4	3,5

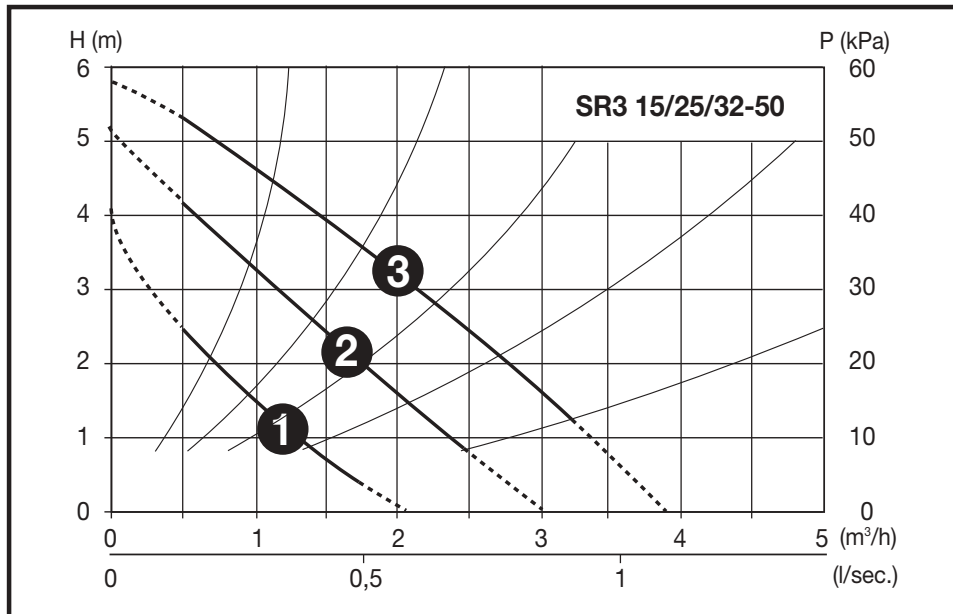
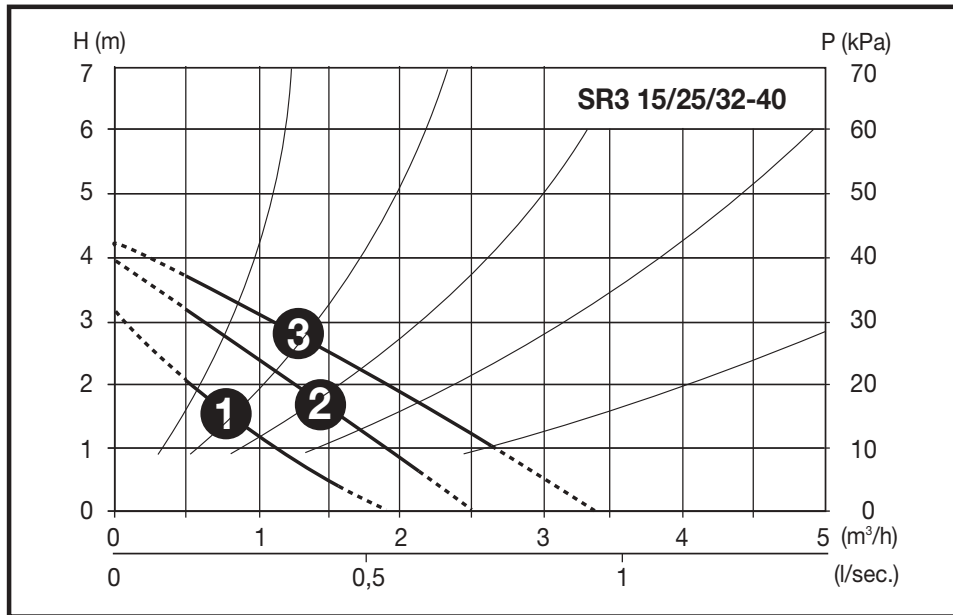
COURBES DES PRESTATIONS HYDRAULIQUES

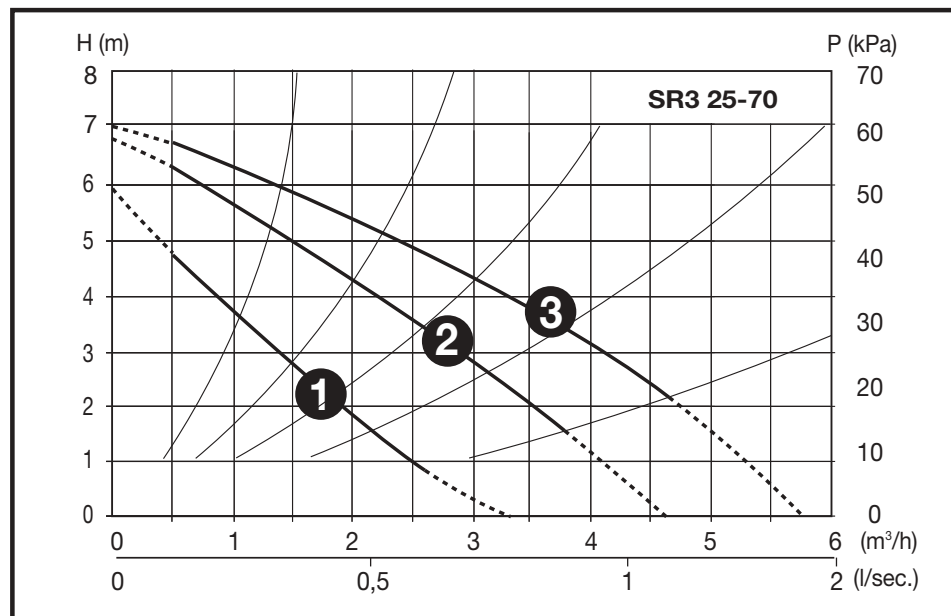
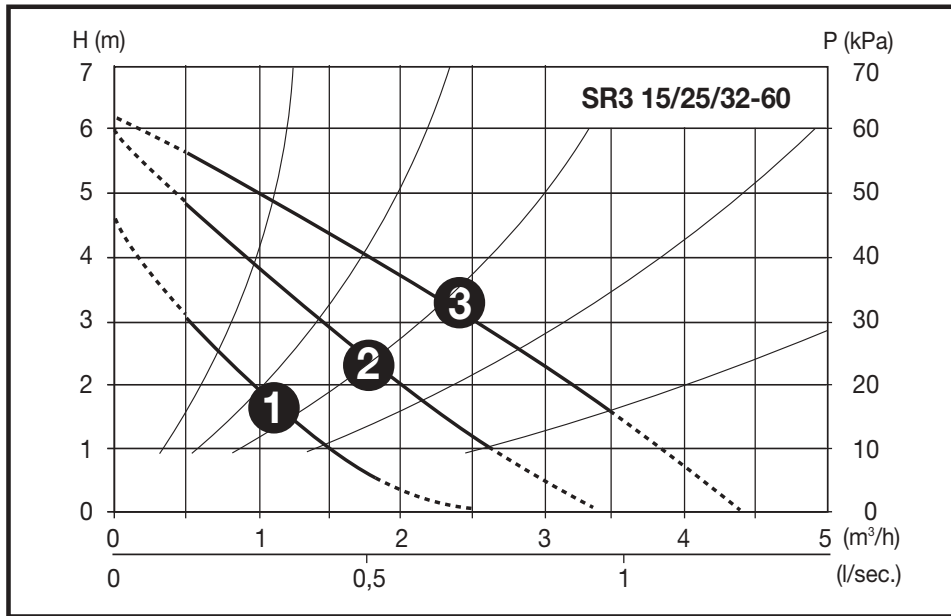

COURBES DES PRESTATIONS HYDRAULIQUES



TÊTES INTERCHANGEABLES SR3 - RM4

SR3 MULTIHEAD

Multihead est la tête moteur complète avec roue pour circulateurs SR3. Sens de rotation anti-horaire.



**JOINTS
KIT A**



**JOINTS
KIT B**

RM4 MOTORHEAD

RM4 Motorhead est la tête moteur complète de roue avec sens de rotation horaire.



CARACTERISTIQUES

CODE	MODELE	TENSION	μF	VITESSE	Puissance Abs. w	Amp.	n (min ⁻¹)
MY0712KKK	MULTI HEAD SR3 *	1 x 230 V	2,8	3	110	0,48	1800
				2	74	0,32	1200
				1	44	0,19	700
MY0716KKK	RM4 MOTORHEAD ●	1 x 230 V	2,5	4	110	0,46	1800
				3	83	0,37	1400
				2	60	0,27	1050
				1	44	0,19	700

* Rotation en sens anti-horaire

● Rotation en sens horaire

RACCORDS UNIONS LAITON (RU)

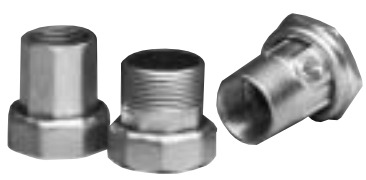
CODE	DESCRIPTION	MATIERE	DIAM. ORIFICE SORTIE RU	DIAM. SORTIE CIRCULATEUR
B7012KKK	 Paire de raccords unions	Laiton	3/4" F	1" 1/2 G
B7016KKK			3/4" F	1" 1/4 G
B7013KKK			1" F	1" 1/2 G
B7009KKK			1" F	1" 1/2 G
B7014KKK			1" 1/4 M	1" 1/2 G
B7015KKK			1" 1/4 F	2" G



Pentair™
Water
