

## Ambiances corrosives et explosives

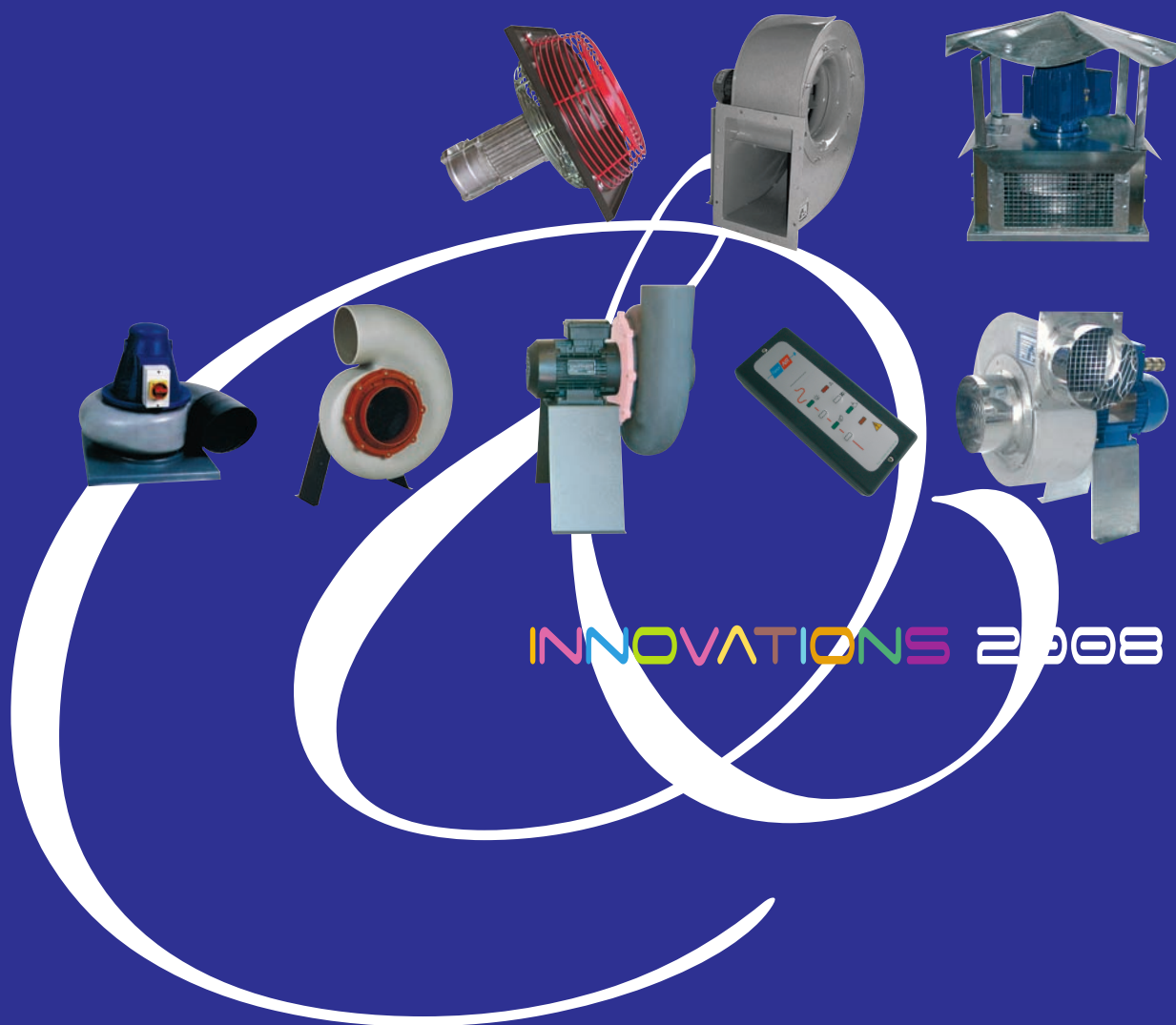

INNOVATIONS 2008



## Hélipac ATEX

ventilateur hélicoïde  
pour atmosphère explosive  
zone 1 et 2 ATEX

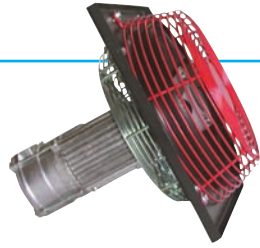

### ► avantages

- **Utilisation en atmosphère explosive (ATEX zone 1 et ATEX zone 2).**
- **Conforme à la Directive 94/9/CE relative au matériel utilisable en atmosphère explosive.**
- **Conforme aux exigences de sécurité et de santé pour pouvoir être vendu au sein de l'Union Européenne.**
- **Hélice à profil aérodynamique 3D :**
  - haut rendement.
  - économie d'énergie.
  - faible niveau sonore.

### ► gamme

- Gamme composée de 8 tailles (Ø 250 à 630).
- Motorisation : 4 pôles ou 6 pôles.
- Débit : 800 à 22 000 m<sup>3</sup>/h.

### ► désignation

#### Hélipac ATEX II2G IIBT4 - M 4 - 250 Tri

II 2 G : catégorie de matériel

II B T4 : type de moteur en fonction de l'atmosphère  
II C T4

M : Mural  
T : Tubulaire  
4 : 1500 tr/min  
6 : 1000 tr/min  
250 : taille Triphasé

### ► application / utilisation du produit

- Locaux de charge batterie (version IIC due à la présence d'hydrogène).
- Extraction ou transfert d'air (non poussiéreux) des locaux industriels en atmosphère explosive.
- Montage mural ou gainé.
- Groupe II (industrie de surface) :  
Atex zone 1 (catégorie 2G) et Atex zone 2 (catégorie 3G).
- Marquage CE Ex II2G (IIB T4).

### ► construction / composition

- **Enveloppe :**
  - Hélipac ATEX tubulaire : virole en acier avec brides intégrées.
  - Hélipac ATEX mural : platine en tôle d'acier.
  - Grille de protection côté moteur et côté hélice.
- **Hélice :**
  - Réalisée en matériau composite antistatique.
- **Motorisation standard :**
  - Moteur asynchrone Classe F IP 55 - 50 Hz - 230/400 V triphasé - CE Ex II2G (**IIB T4**) ou CE Ex II2G (**IIC T4**) pour **Zone 1 et 2 (ATEX)**.
- **Flux d'air :** sens moteur puis hélice.

### ► options

- Version moteur monophasé.
- Classe température et gaz différents (ATEX).
- Version pour atmosphère explosive due à des poussières :
  - CE Ex II2 D pour **zone 21 (ATEX)**.
  - CE Ex II3 D pour **zone 22 (ATEX)**.
- Moteur avec sonde PTC pour utilisation en variation de fréquence.

### ► limites d'utilisation

- Température ambiante et température du fluide véhiculé comprise entre - 20° C et +40° C.

### ► accessoires (version tubulaire)

- Jeu de pieds support.
- Plots antivibratiles.
- Piquage à plat posé.
- Manchette souple antistatique (ATEX).

### ► conditionnement

- Sur palette filmée.

### ► texte de prescription

- Le ventilateur hélicoïde Hélipac ATEX sera conforme à la directive ATEX 94/9/CE et sera utilisé en zone 1 et 2 ATEX.
- Type Hélipac ATEX, marque France Air.

## descriptif technique

### ► Rappels réglementaires

- Depuis le 1<sup>er</sup> juillet 2003, les ventilateurs installés en atmosphères explosives doivent être conformes aux Directives Européennes ATEX 94/9/CE et 99/92/CE.
- La directive 94/9/CE définit des catégories de matériels et les exigences de construction essentielles.
- La directive 99/92/CE impose à l'utilisateur de définir les types de zones et d'utiliser des matériels ATEX adaptés.



NB : pour plus de détails, voir la fiche technique.



## descriptif technique

### ► Encombrement, réservation et poids

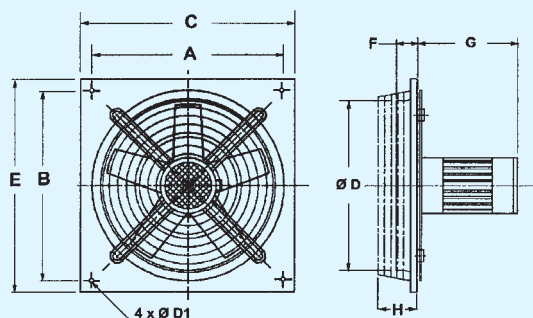

Taille	A	B	C	ØD	E	F	H	ØD1	G maxi
250	300	300	352	266	352	60	96	9	244
315	350	350	400	315	400	60	116	9	268
355	400	400	450	365	450	60	86	9	268
400	450	450	500	420	500	60	121	9	268
450	500	500	550	470	550	60	146	9	248
500	550	550	600	520	600	60	131	9	265
560	630	630	680	570	680	60	141	9	326
630	680	680	730	620	730	60	171	9	326

### ► Caractéristiques

Hélipac® ATEX	Nb de pâles	Puissance moteur (kW)	I <sub>max</sub> (A) Tri 400V	Vitesse (tr/min)	Poids (kg)	Lp* (dB <sub>A</sub> )
6-250	5 pâles	0,12	0,65	1000	10	54
4-250		0,18	0,67	1500	11	64
6-315	5 pâles	0,12	0,65	1000	11	59
4-315		0,18	0,67	1500	12	69
6-355	5 pâles	0,12	0,65	1000	12	61
4-355		0,18	0,67	1500	13	71
6-400	5 pâles	0,12	0,65	1000	12	65
4-400		0,25	0,77	1500	15	75
6-450	5 pâles	0,12	0,65	1000	13	68
4-450		0,37	1,1	1500	18	78
6-500	10 pâles	0,37	1,6	1000	18	73
4-500		1,10	2,8	1500	24	82
6-560	10 pâles	0,55	1,8	1000	24	77
4-560		1,50	3,6	1500	32	86
6-630	10 pâles	0,75	2,2	1000	29	79
4-630		1,50	3,6	1500	34	87

\* Niveau de pression acoustique Lp en dB<sub>A</sub> +/- 3 dB<sub>A</sub> mesuré à 1m à l'aspiration et refoulement dans caisson

## courbes de sélection

• Caractéristiques aérauliques établies pour un air à 20°C et pression atmosphérique (masse volumique = 1,2 kg/m<sup>3</sup>).

### ► Hélipac® ATEX - 4 pôles Tailles : 250, 315, 355 et 400

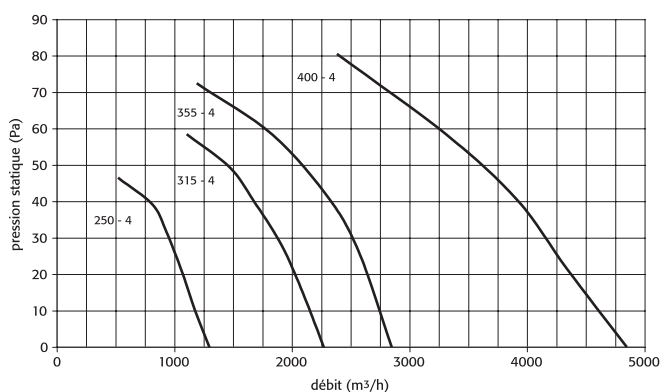

### ► Hélipac® ATEX - 4 pôles Tailles : 450, 500, 560 et 630

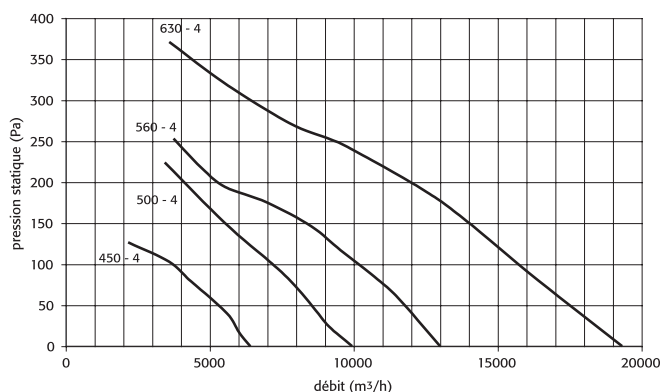

### ► Hélipac® ATEX - 6 pôles Tailles : 250, 315, 355 et 400

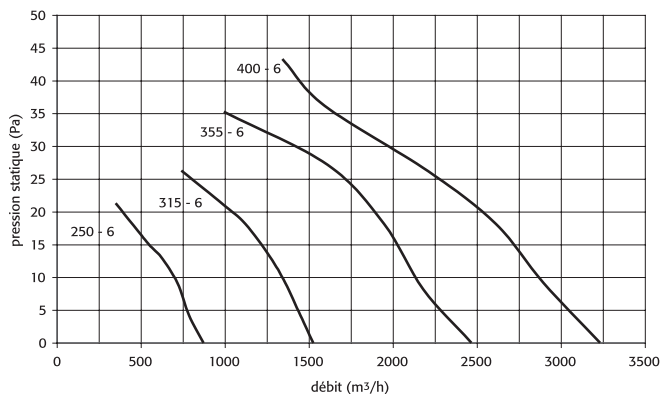

### ► Hélipac® ATEX - 6 pôles Tailles : 450, 500, 560 et 630

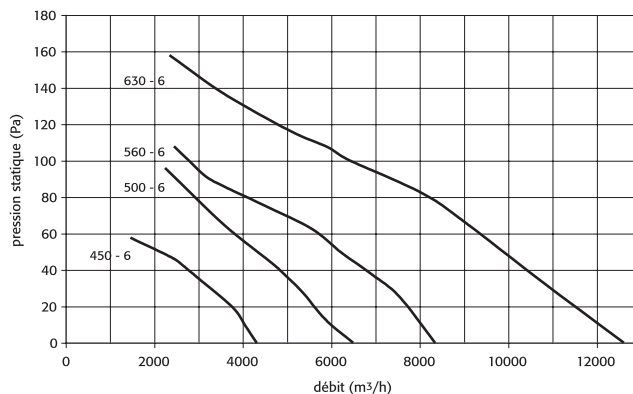





## descriptif technique

### • Modèles 340 à 1060

TYPE	320	340	420	440	620	640	720	740	760	920	940	960	1040	1060
A	206	206	249	249	295	295	335	335	335	395	395	395	468	468
B	203	203	245	245	298	298	372	372	372	438	438	438	512	512
Ø C	170	170	170	170	205	205	240	240	240	285	285	285	320	320
Ø C1	130	130	130	130	145	145	175	175	175	200	200	200	245	245
D1	7	7	7	7	7	7	9	9	9	9	9	9	9	9
G	194	194	194	194	218	194	238	218	218	280	238	238	280	238
H	135	135	135	135	170	170	190	190	190	225	225	225	263	263
I	115	115	115	115	150	150	165	165	165	196	196	196	233	233
J	90	90	90	90	125	125	135	135	135	165	165	165	200	200
K	135	135	135	135	160	160	190	190	190	237	237	237	254	254
L	115	115	115	115	140	140	165	165	165	206	206	206	224	224
M	90	90	90	90	115	115	135	135	135	175	175	175	190	190
N	93	93	93	93	130	130	145	145	145	165	165	165	203	203
O	40	40	40	40	45	40	50	45	45	56	50	50	56	50
P	80	80	80	80	90	80	100	90	90	125	100	100	125	100
Q	100	100	100	100	112	100	125	112	112	140	125	125	140	125
R	63	63	63	63	71	63	80	71	71	90	80	80	90	80
S	101	101	101	101	105	101	114	105	105	123	114	114	123	114

G : les valeurs sont données à titre indicatif. Elles dépendent de la marque du moteur. Valeurs en mm.

### ► Encombrement, réservation et poids

#### • Modèles 1304 à 1556

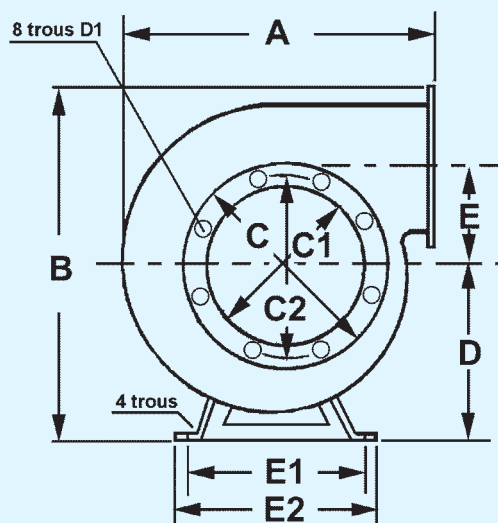
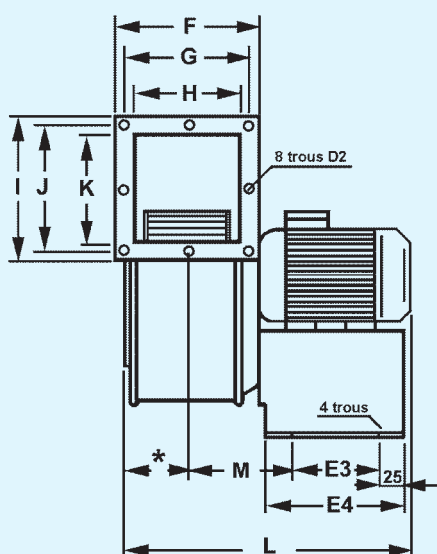

TYPE	1304	1356	1354	1406	1404	1456	1454	1508	1506	1558	1556
A	495	575	575	655	655	735	735	815	815	901	901
B	741	871	871	991	991	1111,5	1111,5	1231,5	1231,5	1339,5	1339,5
C	360	410	410	460	460	510	510	560	560	640	610
C1	293	343	343	392	392	442	442	491	491	541	541
D	375	440	440	500	500	560	560	620	620	680	680
E	218	258	258	298	298	338	338	378	378	406	406
E2	373	414	414	492	492	572	572	606	606	650	650
E4	176	180	210	210	270	270	350	271	351	351	388
F	296	346	346	386	386	427	427	467	467	507	507
G	271	316	316	356	356	397	397	437	437	477	477
H	240	280	280	320	320	360	360	400	400	440	440
I	296	346	346	386	386	427	427	467	467	507	507
J	271	316	316	356	356	397	397	437	437	477	477
K	240	280	280	320	320	360	360	400	400	440	440
L	505	545	640	645	705	747	857	827	897	937	982
diamètre de raccordement après piquage	315	355	355	400	400	450	450	500	500	560	560

## courbes de sélection

• Caractéristiques aérauliques établies pour un air à 20°C et pression atmosphérique (masse volumique = 1,2 kg/m<sup>3</sup>).

### ► Cîrex 320, 340, 420 et 440

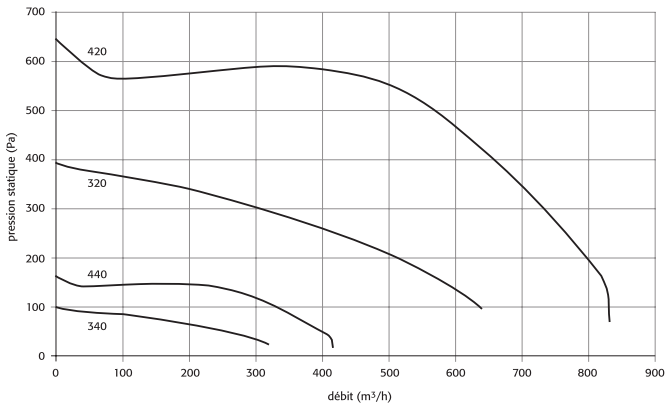

### ► Cîrex 640 et 760

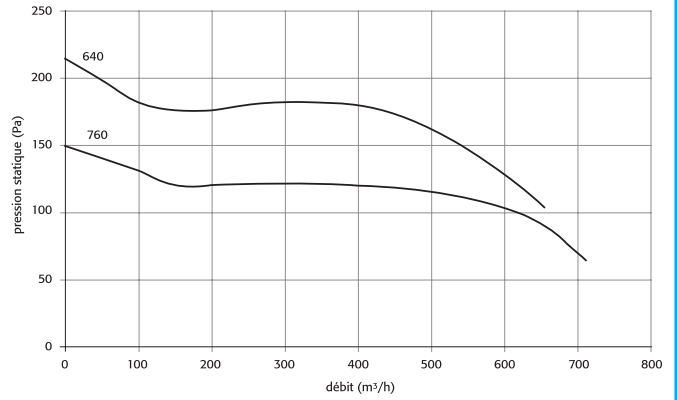

### ► Cîrex 620, 740, 940 et 960

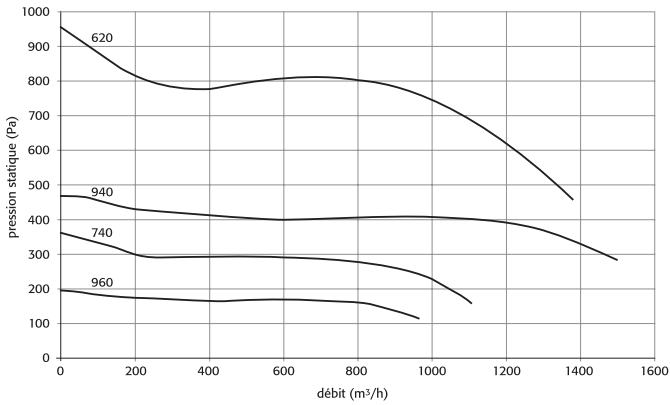

### ► Cîrex 720, 920, 1040 et 1060

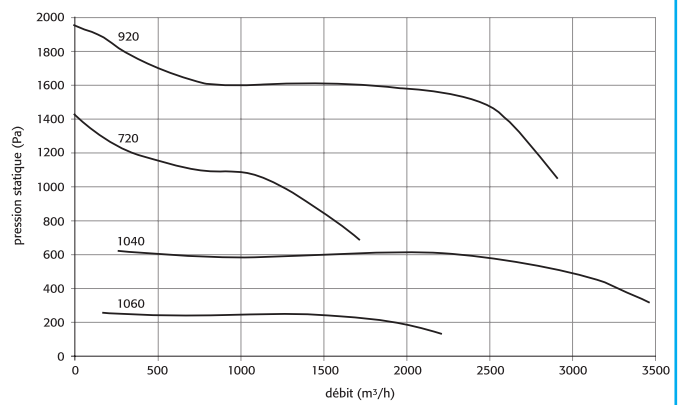

### ► Cîrex 1354, 1304, 1356

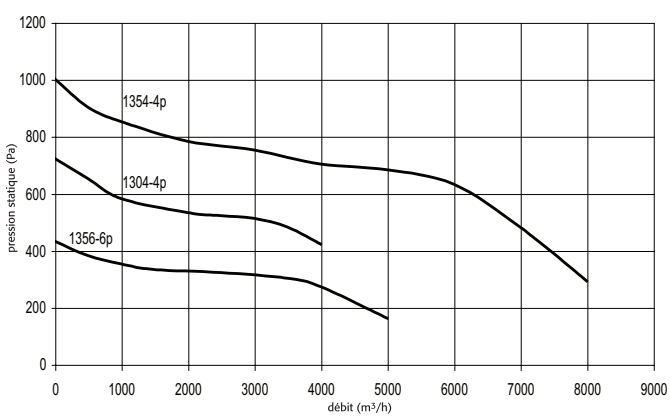

### ► Cîrex 1454, 1404, 1456, 1406

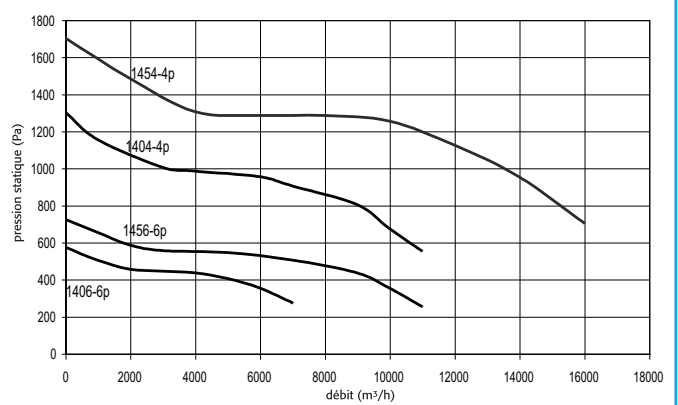

### ► Cîrex 1556, 1506, 1558, 1508

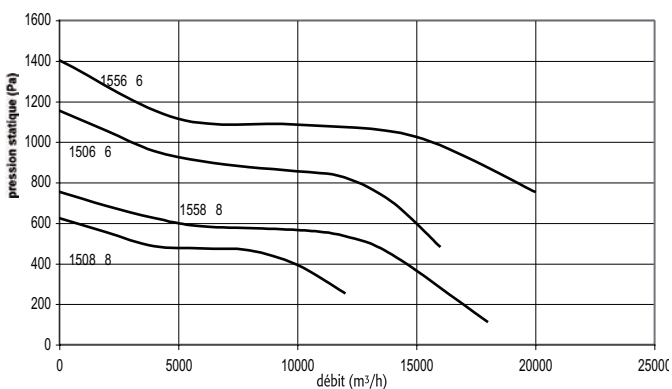



## descriptif technique

### ► Caractéristiques électriques et acoustiques

	Puissance moteur (kW)	Intensité moteur (A)	Vitesse de Rotation (Tr/min)	Tension d'alimentation (volts)	Niveau acoustique LpA [dB(A)] *
<b>280 - 6</b>	0.18	0.73	960	230/400 T	52
<b>280 - 4</b>	0.25	0.93	1450	230/400 T	61
<b>315 - 6</b>	0.18	0.73	960	230/400 T	55
<b>315 - 4</b>	0.25	0.93	1450	230/400 T	64
<b>355 - 6</b>	0.18	0.73	960	230/400 T	59
<b>355 - 4</b>	0.25	0.93	1450	230/400 T	68
<b>355 - 4/8</b>	0.25/0.06	1.14/0.45	1450/720	230/400 T	72/57
<b>400 - 6</b>	0.18	0.73	960	230/400 T	63
<b>400 - 4</b>	0.37	1.04	1450	230/400 T	72
<b>400 - 4/8</b>	0.6/0.15	1.67/0.72	1450/720	230/400 T	75/57
<b>450 - 6</b>	0.37	1.21	960	230/400 T	66
<b>450 - 4</b>	0.75	1.75	1450	230/400 T	75
<b>450 - 4/8</b>	0.8/0.2	2.26/0.91	1450/720	230/400 T	75/60
<b>500 - 6</b>	0.37	1.21	960	230/400 T	70
<b>500 - 4</b>	1.5	3.19	1450	230/400 T	79
<b>500 - 4/8</b>	1.5/0.37	4.05/1.78	1450/720	230/400 T	79/64
<b>500 - 6/12</b>	0.75/0.15	1.54/0.59	960/500	230/400 T	70/55
<b>560 - 6</b>	0.75	1.94	960	230/400 T	73
<b>560 - 4</b>	2.2	5.22	1450	230/400 T	82
<b>560 - 4/8</b>	2.2/0.55	5.57/2	1450/720	230/400 T	82/67
<b>560 - 6/12</b>	0.75/0.15	2.15/0.89	960/500	230/400 T	73/58

	Puissance moteur (kW)	Intensité moteur (A)	Vitesse de Rotation (Tr/min)	Tension d'alimentation (volts)	Niveau acoustique LpA [dB(A)] *
<b>630 - 6</b>	1.5	3.78	960	230/400 T	76
<b>630 - 4</b>	4	7.62	1450	230/400 T	85
<b>630 - 4/8</b>	4/0.75	8.2/2.82	1450/720	230/400 T	85/70
<b>630 - 6/8</b>	1.5/0.75	4.01/2.65	960/720	230/400 T	76/70
<b>630 - 6/12</b>	1.5/0.25	4.12/1.82	960/500	230/400 T	76/61
<b>710 - 8</b>	1.1	3.38	720	230/400 T	74
<b>710 - 6</b>	2.2	5.36	960	230/400 T	80
<b>710 - 6/8</b>	3/1.5	5.85/3.87	960/720	230/400 T	80/74
<b>710 - 6/12</b>	3/0.55	5.91/2.65	960/500	230/400 T	80/65
<b>800 - 8</b>	2.2	5.31	720	230/400 T	78
<b>800 - 6</b>	4	8.72	960	230/400 T	84
<b>800 - 6/8</b>	5.5/2.75	8.91/5.8	960/720	230/400 T	84/78
<b>800 - 6/12</b>	5.5/1.1	8.95/4.01	960/500	400/690 T	84/69
<b>900 - 8</b>	4	10.2	720	230/400 T	82
<b>900 - 6</b>	7.5	15.2	960	400/690 T	88
<b>900 - 6/8</b>	8/06	15.8/10.8	960/720	400/690 T	88/82
<b>900 - 6/12</b>	11/1.8	15.9/7.15	960/500	400/690 T	88/73
<b>1000 - 8</b>	11	21.4	720	400/690 T	84
<b>1000 - 6</b>	22	42.9	960	400/690 T	90
<b>1000 - 6/8</b>	21/10	43.8/22.5	960/720	400/690 T	90/84
<b>1000 - 6/12</b>	25/4.5	43.9/19.55	960/500	400/690 T	90/84

\* Niveau de pression acoustique en dBA, relevé à 1,5 mètres de distance de l'appareil en champs libre hémisphérique au débit maxi. Précision ± 3 dBA.

## courbes de sélection

- Caractéristiques aérauliques établies pour un air à 20°C et pression atmosphérique (masse volumique = 1,2 kg/m<sup>3</sup>).

### ► XETA 4 pôles - Tailles : 280 à 630

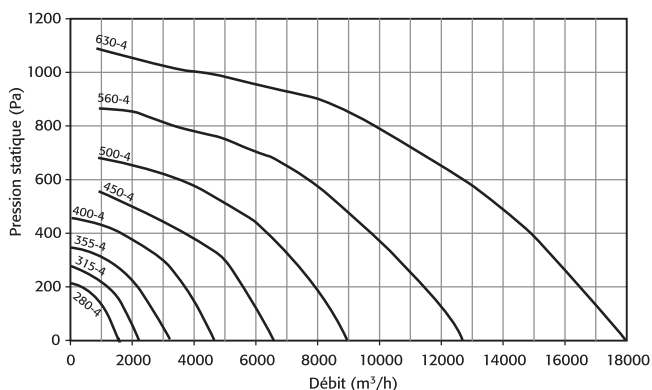

### ► XETA 6 pôles - Tailles : 280 à 630

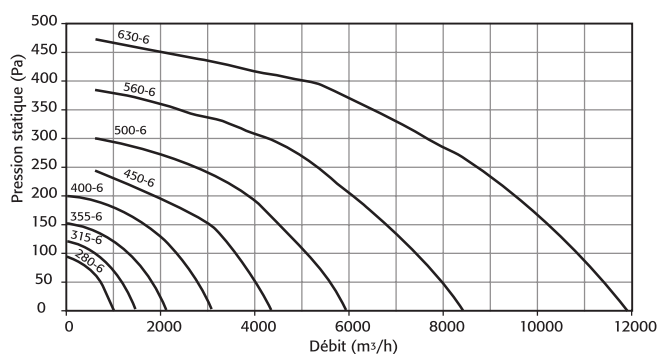

### ► XETA 6 pôles - Tailles : 710 à 1000

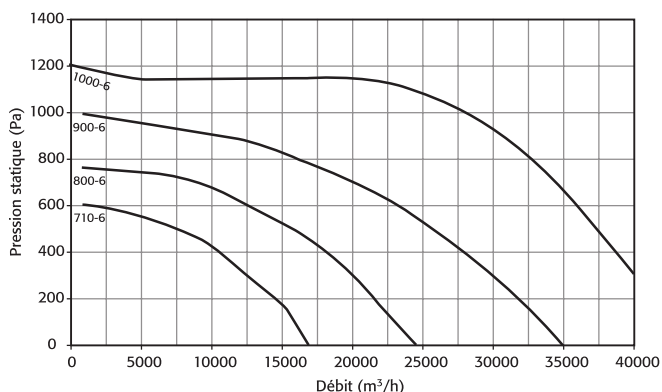

### ► XETA 8 pôles - Tailles : 710 à 1000

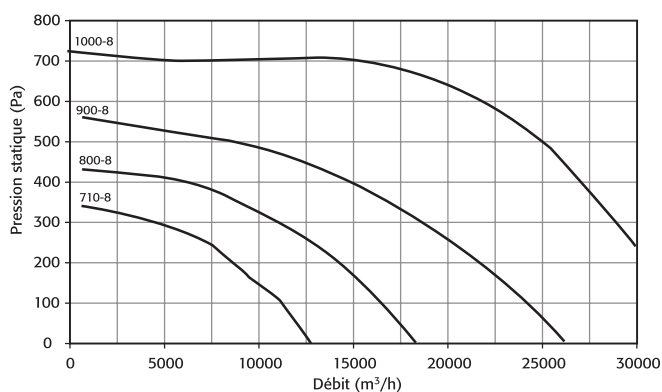



Direct @ccess



## Ibiza Standard ou ATEX

moto-ventilateur polypropylène pour ambiances corrosives



Ventilateur pour toiture

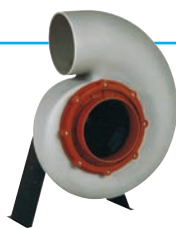

Ventilateur sur chaise



ÉGALEMENT DISPONIBLE  
CE Ex IIIG EEx d IIBT4

### ► avantages

- Utilisation en ambiance corrosive.
- Design.
- Interrupteur marche/arrêt monté sur version toiture.

### ► gamme

- Gamme composée de 5 tailles et 2 versions :
  - ventilateur sur chaise : 125 - 160 - 200 - 250 - 315.
  - ventilateur pour toiture (Tourelle) : 160 - 200 - 250 - 315.
- Débits : 200 à 8 000 m<sup>3</sup>/h.
- Existe en version ATEX pour zone 2 avec gaz inflammable appartenant au groupe II A ou II B et possédant une température d'auto-inflammation supérieure à 135°C.

### ► application / utilisation

- Extraction d'air dans les ambiances corrosives.
- Sorbonne de laboratoire.
- Industries : chimie, industrie pharmaceutique, laboratoire, agroalimentaire, imprimerie, papeterie,...
- Atmosphère explosive avec version ATEX.

### ► construction / composition

- **Volute :**
  - Volute monobloc rotomoulé en polypropylène (PPH), qualité alimentaire avec virole lisse circulaire à l'aspiration et au refoulement.
  - Visserie inox.
- **Turbine :**
  - Turbine à action en polypropylène (PPH), équilibrée statiquement et dynamiquement, montée en bout d'arbre moteur.
  - Moyeu et cache-moyeu en polypropylène (PPH).
- **Chaise support moteur :**
  - Version standard en tôle d'acier peinte.
  - Version haute protection en polypropylène englobant le moteur pour implantation en extérieur.
- **Montage toiture :**  
Cette option comprend :
  - embase support,
  - chapeau pare-pluie,
  - grille au soufflage,
  - commutateur cadennassable monté et câblé (sauf version ATEX : pas de commutateur fourni).
- **Motorisation standard :**
  - Moteur à pattes et bride (B 34), IP55, classe F, service S1 sans ipsotherme.
  - 1 vitesse : triphasé 230/400 V 50 Hz, mono 230 V, 50 Hz.
  - 2 vitesses : triphasé 400 V, 50 Hz.

### ► conditionnement

- Emballage individuel en carton.

### ► texte de prescription

- Le groupe moto-ventilateur aura un ventilateur en polypropylène simple ouïe à action et un moteur à pattes fixé sur une chaise et monté en bout d'arbre (entraînement direct).
- Type Ibiza, marque France Air.

## descriptif technique

### ► Encombrement, réservation et poids

- Ventilateur sur chaise :

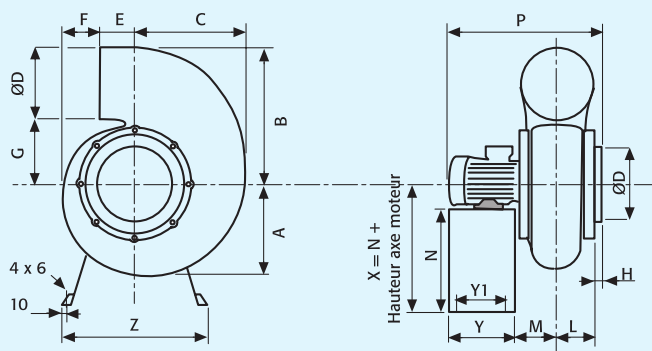

Type	A	B	C	D	E	F	G
125	170	240	203	125	100	32	115
160	208	303	240	160	100	57	143
200	248	365	310	200	103	92	165
250	300	450	373	250	117	112	198
315	370	570	450	315	130	170	255

dimensions en mm

Type	H	L	M	P	Y	Y1	Z	N
125	30	70	80	360	180	160	340	240
160	32	84	94	390	180	160	340	240
200	35	95	105	415	180	160	420	300
250	35	110	120	540	240	220	460	370
315	60	150	170	792	350	314	600	468

dimensions en mm

- avec moteur standard :

Poids						
Type	2 pôles	4 pôles	6 pôles	2/4 pôles	4/8 pôles	4/6 pôles
125	8,8	8,6	—	12,4	—	—
160	12,4	9,7	10,9	13,9	10,5	10,9
200	24,0	13,0	13,1	25,1	13,8	14,2
250	—	22,7	17,7	—	24,0	24,7
315	—	47,0	40,0	—	48,0	51,0

- Les poids sont donnés à titre indicatif et peuvent varier en fonction des approvisionnements moteur.

## descriptif technique

### ► Encombrement, réservation et poids

#### • Ventilateur pour toiture :

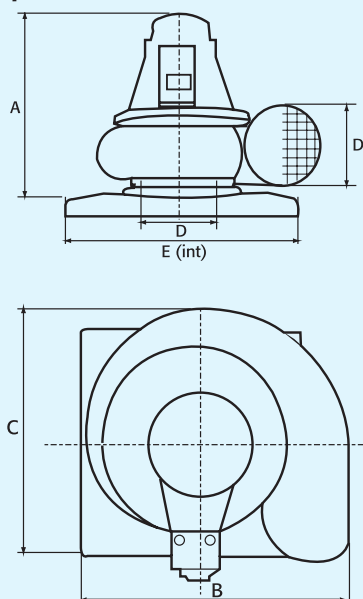

Type	a	b	c	d	e (int.)
160	460	590	555	160	547
200	500	640	590	200	547
250	600	750	650	250	547
315	880	950	850	315	700

dimensions en mm

### ► Limites d'utilisation

- Température du fluide véhiculé maximum : 80 °C en continu.

### ► Caractéristiques

Ibiza standard	Intensité moteur standard (A)							
	mono 230 V 50 Hz		triphasé 400 V 50 Hz					
	1 vitesse				2 vitesses			
pôles	2	4	2	4	6	2/4*	4/8*	4/6**
tr/min	3 000	1 500	3 000	1 500	1 000	3 000/ 1 500	1 500/750	1 500/ 1 000
Type								
125	3,1	2,5	1	0,96	0,85	1,25 / 0,28	-	-
160	5,4	2,5	1,9	0,96	0,85	2,08 / 0,5	1 / 0,39	1,08 / 0,62
200	-	3,1	5,1	1,2	0,85	5,03 / 1,23	1 / 0,39	1,08 / 0,62
250	-	9,2	-	3,7	1,8	-	2,97 / 0,86	3,42 / 1,6
315	-	-	-	11,9	5,5	-	-	-

Ibiza standard	Puissance moteur standard (kW)							
	mono 230 V 50 Hz		triphasé 400 V 50 Hz					
	1 vitesse				2 vitesses			
pôles	2	4	2	4	6	2/4*	4/8*	4/6**
tr/min	3 000	1 500	3 000	1 500	1 000	3 000/ 1 500	1 500/750	1 500/ 1 000
Type								
125	0,37	0,25	0,37	0,25	0,18	0,45/0,09	-	-
160	0,75	0,25	0,75	0,25	0,18	0,70/0,8	0,30/0,06	0,37/0,12
200	-	0,37	2,20	0,37	0,18	2/0,5	0,30/0,06	0,37/0,12
250	-	1,50	-	1,50	0,55	-	1/0,3	1,10/0,37
315	-	-	-	5,50	2,20	-	-	-

\* couplage Dahlander - \*\* bobinages indépendants  
Les puissances et intensités des moteurs sont données à titre indicatif et peuvent varier en fonction des approvisionnements moteur.

## montage et raccordement

### ► Orientations

#### ATTENTION :

Pour le modèle 315 : seules les orientations LG sont disponibles.

vue côté moteur

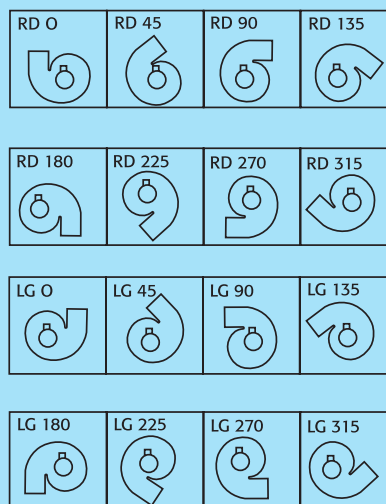

### ► Installation

- Le ventilateur doit être posé sur un support rigide et parfaitement plat.
- Le poids du support doit être au minimum égal à 2 fois le poids du ventilateur.
- Il est primordial de respecter l'horizontalité du support pour un fonctionnement du ventilateur exempt de vibrations.
- Pour assurer une bonne isolation antivibratoire, il est nécessaire que le ventilateur soit équipé de manchettes souples pour raccordement au réseau.
- En version tourelle, il est impératif d'assurer l'étanchéité entre l'embase de la tourelle et le support.

### ► Mise en service

- **Avant la mise en service du ventilateur, il est impératif de contrôler :**
  - la libre rotation de la turbine,
  - le serrage de la visserie,
  - qu'aucun corps étranger ne se trouve dans la volute.
- **À la mise en route :**
  - vérifier que la turbine tourne dans le sens indiqué par la flèche matérialisée sur la volute,
  - mesurer à l'aide d'un ampèremètre l'intensité aux bornes des bobinages du moteur,
  - vérifier que cette intensité est inférieure ou égale à celle plaquée sur le moteur.
- **Après une heure d'utilisation :**
  - contrôler que tous les boulons soient bien bloqués,
  - si nécessaire, procéder à un nouveau serrage,
  - recommencer cette opération au bout de 3 jours d'utilisation.

### ► Entretien

Ce type de ventilateur ne demande pas d'entretien particulier.

Il faut cependant :

- inspecter périodiquement l'état de la turbine, surtout si des phénomènes de vibration apparaissent,
- les dépôts éventuels se trouvant dans le ventilateur doivent impérativement être retirés.



## courbes de sélection

- Performances valables pour un air à 20 °C, 760 mm Hg, altitude 0 mètre, masse volumique de l'air = 1,2 kg/m<sup>3</sup>.
- Performances en conformité avec la norme ISO 5801 type D.

### Ibiza 2 pôles : Standard et ATEX

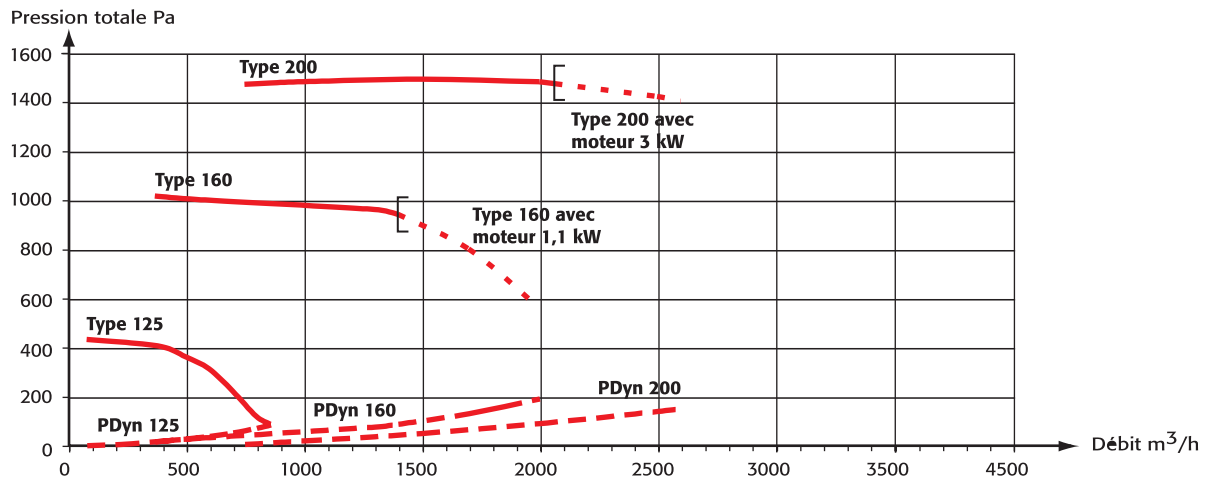

### Ibiza 4 pôles : Standard et ATEX

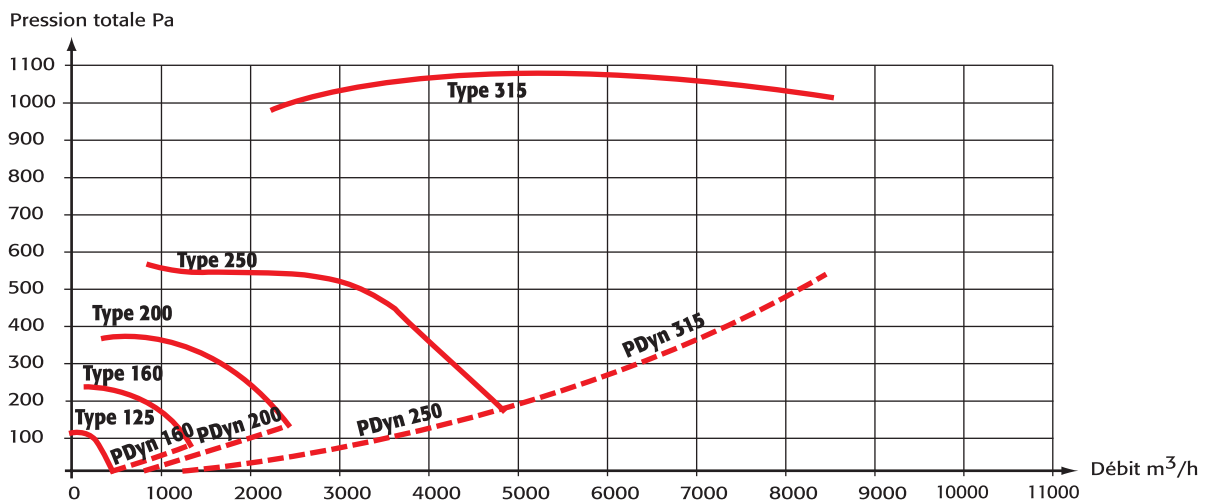

### Ibiza 6 pôles : Standard et ATEX

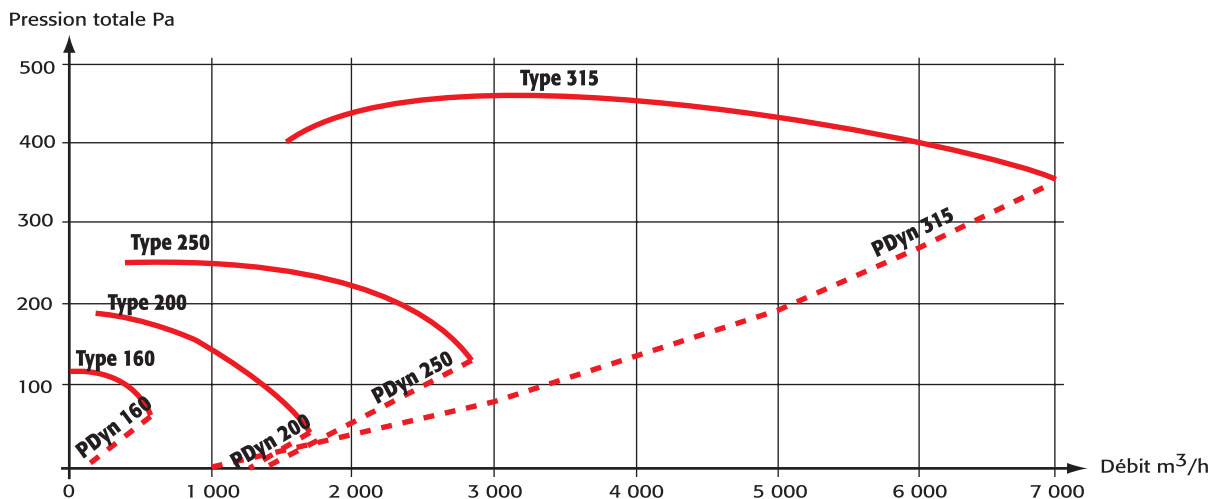

## accessoires

### Pour Ibiza Standard uniquement

#### ► Manchette souple PVC

- Permet d'assurer l'isolation vibratoire entre le ventilateur et le conduit.
- Prévoir 2 colliers/manchette à commander séparément.
- Existe pour version ATEX (manchette antistatique).



#### ► Chaise haute protection

- Cette chaise réalisée en polypropylène, permet de couvrir le moteur lorsque le moto-ventilateur est installé à l'extérieur.
- Existe pour version ATEX.

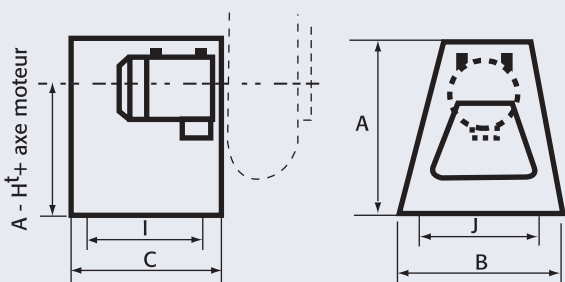

Type	A	B	C	I	J
125 / 160-4 et 6 p.	395	320	260	250	200
200-2 p.	535	400	365	330	300
160-2 p. / 200-4 et 6 p.	450	330	260	260	200
250	550	400	365	330	300
315	715	585	505	520	430

dimensions en mm

#### ► Diffuseur refoulement grillagé

- Visière circulaire en PVC équipée d'un grillage antivolatile (inclus dans le montage toiture).
- Existe pour version ATEX.

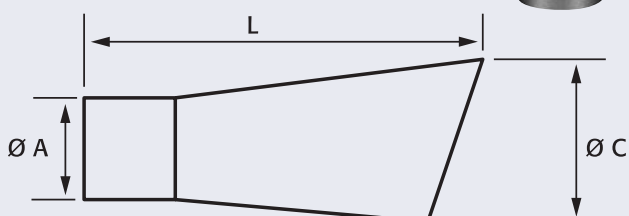

Type	Ø A	L	C
125	125	200	150
160	160	390	200
200	200	390	240
250	250	430	305
315	315	400	330

dimensions en mm

## accessoires

#### ► Clapet antiretour

- Tunnel en PVC, équipé d'un volet circulaire en PVC. Raccordement mâle/femelle. Évite les phénomènes de contre-ventilation lorsque le ventilateur est à l'arrêt.

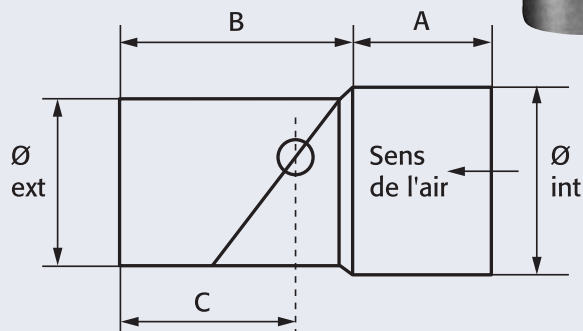

Type	A	B	C	Ø int.	Ø ext.
125	60	160	110	125	125
160	60	200	130	160	160
200	60	210	140	200	200
250	60	260	170	250	250
250	60	260	170	250	250

dimensions en mm

#### ► Clapet de dosage

- Tunnel et volet en PVC, équipé de sa poignée de réglage. Permet de créer une perte de charge dans le réseau, afin de modifier le débit. Existe en version motorisée.

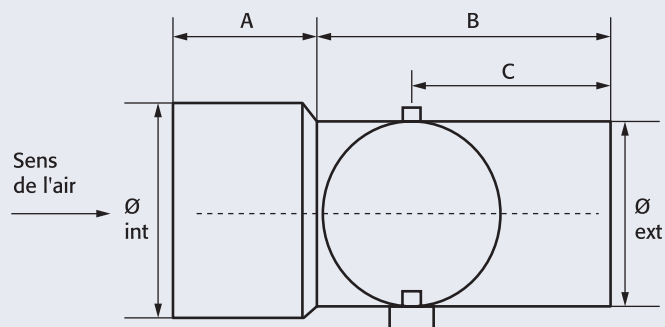

Type	A	B	C	Ø int.	Ø ext.
125	60	130	80	125	125
160	60	145	90	160	160
200	60	160	100	200	200
250	60	165	100	250	250
315	90	175	120	315	315

dimensions en mm

#### ► Contrôleur de sorbonne



Direct @ccess



## Typhon

moto-ventilateur  
polypropylène pour  
ambiances corrosives  
petits débits  
et hautes pressions

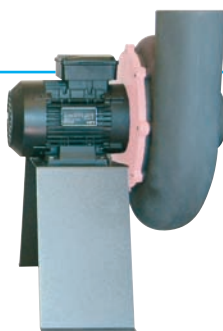

### ► avantages

- **Utilisation en ambiance corrosive.**
- **Design.**
- **Pression disponible importante (jusqu'à 2000 Pa) pour faible débit (jusqu'à 1700 m<sup>3</sup>/h).**

### ► désignation du produit

**TYPHON 125**

Taille

**2P**

Nb de pôles  
2 : 2 pôles  
4 : 4 pôles

**T**

Tension  
T : triphasé  
M : monophasé

### ► gamme

- Gamme composée de 4 tailles : 75 - 90 - 125 - 160.
- Débits : 50 m<sup>3</sup>/h à 1700 m<sup>3</sup>/h.

### ► application / utilisation du produit

- Extraction d'air dans les ambiances corrosives.
- Dépollution : extraction sur bras d'aspiration de laboratoire.
- Industries : chimie, industrie pharmaceutique, laboratoire, agroalimentaire, imprimerie, papeterie.



### ► construction / composition

- **Volute :**
  - monobloc rotomoulé en polypropylène (PPH) qualité alimentaire.
  - raccordement bords lisses à l'aspiration et au refoulement.
  - visserie inox.

### • Turbine :

- à action en polypropylène (PPH) équilibrée statiquement et dynamiquement, montée en bout d'arbre.
- moyeu et cache-moyeu en polypropylène (PPH).

### • Chaise support moteur :

- version standard en tôle d'acier peinte.
- version haute protection en polypropylène englobant le moteur pour installation en extérieur.

### • Moteur :

- à pattes et brides (B34)
- 1 vitesse, monophasé 230V ou triphasé 230/400V, 50 Hz, IP 55, classe F.

### ► option(s)

- Version pour atmosphère explosive ATEX pour zone 2 gaz avec motorisation IIBT4, marquage ATEX CE Ex II3G IIBT4, conformément à la directive ATEX 94/9/CE.

### ► limite d'utilisation

- Température du fluide véhiculé maximum : 80° C en continu.

### ► orientation

- Orientation standard du refoulement = LG90.

### ► conditionnement

- Emballage individuel en carton.

### ► texte de prescription

- Le groupe moto ventilateur aura un ventilateur en polypropylène simple ouïe à action et un moteur à pattes fixé sur une chaise et monté en bout d'arbre (entraînement direct).
- Type Typhon, marque France AIR.

## accessoires

- **Diffuseur refoulement grillagé en PPH.**
- **Pièces de transformation en PVC.**
- **Manchettes souples PVC aspiration et refoulement.**

## courbe de sélection

### ► Performances établies pour un air à 20 °C et pression atmosphérique (masse volumique = 1,2 kg/m<sup>3</sup>)

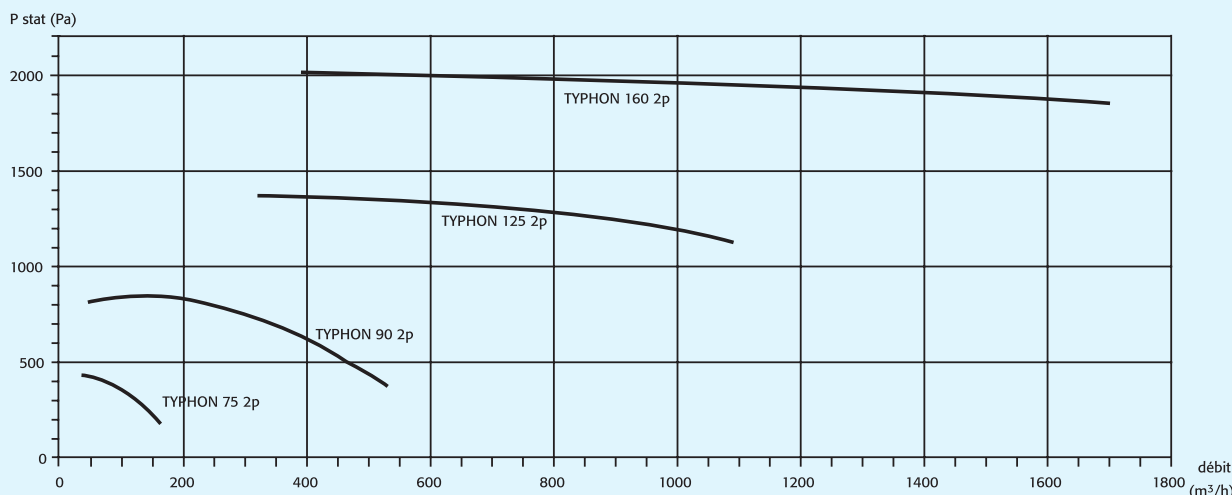



## Contrôleur Sorbonne

contrôle  
et régulation de débit

### ► avantages

- Conforme aux recommandations de la norme française XPX 15203 et de la future norme européenne EN 14175.
- Simplicité d'installation et de maintenance.
- Sécurité : la vitesse frontale de consigne (selon essai de type) est maintenue suivant l'ouverture de la façade.
- Economies d'énergie par adaptation du débit à la position de la façade mobile.
- Optimisation du débit d'air extrait.

### ► gamme

- 2 versions :
  - Contrôleur type A : Contrôle débit + alarme en cas de défaut.
  - Contrôleur type C : Contrôle débit + alarme en cas de défaut + régulation débit en fonction de l'ouverture de la glace.
- 2 modèles : vertical et horizontal suivant les contraintes d'implantation sur la sorbonne.

### ► désignation du produit

**Contrôleur A**

**Vertical**

A ou C = version du contrôleur Vertical ou horizontal = positionnement sur la sorbonne

### ► application / utilisation du produit

- Utilisable pour tout type de sorbonne de laboratoire à l'exclusion des postes de sécurité micro-biologique (PSM).
- Pilotage d'un ventilateur d'extraction (prérégulé d'usine pour ventilateur Ibiza).

### ► cadre normatif

- Conformément à la norme française XPX 15203 (art. 5-21) de septembre 96 et à la norme européenne EN 14175-2 (art. 8-2), **toute sorbonne doit être munie d'un organe de mesure du débit ou de la vitesse frontale** à sécurité positive qui déclenche une alarme visuelle et sonore en cas de rupture du confinement.

### ► construction / composition

- **Contrôleur sous boîtier :**
  - Boîtier saillie à fixer verticalement ou horizontalement sur la sorbonne par 2 vis diam 2.8 mm, IP 55.
  - Comprend carte électronique, alarme sonore, contact ventilateur, contact éclairage, entrées sonde et alimentation et sorties 0-10V / 4-20 mA pour régulation du débit (type C).
  - Afficheurs par leds et touches de commande sur la face avant.
- **Sonde :**
  - A installer sur la sorbonne.
  - Elle détecte les variations des vitesses d'air dans la sorbonne et constitue le signal d'entrée pour la régulation du débit.
  - Fournie avec 3.5 m de câble blindé avec broche de raccordement sur la carte électronique.



### • Alimentation :

- Transfo-redresseur 230/12 Vcc pour raccordement direct sur la carte.

### ► installation du contrôleur

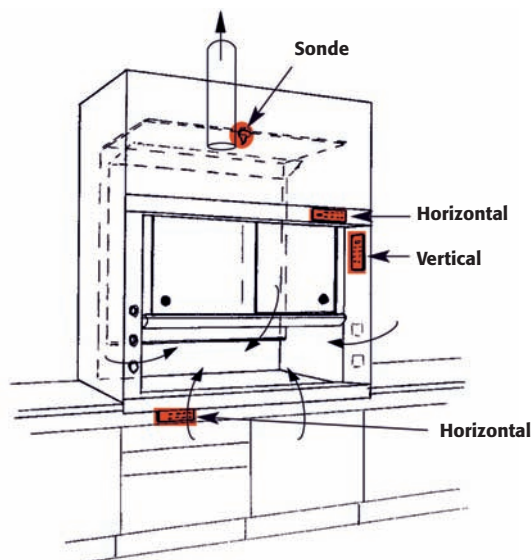

### ► conditionnement

- Livré dans un emballage en carton comprenant contrôleur sous boîtier, sonde et alimentation.

### ► texte de prescription

- Le contrôleur de sorbonne **type A** permettra le contrôle du débit d'extraction et l'indication visuelle et sonore en cas de défaut (rupture du confinement).
- Le contrôleur de sorbonne **type C** permettra une régulation du débit d'extraction (économie d'énergie) en fonction de l'ouverture de la sorbonne tout en garantissant une efficacité de confinement constante.
- Type Contrôleur Sorbonne, marque France Air.



Sorbonne avec pilotage de ventilateur Ibiza par contrôleur. Insuflation d'air dans le local par CTA Modulys 350 - ECM



Direct @ccess



## Ventilateur centrifuge

construction inox

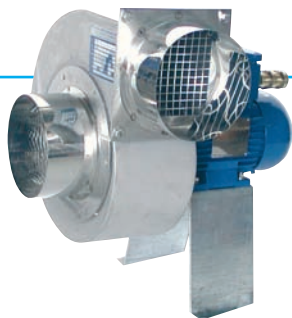

### ► avantages

- Utilisation en atmosphère corrosive.
- Accouplement direct.

### ► gamme

- Composé de 10 modèles.
- Débit : jusqu'à 3 500 m<sup>3</sup>/h.
- Sur consultation : débit jusqu'à 90 000 m<sup>3</sup>/h.

### ► application / utilisation

- Extraction d'air dans les ambiances corrosives.
- Industrie : chimie, laboratoire, agroalimentaire, imprimerie...

### ► construction / composition

- Volute et turbine : acier inox 304.
- Chaise support et raccordement circulaire : acier inox 304.
- Orientation du refoulement = LG90.
- Motorisation : triphasé 230/400V – 50 Hz – IP55.

### ► options

- Construction inox 316.
- Motorisation monophasé 230V.

### ► conditionnement

- Sur palette filmée.

### ► texte de prescription

- Le ventilateur centrifuge aura une construction tout inox 304 et sera livré sur chaise support avec raccords circulaires lisses côté aspiration et refoulement.
- Type Ventilateur centrifuge, marque France Air.

## descriptif technique

### ► Limite d'utilisation :

- Température ambiante : 40° C maximum.
- Température du fluide véhiculé : 80° C en continu maximum
- Ce ventilateur n'est pas adapté au transport de poussières

### ► Caractéristiques électriques

Ventilateur centrifuge	Puissance Moteur (kW)	I <sub>max</sub> (A) Tri 400 V	Vitesse (tr/min)	Poids (kg)	Lp* (dB(A))
340	0,18	0,67	1500	9	57
320	0,18	0,75	3000	9	76
440	0,18	0,67	1500	9	58
420	0,18	0,75	3000	9	76
640	0,18	0,67	1500	13	58
620	0,55	1,40	3000	18	77
760	0,25	1,20	1000	15	54
740	0,37	1,10	1500	16	69
720	1,1	2,60	3000	19	80
960	0,37	1,60	1000	20	64
940	0,75	2,00	1500	21	72
920	2,2	4,80	3000	28	89
1060	0,37	1,60	1000	23	66
1040	1,5	3,60	1500	27	76
1304	1,1	2,80	1500	39	72
1356	0,75	2,20	1000	51	67
1354	3	6,90	1500	67	77
1406	1,5	3,80	1000	73	72
1404	5,5	11,60	1500	114	83
1456	3	8,50	1000	129	76
1454	11	23,00	1500	191	86
1508	3	8,00	750	158	74
1506	7,5	16,00	1000	208	80
1558	5,5	13,50	750	224	77
1556	11	23,00	1000	246	83

\* Niveau de pression acoustique Lp en dB(A) ± 3 dBA mesuré à 1 m, aspiration et refoulement dans caisson.

# Ambiances corrosives et explosives

Novatex technologies,  
une sécurité pour la conformité  
de vos installations en atmosphère  
explosive



- Respect des règles de sécurité.  
Directive ATEX 94/9/CE applicable  
au 1<sup>er</sup> juillet 2003.
- Pour les industries : alimentaires,  
pharmaceutiques, chimie,  
agriculture (silos)...



*Les architectes de l'air*