

série IN

Pompes centrifuges normalisées
suivant NFE 44111 (DIN-24255)

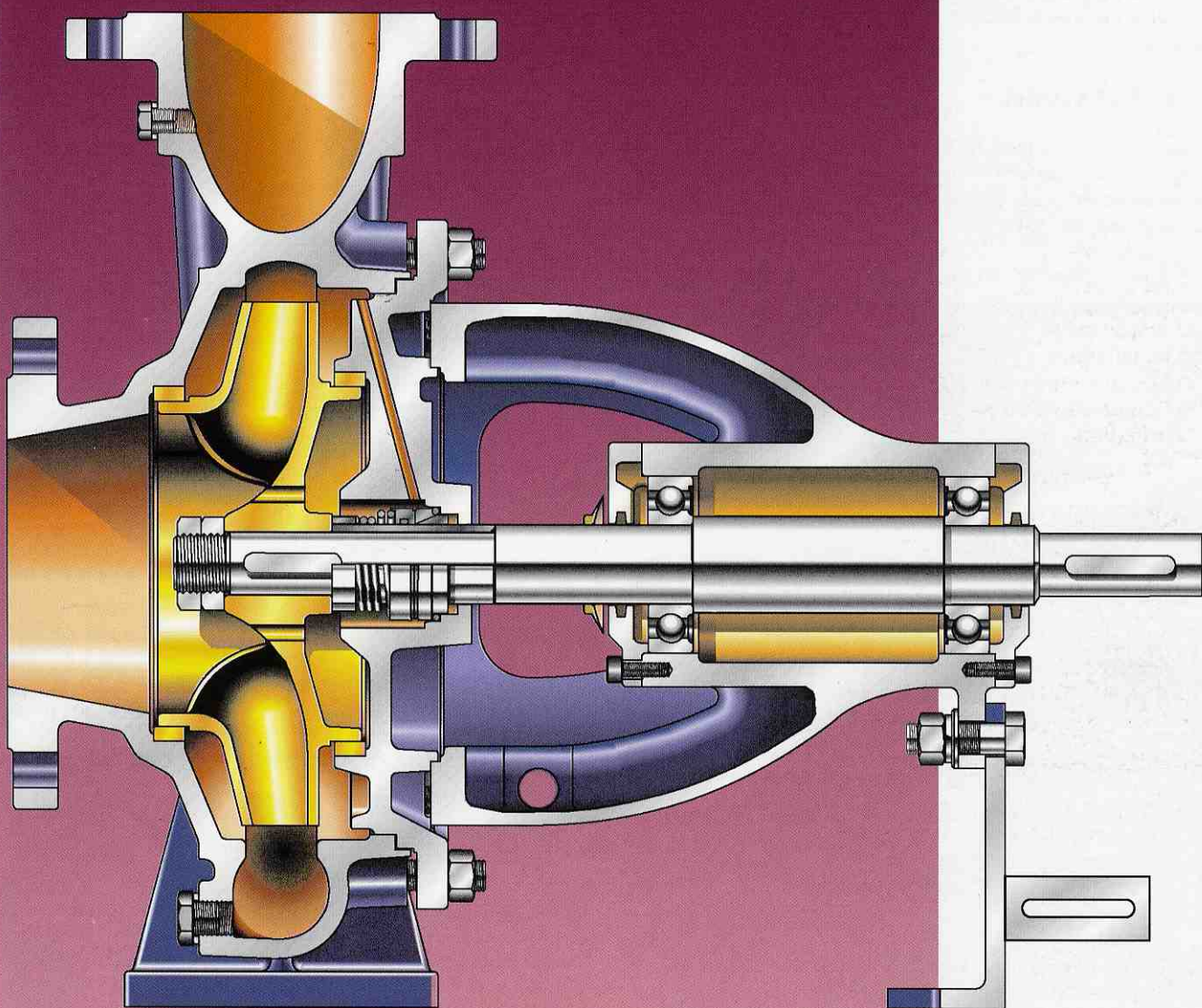

■ DESCRIPTION

La nouvelle série normalisée de pompes centrifuges IN, monocellulaires horizontales, d'aspiration axial et refoulement radial, suivant la norme NFE-44111 (DIN-24255). A été conçue d'après le résultat de recherche d'innovation hydraulique et technologique à la conception et à la fabrication et d'après notre expérience de la série Norma de Pompes ITUR. Préparées pour répondre aux nombreux besoins de pompage, elles apportent les avantages suivant:

- Rendements élevés.
- Conception robuste.
- Variété de matériaux en fonction de fluide pompé.
- Etanchéité par garniture mécanique ou par tresses.
- Roulements surdimensionnés.
- Pièces normalisées, avec grandes possibilités d'interchangeabilité.
- Entretien minimum et facile.

L'entraînement habituel est par moteur électrique. D'autres types peuvent être employés (diesel, turbine à vapeur, moteur hydraulique, ...).

■ APPLICATIONS

La Série IN de Pompes ITUR a été conçue pour le pompage de fluides généralement propres ou peu chargés. Le domaine d'application de la série s'étend à tous les besoins de pompage en services moyens:

- Alimentation d'eau potable ou industrielle
- Systèmes de transport d'eau et d'huile
- Alimentation d'eau chaude
- Installations de froid et air conditionné
- Equipements d'eau à pression constante
- Equipements de protection contre-incendie
- Irrigation

■ DENOMINATION DE LA POMPE

IN-100/250 B



■ ENTENDUE DU PROGRAMME

La Série IN suivant NF E-44111 (DIN-24255) comprend un total de 47 modèles différents, divisés en 34 tailles, dont chaque taille admet un ou deux types de roues (Af ou Bf).

Limites d'utilisation

- Débit maximum: 600 m³/h
- Hauteur différentielle maxi 105 m.c.e.
- Pression maxi du corps (20 °C) 10 Kg/cm²
- Pression maxi en aspiration 5 Kg/cm²
- Vitesse maxi 3.600 t/mn
- Température maxi 140 °C
- Viscosité maxi 20 cSt (2,9 °E)

Nota.-Sur consultation on peut dépasser certaines de ces limites établies pour la construction standard. Il y a 13 modèles supérieurs jusqu'à 1.600 m³/h. (Voir catalogue Série IN - tailles complémentaires).

■ FACILITE D'ENTRETIEN

La fourniture standard du groupe électropompe comprend l'accouplement semi-élastique normal. Sur demande on peut fournir l'accouplement avec pièce d'espacement.

Ce système permet le démontage de l'hydraulique sans désolidariser le corps de pompe de la tuyauterie, ni le démontage du moteur.

En élevant la pièce d'espacement on démonte l'ensemble: support couvercle et roue, en laissant le corps de la pompe et le moteur toujours fixés au socle. Les tuyauteries d'aspiration et refoulement restent bridées.

De cette façon les travaux d'entretien des pompes sont facilités et les interventions rapides. Lorsque l'installation comprend plusieurs pompes, ce système d'accouplement est très utile.

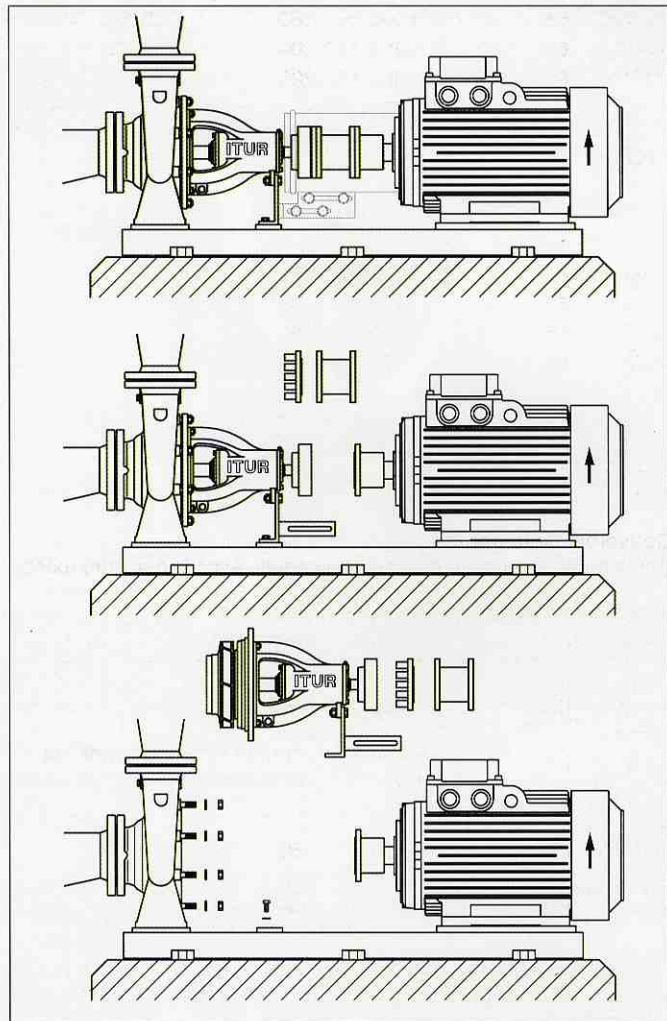

■ CONSTRUCTION

Corps de pompe

La volute avec pied d'appui, inclue les brides d'aspiration (axial) et refoulement (radial), et comprend une **bague d'usu-re**. L'étanchéité entre le corps et le couvercle se fait par un **joint d'étanchéité encadré**.

Brides d'aspiration et de refoulement

Coulées avec le corps, construites suivant la norme DIN-2501, fini en usinage "RF" selon DIN-2526 forme C. Normalisées pour connexion aux brides commerciales DIN PN-10. En option, elles peuvent être exécutées suivant d'autres normes. (ANSI, BS, DIN-2512, etc.).



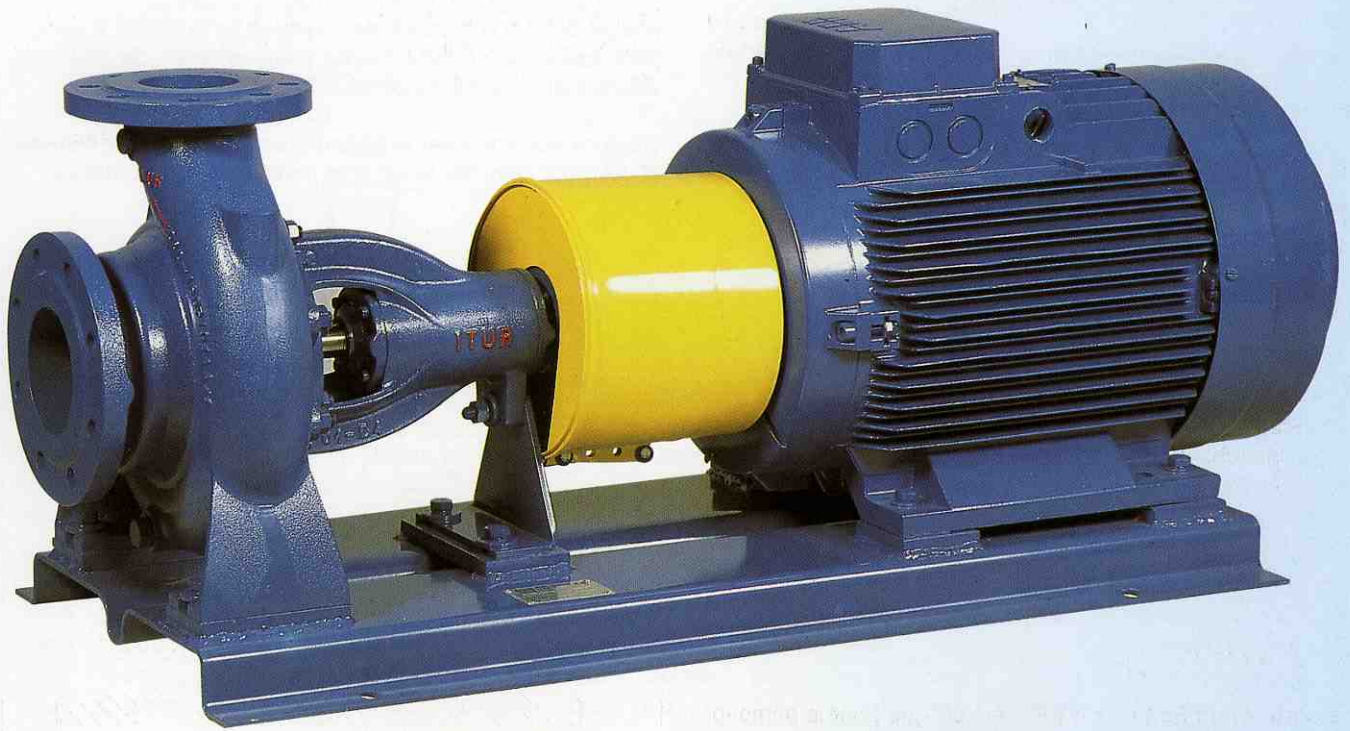

Connexions auxiliaires

L'exécution standard est prévue avec **connexions de purge, vidange, circulation de garniture, manomètre et manovacuomètre**. Toutes les connexions sont peccées et munies des bouchons correspondants.

Couvercle de la pompe

Coulé en une pièce, de conception intégrale avec la garniture mécanique ou avec la tresse. Il est équipé d'une **bague d'usure arrière**. On a prévu les connexions pour la circulation de l'étanchéité avec le propre fluide pompé: plan API-01 (intérieur) ou plan API-11 (extérieur).

Bagues d'usure

Tous les modèles comprennent une **bague d'usure avant** sur le corps et une **bague d'usure arrière** sur le couvercle, permettant un entretien facile et économique.

Roue

Roue fermée de rendement élevé, coulée d'une pièce, équilibrée hydrauliquement et dynamiquement. Elle comprend des **perçages pour la compensation de la poussée axiale**. La liaison avec l'arbre est faite par clavette et fixée par deux écrous.

Arbre de pompe

Particulièrement résistant à la flexion parce qu'il est surdimensionné. Il est équipé d'une **chemise interchangeable** avec laquelle l'étanchéité se fait par **joint torique**. De cette manière, ce montage évite de charger l'arbre pour des problèmes d'usure ou d'abrasion dans la zone de la garniture, proposant une maintenance facile et économique.

Support de roulements

Il est équipé de deux **roulements à billes**. Quelques tailles sont équipées d'un **roulement avec double rangée de billes** côté pompe. Un deflecteur situé devant évite l'entrée de liquide.

Les roulements, calculés pour une durée de **vie minimale** de 12.000 à 18.000 heures, **sont lubrifiés par graisse**. Le support est équipé des **graisseurs** placés dans la partie supérieure.

Systèmes d'étanchéité standard

Par **garniture mécanique ou tresse**. La fourniture standard comprend le plan **API-01 de circulation intérieure**.

- **Garniture mécanique simple DIN**

Normalisée selon DIN-24960. Les matériaux des faces de friction dépendent du fluide pompé.

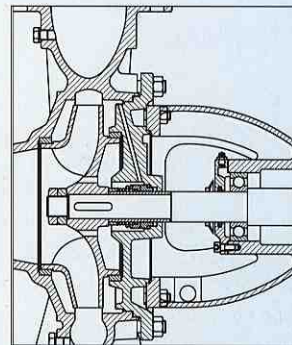

Detail de garniture mécanique avec plan API-01 (intérieur).

- **Tresse**

Sans amiante, équipée d'une lanterne.

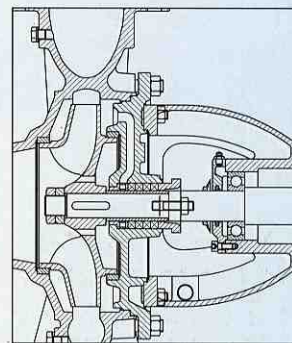

Detail de tresse avec plan API-01 (intérieur).

■ MATERIAUX NORMALISEES

La **Série IN de Pompes ITUR** a été étudiée en 5 versions différentes de Matériaux Normalisées de la plus haute qualité.

La standardisation des matériaux permet de répondre à de nombreux besoins de pompages en services moyens, sous des délais rapides.

Malgré cela, si l'utilisation des pompes ou le liquide à pomper sont spéciaux, on peut fournir d'autres types de matériaux adaptés aux conditions particulières.

Dans ce cas, consulter le Département Technique de **Pompes ITUR**, pour chercher la solution particulière, la plus propice.

Ref.	Dénomination de la pièce	EXECUTION NORMALISEE											
		500-GG-25		501-MIXTE		502-MISTINOX		503-BRONZE		521-IMPBRON		522-EJENOX	
		Materiel	N° DIN	Materiel	N° DIN	Materiel	N° DIN	Materiel	N° DIN	Materiel	N° DIN	Materiel	N° DIN
102	Corps de pompe	GG-25	0.6025	GG-25	0.6025	GG-25	0.6025	RG-5	2.1096.01	GG-25	0.6025	GG-25	0.6025
161	Couvercle de pompe	GG-25	0.6025	GG-25	0.6025	GG-25	0.6025	RG-5	2.1096.01	GG-25	0.6025	GG-25	0.6025
210	Arbre de pompe	F-114 ⁽¹⁾	1.1191 ⁽¹⁾	AISI-316	1.4401	AISI-316	1.4401	AISI-316	1.4401	F-114 ⁽¹⁾	1.1191 ⁽¹⁾	AISI-316	1.4401
230	Roue	GG-25	0.6025	G-CuSn 10	2.1050.01	AISI-316 ⁽²⁾	1.4408	G-CuSn 10	2.1050.01	G-CuSn 10	2.1050.01	GG-25	0.6025
330	Palier-support	GG-25	0.6025	GG-25	0.6025	GG-25	0.6025	GG-25	0.6025	GG-25	0.6025	GG-25	0.6025
452	Presse étoupe (T)	GG-25	0.6025	GG-25	0.6025	GG-25	0.6025	RG-5	2.1096.01	GG-25	0.6025	GG-25	0.6025
502.1	Bague d'usure corps	GG-25	0.6025	RG-7	2.1090.01	GG-25	0.6025	RG-7	2.1090.01	RG-7	2.1090.01	GG-25	0.6025
502.2	Bague d'usure couvercle	GG-25	0.6025	RG-7	2.1090.01	GG-25	0.6025	RG-7	2.1090.01	RG-7	2.1090.01	GG-25	0.6025
523	Chemise d'arbre (G)	AISI-316	1.4401	AISI-316	1.4401	AISI-316	1.4401	AISI-316	1.4401	AISI-316	1.4401	AISI-316	1.4401
524	Chemise d'arbre (T)	AISI-431 B	1.4057	AISI-431 B	1.4057	AISI-431 B	1.4057	AISI-431 B	1.4057	AISI-431 B	1.4057	AISI-431 B	1.4057
922	Ecrou de la roue	F-111	1.0401	AISI-316	1.4401	AISI-316	1.4401	AISI-316	1.4401	AISI-316	1.4401	AISI-316	1.4401
940.1	Clavette de la roue	AISI-316	1.4401	AISI-316	1.4401	AISI-316	1.4401	AISI-316	1.4401	AISI-316	1.4401	AISI-316	1.4401
940.2	Clavette d'accouplement	F-114	1.1191	F-114	1.1191	F-114	1.1191	F-114	1.1191	F-114	1.1191	F-114	1.1191

(T) = Version avec tresse.

(G) = Version avec garniture mécanique.

(1) = Pour les tailles 80/315 à plus de 1800 tmm, et 100/315 à plus de 1500 tmm jusqu'à 2200 tmm, le matériau de l'arbre pour ces exécutions est F-127 BO (1.6565).

(2) = CF8M. Terminologie de pièces fondées.

■ DONNEES TECHNIQUES

Les diamètres de la garniture, la taille et la quantité d'anneaux de tresses correspondantes aux pompes de la **Série IN** pour les tailles normalisées selon DIN-24255, sont indiqués dans la Table à-dessus. Ces données sont indiquées à la Table d'interchangeabilité de la page suivante, pour les pompes construites en matériaux et pièces standard.

Exemple: le diamètre de la garniture (groupe B de la Table d'interchangeabilité) de la pompe IN-65/125. Bf est de 28 mm.; ou dans le cas de tresse (groupe A de la Table d'interchangeabilité) il y a 4 anneaux, de largeur 8 mm.

Donnée Technique	Unité mesure	Groupe de la Table d'interchangeabilité			
		A	B	C	D
Diamètre de la garniture mécanique simple	mm	25	28	40	50
Largeur de la Tresse	mm	8	10	-	-
Nombre d'anneaux de tresses	un.	4	4	-	-

Dans la Table suivante on indique la vitesse maximale pour chaque taille de pompe. Ces valeurs ont été calculés pour un fonctionnement normal et constant de la pompe, avec de l'eau propre à 20 °C, d'un poids spécifique de 1 Kg/dm³.

Dans les cas spéciaux, contre-incendies, services intermittents ou d'autres, sur consultation on peut dépasser ces limites.

TAILLES DE POMPES				T/MN Maxi.
32/125	32/160	32/200		3.600
40/125	40/160	40/200		
50/125	50/160	80/200		
65/125				
			32/250 40/250	3.000
	65/160	50/200 65/200	50/250 65/250	
		80/160 100/200	80/250 100/250	
		150/200		
				2.000
40/315	50/315	65/315	80/315	1.800
100/315	100/400	125/250	125/315	
125/400	150/250	150/315	150/400	

■ INTERCHANGEABILITE DES PIECES

La Normalisation de pièces et matériaux de la Série IN permet d'obtenir un grand nombre de pièces communes et interchangeables entre les différents modèles de pompes.

Cette normalisation permet une économie de stock basée sur le fait qu'un minimum de pièces de rechange permet d'assurer l'entretien de nombreux modèles de pompes différentes.

Les pièces de la partie supérieure de la Table sont standard et interchangeables entre différents types de pompes figurants dans la case correspondante figure la même lettre et couleur.

EXEMPLE

L'arbre de la pompe du modèle IN-32/125. Af est identique et interchangeable, pour le même matériel, avec celui du modèle:

- » IN-32/125Bf
- » IN-40/125Bf
- » IN-32/160Af
- » IN-32/160Bf

Etant donné que dans la colonne "Arbre de pompe" figure la lettre A dans toutes les cas.

TYPE DE POMPE IN-	Dénomination de la pièce et n° de référence sur le plan coupé													
	Support palier 330	Roulements 321.1 y 2	Déflecteur protecteur 507	Ecrout de la roue 922	Clavette de roue 940.1	Chemise d'arbre 523 y 524	Arbre de pompe 210	Système à garniture mécanique			Système à tresses			
								Garnit. Mec. 433	Douille 504	Couvercle 161	Tresse 461	Lanterne 458	Presse étoupe 452	Couvercle 161
32/125A	A	A	A	A	A	A	A	A	A	CM-1	A	A	A	E-1
32/125B	A	A	A	A	A	A	A	A	A	CM-1	A	A	A	E-1
40/125B	A	A	A	A	A	A	A	A	A	CM-1	A	A	A	E-1
32/160A	A	A	A	A	A	A	A	A	A	CM-2	A	A	A	E-2
32/160B	A	A	A	A	A	A	A	A	A	CM-2	A	A	A	E-2
50/125B	A	A	A	B	B	B	B	B	B	CM-3	A	B	B	E-3
65/125B	A	A	A	B	B	B	B	B	B	CM-3	A	B	B	E-3
40/160A	A	A	A	B	B	B	B	B	B	CM-4	A	B	B	E-4
40/160B	A	A	A	B	B	B	B	B	B	CM-4	A	B	B	E-4
50/160A	A	A	A	B	B	B	B	B	B	CM-4	A	B	B	E-4
50/160B	A	A	A	B	B	B	B	B	B	CM-4	A	B	B	E-4
65/160B	A	A	A	B	B	B	B	B	B	CM-5	A	B	B	E-5
80/160B	A	A	A	B	B	B	B	B	B	CM-5	A	B	B	E-5
32/200A	A	A	A	B	B	B	B	B	B	CM-6	A	B	B	E-6
32/200B	A	A	A	B	B	B	B	B	B	CM-6	A	B	B	E-6
40/200A	A	A	A	B	B	B	B	B	B	CM-6	A	B	B	E-6
40/200B	A	A	A	B	B	B	B	B	B	CM-6	A	B	B	E-6
50/200A	A	A	A	B	B	B	B	B	B	CM-7	A	B	B	E-7
50/200B	A	A	A	B	B	B	B	B	B	CM-7	A	B	B	E-7
65/200A	A	A	A	B	B	B	B	B	B	CM-7	A	B	B	E-7
65/200B	A	A	A	B	B	B	B	B	B	CM-7	A	B	B	E-7
32/250B	A	A	A	B	B	B	B	B	B	CM-8	A	B	B	E-8
40/250A	A	A	A	B	B	B	B	B	B	CM-9	A	B	B	E-9
40/250B	A	A	A	B	B	B	B	B	B	CM-9	A	B	B	E-9
50/250A	A	A	A	B	B	B	B	B	B	CM-9	A	B	B	E-9
50/250B	A	A	A	B	B	B	B	B	B	CM-9	A	B	B	E-9
80/200B	B	B	B	C	C	C	C	C	C	CM-10	B	C	C	E-10
100/200A	B	B	B	C	C	C	C	C	C	CM-10	B	C	C	E-10
100/200B	B	B	B	C	C	C	C	C	C	CM-10	B	C	C	E-10
65/250B	B	B	B	C	C	C	C	C	C	CM-11	B	C	C	E-11
80/250A	B	B	B	C	C	C	C	C	C	CM-11	B	C	C	E-11
80/250B	B	B	B	C	C	C	C	C	C	CM-11	B	C	C	E-11
100/250B	B	B	B	C	C	C	C	C	C	CM-12	B	C	C	E-12
125/250A	B	B	B	C	C	C	C	C	C	CM-12	B	C	C	E-12
125/250B	B	B	B	C	C	C	C	C	C	CM-12	B	C	C	E-12
150/200B	B	B	B	C	C	C	D	C	C	CM-13	B	C	C	E-13
150/250B	B	B	B	C	C	C	D	C	C	CM-14	B	C	C	E-14
40/315B	B	B	B	C	C	C	D	C	C	CM-15	B	C	C	E-15
50/315B	B	B	B	C	C	C	D	C	C	CM-15	B	C	C	E-15
65/315B	B	B	B	C	C	C	D	C	C	CM-16	B	C	C	E-16
80/315B	B	B	B	C	C	C	D	C	C	CM-17	B	C	C	E-17
100/315B	B	B	B	C	C	C	D	C	C	CM-17	B	C	C	E-17
125/315B	C	D	D	D	D	D	E	D	C	CM-18	B	D	D	E-18
150/315B	C	D	D	D	D	D	E	D	C	CM-18	B	D	D	E-18
100/400B	C	D	D	D	D	D	E	D	C	CM-19	B	D	D	E-19
125/400B	C	D	D	D	D	D	E	D	C	CM-20	B	D	D	E-20
150/400B	C	D	D	D	D	D	E	D	C	CM-20	B	D	D	E-20

REMARQUE: Pompes ITUR suivent une politique de progrès constants quant au développement des modèles. Pour cette raison, les spécifications peuvent être modifiées sans préavis.

COURBES DE LA SELECTION DU MODELE

Les courbes générales permettent un choix rapide du type de pompe le mieux adapté. Dans certains cas, une fois la pompe sélectionnée, il est possible de trouver un autre modèle qui puisse satisfaire les conditions de travail avec les meilleurs rendements et un NPSH requis inférieur. Dans ce cas, la sélection finale sera faite suivant les courbes particulières de chaque pompe.

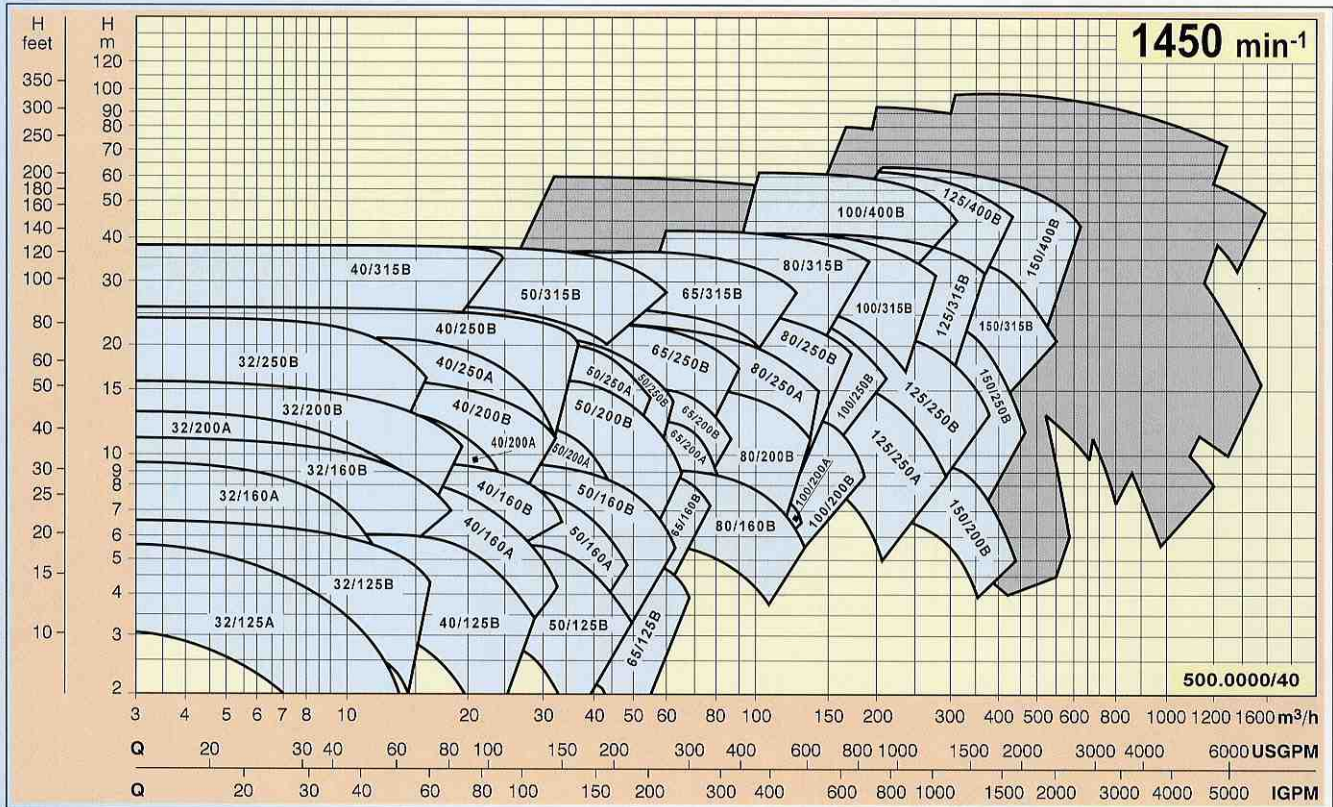

Extension de les gammes.
Tailles complémentaires.

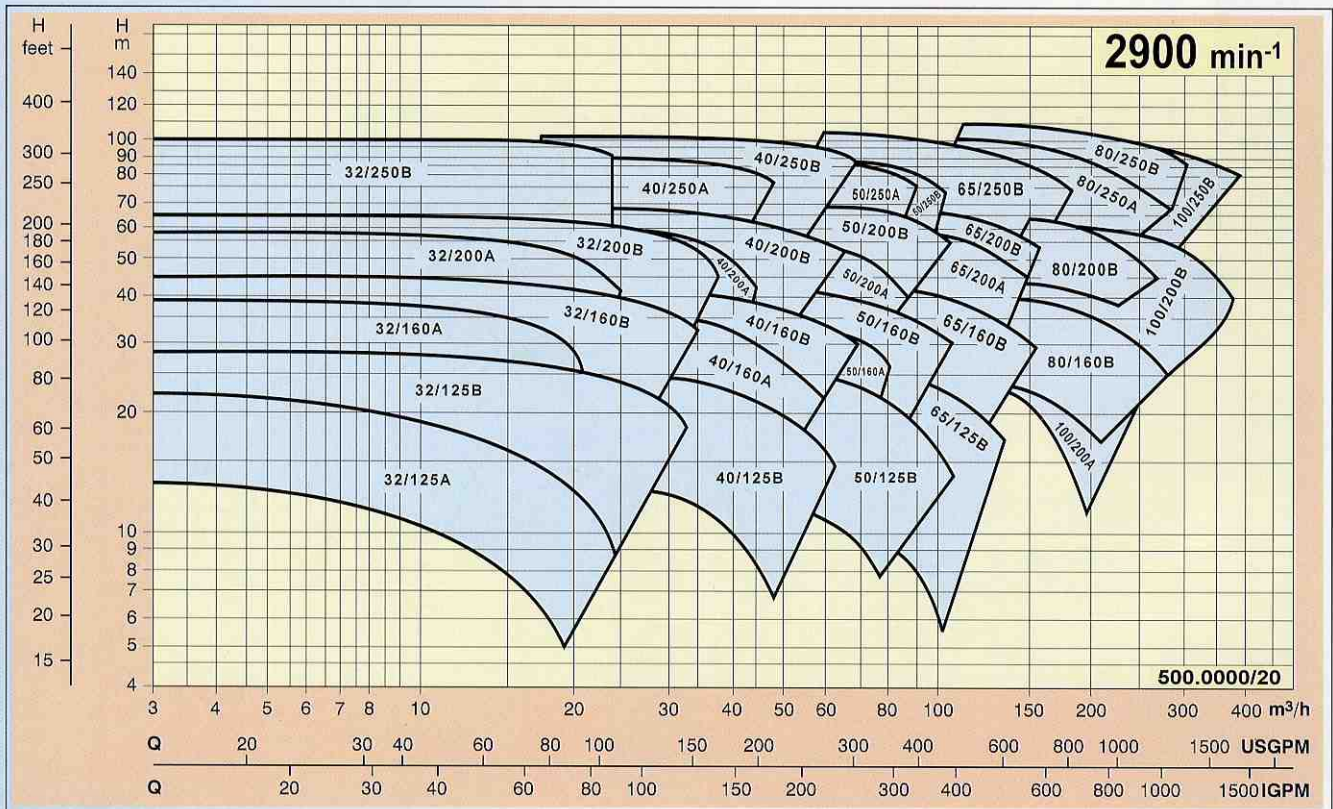



■ COUPE ET NOMENCLATURE

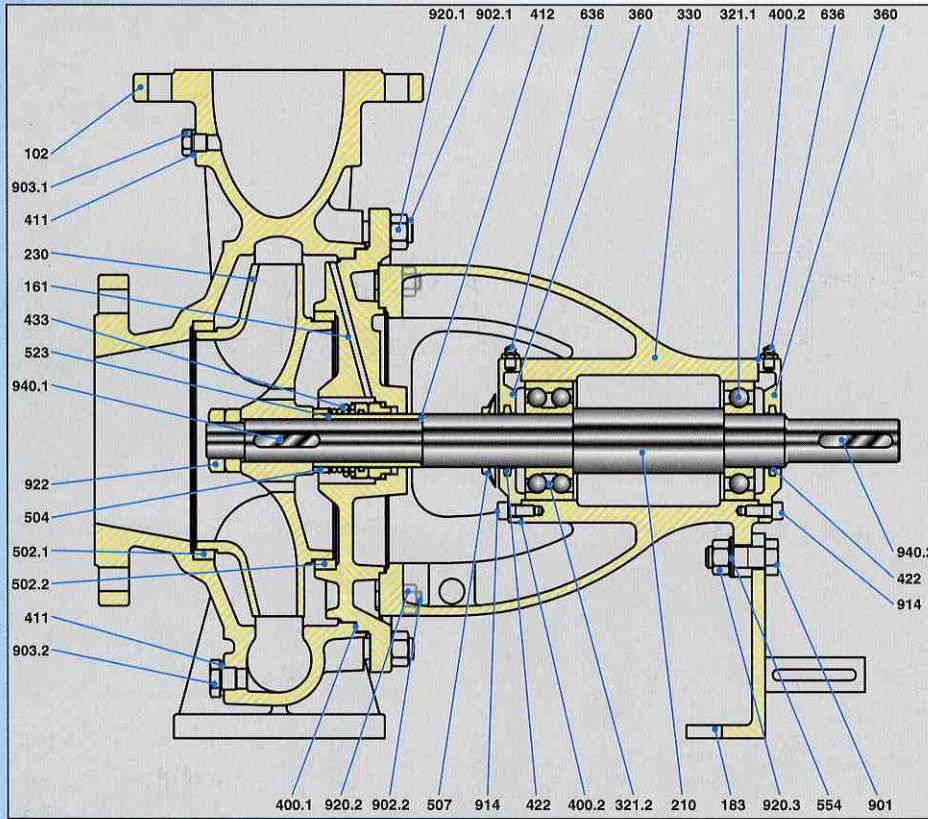

Plan coupé de la pompe IN avec garniture mécanique.

Ref.	Nom du composant
102	Corps de pompe
161	Couvercle de pompe
183	Pied d'appui
210	Arbre de pompe
230	Roue
321.1	Roulement d'arrière
321.2	Roulement d'avant
330	Support palier
400.*	Joints plats
411	Rondelles
412	Joints toriques
422	Bague d'étanchéité
433	Garniture mécanique simple
452	Presse-étoupe
458	Lanterne de tresses
461	Tresse
502.1	Bague d'usure corps
502.2	Bague d'usure couvercle
504	Entretoise
507	Déflecteur
523	Chemise d'arbre (garniture méc)
524	Chemise d'arbre (tresse)
636	Graisser
901	Vis hexagonal
902.*	Goujons
903.1	Bouchon de manomètre/amorçage/purge
903.2	Bouchon vidange pompe
914	Vis allen
920.*	Ecrou
922	Ecrou de la roue
940.1	Clavette de la roue
940.2	Clavette d'accouplement

(* = 1, 2, 3, ...)

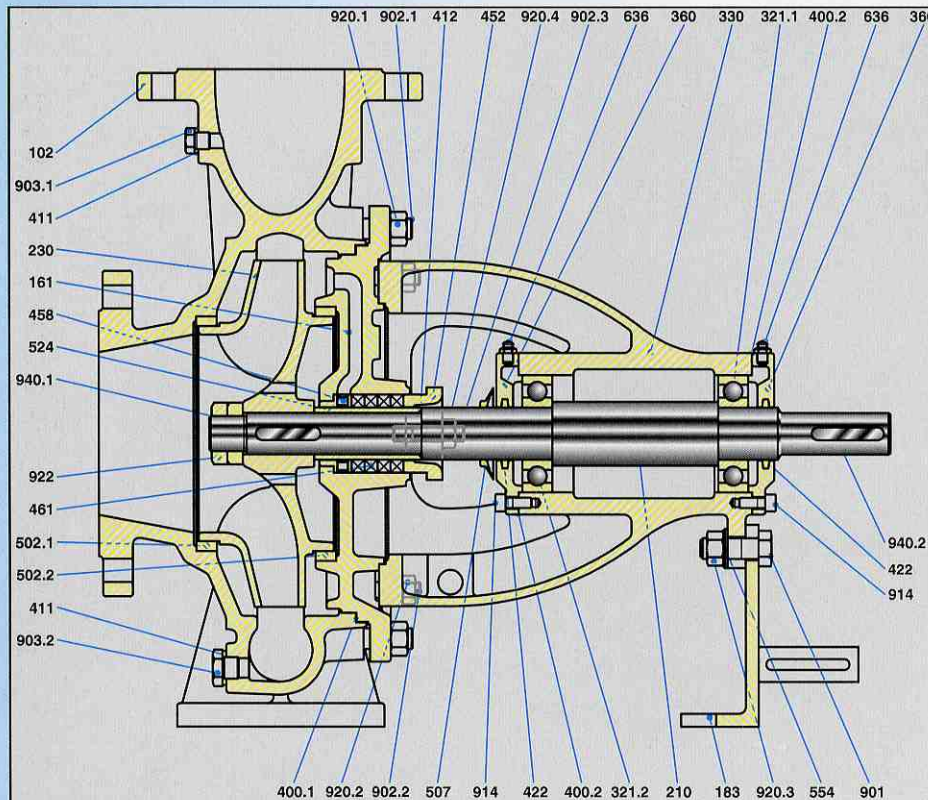

Plan coupé de la pompe IN avec presse-étoupe à tresses.

■ DIMENSIONS DE LA POMPE À ARBRE LIBRE

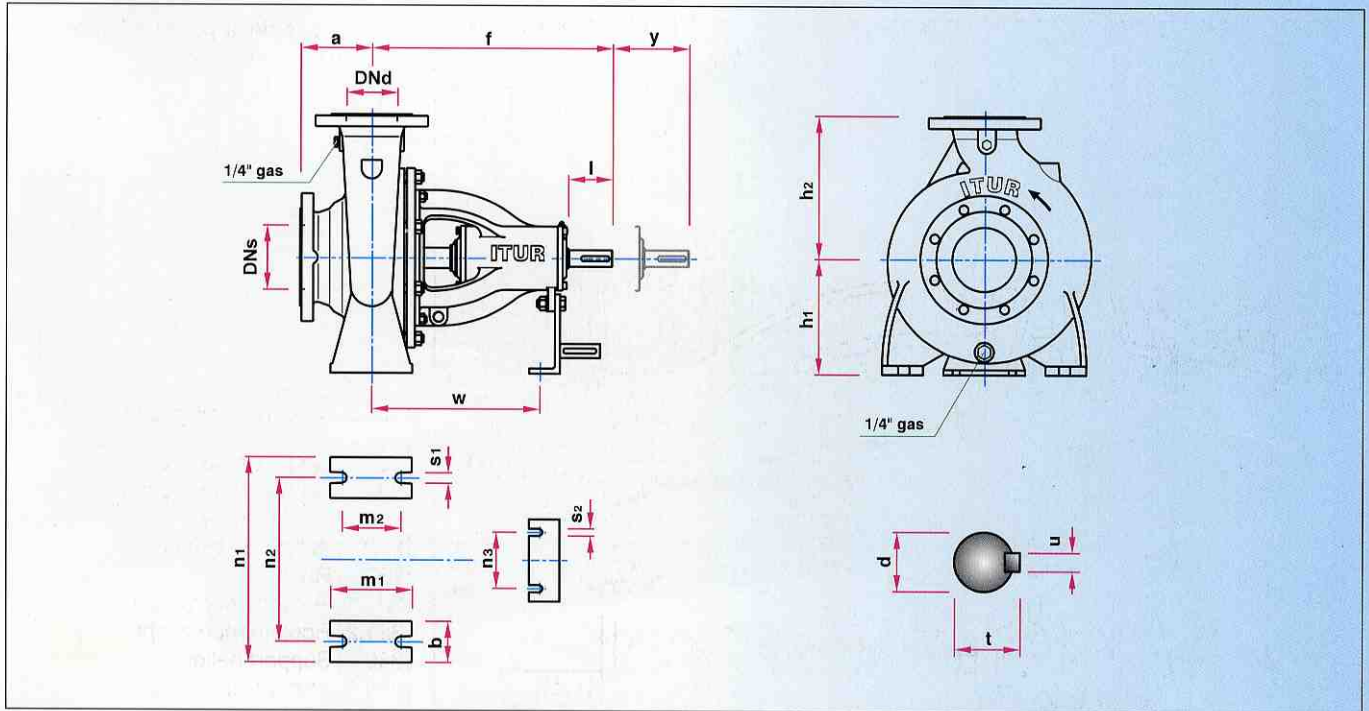

Taille de la pompe IN-	Dimensions en mm																			Poids en Kg																
	Brides		Cotes de la pompe				Cotes des pattes							Sup.	But d'arbre																					
	DNd	DNs	a	f	h_1	h_2	b	m_1	m_2	n_1	n_2	n_3	s_1	s_2	w	y	d	l	t		u															
32/125	32	50	80	360	112	140	50	100	70	190	140	110	14	14	260	100	24	50	26,9	8	26															
32/160					132	160				240	190										32															
32/200					160	180				265	212										37															
32/250					180	225				320	250										49															
40/125	40	65	80	360	112	140	50	100	70	210	160	110	14	14	260	100	24	50	26,9	8	26															
40/160					132	160				240	190										35															
40/200					160	180				265	212										39															
40/250					180	225				320	250										51															
40/315	125	470	225	250	65	125	95	345	280	330	32	80	35,3	10	78																					
50/125	50	65	100	360	132	160	50	100	70	240	190	110	14	14	260	100	24	50	26,9	8	32															
50/160					160	180				265	212										39															
50/200					180	225				320	250										42															
50/250					200	250				345	280										55															
50/315	125	470	225	280	65	125	95	345	280	330	32	80	35,3	10	82																					
65/125	65	80	100	360	180	200	65	125	95	280	212	110	14	14	260	100	24	50	26,9	8	38															
65/160					160	225				320	250										41															
65/200					180	225				360	280										47															
65/250					200	250				360	280										76															
65/315	125	470	225	280	80	160	120	400	315	330	18	32	80	35,3	10	94																				
80/160	80	100	125	360	180	225	65	125	95	320	250	110	14	14	260	140	24	50	26,9	8	46															
80/200					200	250				345	280										69															
80/250					200	280				360	280										84															
80/315					250	315				400	315										102															
100/200	100	125	140	470	200	280	80	160	120	360	280	110	18	14	330	140	32	80	35,3	10	73															
100/250					225	315				400	315										92															
100/315					250	315				400	315										121															
100/400					530	280				355	100										200	150	500	400	23	365	42	110	45,1	12	160					
125/250	125	150	140	470	250	355	80	160	120	400	315	110	18	14	330	140	32	80	35,3	10	109															
125/315					280	400				100	200										150	500	400	23	365	42	110	45,1	12	149						
125/400					315	400				100	200										150	500	400	23	365	42	110	45,1	12	197						
150/200					470	280				370	100										200	150	550	450	110	23	14	345	32	80	35,3	10	131			
150/250	150	200	160	470	280	400	100	200	150	550	450	110	23	14	345	180	32	80	35,3	10	141															
150/315																					400	400	100	200	150	550	450	110	23	14	365	42	110	45,1	12	180
150/400																					530	315	450	100	200	150	550	450	110	23	14	365	42	110	45,1	12

REMARQUE: Pompes ITUR suivent une politique de progrès constants quant au développement des modèles. Pour cette raison, les spécifications peuvent être modifiées sans préavis.

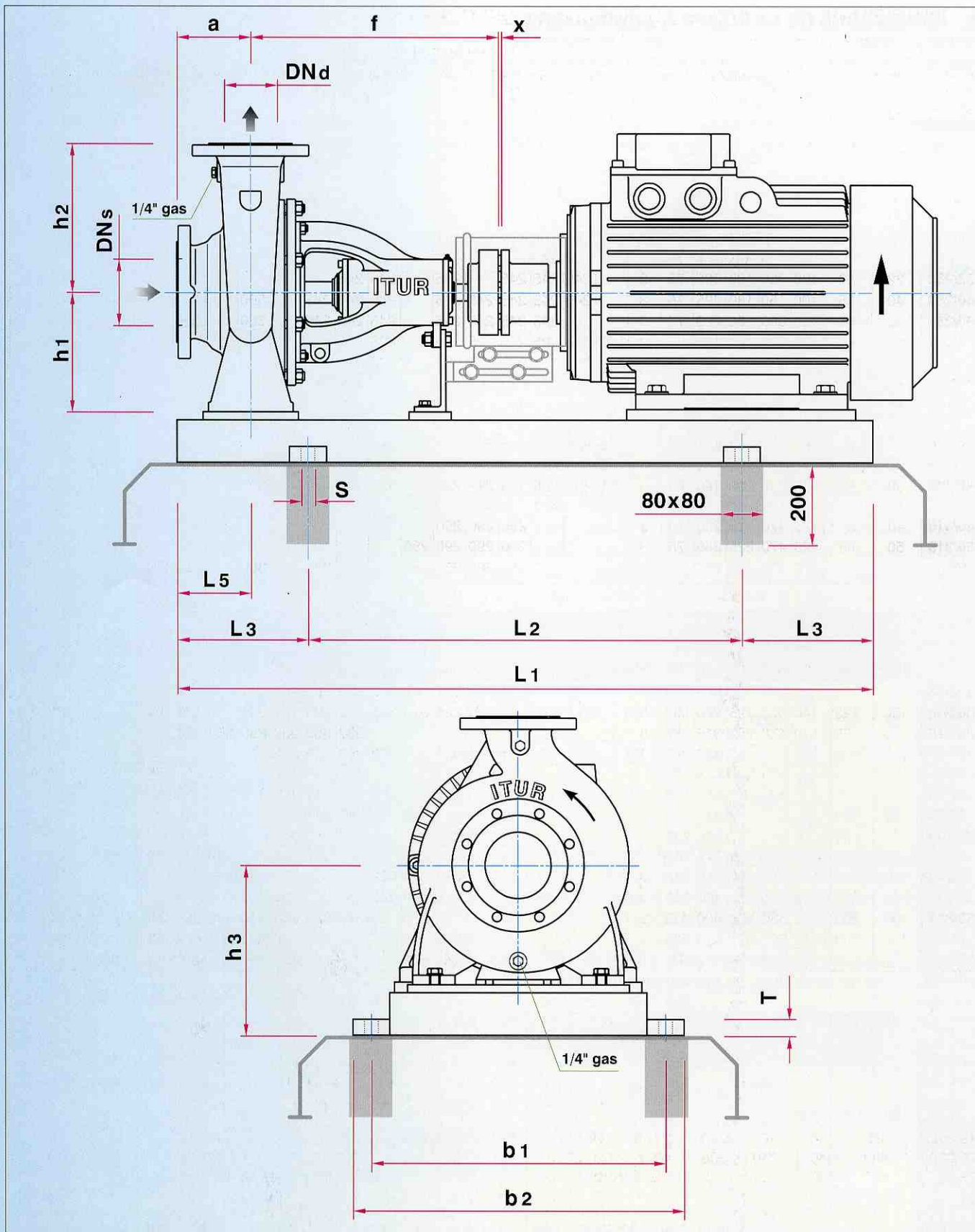

■ TAILLES ET PUISSANCES DE MOTEUR À 50 Hz, IP -55, SUIVANT NORMES I.E.C.

Puissance en kW	0,55	0,75	1,1	1,5	2,2	3	4	5,5	7,5	11	15	18,5	22	30	37	45	55	75	90	110	132	160
Puissance en HP	0,75	1	1,5	2	3	4	5,5	7,5	10	15	20	25	30	40	50	60	75	100	125	150	180	220
Taille à 1.450 t/mn	80M	80M	90S	90L	100L	100L	112M	132S	132M	160M	160L	180M	180L	200L	225S	225M	250M	280S	280M	315S	315M	315M
Taille à 2.900 t/mn	71M	80M	80M	90S	90L	100L	112M	132S	132S	160M	160M	160L	180M	200L	200L	225M	250M	280S	280M	315S	315M	315M

REMARQUE: Pompes ITUR suivent une politique de progrès constants quant au développement des modèles. Pour cette raison, les spécifications peuvent être modifiées sans préavis.

DIMENSIONS DE GROUPE ELECTROPOMPE AVEC CHÂSSIS NORMALISE ITUR

Taille de la pompe IN-	Dimensions en mm																															
	Brides		Cottes du groupe						Hauteur -h ₃ - et type de châssis normalisé, en fonction de la taille du moteur (I.E.C.)																							
	DNd	DNs	a	f	h ₁	h ₂	L ₅	x	80M	90S	90L	100L	112M	132S	132M	160M	160L	180M	180L	200L	225S	225M	250M	280S	280M	315S	315M					
32/125	32	50	80	360	112	140	60	3	177	177	177	177	177																			
Châssis n° 75-									210/3			270/5																				
32/160	32	50	80	360	132	160	60	3	197	197	197	197	197	197																		
32/200	32	50	80	360	160	180	60	3	225	225	225	225	225	225	225																	
40/125	40	65	80	360	112	140	60	3	177	177	177	177	177	197																		
40/160	40	65	80	360	132	160	60	3	197	197	197	197	197	197																		
50/125	50	65	100	360	132	160	60	3	197	197	197	197	197	197																		
Châssis n° 75-									270/5			300/1			380																	
32/250	32	50	100	360	180	225	75	3	245	245	245	245	245	245	245	245	245	245	245	245	245	245	245	245	245	245	245	245	245	245		
40/250	40	65	100	360	180	225	75	3	245	245	245	245	245	245	245	245	245	245	245	245	245	245	245	245	245	245	245	245	245	245		
50/250	50	65	100	360	180	225	75	3	245	245	245	245	245	245	245	245	245	245	245	245	245	245	245	245	245	245	245	245	245	245		
65/125	65	80	100	360	160	180	75	3	225	225	225	225	225	225	225	225	225	225	225	225	225	225	225	225	225	225	225	225	225	225		
65/160	65	80	100	360	160	200	75	3	225	225	225	225	225	225	225	225	225	225	225	225	225	225	225	225	225	225	225	225	225	225		
65/200	65	80	100	360	180	225	75	3	245	245	245	245	245	245	245	245	245	245	245	245	245	245	245	245	245	245	245	245	245	245		
80/160	80	100	125	360	180	225	75	3	245	245	245	245	245	245	245	245	245	245	245	245	245	245	245	245	245	245	245	245	245	245		
Châssis n° 75-									350			350/1			380			430/4			530/1											
40/200	40	65	100	360	160	180	60	3	225	225	225	225	225	225	225	225	225	225	225	225	225	225	225	225	225	225	225	225	225	225		
50/160	50	65	100	360	160	180	60	3	225	225	225	225	225	225	225	225	225	225	225	225	225	225	225	225	225	225	225	225	225	225		
50/200	50	65	100	360	200	180	60	3	225	225	225	225	225	225	225	225	225	225	225	225	225	225	225	225	225	225	225	225	225	225		
Châssis n° 75-									350			300/1			380			430/4														
40/315	40	65	125	470	225	250	75	3	290	290	290	290	290	290	290	290	290	290	290	290	290	290	290	290	290	290	290	290	290	290		
50/315	50	65	125	470	225	280	75	3	290	290	290	290	290	290	290	290	290	290	290	290	290	290	290	290	290	290	290	290	290	290		
65/250	65	80	100	470	200	250	90	3	265	265	265	265	265	265	265	265	265	265	265	265	265	265	265	265	265	265	265	265	265	265		
80/200	80	100	125	470	180	250	75	3	245	245	245	245	245	245	245	245	245	245	245	245	245	245	245	245	245	245	245	245	245	245		
100/200	100	125	125	470	200	280	90	3	265	265	265	265	265	265	265	265	265	265	265	265	265	265	265	265	265	265	265	265	265	265		
Châssis n° 75-									380			380/6			430/2			530/1			530/2			[120]								
60/315	65	80	125	470	225	280	90	3	325	325	325	325	325	325	325	325	325	325	325	325	325	325	325	325	325	325	325	325	325	325		
80/250	80	100	125	470	200	280	90	3	300	300	300	300	300	300	300	300	300	300	300	300	300	300	300	300	300	300	300	300	300	300		
80/315	80	100	125	470	250	315	90	3	350	350	350	350	350	350	350	350	350	350	350	350	350	350	350	350	350	350	350	350	350	350		
100/250	100	125	140	470	225	280	90	3	325	325	325	325	325	325	325	325	325	325	325	325	325	325	325	325	325	325	325	325	325	325		
100/315	100	125	140	470	250	315	90	3	350	350	350	350	350	350	350	350	350	350	350	350	350	350	350	350	350	350	350	350	350	350		
125/250	125	150	140	470	250	355	90	3	350	350	350	350	350	350	350	350	350	350	350	350	350	350	350	350	350	350	350	350	350	350		
Châssis n° 75-									430/3			430/4			430/2			530/1			530/2			[120]			[160]					
100/400	100	125	140	530	280	335	110	3	380	380	380	380	380	380	380	380	380	380	380	380	380	380	380	380	380	380	380	380	380	380		
125/315	125	150	140	530	280	335	110	3	380	380	380	380	380	380	380	380	380	380	380	380	380	380	380	380	380	380	380	380	380	380		
125/400	125	150	140	530	315	400	110	3	420	420	420	420	420	420	420	420	420	420	420	420	420	420	420	420	420	420	420	420	420	420		
Châssis n° 75-									530/1			530/2			[120]																	
150/200	150	200	160	470	280	370	110	3	380	380	380	380	380	380	380	380	380	380	380	380	380	380	380	380	380	380	380	380	380	380		
150/250	150	200	160	475	280	400	110	3	380	380	380	380	380	380	380	380	380	380	380	380	380	380	380	380	380	380	380	380	380	380		
150/315	150	200	160	530	280	400	110	3	380	380	380	380	380	380	380	380	380	380	380	380	380	380	380	380	380	380	380	380	380	380		
150/400	150	200	160	530	315	450	110	3	420	420	420	420	420	420	420	420	420	420	420	420	420	420	420	420	420	420	420	420	420	420		
Châssis n° 75-									580			580/3			580/1			[120]			[160]											

REMARQUE: Pompes ITUR suivent une politique de progrès constants quant au développement des modèles. Pour cette raison, les spécifications peuvent être modifiées sans préavis.

DIMENSIONS DU CHÂSSIS NORMALISE ITUR

N° de châssis	Dimensions en mm						
	b ₁	b ₂	L ₁	L ₂	L ₃	S	T
75-210/3	260	300	760	510	125	180	6
75-270/5	320	360	770	520	125	180	6
75-300/1	350	390	880	580	150	180	6
75-350	400	440	750	500	125	180	6
75-350/1	400	440	850	600	125	180	6
75-380	430	470	1000	700	150	180	6
75-380/6	430	470	1150	750	200	180	30
75-430/2	480	520	1250	750	250	180	30
75-430/3	480	520	1000	700	150	180	30
75-430/4	480	520	1100	800	150	180	30
75-530/1	580	620	1240	740	250	180	30
75-530/2	580	620	1370	870	250	180	30
75-580	630	670	1050	750	150	180	30
75-580/1	630	670	1360	860	250	180	30
75-580/3	630	670	1200	700	250	180	30





CF-IN/A329-6 (07/03)



BOMBAS ITUR, S.A.
P. O. Box, 41
20800 ZARAUTZ (Gipuzkoa) SPAIN
Tel.: +34 943 899 899 • Fax: +34 943 130 710
E.Mail: comexp@itur.es • www.itur.es

motralec . 4 rue Lavoisier . ZA Lavoisier . 95223 HERBLAY CEDEX. Tel. : 01.39.97.65.10 / Fax. : 01.39.97.68.48

Demande de prix / e-mail : service-commercial@motralec.com . Site Internet : www.motralec.com

Fiche produit Motralec Bombas Itur IN - fiche technique | Motralec

■ **DEMANDE DE PRIX RAPIDE** : <https://www.motralec.com/demandeContact>