

série NL

Pompes de process industriels (Normalisées suivant ISO-2858/EN-22858)

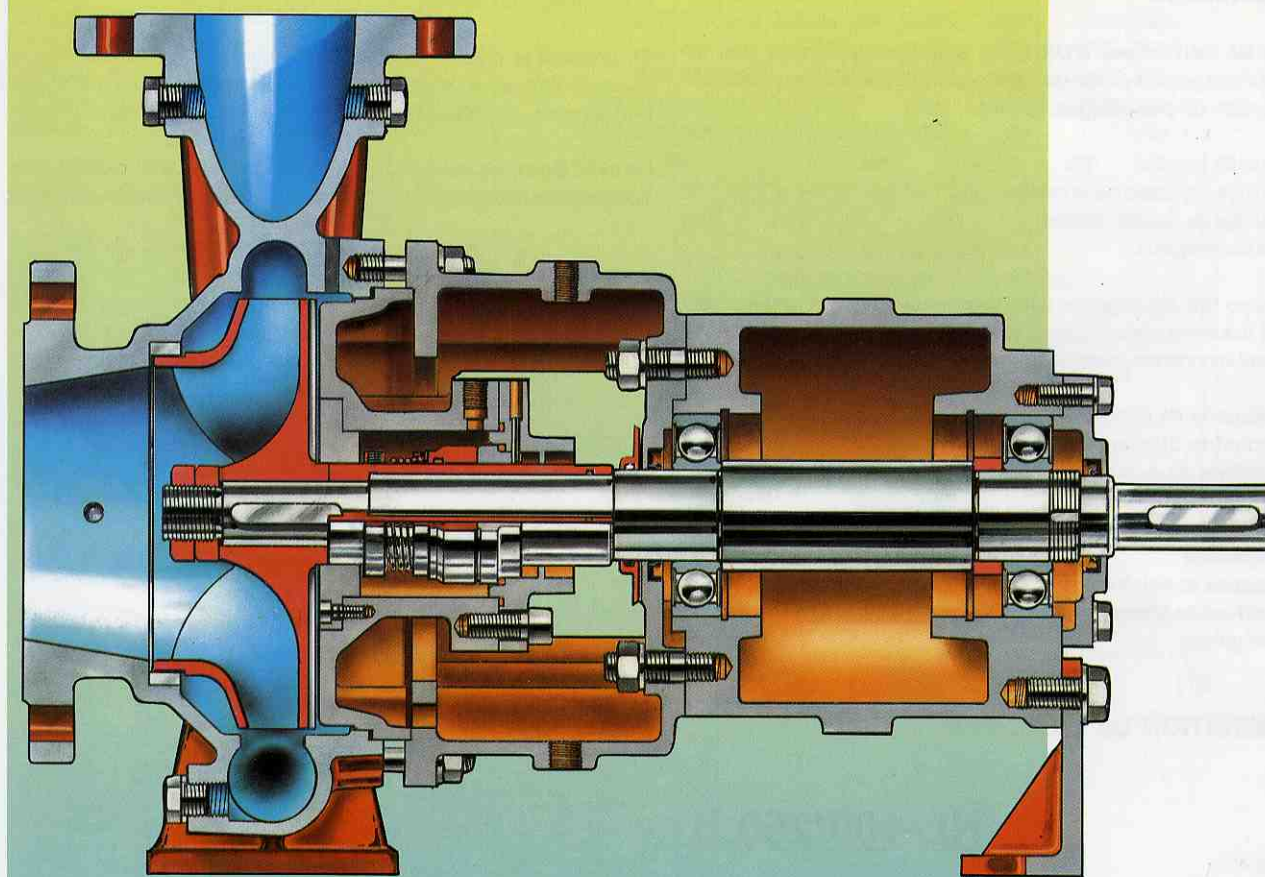

DESCRIPTION

Les Pompes NL de type centrifuge, monocellulaire horizontale, d'aspiration axiale et de refoulement radial, suivant la norme ISO-2858 (EN-22858), proviennent du résultat de recherche d'innovation technologique à la conception et à la fabrication de pompes pour les process industriels.

Fabriquées d'après la conception robuste de la série NM (medium duty), pour le pompage des fluides divers avec des matériaux et des garnitures adéquats. La série NL offre:

- Rendements hydrauliques élevés.
- Conception robuste (24/24 heures).
- Grande variété de matériaux en fonction du fluide pompé.
- Chambre de garniture adaptable aux systèmes d'étanchéité.
- Plusieurs plans de refroidissement de la garniture.
- Pompes modulaires (standardisation des composants).
- Pièces normalisées, avec grandes possibilités d'interchangeabilité.
- Entretien minimum et facile.

Malgré l'entraînement habituel par moteur électrique monté sur châssis, d'autres types d'entraînement peuvent être employés (moteur diesel, turbine à vapeur, moteur hydraulique, ...).

APPLICATIONS

La Série NL de Pompes ITUR a été spécialement conçue pour le pompage d'une grande variété de fluides, généralement sans particules en suspension ou peu chargés, comme:

- Liquides propres
- Liquides agressifs ou corrosifs
- Liquides de densité élevée
- Fluides visqueux

Ces pompes ont été conçues pour fonctionner dans un système de pompage industriel, dans lequel la robustesse et la sécurité de fonctionnement sont importantes, donc elles sont particulièrement appropriées en:

- Industrie de process
- Industrie Chimique
- Cabines de peinture
- Industrie automobile
- Industrie alimentaire
- Papeterie
- Laques et peintures
- Adduction d'eau potable
- Irrigation

DENOMINATION DE LA POMPE

NL-100/250.B

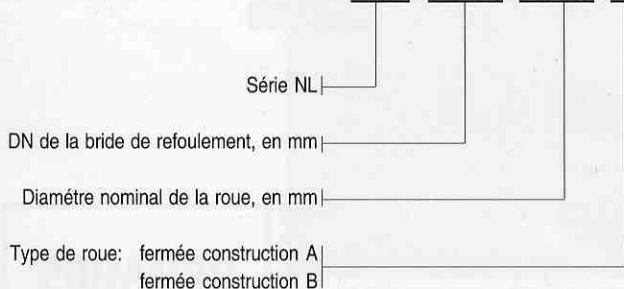

ETENDUE DU PROGRAMME

La Série NL comprend un total de 41 modèles avec roue fermée, divisés en 34 tailles différentes de pompes, dont chaque taille admet un ou deux types de roues (A ou B).

Limites d'utilisation:

- Débit maximum: 700 m³/h
- Hauteur différentielle maxi: 100 m.c.e.
- Pression maxi du corps (à 20° C):
 - * En exécutions 04 et 05: 16 Kg/cm²
 - * En exécutions 00, 01, 02 et 03: 10 Kg/cm²
- Pression maxi en aspiration: 5 Kg/cm²
- Vitesse maxi: 3.600 t/mn
- Température maxi: 140° C
- Viscosité maxi: 20 cSt (2,9° E)

Note.- Sur consultation on peut dépasser certaines de ces limites d'utilisation établies pour la construction standard.

FACILITE D'ENTRETIEN

La fourniture standard du groupe électropompe comprend l'accouplement semi-élastique normal. Sur demande on peut fournir l'accouplement avec pièce d'espacement. Ce système permet le démontage de l'hydraulique sans désolidariser le corps de pompe de la tuyauterie, ni le démontage du moteur.

En enlevant la pièce d'espacement on démonte l'ensemble: support, couvercle et roue, en laissant le corps de la pompe et le moteur toujours fixés au socle. Les tuyauteries d'aspiration et refoulement restent bridées.

De cette façon, les travaux d'entretien des pompes sont facilités, et les interventions rapides pour ces pompes travaillant en process industriels.

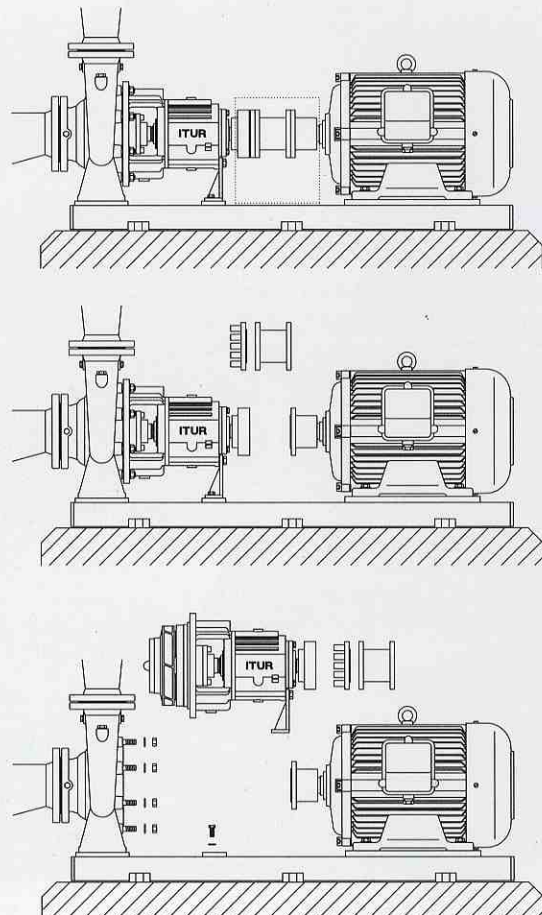



CONSTRUCTION

Corps de pompe

La volute avec pied d'appui, comprend une **bague d'usure**. L'étanchéité entre le corps et le couvercle se fait par un **joint d'étanchéité encastré**.

Brides d'aspiration et de refoulement

Coulées avec le corps, construites en Fonte GG-25 selon DIN-2533, et en acier selon DIN-2543. Fini en usinage "RF" selon DIN-2526 forme C. Normalisées pour connexion aux brides commerciales DIN-PN-16. En option elles peuvent être exécutées suivant d'autres normes (ANSI, BS, DIN-2512, etc.).

Connexions auxiliaires

L'exécution standard est prévue avec **connexions de manomètre, manovacuumètre, vidange, purge et circulation de garniture**. Elles sont percées et munies avec les bouchons correspondants.

Couvercle de pompe

Coulé en une pièce, et indépendant de la garniture, incorpore des extracteurs pour faciliter le démontage du couvercle.

Bague d'usure

Tous les modèles comprennent une **bague d'usure** sur le corps permettant un entretien facile et économique.

Roue

Roue fermée, coulée d'une pièce, équilibrée hydrauliquement et dynamiquement, avec les **ailettes dorsales** pour la compensation de la poussée axiale et éviter la sédimentation de particules éventuellement contenues dans le fluide pompé. La liaison avec l'arbre est faite par clavette et fixée par double écrou.

Arbre de pompe

Particulièrement résistant à la flexion parce qu'il est surdimensionné. Il est équipé d'une **chemise interchangeable** avec laquelle l'étanchéité se fait par **joint torique**. De cette manière, ce montage évite de changer l'arbre pour des problèmes d'usure ou d'abrasion dans la zone de la garniture, proposant une maintenance facile et économique. L'arbre inclue un **défecteur** à proximité du support pour éviter l'entrée de liquide.

Support de roulements

De conception moderne, équipé de **roulements à billes** à double obturation totale, graissés à vie. Cette pompe ne nécessite aucun entretien de lubrification. Pour les protéger de l'extérieur (eau, poussière, ...) on utilise des **joints à lèvres**.

Systèmes d'étanchéité standard

En fonction du fluide à pomper on peut fournir une grande diversité de systèmes d'étanchéité. La **Série NL de Pompes ITUR** est conçue en version standard pour les possibilités suivantes:

❑ Tresse

Sans amiante, équipée d'une lanterne.
Plan API-11 de refroidissement.

❑ Garniture mécanique simple DIN

Normalisée selon DIN-24960, en exécution large avec pion de fixation et anneau d'étranglement. Les matériaux des faces de friction dépendent du fluide pompé.
Plan API-11/61 de refroidissement.

❑ Garniture mécanique simple équilibrée DIN

Normalisée selon DIN-24960, en exécution large avec pion de fixation et anneau d'étranglement. En utilisation équilibrée quand la pression à l'aspiration l'exige. Les matériaux des faces de friction dépendent du fluide pompé.
Plan API-11/61 de refroidissement.

❑ Garniture mécanique double DIN ("back to back")

Normalisée selon DIN-24960, en exécution courte avec pion de fixation seulement côté process, et anneau d'étranglement. Les matériaux des faces de friction dépendent du fluide pompé. Plan API-54 de refroidissement.

Systèmes d'étanchéité supplémentaires

La **Série NL** permet l'équipement, sur demande, d'autres types d'étanchéité d'arbre:

❑ Garniture mécanique extérieure

Type 10 T sans écran de protection ni anneau d'étanchéité.

❑ Garniture mécanique non DIN

Garnitures suivant d'autres normes ou avec des dimensions spéciales.

Socle et accouplement

L'entraînement de la pompe par le moteur se fait par **accouplement semi-élastique**, et l'ensemble est monté sur un **socle normalisé ITUR**. En option on peut fournir avec pièce d'espacement, qui permet le démontage de l'hydraulique sans désolidariser le corps de la tubulure ni le démontage du moteur. Dans ce cas, le socle est construit selon ISO-3661.

MATERIAUX NORMALISES

La **Série NL de Pompes ITUR** a été étudiée en 6 versions différentes de Matériaux Normalisés de la plus haute qualité, afin de proposer une large application et répondre par des matériaux normalisés à la presque totalité des problèmes de pompage dans services "process".
Sur demande, ces pompes peuvent être fabriquées avec d'autres matériaux.

Réf.	Composant	(*)	EXECUTION NORMALISEE					
			4300 GG-25	4301 MIXTA	4302 MISTINOX	4303 BRONCE	4304 NODULAR	4305 AISI-316
102	Corps de pompe	Matériel N° W. DIN	GG-25 0.6025	GG-25 0.6025	GG-25 0.6025	RG-5 2.1096.01	GGG-40 0.7040	AISI-316 1.4408
161	Couvercle de pompe	Matériel N° W. DIN	GG-25 0.6025	GG-25 0.6025	GG-25 0.6025	RG-5 2.1096.01	GGG-40 0.7040	AISI-316 1.4408
210	Arbre de pompe	Matériel N° W. DIN	F-114 1.1191	AISI-316 1.4401	AISI-316 1.4401	AISI-316 1.4401	F-114 1.1191	AISI-316 1.4401
230	Roue	Matériel N° W. DIN	GG-25 0.6025	G Sn Bz 10 2.1050.01	AISI-316 1.4408	G Sn Bz 10 2.1050.01	GG-25 0.6025	AISI-316 1.4408
330	Support palier	Matériel N° W. DIN	GG-25 0.6025	GG-25 0.6025	GG-25 0.6025	GG-25 0.6025	GG-25 0.6025	GG-25 0.6025
452	Presse étoupe (T)	Matériel N° W. DIN	GG-25 0.6025	RG-5 2.1096.01	AISI-316 1.4408	RG-5 2.1096.01	GG-25 0.6025	AISI-316 1.4408
471	Couvercle garniture méc. (G)	Matériel N° W. DIN	GG-25 0.6025	GG-25 0.6025	GG-25 0.6025	AISI-316 1.4408	AISI-316 1.4408	AISI-316 1.4408
502	Bague d'usure	Matériel N° W. DIN	GG-25 0.6025	RG-5 2.1096.01	AISI-316 1.4408	RG-5 2.1096.01	GG-25 0.6025	AISI-316 1.4408
523	Chemise d'arbre (G)	Matériel N° W. DIN	AISI-316 1.4401	AISI-316 1.4401	AISI-316 1.4401	AISI-316 1.4401	AISI-316 1.4401	AISI-316 1.4401
524	Chemise d'arbre (T)	Matériel N° W. DIN	AISI-431B 1.4057	AISI-431B 1.4057	AISI-431B 1.4057	AISI-431B 1.4057	AISI-431B 1.4057	AISI-316 1.4401

(T) = Version avec tresse

(G) = Version avec garniture mécanique

(*) = Dénomination du matériel / Numéro Werkstoff DIN-17007 équivalente

PIECES DE RECHANGE RECOMMANDEES

	Dénomination de la pièce	N° de Référence	Pièces recommandées pour		
			Mise en route	2 ans de fonctionnement	5 ans de fonctionnement
P i è c e s c o m m u n e s	Bague d'usure	502	-	1	2
	Arbre de pompe	210	-	-	1
	Roue	230	-	-	1
	Défecteur	507	-	1	2
	Ecrou de la roue	922	-	1	2
	Jeu de roulements	321.1 y 2	-	1	2
	Jeu de joints	Jeu	1	2	5
	Jeu de clavettes	940.1 y 2	-	1	2
	Jeu d'anneaux d'étanchéité	425.1 y 2	-	2	4
Version tresses	Jeu de tresses	461	1	4	10
	Lanterne de tresses	458	1	2	3
	Chemise d'arbre	524	-	1	3
Garniture DIN simple	Garniture mécanique simple	433	1	1	2
	Chemise d'arbre	523	-	1	1
	Pion	560	1	1	2
	Jeu de prisonniers	904	1	1	2
Garniture DIN équilibrée	Garniture mécanique équilibrée	433.1	1	1	2
	Chemise d'arbre	523	-	1	1
	Pion	560	1	1	2
Garniture DIN double	Garniture mécanique double	433.2 y 3	1	1	2
	Chemise d'arbre	523	-	1	1
	Pion	560	1	1	2
	Jeu de prisonniers	904	1	1	2

INTERCHANGEABILITE DES PIECES

La Normalisation de pièces et matériaux suppose un avance importante dans la modularisation de la pompe et la standardisation de ses composants.

Pour cette raison, dans la **Série NL** on a réussi à avoir un grand nombre de pièces communes et interchangeables entre les différents modèles de pompes.

Les pièces indiquées dans la partie supérieur du Tableau sont standard et interchangeables entre les différentes tailles de pompes figurant dans la colonne à gauche, à condition que dans la case correspondante figure la même lettre et couleur.

L'avantage de cette normalisation est basée sur le fait qu'un minimum de pièces de rechange permet d'assurer l'entretien de nombreux modèles de pompes différents.

EXEMPLE

L'**arbre de la pompe** du modèle NL-32/200.A est identique et interchangeable, pour le même matériel, avec celui du modèle:

- NL-32/200.B
- NL-40/160.A
- NL-40/160.B
- NL-40/200.B
- NL-50/125.B
- NL-50/160.B
- NL-50/200.A
- NL-50/200.B
- NL-65/125.B

Etant donné que dans la colonne "**Arbre de la pompe**" figure la lettre **B** dans toutes les cas.

TYPE DE POMPE NL-	Dénomination de la pièce et n° de référence sur le plan coupé															
	Support palier 330	Roulements 321	Déflecteur protecteur 507	Arbre de la pompe 210	Ecrou de la roue 922	Clavette de la roue 940.1	Chemise d'arbre (1) 523 y 524	Système à tresses			Garniture mécanique simple		Garniture mécanique double		Couvercle de pompe 161	
								Tresse 461	Presse étoupe 452	Lanterne 458	Garniture S. 433	Couvercle G. 471	Garniture D. 433.2 y 3	Couvercle D. 471.2 y 3		
32/125.A	A	A	A	A	A	A	A	A	A	A	A	A	A	A	A	1
32/125.B	A	A	A	A	A	A	A	A	A	A	A	A	A	A	A	1
32/160.B	A	A	A	A	A	A	A	A	A	A	A	A	A	A	A	2
40/125.B	A	A	A	A	A	A	A	A	A	A	A	A	A	A	A	5
32/200.A	A	A	A	B	B	B	B	B	B	B	B	B	B	B	B	3
32/200.B	A	A	A	B	B	B	B	B	B	B	B	B	B	B	B	3
40/160.A	A	A	A	B	B	B	B	B	B	B	B	B	B	B	B	6
40/160.B	A	A	A	B	B	B	B	B	B	B	B	B	B	B	B	6
40/200.B	A	A	A	B	B	B	B	B	B	B	B	B	B	B	B	3
50/125.B	A	A	A	B	B	B	B	B	B	B	B	B	B	B	B	9
50/160.B	A	A	A	B	B	B	B	B	B	B	B	B	B	B	B	10
50/200.A	A	A	A	B	B	B	B	B	B	B	B	B	B	B	B	11
50/200.B	A	A	A	B	B	B	B	B	B	B	B	B	B	B	B	11
65/125.B	A	A	A	B	B	B	B	B	B	B	B	B	B	B	B	9
32/250.B	B	B	B	C	B	C	C	C	B	B	B	B	C	B	C	4
40/250.A	B	B	B	C	B	C	C	C	B	B	B	B	C	B	C	7
40/250.B	B	B	B	C	B	C	C	C	B	B	B	B	C	B	C	7
65/160.B	B	B	B	C	B	C	C	C	B	B	B	B	C	B	C	13
80/160.A	B	B	B	C	B	C	C	C	B	B	B	B	C	B	C	13
80/160.B	B	B	B	C	B	C	C	C	B	B	B	B	C	B	C	17
40/315.B	B	B	B	D	C	D	D	D	C	C	C	C	D	C	C	8
50/315.B	B	B	B	D	C	D	D	D	C	C	C	C	D	C	C	8
65/250.B	B	B	B	D	C	D	D	D	C	C	C	C	D	C	C	15
80/200.B	B	B	B	D	C	D	D	D	C	C	C	C	D	C	C	18
80/250.B	B	B	B	D	C	D	D	D	C	C	C	C	D	C	C	19
100/200.A	B	B	B	D	C	D	D	D	C	C	C	C	D	C	C	18
150/200.B	B	B	B	D	C	D	D	D	C	C	C	C	D	C	C	25
50/250.B	B	B	B	E	B	E	E	C	C	C	C	C	D	C	C	12
65/200.B	B	B	B	E	B	E	E	D	C	C	C	C	D	C	C	14
65/315.B	C	C	C	F	C	F	D	D	C	C	C	C	D	C	C	16
80/315.B	C	C	C	F	C	F	D	D	C	C	C	C	D	C	C	20
100/250.B	C	C	C	F	C	F	D	D	C	C	C	C	D	C	C	19
100/315.B	C	C	C	F	C	F	D	D	C	C	C	C	D	C	C	21
125/250.A	C	C	C	F	C	F	D	D	C	C	C	C	D	C	C	19
125/250.B	C	C	C	F	C	F	D	D	C	C	C	C	D	C	C	19
150/250.B	C	C	C	F	C	F	D	D	C	C	C	C	D	C	C	19
100/400.B	C	C	C	G	D	G	F	E	D	D	D	D	E	D	D	22
125/315.B	C	C	C	G	D	G	F	E	D	D	D	D	E	D	D	23
125/400.B	C	C	C	G	D	G	F	E	D	D	D	D	E	D	D	24
150/315.B	D	D	D	H	E	H	G	F	E	E	E	E	F	E	E	26
150/400.B	D	D	D	H	E	H	G	F	E	E	E	E	F	E	E	27

(1) Seulement pour versions à tresses, garniture mécanique simple et garniture mécanique équilibrée.

NOTE.- Les Pompes ITUR suivent une politique de progrès constants quant au développement des modèles. Pour cette raison, les spécifications peuvent être modifiées sans préavis.

DONNEES TECHNIQUES

Dans le Tableau suivant sont indiquées les principales données techniques des pompes de la **Série NL**, référencées par sa métallurgie et pièces standard, et pour un fonctionnement normale de la pompe, avec de l'eau propre à 20° C, d'un poids spécifique de 1 Kg/dm³.

Les valeurs indiquées correspondent exclusivement à la pompe, sans tenir compte des charges du moteur, accouplement, socle ni tubulures.

Si vous avez besoin d'autres données complémentaires, s.v.p. consultez le Bureau d'Etudes de **Pompes ITUR**.

TYPE DE POMPE NL-	Ø de la garniture		Tresse		Type de roulements		GD ²	Connexions				Données de la roue					
	Simple ou double	Simple équilibrée	Taille de la cage	Nombre d'anneaux	Radial	De butée	Moment d'inertie	Connexion de purge	Connexion de vidange	Connexion au manomètre	Retroissement de la garniture	Surface de l'oreille	Passage utile de sortie	Passage maxi de solides	Largeur totale	Diamètre maximum	Diamètre minimum
	mm	mm	mm	u.	N°	N°	Kg.m ²	"Gaz	"Gaz	"Gaz	"Gaz	cm ²	mm	mm	mm	mm	mm
32/125.A							0,016					12,1	3,0	1	11,5	143	113
32/125.B	30	30/35	8	5			0,016					22,4	10,0	8	17,5	143	113
32/160.B							0,036					22,1	6,0	4	13,5	177	138
32/200.A							0,072					14,4	4,0	2	13,0	150	180
32/200.B	40	40/45	10	4	6306 *	6306 *	0,080					22,1	6,0	4	15,0	212	180
32/250.B				6			0,208					28,3	5,0	3	17,0	266	216
40/125.B	30	30/35	8	5			0,200					39,6	15,0	12	22,5	143	113
40/160.A							0,048					25,2	7,0	5	17,0	177	137
40/160.B				4			0,048	1/4				37,3	12,0	10	20,5	177	137
40/200.B	40	40/45					0,084					37,3	9,0	7	17,5	212	175
40/250.A							0,224		1/4			25,2	4,5	3	16,5	266	226
40/250.B				6	6309 *	6309 *	0,192					37,3	8,0	6	19,5	266	216
40/315.B	50	50/55					0,528					38,6	7,0	5	18,5	328	280
50/125.B							0,028					56,5	22,0	12	30,0	143	113
50/160.B	40	40/45		4	6306 *	6306 *	0,052					60,8	17,0	10	25,5	177	137
50/200.A							0,108					36,4	7,0	5	18,0	218	178
50/200.B							0,096					48,7	12,0	9	20,5	218	178
50/250.B	50	50/55		6	6309 *	6309 *	0,184					55,5	13,0	10	24,0	247	207
50/315.B							0,472	1/2				38,6	7,0	5	18,5	328	280
65/125.B	40	40/45		4	6306 *	6306 *	0,028					71,4	27,0	12	37,0	143	113
65/160.B							0,056	1/4				87,9	21,0	10	30,0	177	140
65/200.B					6309 *	6309 *	0,112			1/4		78,5	17,0	14	28,0	218	178
65/250.B	50	50/55					0,248					84,7	15,0	12	25,5	266	226
65/315.B			10		6311 *	6311 *	0,520					77,0	12,0	9	23,5	328	281
80/160.A	40	40/45					0,073					88,0	27,0	10	35,0	170	130
80/160.B					6309 *	6309 *	0,072					128,1	33,0	15	41,5	177	160/132
80/200.B							0,152					148,5	25,0	10	35,0	214	184
80/250.B							0,308					146,2	20,0	14	31,0	271	220
80/315.B	50	50/55			6311 *	6311 *	0,624					122,7	17,5	15	29,0	336	276
100/200.A					6309 *	6309 *	0,146					128,5	29,0	14	37,0	209	170
100/250.B				6			0,356					219,0	28,0	15	40,0	266	226
100/315.B							0,732	1/2	3/8			151,7	23,5	19	35,5	336	276
100/400.B	60	60/65					1,588					160,6	17,0	10	31,5	412	336
125/250.A	50	50/55			6311 *	6311 *	0,272					216,4	38,0	24	50,0	245	195
125/250.B							0,388					219,0	37,0	20	48,5	271	221
125/315.B	60	60/65					0,852					208,6	30,5	25	43,5	329	276
125/400.B							1,780					229,7	24,0	20	38,5	418	338
150/200.B	50	50/55			6309 *	6309 *	0,220					283,5	61,5	30	76,5	214	212/165
150/250.B					6311 *	6311 *	0,328					251,6	40,0	26	50,5	266	216
150/315.B	60	60/65			6313 *	6313 *	0,956					301,7	43,0	25	55,0	336	261
150/400.B							1,908					301,7	33,5	20	48,0	418	350

(*) Tous les roulements sont du type: 2RS1 C3.

NOTE.- Les Pompes ITUR suivent une politique de progrès constants quant au développement des modèles. Pour cette raison, les spécifications peuvent être modifiées sans préavis.

COURBES DE LA SELECTION DU MODELE

Les courbes générales permettent un choix rapide du type de pompe le mieux adapté. Dans certains cas, une fois la pompe sélectionnée, il est possible de trouver un autre modèle qui puisse satisfaire les conditions de travail avec de meilleurs rendements et un NPSH requis inférieur. Dans ce cas, la sélection finale sera faite suivant les courbes particulières de chaque pompe.

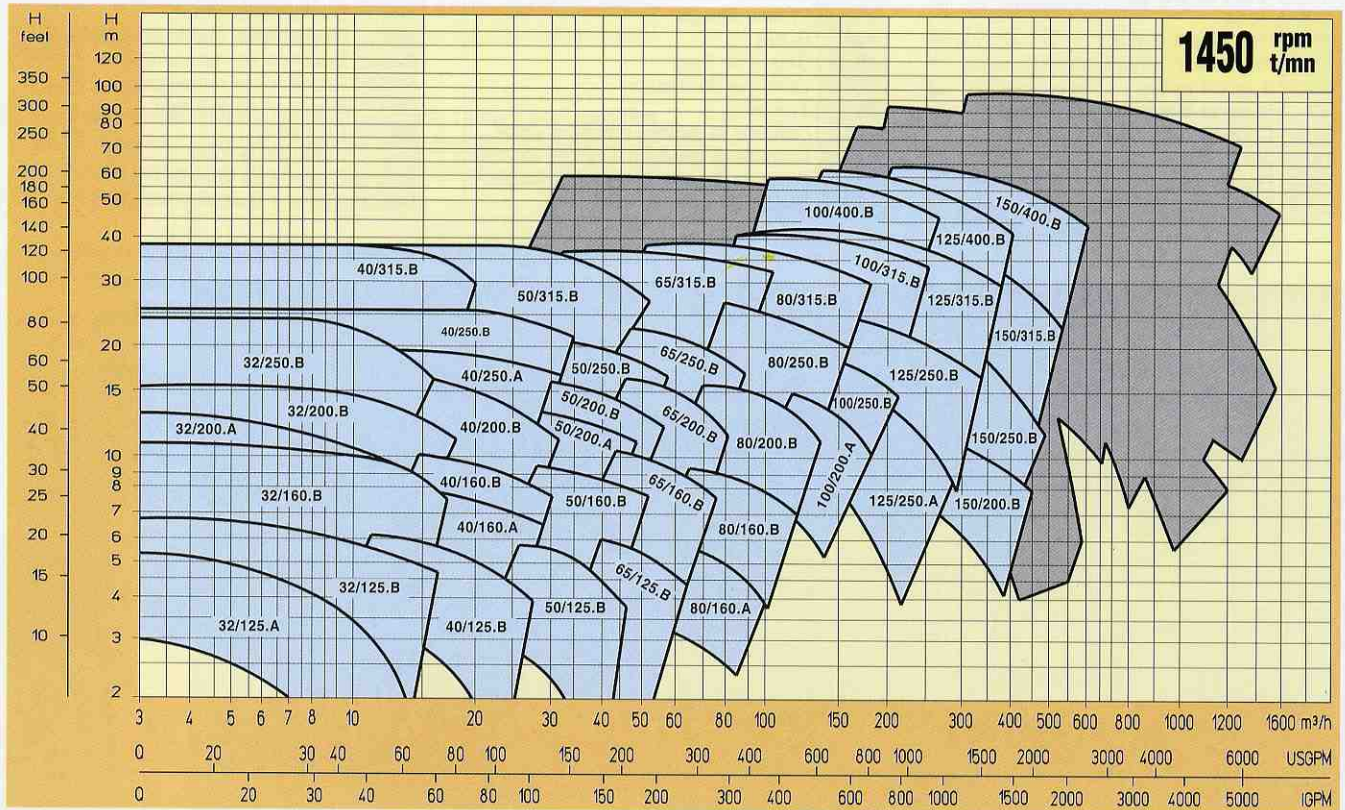

Extension de la gamme.
Voir Catalogue INP.

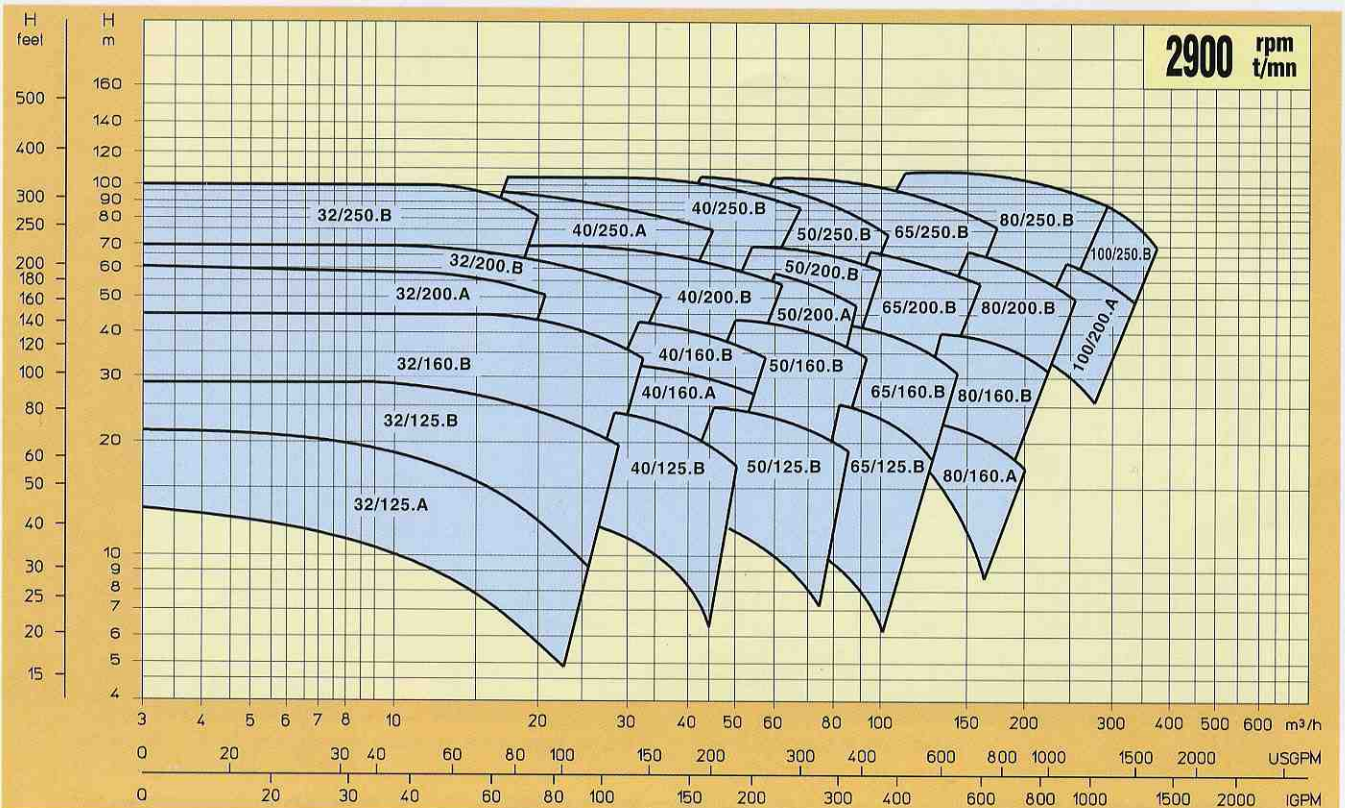

COUPE ET NOMENCLATURE

Réf.	Nom du composant
102	Corps de pompe
161	Couvercle de pompe
183	Pied d'appui
210	Arbre de pompe
230	Roue
321.1	Roulement avant
321.2	Roulement arrière
330	Support palier
344	Support lanterne (intermédiaire)
360	Couvercle du roulement
400	Joint plat
425.1	Retain d'étanchéité avant
425.2	Retain d'étanchéité arrière

Réf.	Nom du composant
433	Garniture mécanique simple
433.1	Garniture mécanique équilibrée
433.2	Garniture mécanique double côté atmosphère
433.3	Garniture mécanique double côté produit
452	Presse étoupe
456	Butée
457	Bague de fond
458	Lanterne de tresses
461	Tresse
471	Couvercle de garniture mécanique simple
471.1	Couvercle de garniture mécanique équilibrée
471.2	Couvercle de garniture mécanique double
484	Bague de fixation

Réf.	Nom du composant
502	Bague d'usure
507	Défecteur
523	Chemise d'arbre (garniture mécanique)
524	Chemise d'arbre (tresse)
525	Douille séparateur
903.1	Bouchon de manovacuumètre
903.2	Bouchon de manomètre
903.3	Bouchon de remplissage pompe
903.4	Bouchon de vidange
904	Prisonnier
922	Ecrou de la roue
940.1	Clavette de la roue
940.2	Clavette d'accouplement

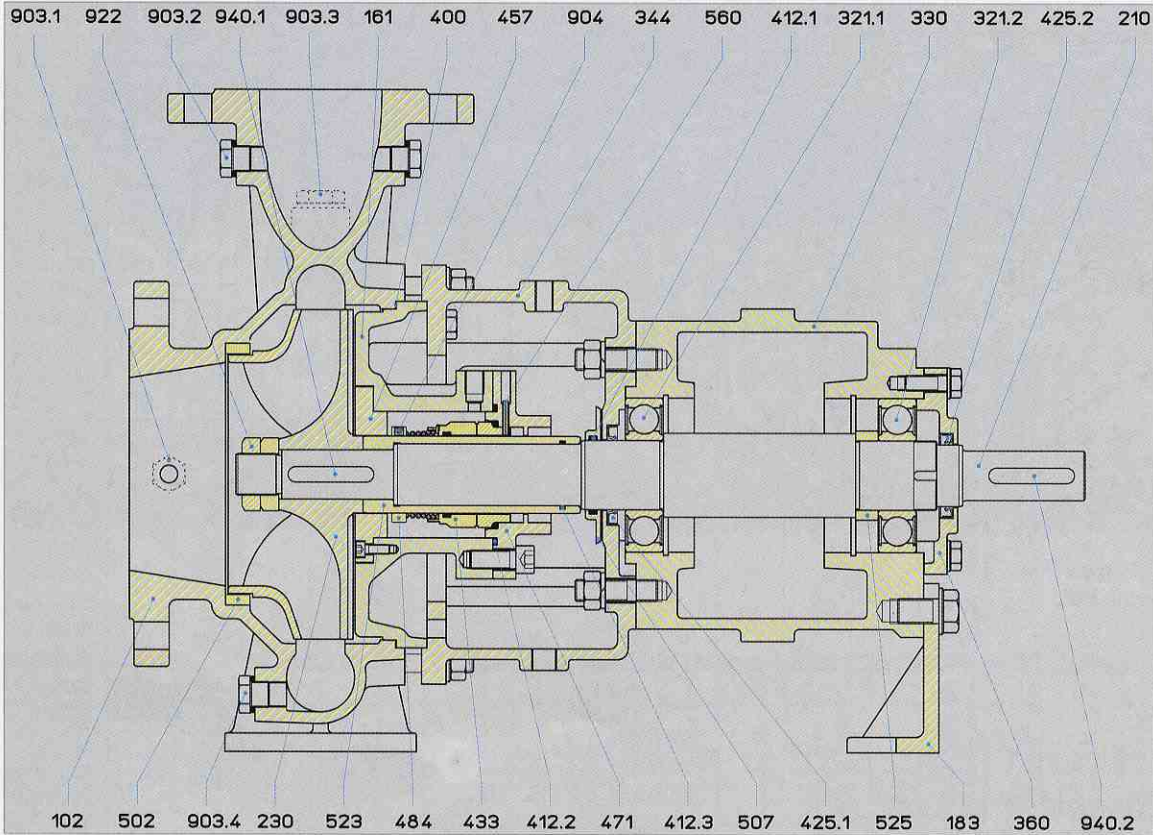

Pompe avec garniture mécanique simple

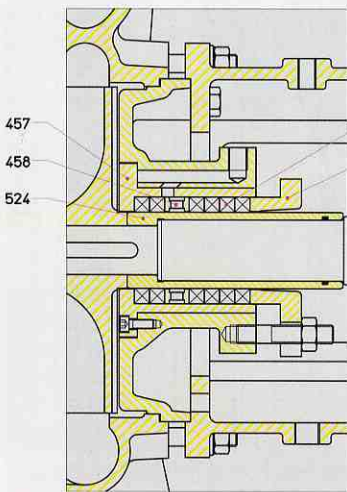

Détail avec presse-étoupe à tresses



Détail de la garniture mécanique équilibrée

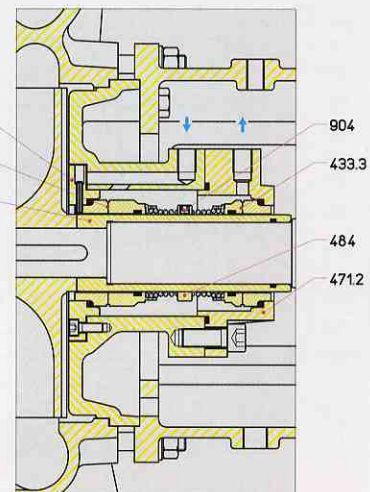

Détail de la garniture mécanique double

DIMENSIONS DE LA POMPE ARBRE NU

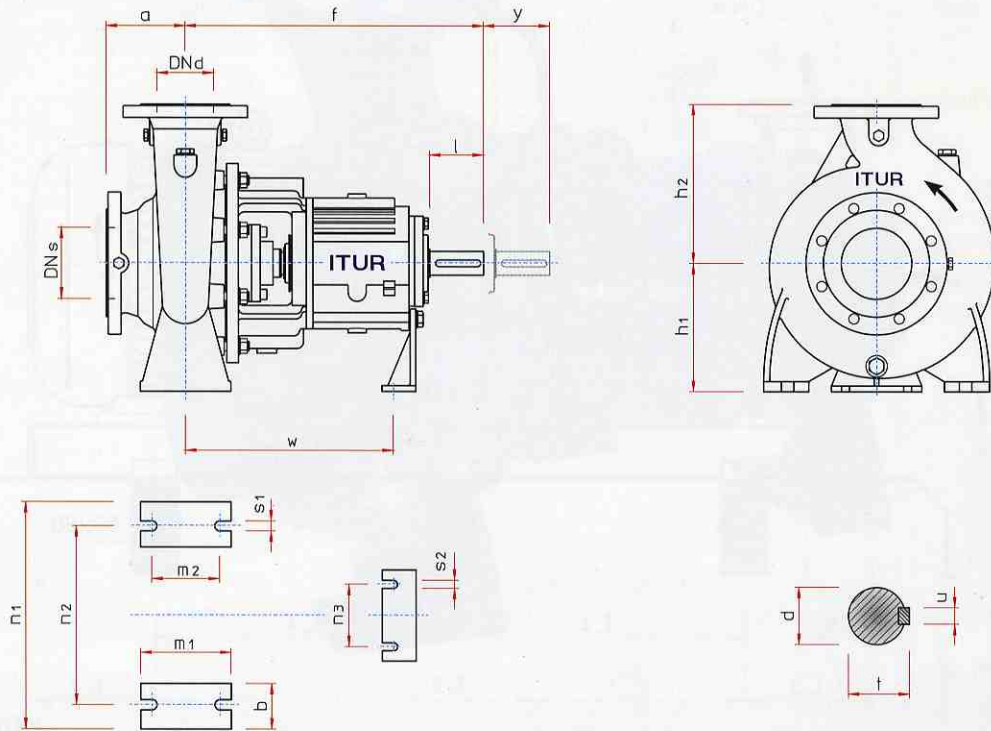

Taille de la pompe NL-	Dimensions en mm																			Poids en Kg					
	Brides		Cotes de la pompe				Cotes des pattes							Sup.	But d'arbre										
	DNd	DNs	a	f	h ₁	h ₂	b	m ₁	m ₂	n ₁	n ₂	n ₃	s ₁	s ₂	w	y	d	l	t	u					
32/125	32	50	80	385	112	140	50	100	70	190	140	110	14	14	285	100	24	50	26,9	8	35				
32/160					132	160				240	190										40				
32/200			160	180	370	32	80	35,3	10	49															
32/250			100	500						180	225				65		125	95	320	250	77				
40/125	40	65	80	385	112	140	50	100	70	210	160	110	14	14	285	100	24	50	26,9	8	36				
40/160			100*		132	160				240	190										45				
40/200			100		160	180				265	212				50										
40/250			125		180	225				320	250				80										
40/315					225*	250				345	280				95		370	32	80	35,3	10	80			
50/125	50	80	100	385	132	160	50	100	70	240	190	110	14	14	285	100	24	50	26,9	8	43				
50/160					160	180				265	212										49				
50/200			200	370	32	80	35,3	10	58																
50/250			125						500	180	225				65		125	95	320	250	85				
50/315			225	280	345	280	95	370	32	80	35,3				10		104								
65/125	65	100	100	385	160	180	65	125	95	280	212	110	14	14	285	100	24	50	26,9	8	49				
65/160				200	65	125				95	280										212	65			
65/200			500	180	225	320	250	110	14	14	370				140		75								
65/250			125	200	250	360	280	18	90																
65/315				530	225	280	400	315	42	95*	45,1				12		116								
80/160	80	125	125	500	180	225	65	125	95	320	250	110	14	14	370	140	32	80	35,3	10	79				
80/200					250	65				125	95										345	280	95		
80/250			200*	280	80	160	120	400	315	107															
80/315			530	250	315	80	160	120	400	315	125														
100/200			125	500	200	280	80	160	120	500	400				110		18	14	370	140	32	80	35,3	10	100
100/250	100	125	140	530	225	280	100	200	150	400	315	110	18	14	370	140	42	95*	45,1	12	120				
100/315					250	315				500	400										23	210			
100/400					280	355				80	160										120	400	315	18	136
125/250					250	355				80	160										120	400	315	18	136
125/315	125	150	140	530	280	355	100	200	150	500	400	110	23	14	370	140	42	95*	45,1	12	209				
125/400					315	400				100	200										150	500	400	23	230
150/200	150	200	160	500	280	370	100	200	150	550	450	110	23	14	370	180	32	80	35,3	10	176				
150/250				530	280	400				550*	450*										14	42	95*	45,1	12
150/315				670	280*	400*				550	450				110*		14*	500	48	110	51,5	14	220		
150/400				315	450	550				450	110*				14*		500	48	110	51,5	14	240			

* Mesures hors de la normative ISO-2858 **Ampliation de la normative

NOTE - Les Pompes ITUR suivent une politique de progrès constants quant au developpement des modèles. Pour cette raison, les spécifications peuvent être modifiées sans préavis.

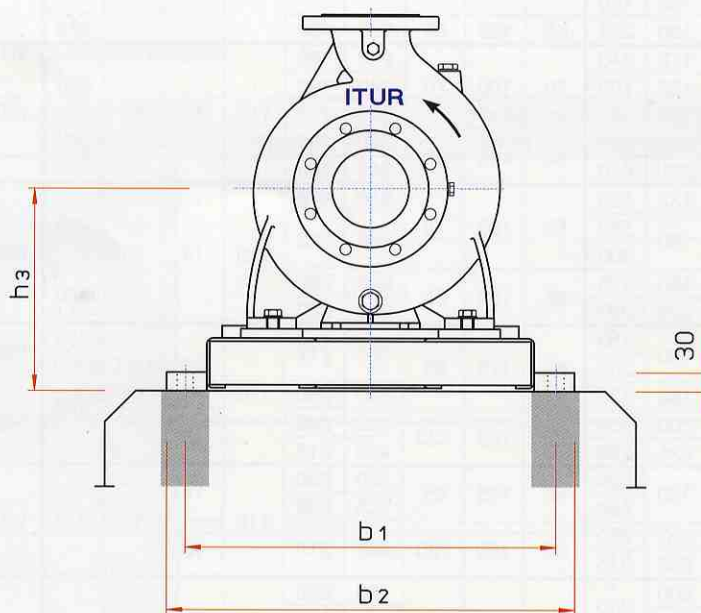
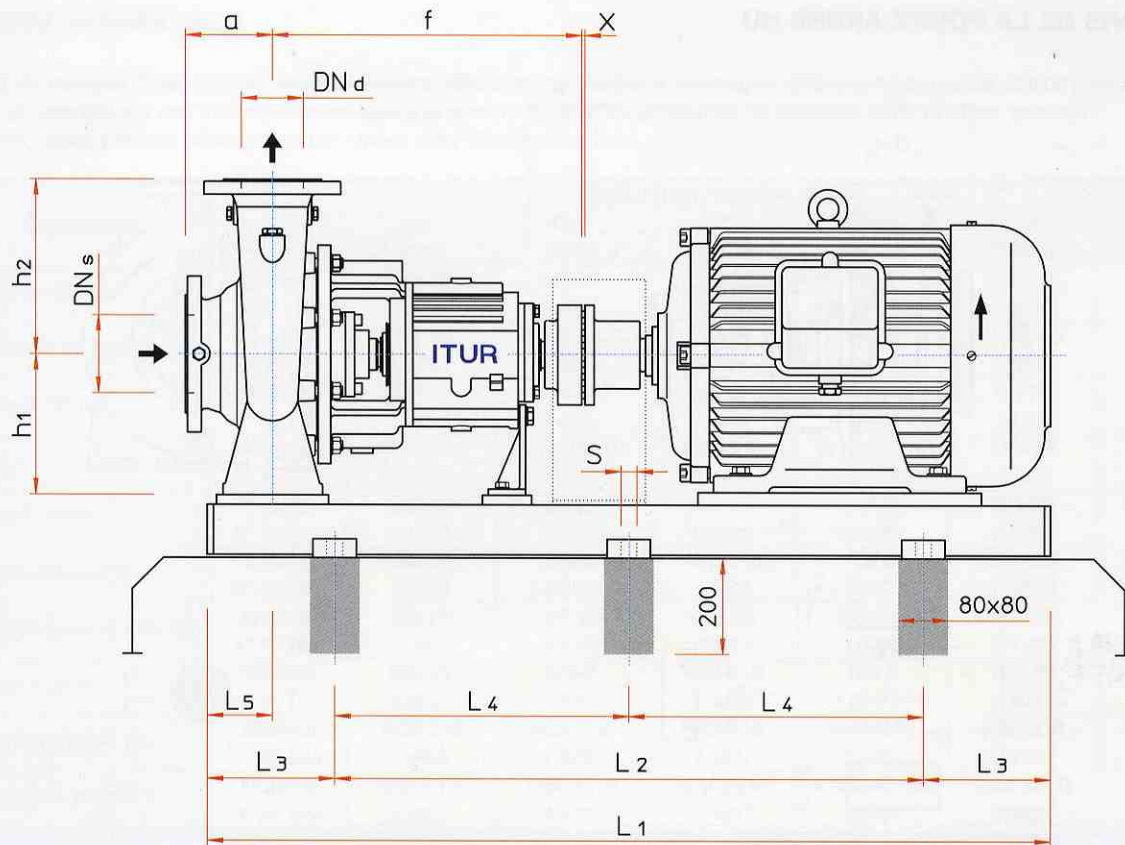

TAILLES ET PUISSANCES DE MOTEUR À 50 Hz, IP-55, SUIVANT LES NORMES I.E.C.

Puissance en kW	0,55	0,75	1,1	1,5	2,2	3	4	5,5	7,5	11	15	18,5	22	30	37	45	55	75	90	110	132	160
Puissance en HP	0,75	1	1,5	2	3	4	5,5	7,5	10	15	20	25	30	40	50	60	75	100	125	150	180	220
Taille à 1.450 t/mn	80M	80M	90S	90L	100L	100L	112M	132S	132M	160M	160L	180M	180L	200L	225S	225M	250M	280S	280M	315S	315M	315M
Taille à 2.900 t/mn	71M	80M	80M	90S	90L	100L	112M	132S	132S	160M	160M	160L	180M	200L	200L	225M	250M	280S	280M	315S	315M	315M

NOTE.- Les Pompes ITUR suivent une politique de progrès constants quant au développement des modèles. Pour cette raison, les spécifications peuvent être modifiées sans préavis.

DIMENSIONS DU GROUPE ELECTROPOMPE AVEC CHÂSSIS NORMALISES ITUR

Taille de la pompe NL-	Dimensions en mm																																	
	Brides		Cotes du groupe						Hauteur -h ₃ - et type de châssis normalisé, en fonction de la taille du moteur (I.E.C.)																									
	DNd	DNs	a	f	h ₁	h ₂	L ₅	x	80M	90S	90L	100L	112M	132S	132M	160M	160L	180M	180L	200L	225S	225M	250M	280S	280M	315S	315M							
32/125	32	50	80	385	112	140	60	3	177	177	177	177	177	177																				
Châssis n° 75-									210/3			270/5			300/1																			
32/160	32	50	80	385	132	160	60	3	197	197	197	197	197	197																				
32/200	32	50	80	385	160	180	60	3	225	225	225	225	225	225																				
40/125	40	65	80	385	112	140	60	3	177	177	177	177	177	197																				
40/160	40	65	100	385	132	160	60	3	197	197	197	197	197	197																				
50/125	50	80	100	385	132	160	60	3	197	197	197	197	197	197																				
Châssis n° 75-									270/5			300/1			380																			
40/200	40	65	100	385	160	180	60	3	225	225	225	225	225	225				225	225	280								300						
50/160	50	80	100	385	160	180	60	3	225	225	225	225	225	225				225	225	280														
50/200	50	80	100	385	160	200	60	3	225	225	225	225	225	225				225	225	280								300						
Châssis n° 75-									350			300/1			380			380/6			430/4													
65/125	65	100	100	385	160	180	75	3	225	225	225	225	225	225				225																
Châssis n° 75-									350			350/1			380																			
32/250	32	50	100	500	180	225	75	3	245	245	245	245		245			280	280																
40/250	40	65	100	500	180	225	75	3	245	245	245	245	245	245	245	245	280	280	280								300	325						
Châssis n° 75-									350/1			380			380/6			430/2			530/1													
65/160	65	100	100	500	160	200	75	3	225	225	225	225	225			260	260	280										300						
Châssis n° 75-									300/1			300/2			380/6			430/2																
40/315	40	65	125	500	225	250	75	3			290	290	290	290																				
50/250	50	80	125	500	180	225	75	3			245	245	245	245	245	245	280	280									300	325	350					
50/315	50	80	125	500	225	280	75	3			290	290	290	290	290	325																		
65/200	65	100	100	500	180	225	75	3	245	245	245	245	245	245	245	245	245	245			300						325	350						
65/250	65	100	125	500	200	250	90	3			265	265	265	265	300			300			300						325	350	(*)	(*)				
80/160	80	125	125	500	180	225	75	3			245	245	245			280	280	280			300						325	350	(*)	(*)				
80/200	80	125	125	500	180	250	75	3			245	245	245	245	245	280		280			300						325	350	(*)	(*)				
100/200	100	125	125	500	200	280	90	3			265	265	265	300	300	300	300	300			300						325	350	(*)	(*)				
Châssis n° 75-									380			380/6			430/2			530/1			530/2] 120										
80/250	80	125	125	500	200	280	90	3			300	300	300	300	300	300	300	300	300	300							325	350	(*)	(*)	(*)	(*)		
Châssis n° 75-									430/3			430/4			430/2			530/1			530/2] 120] 160							
65/315	65	100	125	530	225	280	90	3					325	325	325	325	325	325	325															
80/315	80	125	125	530	250	315	90	3					350	350	350	350	350	350	350	350														
100/250	100	125	140	530	225	280	90	3			325	325	325	325	325	325	325	325									325	350	(*)	(*)	(*)	(*)		
100/315	100	125	140	530	250	315	90	3					350	350	350	350	350	350	350	350							350	350						
125/250	125	150	140	530	250	355	90	3			350	350	350	350	350	350	350	350	350	350							350	350						
Châssis n° 75-									430/3			430/4			430/2			530/2] 120] 160										
100/400	100	125	140	530	280	355	110	3									380	380	380	380	380	380	380	380	380	380	380	380	380	(*)	(*)			
125/315	125	150	140	530	280	355	110	3									380	380	380	380	380	380	380	380	380	380	380	380	380	(*)	(*)			
125/400	125	150	140	530	315	400	110	3										415	415	415	415	415	415	415	415	415	415	415	415	(*)	(*)	(*)	(*)	
Châssis n° 75-									530/1			530/2			580/2] 120] 160													
150/200	150	200	160	500	280	370	110	3					380	380	380	380	380																	
150/250	150	200	160	530	280	400	110	3									380	380	380	380														
Châssis n° 75-									580/3			580/1																						
150/315	150	200	160	670	280	400	110	3									380	380	380	380	380	380	380	380	380	380	380	380	(*)	(*)	(*)	(*)		
150/400	150	200	160	670	315	450	110	3										415	415	415	415	415	415	415	415	415	415	415	415	(*)	(*)	(*)	(*)	
Châssis n° 75-									580/2] 120] 160																			

(*) Châssis non normalisé. Demandez le plan spécifique.

N° de Châssis	Dimensions en mm							
	b ₁	b ₂	L ₁	L ₂	L ₃	L ₄	S	T
75-210/3	260	300	760	510	125	-	18 Ø	6
75-270/5	320	360	770	520	125	-	18 Ø	6
75-300/1	350	390	880	580	150	-	18 Ø	6
75-350	400	440	750	500	125	-	18 Ø	6
75-350/1	400	440	850	600	125	-	18 Ø	6
75-380	430	470	1000	700	150	-	18 Ø	6
75-380/6	430	470	1150	750	200	-	18 Ø	30
75-430/2	480	520	1250	750	250	-	18 Ø	30
75-430/3	480	520	1000	700	150	-	18 Ø	30
75-430/4	480	520	1100	800	150	-	18 Ø	30
75-530/1	580	620	1240	740	250	-	18 Ø	30
75-530/2	580	620	1370	870	250	-	18 Ø	30
75-580/1	630	670	1360	860	250	-	18 Ø	30
75-580/3	630	670	1200	700	250	-	18 Ø	30

DIMENSIONS DU CHÂSSIS NORMALISE ITUR



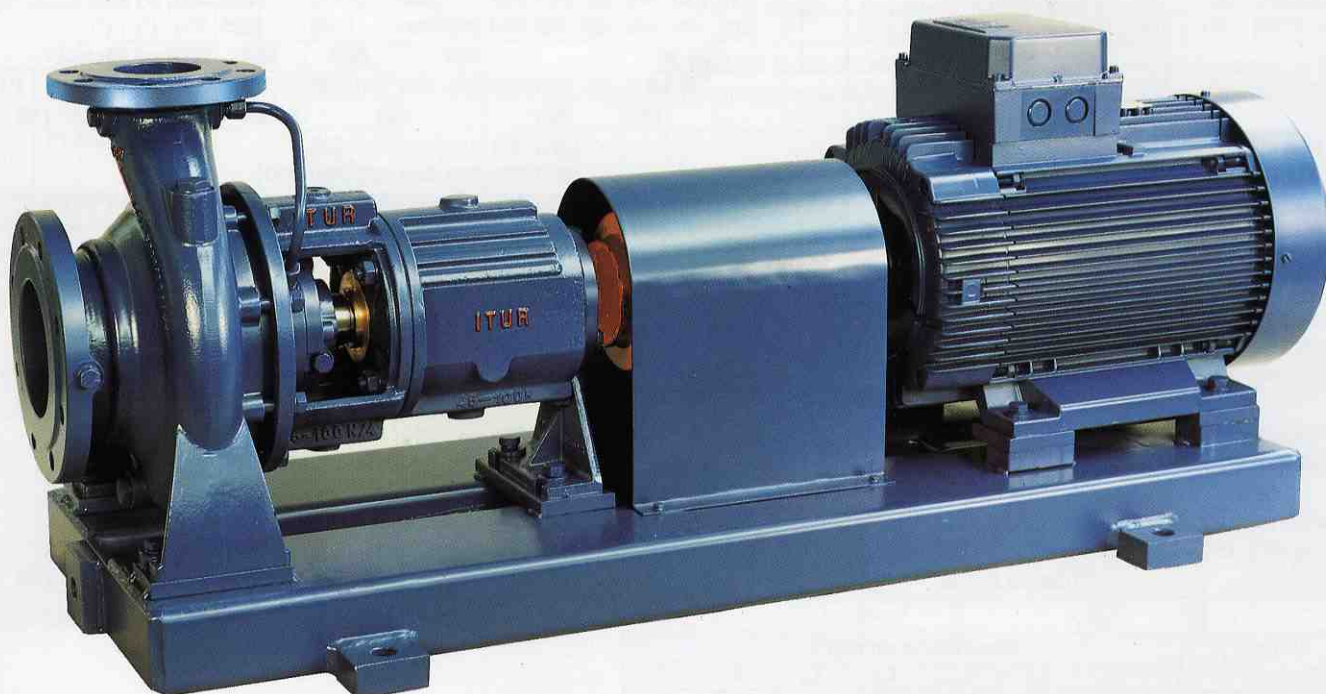

CF-NL/A349-2 (06/00)



BOMBAS ITUR, S.A.
P.O. Box 41
20800 ZARAUTZ (Gipuzkoa) Spain
Tel.: +34 943 899 899 • Fax +34 943 130 710
E-mail: comexp@itur.es • <http://www.itur.com>

motralec . 4 rue Lavoisier . ZA Lavoisier . 95223 HERBLAY CEDEX. Tel. : 01.39.97.65.10 / Fax. : 01.39.97.68.48

Demande de prix / e-mail : service-commercial@motralec.com . Site Internet : www.motralec.com

Fiche produit Motralec Bombas Itur CF NL - fiche technique | Motralec

■ **DEMANDE DE PRIX RAPIDE** : <https://www.motralec.com/demandeContact>