

ABS Pompe à boue submersible JS 24

Spécification

Pompe électrique submersible munie d'une roue Vortex particulièrement utilisée pour des eaux fortement boueuses. Section à passage libre 55x40 mm. Protection IP 68. Classe F d'isolation. Profondeur d'immersion maxi 20 m.

JS 24 D/DKS* -124 triphasé.

JS 24 D/DKS* -140 triphasé.

*option: régulateur de niveau intégré

Moteur

Cage d'écureuil, triphasée, 50 Hz.
Puissance nominale P_2 : 2,0 kW
Régime: 2870 tr/mn

Tension, V	230	400	500
Intensité nominale, A	7.3	4.2	3.4

Câble électrique

20 mètres type HO7RN-F 4 x 1,5 mm²

Protection du moteur

La protection du moteur comprend un contacteur et trois thermo-sondes incorporées, une dans chaque bobinage du stator.

Étanchéité d'arbre

Double garniture mécanique lubrifiée à l'huile.
Garniture primaire: Carbure de silicium sur carbure de silicium.
Garniture secondaire: Acier inoxydable sur carbone traité antimoine

Roulements à billes

Roulement supérieur: Roulement à simple rangée de billes.
Roulement inférieur: Roulement à deux rangées de billes.

Refoulement

2 1/2", 3" (standard), 4"
2 1/2", 3", 4" fileté B.S.P.

FR 50 Hz

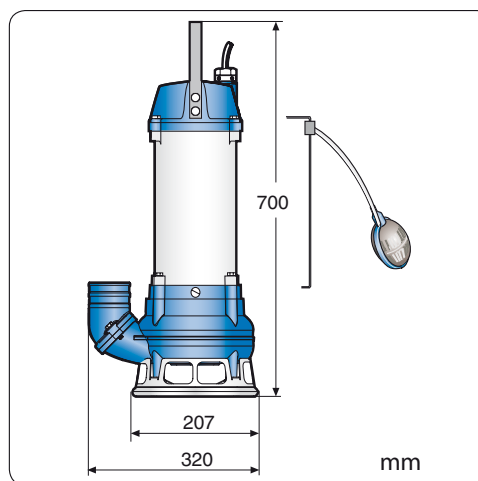
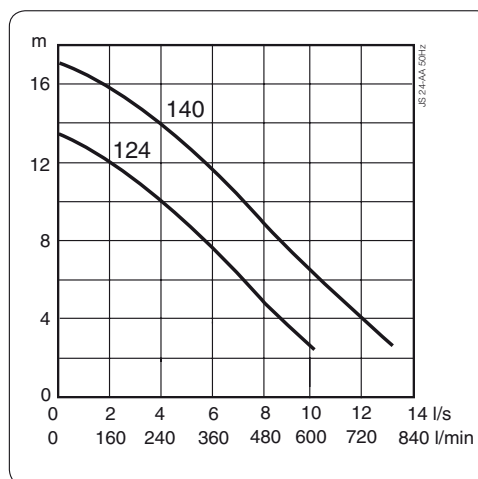

Poids (sans câble)

29 kg

Options et accessoires

Relais électronique.
Revêtement de protection.
Capteur de niveau.
Revêtement de 3 couches.
Anodes en zinc.
Kit de réparation.

Matériaux		EN	ASTM
Carcasse moteur	Aluminium	EN 1706: AC-43100	ASTM AlSi10mg
Visserie	Acier inoxydable	10088:X5CrNi18-10 (1.4301)	AISI 304
Arbre du rotor	Acier inoxydable	10088:X20Cr13 (1.4021)	AISI 420
Volute et roue	Fonte modulaire	1563:ENGJS-HB150	ASTM A 536-80: 60-40-18
O-rings	Nitrile rubber		