

ABS Pompe submersible d'épuisement JC 44

Spécification

Pompe électrique submersible avec double chemise de refroidissement.
Protection IP 68. Classe F d'isolation.
Profondeur d'immersion maxi 20 m.
Section de passage: 7,5 x 22 mm.

JC 44 ND Moyenne pression, triphasée

Moteur

Type asynchrone, triphasée, rotor à cage d'écureuil.
Nominale moteur P_2 : 3,9 kW
Vitesse de rotation: 2870 tr/mn

Tension, V	230	400	500
Intensité nominale, A	14.1	8.1	6.5

Câble électrique

20 m H07RN-F 4 x 2,5 mm²

Protection du moteur

La protection du moteur comprend un contacteur et trois thermo-sondes incorporées, une dans chaque bobinage du stator.

Etanchéité d'arbre

Double garniture mécanique lubrifiée à l'huile.
Etanchéité primaire: Carbure de silicium sur carbure de silicium
Etanchéité secondaire: Acier inoxydable sur carbone traité antimoine

Roulements à billes

Roulement supérieur: Roulement à simple rangée de billes
Roulement inférieur: Roulement à deux rangées de billes

Refoulement

3" fileté B.S.P.

Poids (sans câble)

31 kg

FR 50 Hz

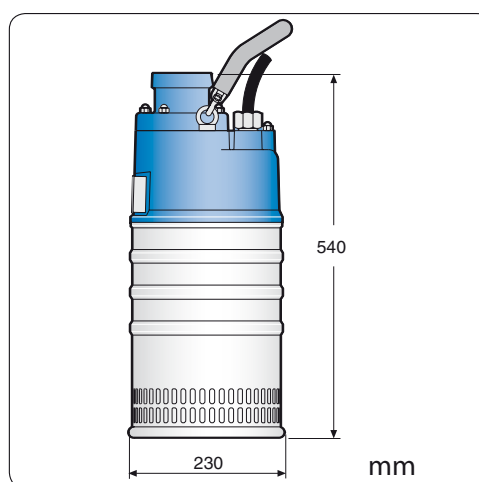
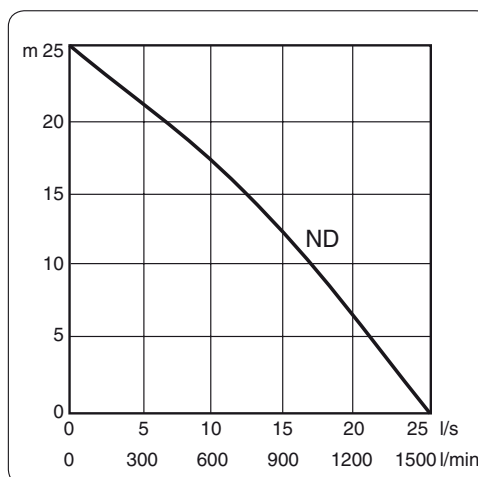

Options et accessoires

Capteur de niveau.
Revêtement de protection.
Anodes en zinc.
Raccordement en série.
Diffuseurs avec polyuréthane.
Kit de réparation.

Matériaux		EN	ASTM
Carcasse moteur	Aluminium	EN 1706: AC-43100	ASTM AlSi10mg
Corps de pompe visserie	Acier inoxydable	10088:X5CrNi18-10 [1.4301]	AISI 304
Arbre	Acier inoxydable	10088:X20Cr13 [1.4021]	AISI 420
Roue	Fonte blanche	EN1695G-X260Cr27	ASTM A 532:Alloy III A
Pièces d'usure/Joints	Nitrile		