



Exécution

Electropompes monobloc autoamorçantes avec éjecteur incorporé.

- NG: Version avec corps de pompe et lanterne en fonte.
- B-NG: Version avec corps de pompe et lanterne en bronze (pompes livrées complètement peintes).

Utilisations

- Pour l'approvisionnement en eau avec l'aspiration de puits.
- Pour augmenter la pression du réseau de distribution (s'en tenir aux prescriptions locales).
- Pour liquides propres ou eau de surface légèrement sale.
- Pour jardinage.
- Pour laver au jet d'eau.

Limites d'utilisation

- Température du liquide jusqu'à 40 °C.
- Température ambiante jusqu'à 40 °C.
- Pression finale maximum admise dans le corps de la pompe 10 bar.
- Service continu.

Moteur

- Moteur à induction à 2 pôles, 50 Hz ($n \approx 2900$ 1/min).
- NG: triphasé 230/400 V \pm 10%.
- NGM: monophasé 230 V \pm 10%, avec protection thermique.
- Isolation classe F.
- Protection IP 54.
- Classe haute efficacité IE2 pour moteur triphasé de 0,75 kW.**
- Exécution selon EN 60034-1; EN 60034-30; EN 60335-1, EN 60335-2-41.

Matériaux

Composant	NG	B-NG
Corps pompe	Fonte	Bronze
Couvercle avec lanterne	GJL-200 EN 1561	G-Cu An 10 EN 1982
Flasque du diffuseur		
Roue	Laiton P- Cu Zn 40 Pb 2 UNI 5705	
Arbre	Acier au Cr 1.4104 EN 10088 (AISI 430) pour NG 3-4	Acier au Cr-Ni-Mo 1.4401 EN 10088
	Acier au Cr-Ni 1.4305 EN 10088 (AISI 303) pour NG 5-6-7-32	AISI 316
Corps Ejecteur NG 32	Fonte GJL 200 EN 1561	-
Diffuseur	PPO-GF20 (Noryl)	
Embouchure	PPO-GF20 (Noryl) - (Laiton P- Cu Zn 40 Pb 2 UNI 5705 pour NG 32)	
Garniture mécanique	Carbone dur - Céramique - NBR	

Exécutions spéciales sur demande

- Autres voltages.
- Fréquence 60 Hz.
- Protection IP 55.
- Garniture mécanique spéciale.

Courbes caractéristiques avec hauteur d'aspiration $H_s = 1$ m $n \approx 2900$ 1/min

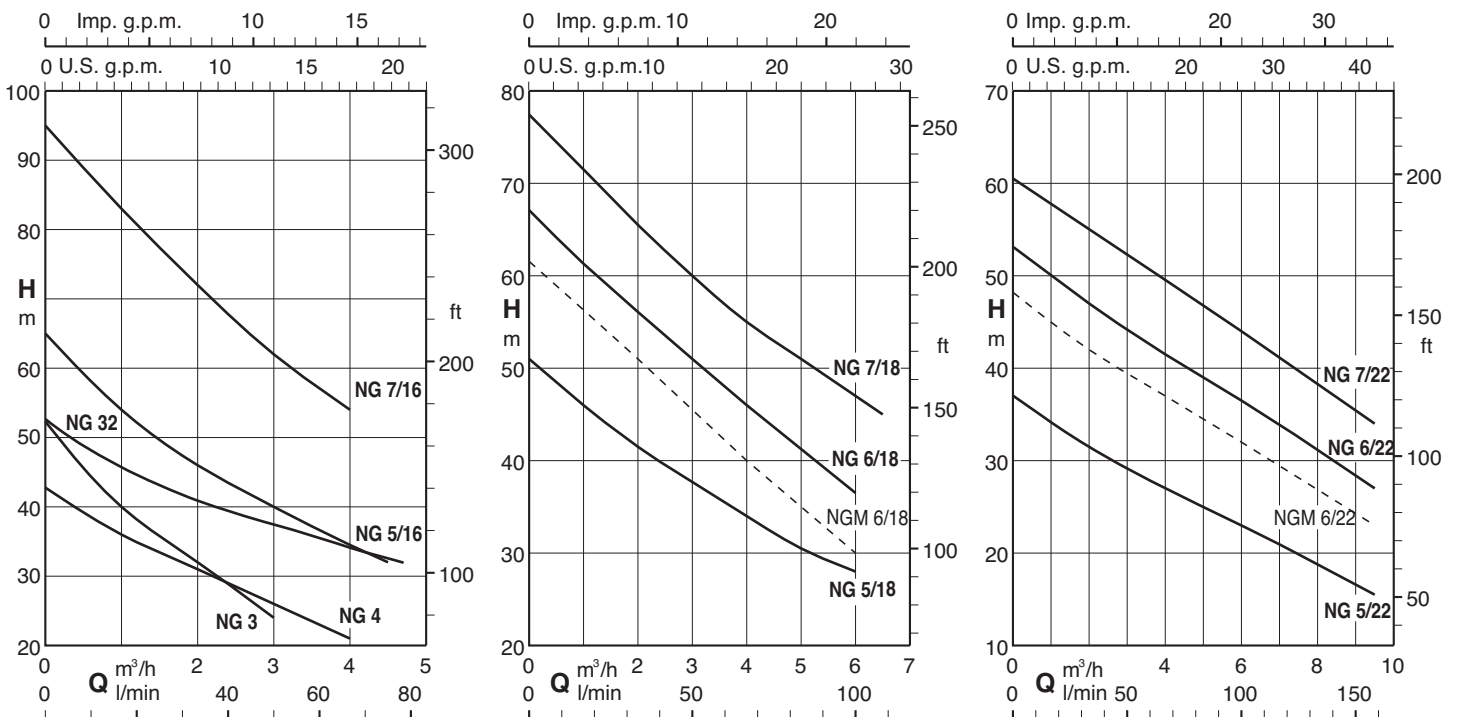

Performances avec hauteur d'aspiration Hs = 1 m n ≈ 2900 1/min

3 ~	230V 400V		1 ~	230V P ₁		P ₂		Q m ³ /h l/min	H m																	
	A	A		A	kW	kW	HP		0,25	0,5	1	1,5	2	2,5	3	3,5	4	4,5	5	5,5	6	6,5	7	8	9	9,5
B- NG 3/A	3	1,7	B- NGM 3/A	4,5	0,9	0,55	0,75	49	45,5	40	36	32	28	24												
B- NG 4/A	3,7	2,2	B- NGM 4/A	5,7	1	0,75	1	41	39	36	33	31	29	26	24	21										
NG 32E	5	2,9	NGM 32E	7,4	1,47	1,1	1,5		49	46	43,5	41	39	38	36	34	33	31								
B- NG 5/16E	5	2,9	B- NGM 5/16E	7,4	1,64	1,1	1,5		59	54	50	46	43	40	37	34,5	32									
B- NG 5/18E	5	2,9	B- NGM 5/18E	7,4	1,68	1,1	1,5		48,5	46	43,5	41,5	39,5	38	35,5	34	32	30,5	29	28						
B- NG 5/22E	5	2,9	B- NGM 5/22E	7,4	1,55	1,1	1,5		35,5	34,5	33	31,5	30,5	29,5	28	27	26	25	23,5	23	21,5	20,5	18,5	16,5	15,5	
B- NG 6/18E	7,5	4,3				1,5	2		64,5	62	59	56	54	51	48,5	46	43,5	41,5	39	36,5						
			B- NGM 6/18E	9,2	2	1,5	2		59	57	54	51	48	45	43	40	37,5	35	33	30						
B- NG 6/22E	7,5	4,3				1,5	2		51,5	50	48,5	47	46	44,5	43	41,5	40	39	37,5	36,5	35	33,5	31	28,5	27	
			B- NGM 6/22E	9,2	2	1,5	2		47	45	43,5	42	41	40	38	37	36	35	33	32	31	30	27	24	23	
B- NG 7/16E	9,15	5,3				2,2	3		89	83	77	72	67	62	58	54										
B- NG 7/18E	9,15	5,3				2,2	3		74,5	71,5	68,5	65,5	63	60	57,5	55	53	51	49	47	45					
B- NG 7/22E	9,15	5,3				2,2	3		59	57,5	56,5	55	54	52,5	51	50	48,5	47	45,5	44	42,5	41,5	38	35	34	

 P₁ Max. puissance absorbée.

 P₂ Puissance nominale moteur.

B-NG, B-NGM = Construction en bronze.

Tolérances selon UNI EN ISO 9906:2012.

Courbes caractéristiques n ≈ 2900 1/min

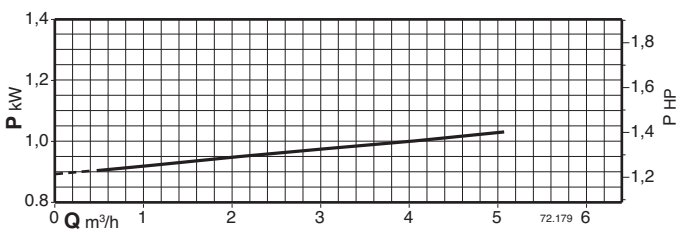
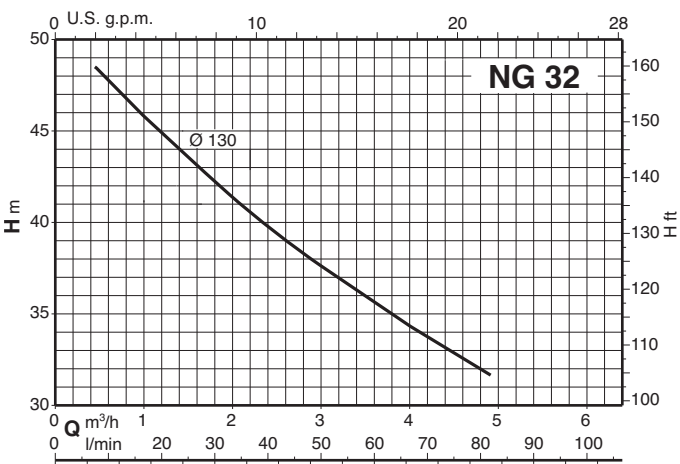
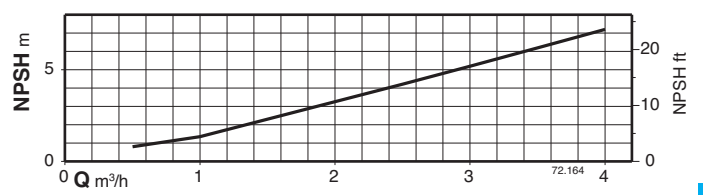
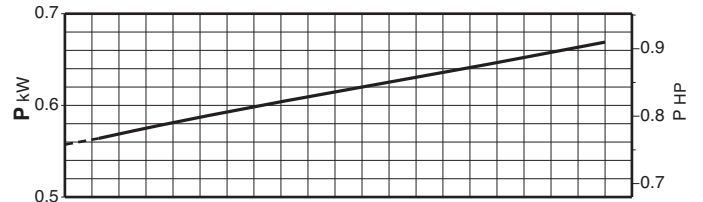
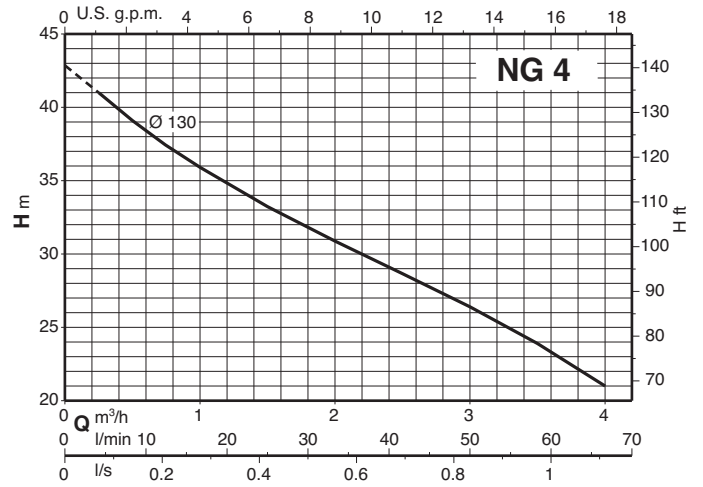
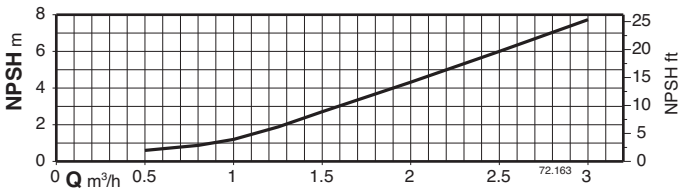
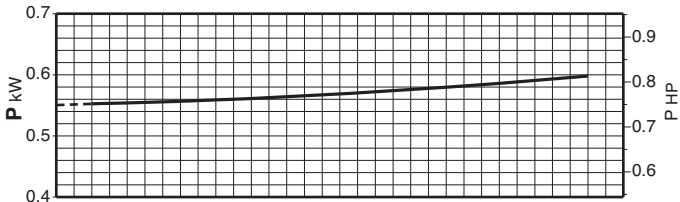
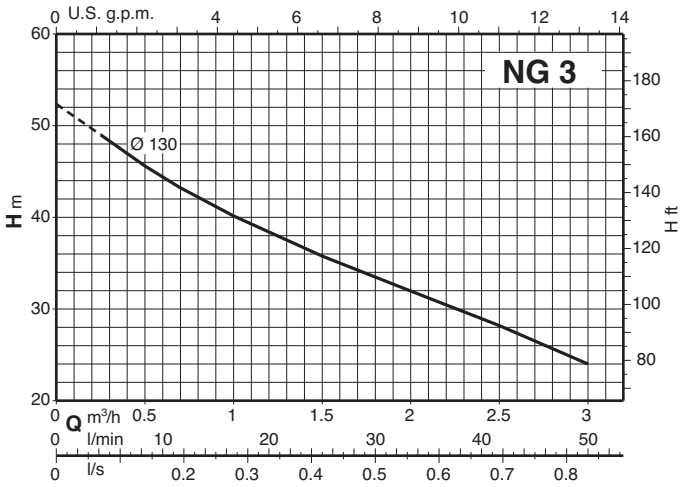

Courbes caractéristiques n ≈ 2900 1/min

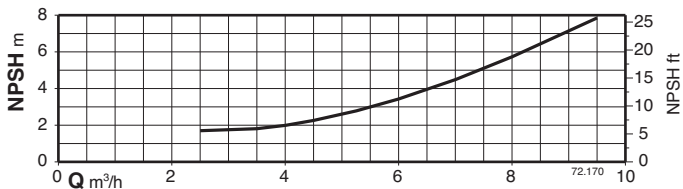
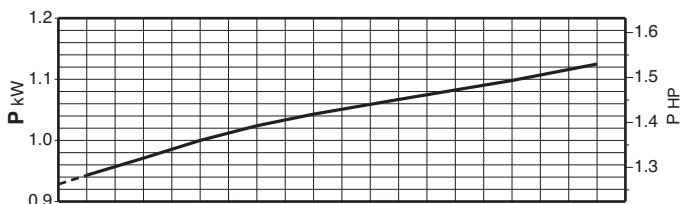
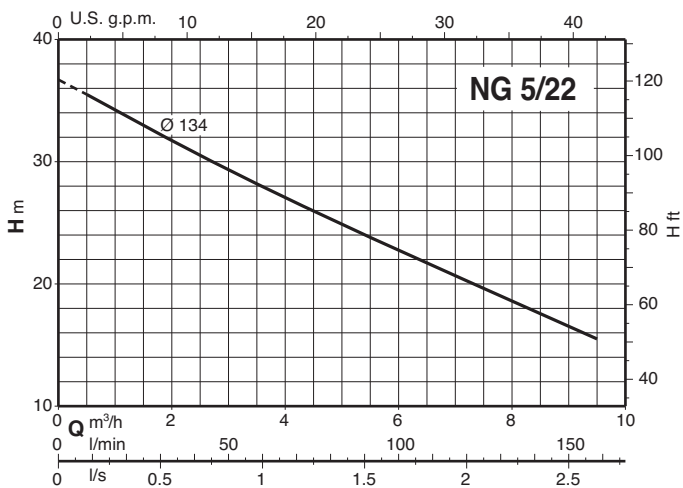
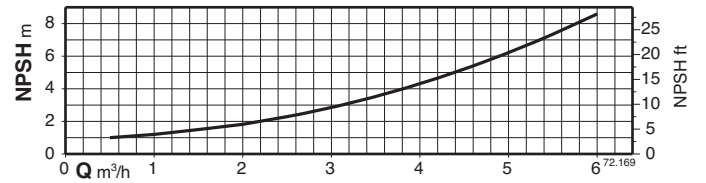
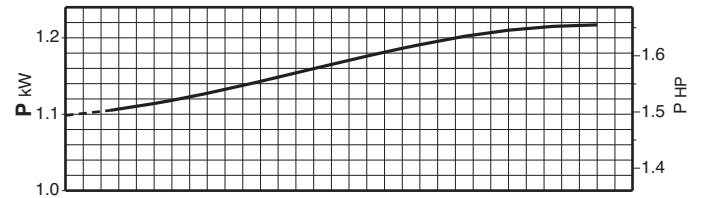
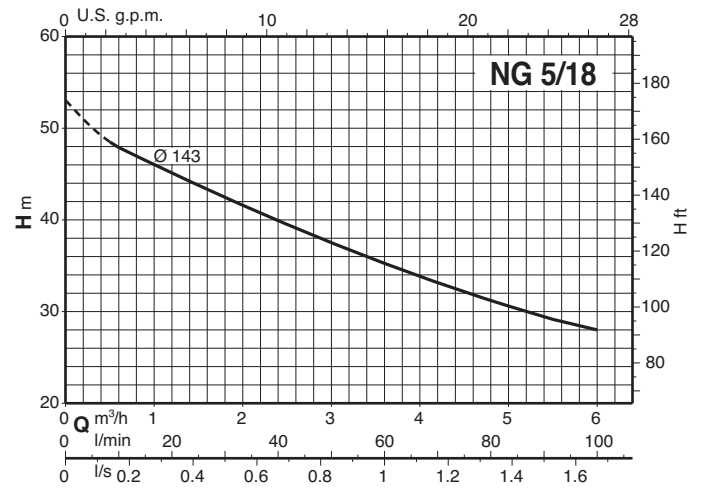
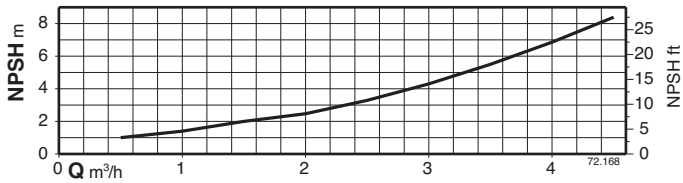
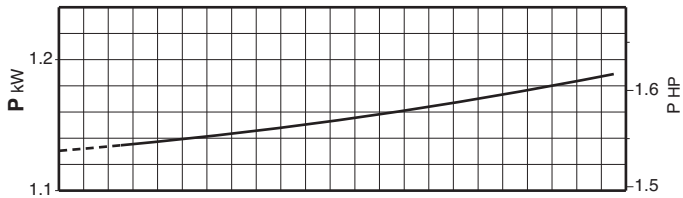
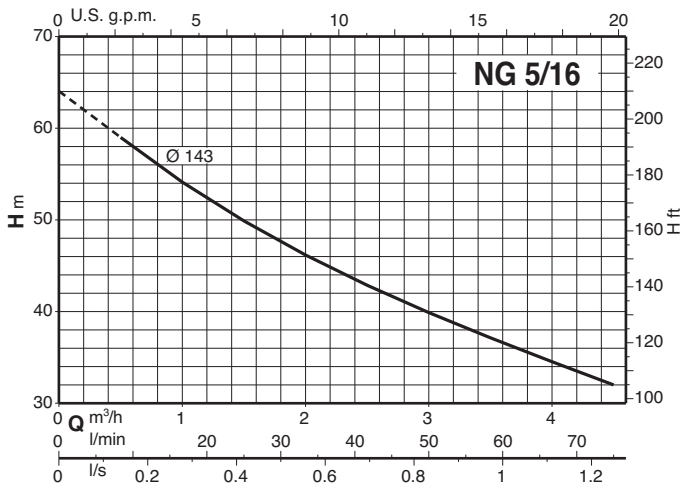

Courbes caractéristiques $n \approx 2900$ 1/min

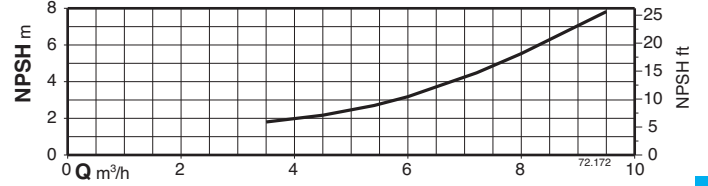
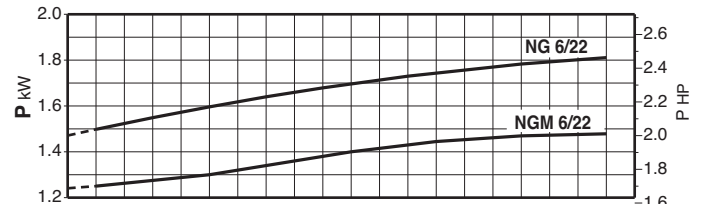
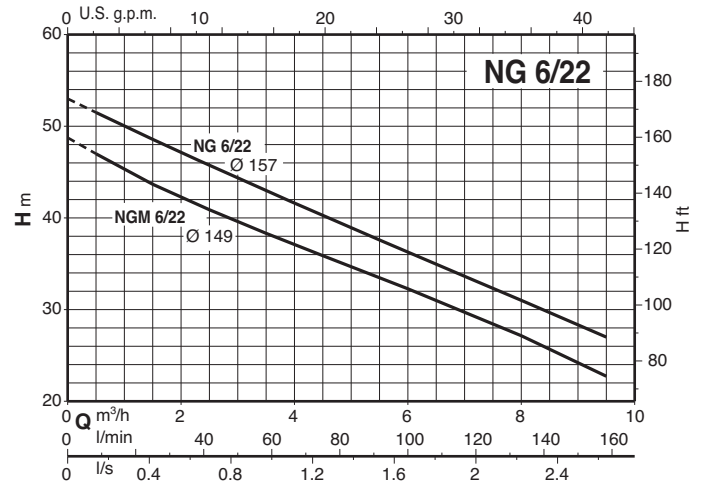
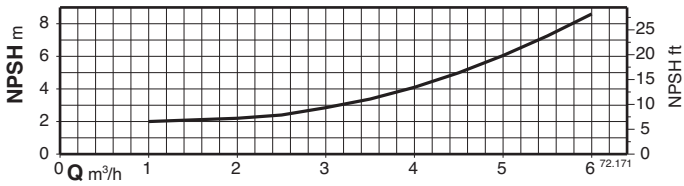
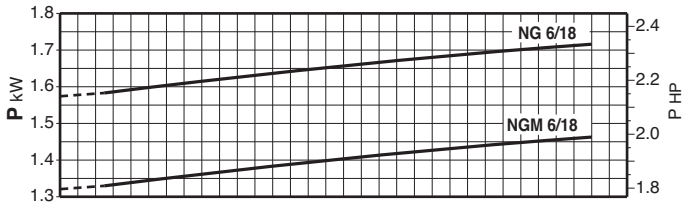
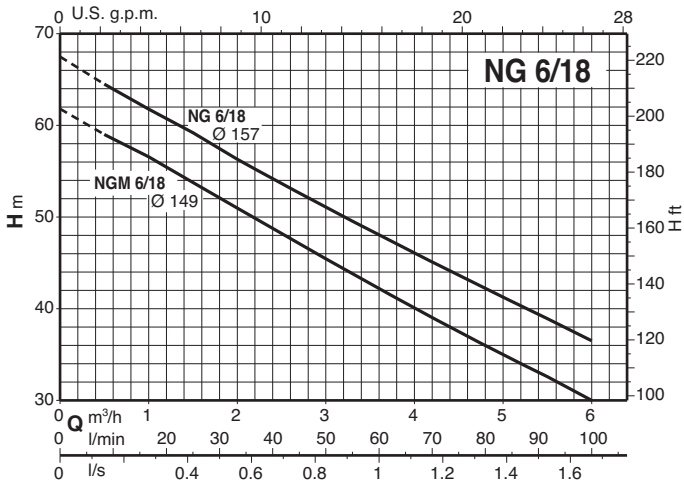

Courbes caractéristiques $n \approx 2900$ 1/min

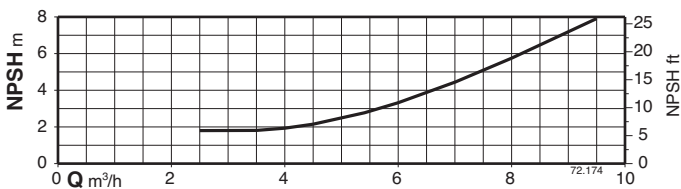
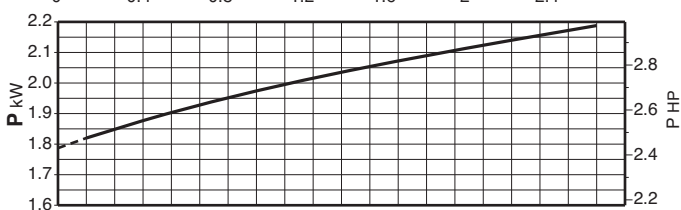
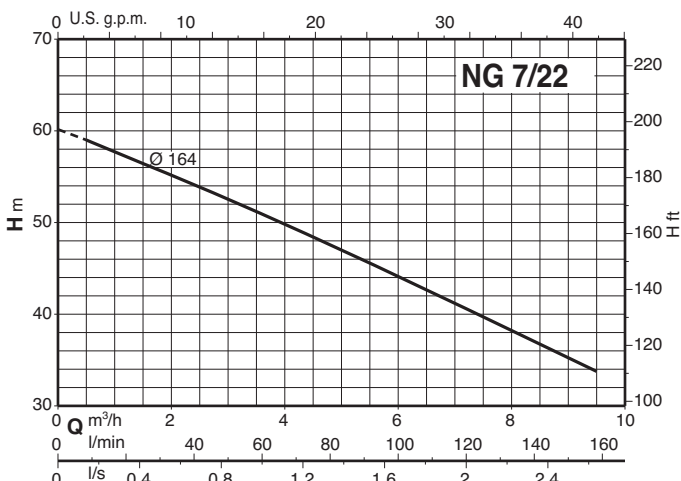
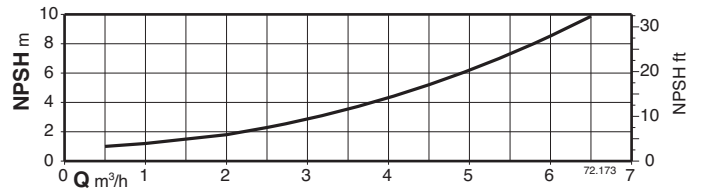
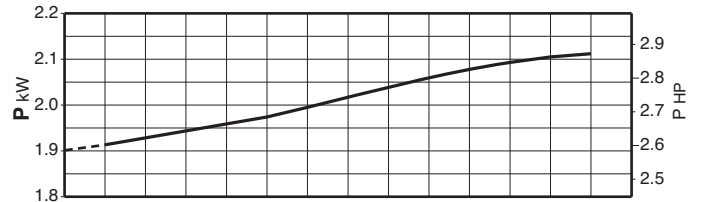
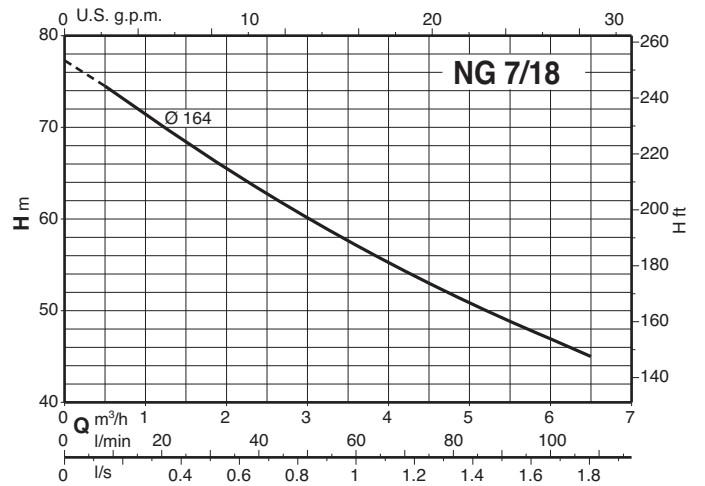
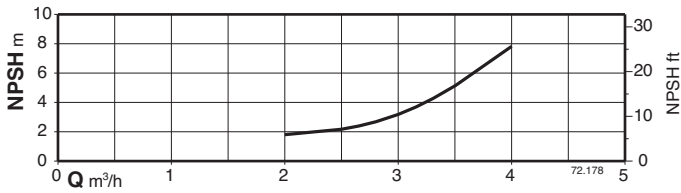
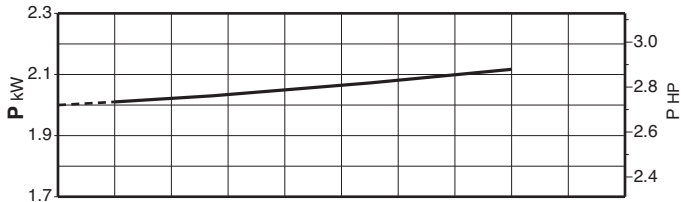
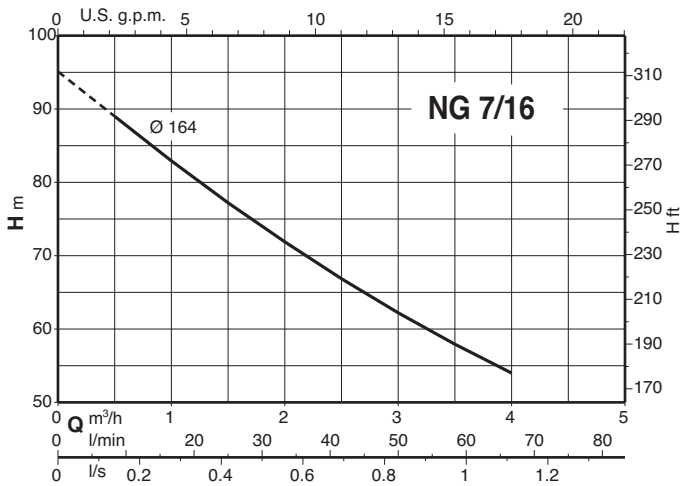

Dimensions et poids

NG 3/A,4/A,5E,6E,7/A

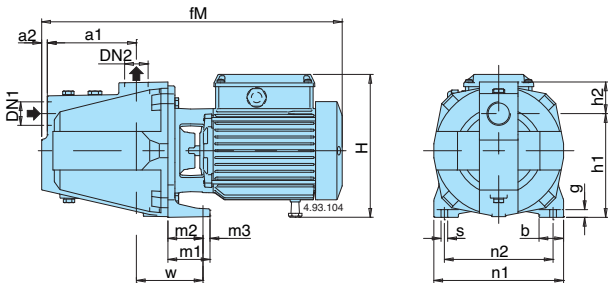

NG 32E

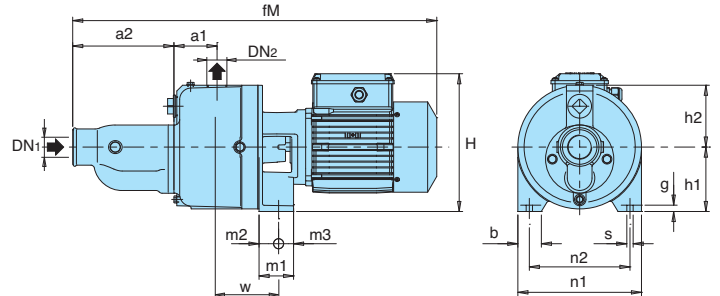

TYPE	DN1	DN2	mm															kg		
			ISO 228		a1	a2	fM	h1	h2	H	m1	m2	m3	n1	n2	b	s	w	g	NG
NG 3/A NG 4/A	B-NG 3/A B-NG 4/A	G 1	G 1	127	8	430	150	43	207	60	52	8	185	155	35	9,5	100	11	18,4	20,8
NG 5E NG 6E NG 7/A	B-NG 5E B-NG 6E B-NG 7/A	G 1 1/2	G 1	160	10	560 560 600	165	57	240	60	50	10	215	175	40	11,5	115	11	29,2 30,8 31,3	31,6 32,9 33,4
NG 32E	-	G 1 1/2	G 1	75	175	557	112	108	222	60	34	26	215	175	40	11	106	10	38	-

Exemples d'installation

Fonctionnement en charge

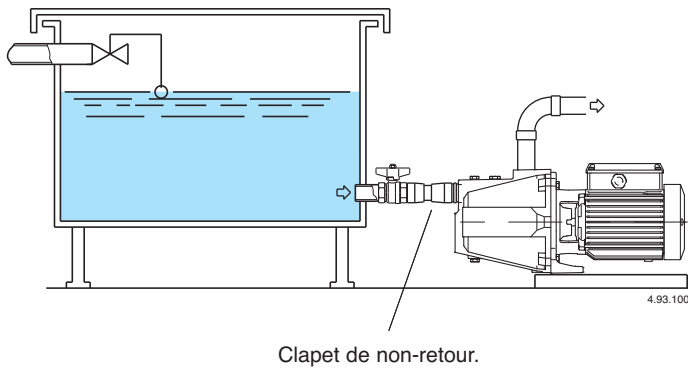

Fonctionnement en aspiration

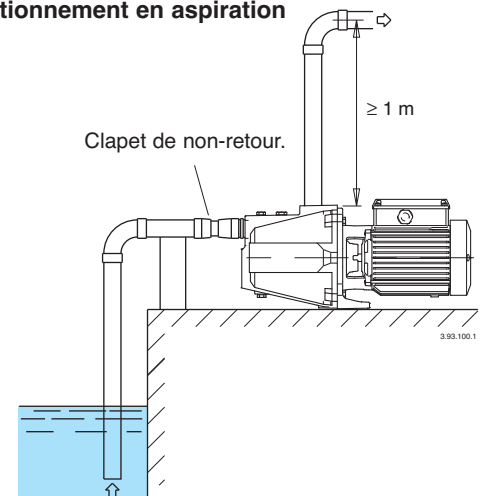

Caractéristiques constructives

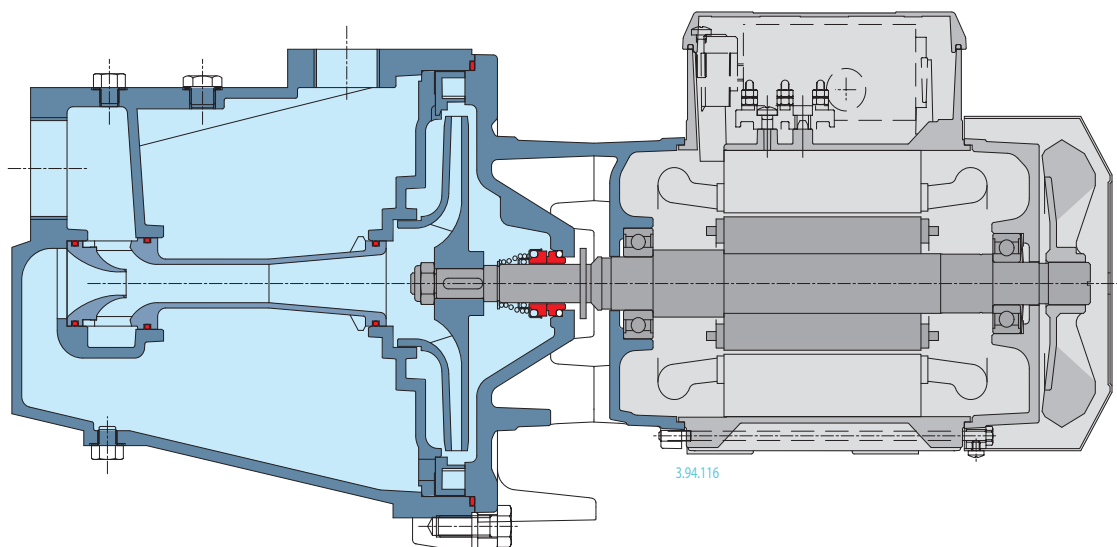

Construction robuste

La structure mécanique tout comme les matériaux choisis pour les parties en contact avec le liquide pompé assurent un maximum de résistance aux sollicitations mécaniques.

Auto-amorçage

La structure hydraulique permet l'amorçage des pompes face à des hauteurs d'aspiration importantes ou en présence de tuyauterie de longueur importante au dessus du niveau de l'eau.

Fiabilité d'utilisation

Pour les parties en contact avec le liquide pompé il est possible de choisir la fonte ou le bronze ce qui permet l'emploi des pompes pour le pompage de liquides divers.

Dessin exclusif

Pour la sécurité des utilisateurs un dispositif de protection de nouveau dessin empêche le contact avec les parties rotatives de la pompe et permet un accès aisé à la garniture mécanique.