

Réservoirs à diaphragme

ZH/WX



TM01 7810 1998

Application

Les réservoirs à diaphragme Grundfos sont utilisés pour asservir la marche et l'arrêt d'une ou plusieurs pompes à la pression de refoulement.

Le réservoir constitue une réserve d'eau, sous pression, disponible sans avoir recours à la pompe.

L'air comprimé, séparé de l'eau par une membrane, joue le rôle d'accumulateur permettant d'amortir les crêtes de pression.

Alimentation en eau et surpression dans le bâtiment, l'agriculture, l'horticulture.

Liquides pompés

Eau potable, eau chaude jusqu'à 70°C, eau déminéralisée, eau glycolée.

Conditions de fonctionnement

- pression de prégonflage* : 2 bars
- pression de service maxi : 3,9 bars★
- pression d'épreuve usine : 9 bars
- température maxi du liquide : +70°C
- raccords : selon modèles (voir tableaux ci-contre).

* prégonflage à l'air.

Ajustement de la pression : à l'air ou à l'azote.

Important: garantie 2 ans

Attention : les réservoirs de cette gamme sont garantis pendant 2 ans (diaphragme + enveloppe extérieure) sous réserve d'un ajustement de la pression de prégonflage (environ 200 g minimum en dessous de la pression d'enclenchement de la pompe) une fois par an.

★ Conforme à norme en vigueur 2001.

Pression revue à la hausse à partir de Mai 2001, selon Directive Européenne 97-23 CE. Nous consulter.

Encombres WX

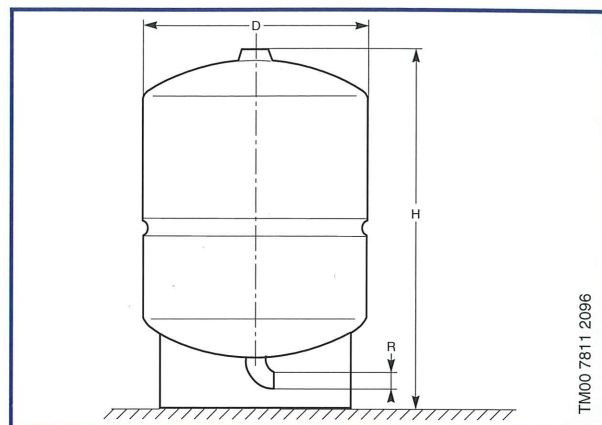

TM00 7811 2096

Poids et dimensions

Type de réservoir	Raccordement A	Dimensions		Poids [kg]	Capacité [litres]
		D [mm]	H [mm]		
WX 80 V	1" F	381	806	15,9	80
WX 120 V	1" F	381	1184	21,8	120
WX 235 V	1 1/4" F	559	1187	40,9	235
WX 325 V	1 1/4" F	660	1189	53,6	325

Encombres ZH

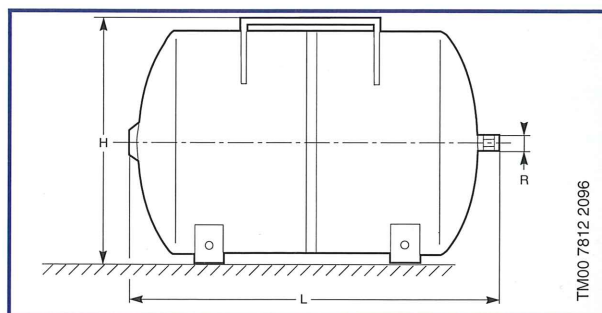

TM00 7812 2096

Poids et dimensions

Type de réservoir	Raccordement A	Dimensions		Capacité [litres]
		D [mm]	H [mm]	
Z 24 H	1" F	392	300	24
Z 50 H	1" F	537	380	50