

CAL230-25/6

Eaux légèrement chargées

Livré monté prêt à poser. Conforme à la norme européenne EN12050-2 

Volume de bâchée du poste = 45 litres
(Avec réglage usine du flotteur)



Couvercle étanche équipé d'un joint et verrouillable avec vis TH.

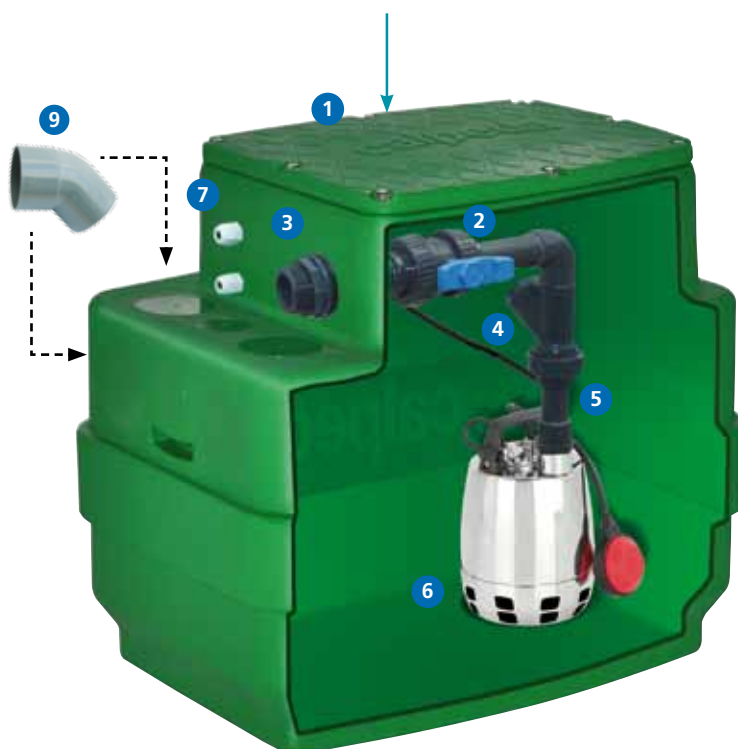

Composition

- 1 1 cuve enterrable en polyéthylène très résistant. Hauteur 710 mm. Volume 230 litres.
- 2 1 vanne d'arrêt (avec raccord union) en PVC Ø 40 pour la maintenance.
- 3 1 passage de paroi PVC Ø 40 x 2".
- 4 1 clapet à boule spécial eaux usées en PVC Ø 40.
- 5 1 tuyauterie rigide (intérieur).
- 6 1 pompe de relevage en inox spéciale eaux légèrement chargées (passage 10 mm).
Livrée avec 20 m de câble équipé d'une fiche moulée + 1 flotteur réglable pour marche/arrêt.
- 7 2 passe-câbles pour l'alimentation et le trop-plein.

Livrés séparés :

- 8 1 kit de sortie de poste Ø 40 comprenant :
1 raccord PVC et 1 tuyauterie souple + 2 raccords à compression. Adaptable sur une canalisation PVC ou PEHD.
- 9 1 coude à 45° mâle/femelle pour PVC Ø 100.
- 10 1 joint à lèvres pour monter le tuyau d'arrivée en Ø 100.
Perçage à réaliser en Ø 108.
- 11 1 joint à lèvres et un raccord pour effectuer une ventilation en Ø 50 mm. Perçage à réaliser en Ø 60 mm.
- 12 1 fiche mâle 230V.
- 13 1 kit de connexion RST3 (milieu humide).

Dimensions et poids :

H = 710 mm
L = 800 mm
l = 600 mm
H1 = 200 mm
L1 = 545 mm
l1 = 445 mm
FEA = 240 mm

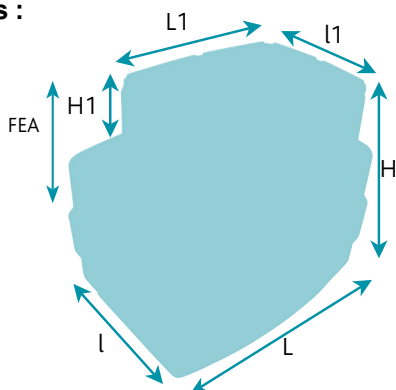

Poids net de la cuve CS 230 nue : 15,4 kg
Poids du poste avec la pompe **GXVM 25/6** : 26 kg

Pompe



Pompe de drainage à roue vortex.
 Pour eau légèrement chargée.
 Corps de pompe et turbine en inox 304 - Arbre en inox 303.
 1 garniture mécanique en oxyde d'alumine/carbone dur (Côté turbine).
 Chambre à huile intermédiaire. 1 joint à lèvres (Côté moteur).
 Moteur à sec 2900 tours/minute (Service continu) - Bobinage à double imprégnation résistant à l'humidité - Isolation classe F - Protection IP X8 - Protection thermique et condensateur incorporés.
 Température du liquide jusqu'à + 50°C.
 Profondeur d'immersion : Mini : 30 mm / Maxi : 5 mètres.
 Livrée avec câble d'alimentation HO5RNF - 3G0,75 mm². Longueur 10 mètres*.
 Livrée avec flotteur + fiche mâle.
***Pompe livrée seule.**

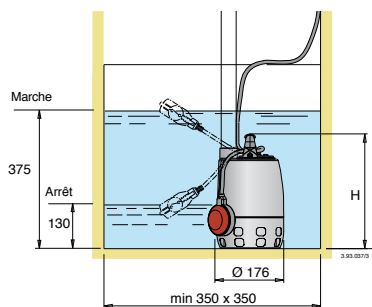

Type de pompe	MOTEUR				Réf. F	Passage en mm	Kg	Débit					
	Tension	kW	A	uf				m ³ /h	0	3	6	9	10.2
GXVM 25/6	230	0.25	2.3	8	1" 1/4 V	25	5.3	H	0	50	100	150	170
								m	6	5.2	3.8	2.2	1.5

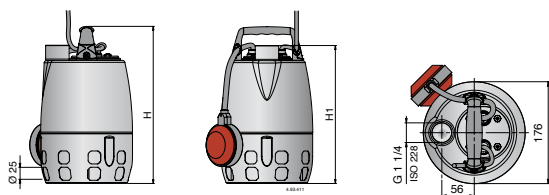

Type de pompe	Dimensions (mm)		Poids (Kg)
	H	H1	
GXVM 25/6	302	267	5.3

Options



ALARME
 Comprenant 1 coffret alarme trop plein 9 volts **CATP 9V** ou 230 volts **CATP 230V** + 1 flotteur à bille avec 2, 10, 20 ou 30 m de câble.



RÉHAUSSE
 Réhausse hauteur 300 mm : **RC 300**

Exemple d'installation

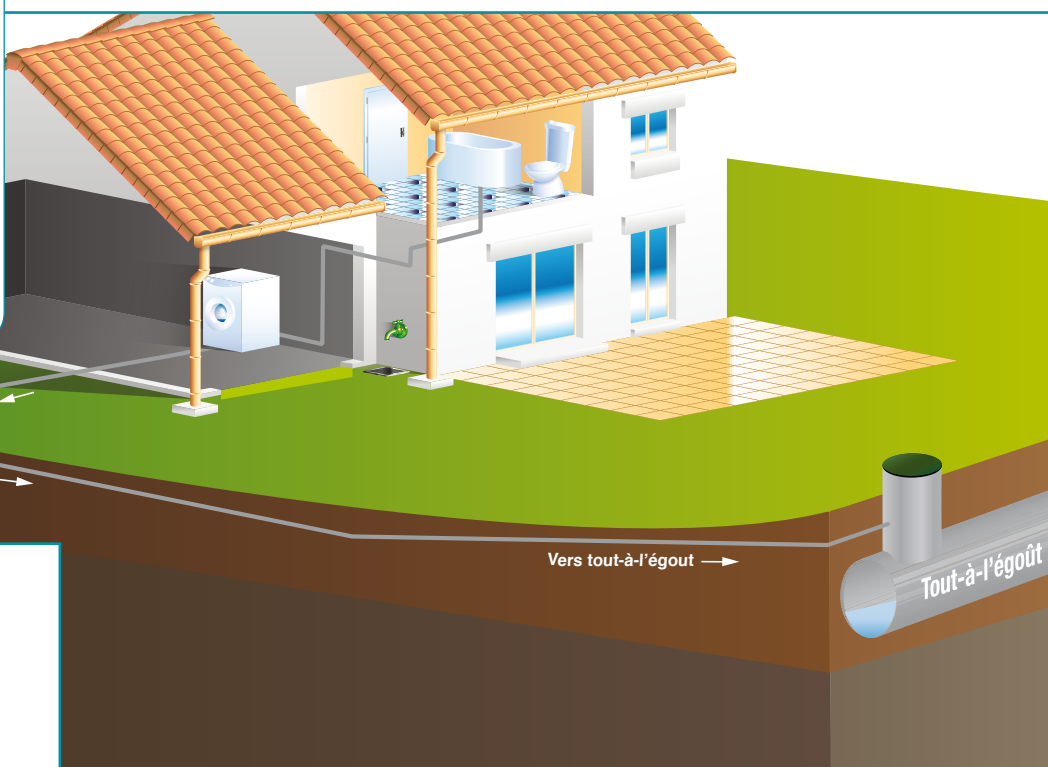
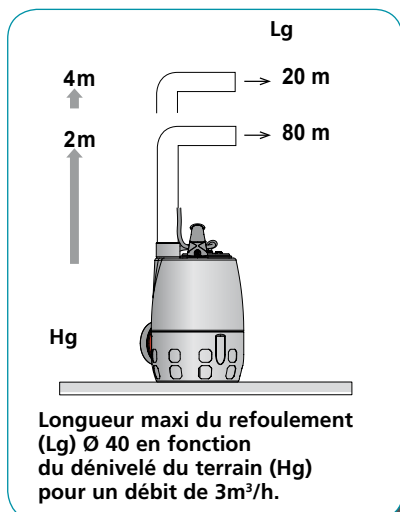

Distributeur

Vers tout-à-l'égout →

Tout-à-l'égout